

made in Italy

1:24 scale

No 3883

Scania R730 V8 "Imperial"

EN

The Scania Series R heavy-tractor is available with V8 engine and has been developed according to the current world market requirements. The V8 SCANIA engines are designed to carry out the most demanding tasks and are appreciated for their sturdiness, reactivity, and efficiency. The Scania R Series is designed to meet the most demanding requirements in terms of fuel-saving and reliability. The exterior design gives the vehicle a huge view of the road and is considered the number one for "SHOW TRUCKS", the famous decorated tractors. The extraordinary exterior style is matched with exclusive new interiors which provide exceptional comfort for the driver and a wide range of colour and material options. In addition, our tractor model is finished with fantastic decals and metallised stickers ready to be applied. The packaging also contains new chromed plastic parts that give the model a realistic appearance.

IT

Il trattore pesante Scania Serie R disponibile con motore V8, è stato sviluppato sulla base delle attuali esigenze del mercato mondiale. I motori V8 SCANIA sono costruiti per svolgere i lavori più impegnativi e molto apprezzati in quanto robusti, reattivi ed efficienti. La Serie R Scania è progettata per soddisfare le massime esigenze in termini di risparmio di carburante e affidabilità. Il design esterno conferisce ai veicoli un aspetto imponente sulla strada ed è considerato il numero uno per la realizzazione di fantastici "SHOW TRUCKS", i famosi trattori decorati. Lo straordinario stile dell'esterno è abbinato a nuovi interni esclusivi che offrono un eccezionale comfort per il conducente e una vasta gamma di opzioni di colori e materiali. Il nostro modello viene inoltre completato da un fantastico foglio decals e da un accurato foglio di adesivi metallizzati, già pronto per l'applicazione, per una corretta finitura della motrice. Inoltre la confezione contiene nuove parti in plastica cromata per rendere il modello particolarmente realistico.

DE

Der Sattelschlepper Scania Serie R, erhältlich mit V8-Motor, wurde als Antwort auf die aktuellen Anforderungen des internationalen Marktes entwickelt. Die V8 SCANIA Motoren wurden für die Durchführung von Schwerarbeit konstruiert und werden für ihre Robustheit, Wendigkeit und Leistungsfähigkeit hoch geschätzt. Die Serie R Scania wurde entwickelt, um den höchsten Anforderungen in Bezug auf Kraftstoffersparnis und Zuverlässigkeit nachzukommen. Das Außendesign verleiht den Fahrzeugen im Einsatz ein stattliches Aussehen und sie gelten als Nummer 1 für die Verwirklichung der beeindruckenden "SHOW TRUCKS", der berühmten künstlerisch bemalten LKWs. Der außergewöhnliche Stil auf der Außenseite ist mit neuen exklusiven Innenausstattungen kombiniert, die einen einzigartigen Komfort für den Fahrer und eine große Auswahl an Farben und Materialien bieten. Unser Modell wird außerdem durch einen wunderschönen Bogen mit Abziehbildern und einen Bogen mit originalgetreuen Metallic-Aufklebern vervollständigt, um dem Sattelschlepper ein korrektes Finish zu verleihen. Außerdem enthält die Packung neue Teile aus verchromtem Kunststoff, die das Modell besonders realistisch erscheinen lassen.

FR

Le tracteur lourd Scania Série R disponible avec moteur V8, a été développé en fonction des besoins actuels du marché mondial. Très appréciés pour leur robustesse, réactivité et efficacité, les moteurs V8 SCANIA sont fabriqués pour effectuer les travaux les plus difficiles. La Série R Scania est conçue pour répondre aux plus grandes exigences en termes d'économie de carburant et de fiabilité. Le design externe confère aux véhicules un aspect imposant sur la route et est considéré le numéro un pour la réalisation de « SHOW TRUCKS » fantastiques, les célèbres tracteurs décorés. Le style extraordinaire de l'extérieur est associé aux nouveaux intérieurs exclusifs qui offrent un confort exceptionnel au conducteur et une vaste gamme d'options de coloris et de matériaux. Notre modèle comprend également une feuille fantastique de décalcomanies et une feuille précise d'adhésifs métallisés, déjà prêtes à l'emploi, pour une bonne finition du véhicule tracteur. Par ailleurs, l'emballage contient de nouvelles pièces en plastique chromé pour rendre le modèle particulièrement réaliste.

ES

El vehículo tractor pesado Scania Serie R disponible con motor V8, se ha desarrollado en base a las exigencias actuales del mercado mundial. Los motores V8 SCANIA están fabricados para realizar los trabajos que requieren mayor fuerza y son muy apreciados por ser robustos, reactivos y eficientes. La Serie R Scania está diseñada para satisfacer las máximas exigencias de ahorro de combustible y fiabilidad. El diseño exterior dona a los vehículos un aspecto imponente en la carretera y está considerado el número uno para la realización de fantásticos "SHOW TRUCKS", las famosas tractoras decoradas. El estilo extraordinario exterior se combina con interiores nuevos y exclusivos que ofrecen una comodidad excepcional para el conductor y una amplia gama de colores y materiales. Nuestro modelo además se completa con una hoja fantástica de calcomanías y una hoja de adhesivos metalizados, listos para aplicar y obtener un acabado perfecto del vehículo motriz. Además en el paquete encontrará nuevas partes de plástico cromado que dan al modelo un aspecto real.

NL

De zware trekker van de R-reeks, beschikbaar met V8-motor, werd ontwikkeld op basis van de huidige eisen die op de wereldmarkt gelden. De V8 SCANIA-motoren zijn ontwikkeld om de zwaarste taken uit te voeren en zijn bijzonder gewaardeerd omwille van hun robuustheid, reactiviteit en efficiëntie. De R Scania-reeks werd ontworpen om aan de hoogste vereisten te voldoen wat betreft brandstofbesparing en betrouwbaarheid. Het externe design bezorgt de voertuigen een indrukwekkend aspect op de weg en wordt met stip op nummer één beschouwd dankzij de realisatie van de fantastische "SHOW TRUCKS", de beroemde versierde trekkers. De buitengewone stijl van de buitenkant is gecombineerd met exclusieve, nieuwe interieurs die een uitzonderlijk comfort bieden voor de bestuurder en een ruim gamma mogelijkheden qua kleuren en materialen. Ons model wordt bovendien vervolledigd met een fantastisch aanbod decals en een uitgelezen aanbod gemetalliseerde stickers klaar om aan te brengen, voor een perfecte afwerking van de trekker. Verder bevat de verpakking nieuwe onderdelen in verchromde kunststof, waardoor het model zeer realistisch kan worden afgewerkt.



EN WARNING: Model for adult collector age 14 and over

IT ATTENZIONE: Modello per collezionisti adulti di età superiore ai 14 anni

FR ATTENTION: Modèle pour modélistes de 14 ans et plus.

DE ACHTUNG: Modellbausätze Für Modellbauer über 14 Jahre.

NL WAARSCHWING: Geschikt voor 14 jaar en ouder.

ES ATENCION: Modelo para modelistas mayores de 14 años.

EN ATTENTION - Useful advice!

Study the instructions carefully prior to assembly. Remove parts from frame with a sharp knife or a pair of scissor and trim away excess plastic. Do not pull of parts. Assemble the parts in numerical sequence. Use plastic cement ONLY and use cement sparingly to avoid damaging the model. Black arrows indicate parts to be glued together. White arrows indicate on which frame the parts must be assembled WITHOUT using cement. These letters (A - B - C...) indicate on which frame the parts will be found. Paint small parts before detaching them from frame. Remove paint-where parts are to be cemented. Crossed out parts must not be used.

IT ATTENZIONE - Consigli utili!

Prima di iniziare il montaggio studiare attentamente il disegno. Staccare con molta cura i pezzi dalle stampate, usando un taglia-balsa oppure un paio di forbici e togliere con una piccola lima o con carta vetro fine eventuali sbavature. Mai staccare i pezzi con le mani. Montarli seguendo l'ordine delle numerazione delle tavole. Eliminare dalla stampata il numero del pezzo appena montato facendogli sopra una croce. Le frecce nere indicano i pezzi da incollare, le frecce bianche indicano i pezzi da montare senza colla. Usare solo colla per polistirolo. Le lettere (A - B - C...) ai lati dei numeri indicano la stampata ove si trova il pezzo da montare. I pezzi sbarrati da una croce non sono da utilizzare.

DE ACHTUNG - Ein nützlicher Rat!

Vor der Montage die Zeichnung aufmerksam studieren. Die einzelnen Montageteile mit einem Messer oder einer Schere vom Spritzling sorgfältig entfernen. Eventuelle Grate werden mit einer Klinge oder feinem Schmirgelpapier beseitigt. Keinesfalls die Montageteile mit den Händen entfernen. Bei der Montage der Tafelnummerierung folgen, Pfeile zeigen die zu klebenden Teile während die weissen Pfeile die ohne Leim zu montierenden Teile anzeigen. Bitte nur Plastikklebstoff verwenden. Die Buchstaben (A - B - C...) neben den Nummern zeigt, auf welchem Spritzling der zu montierende Teil zu finden ist. Die mit einem Kreuz markierten Teile sind nicht zu verwenden.

FR ATTENTION - Conseils utiles!

Avant de commencer le montage, étudier attentivement le dessin. Détacher avec beaucoup de soin les morceaux des moules en usant un massicot ou bien un pair de ciseaux et couper avec une petite lame avec de papier de verre fin ébarbagés éventuels. Jamais détacher les morceaux avec le mains Monter les en suivant l'ordre de la numération des tables. Eliminer de la moule le numéro de la pièce qui vient d'être montée, en le biffant avec une croix. Les flèches noires indiquent les pièces à coller, les flèches blanches indiquent les pièces à monter sans colle. Employer seulement de la colle pour polystyrol. Les lettres (A - B - C...) aux côtés des numéros indiquent la moule où se trouve la pièces à monter. Les pièces marquées par une croix ne sont pas à utiliser.

NL OPGELET - Belangrijke bemerkingen!

Bestudeer zorgvuldig het montageplan voor het bouwen. Breek nooit onderdelen van het kader. Maak ze los met een scherp mes of kleine nageltang. Verwijder daarna al het overtollige plastic en pas de delen alvorens te lijmen. Gebruik alleen lijm voor plastic modellen. Werk zorgvuldig en spaarzaam, teveel lijm zal uw model beschadigen. Zwarte pijlen duiden de te lijmen delen aan. Witte pijlen verwijzen naar bewegende delen welke niet mogen worden gelijmd. Deze letters (A - B - C...) geven de kaders aan waarin de onderdelen zich bevinden. Schilder de kleine onderdelen voor ze van het kader te snijden. Verwijder de verf van de te lijmen oppervlakten.

ES ATENCION - Consejos útiles!

Estudiar las instrucciones cuidadosamente antes de comenzar el montaje. Separar las piezas de las bandejas con un cuchillo afilado o un par de tijeras y retirar el exceso de plástico o rebada. No arrancar las piezas. Montar las piezas en orden numérico. Utilizar SOLAMENTE pegamento para plástico y en poca cantidad para evitar que se dane el modelo. Las flechas negras indican las piezas que se deben pegar juntas. Las flechas blancas indican las piezas que deben ensamblarse SIN usar pegamento. Las letras (A - B - C...) indican en que bandeja se encuentran las piezas. Pintar las piezas pequeñas antes de separarlas de la bandeja. Retirar la pintura de los lugares por donde se deban pegar las piezas.

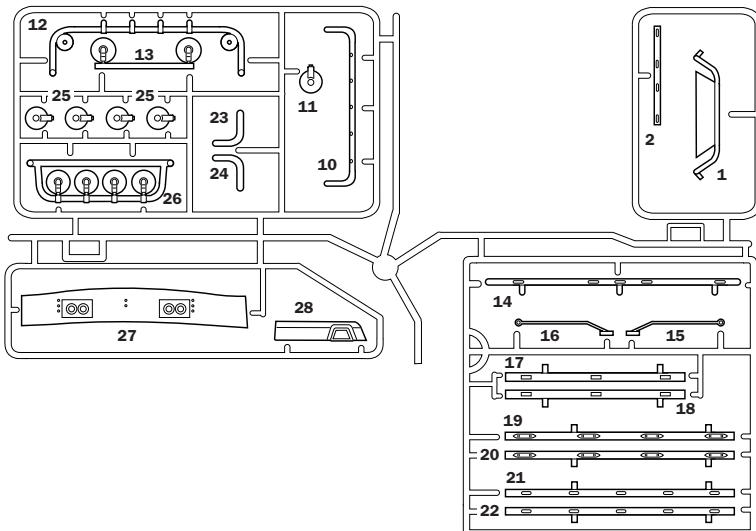
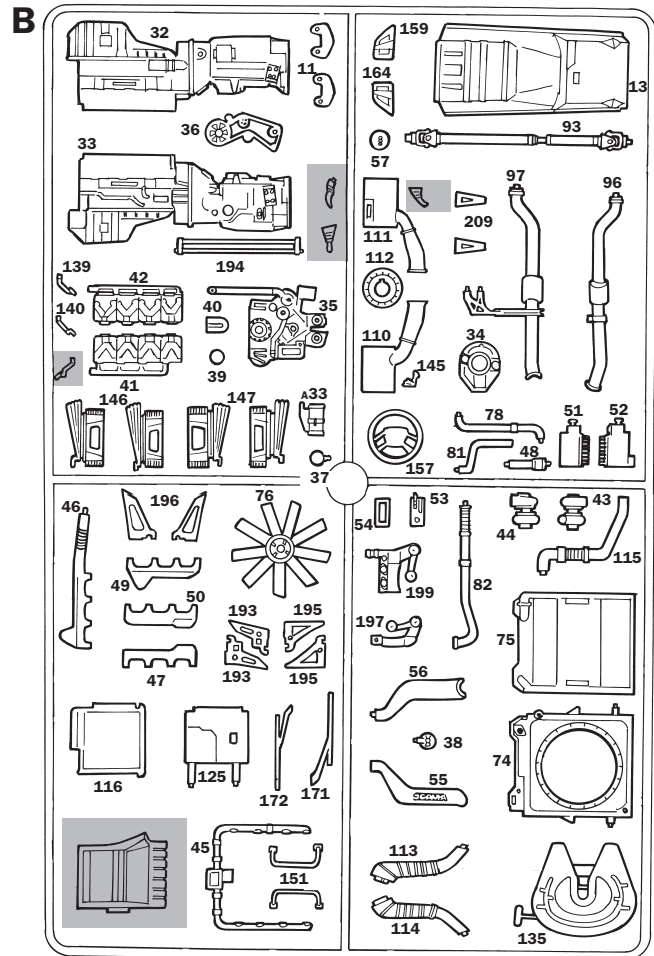
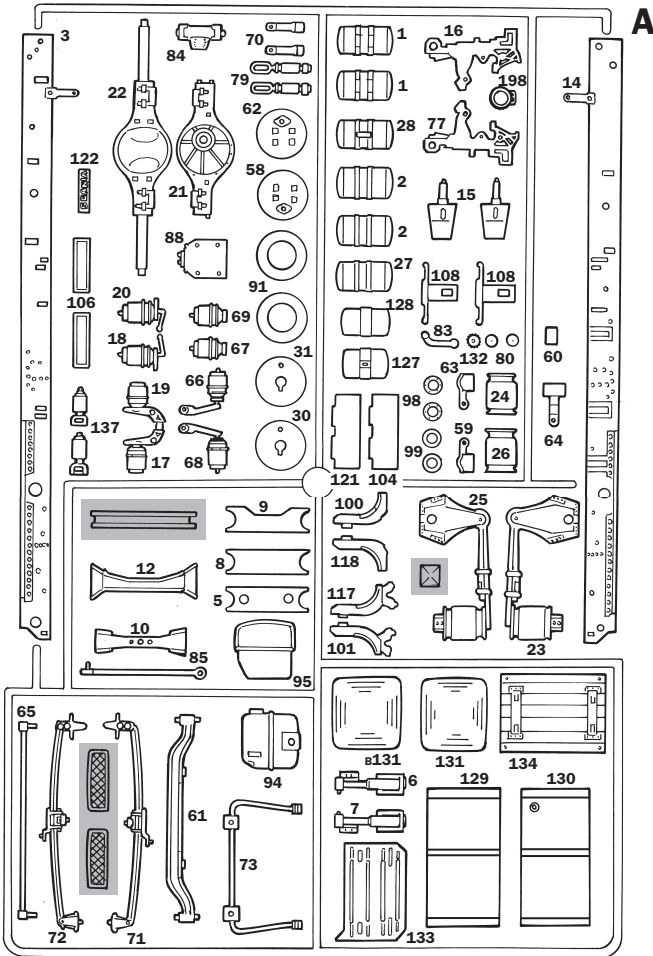

Parts not for use
 Teile werden nicht verwendet
 Parti da non utilizzare
 Pièces à ne pas utiliser

 RIBADIRE A CALDO
 RIVET HOT
 WARM EINNIETEN
 RIVER A CHAUD
 REFORZAR AL CALOR
 VERHIT VASKLINKEN VARMINITA

 REMOVE CHROME PAINT WHERE
 PARTS ARE TO BE GLUED TOGETHER

 CUT
 ENTFERNEN
 RETIRER
 SEPARARE

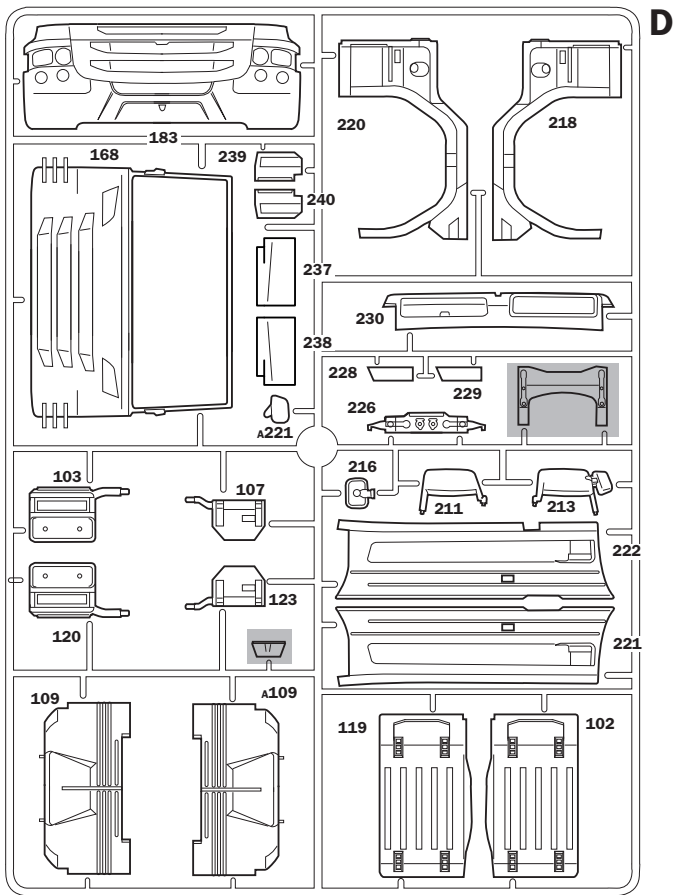

D

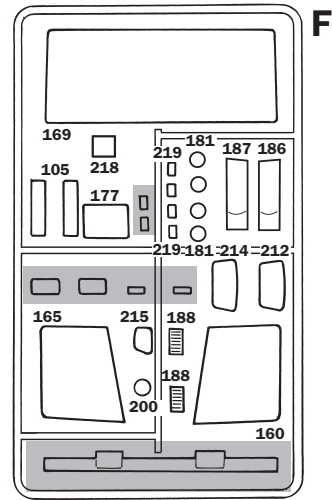

F

E

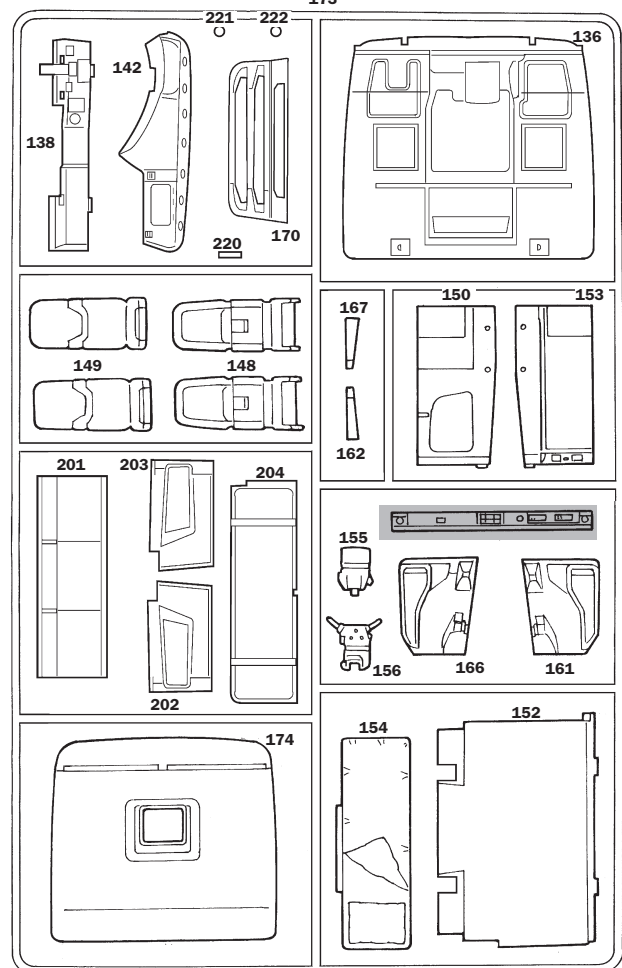
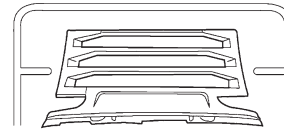

E

G

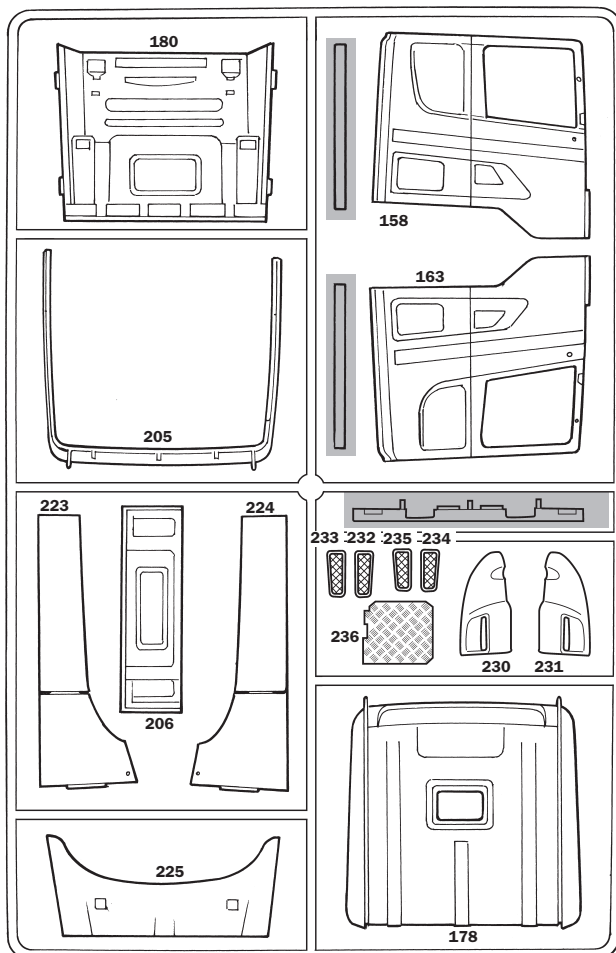

I numeri si riferiscono all'assortimento colori ITALERI ACRYLICPAINT
 The indicated colour numbers refer to the ITALERI ACRYLICPAINT
 Die angegebenen Farbnummern beziehen sich auf die ITALERI ACRYLICPAINT
 Les références indiquées concernent les peintures ITALERI ACRYLICPAINT

A

METAL GLOSS SILVER
F.S. 17178

ITALERI ACRYLICPAINT - 4678AP

B

GLOSS WHITE
F.S. 17875

ITALERI ACRYLICPAINT - 4696AP

C

GLOSS RED
F.S. 11302

ITALERI ACRYLICPAINT - 4605AP

D

GLOSS ORANGE
F.S. 12197

ITALERI ACRYLICPAINT - 4682AP

E

FLAT GUNSHIP GRAY
F.S. 36118

ITALERI ACRYLICPAINT - 4752AP

F

FLAT BLACK
F.S. 37038

ITALERI ACRYLICPAINT - 4768AP

G

FLAT INSIGNIA YELLOW
F.S. 33538

ITALERI ACRYLICPAINT - 4721AP

H

GLOSS GOLD
F.S. 17043

ITALERI ACRYLICPAINT - 4671AP

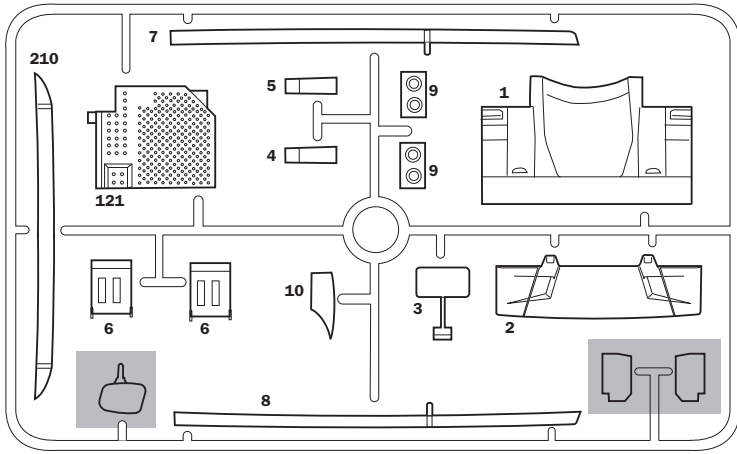

H

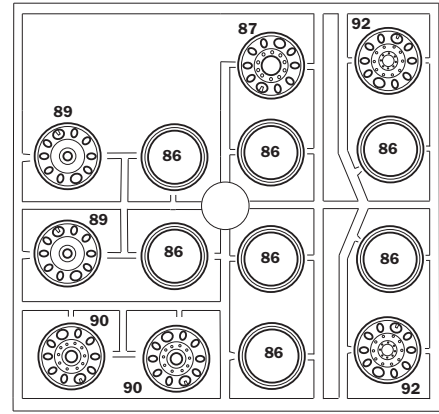

C

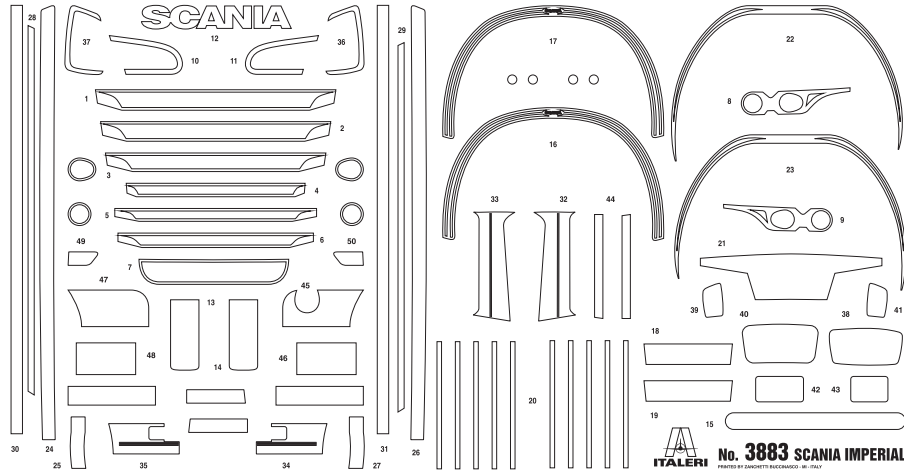

ITALERI No. 3883 SCANIA IMPERIAL

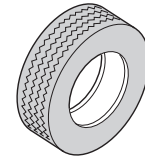

x7

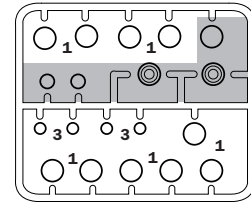

L

CHROMED ADHESIVE

1

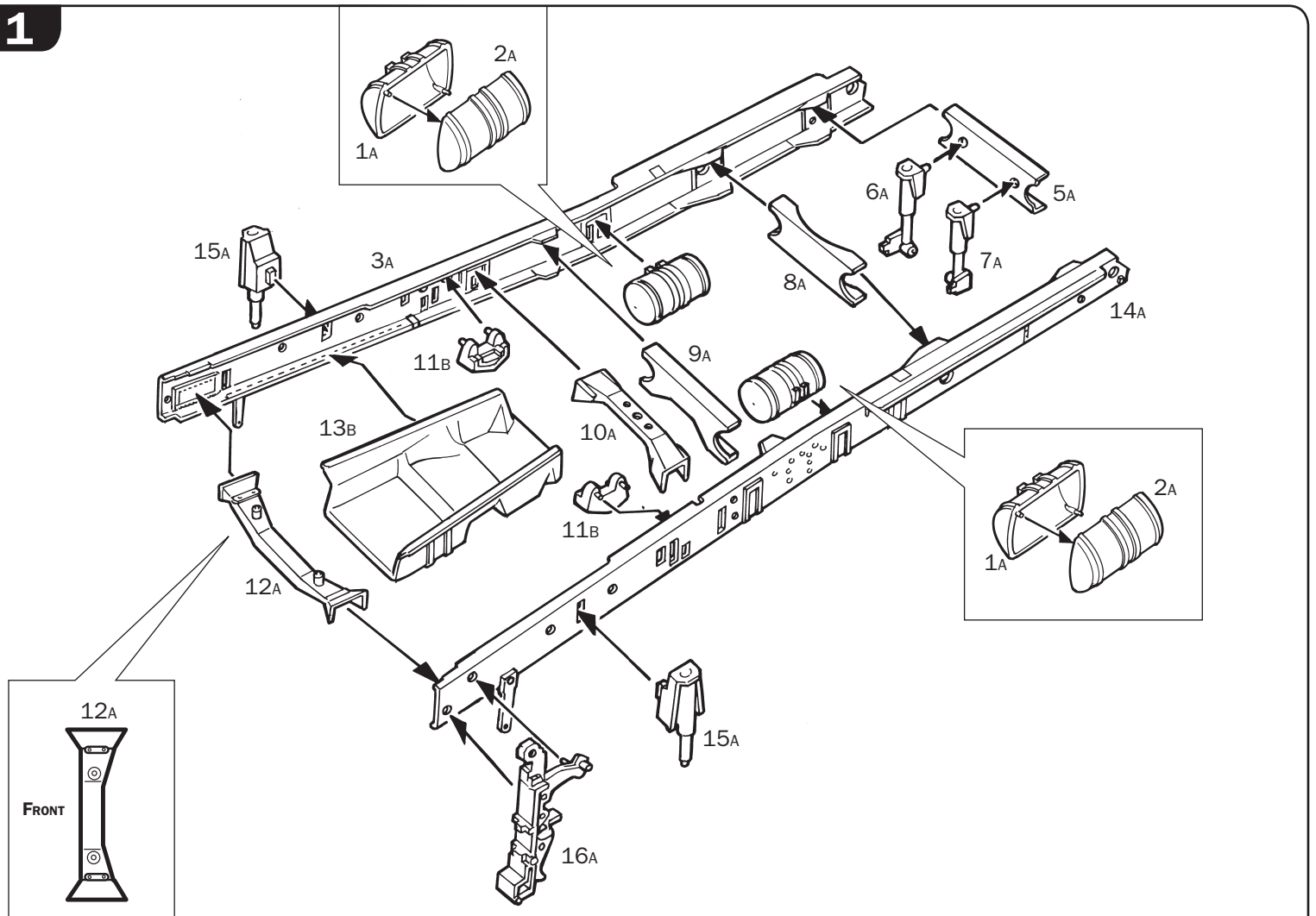

2

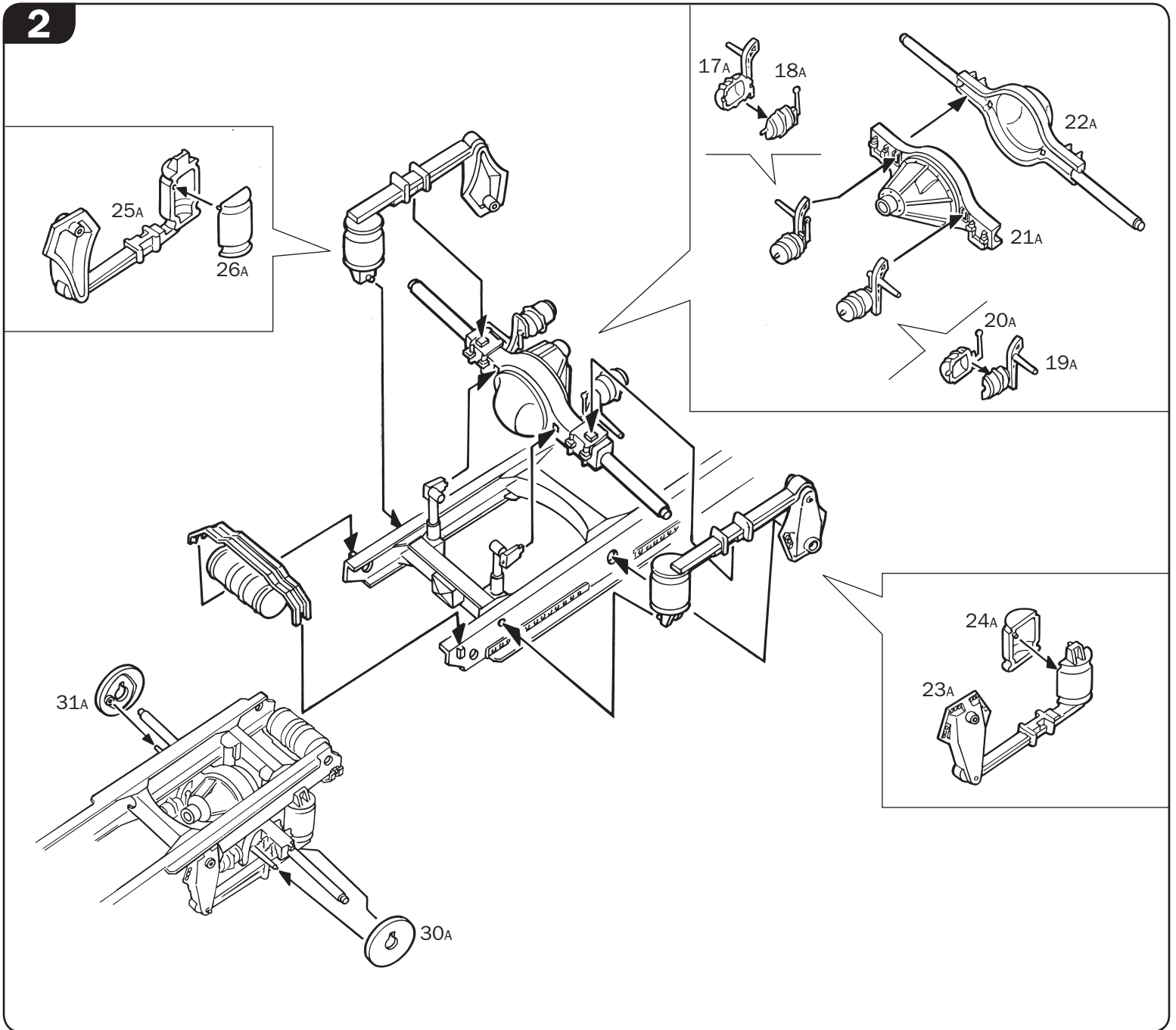

3

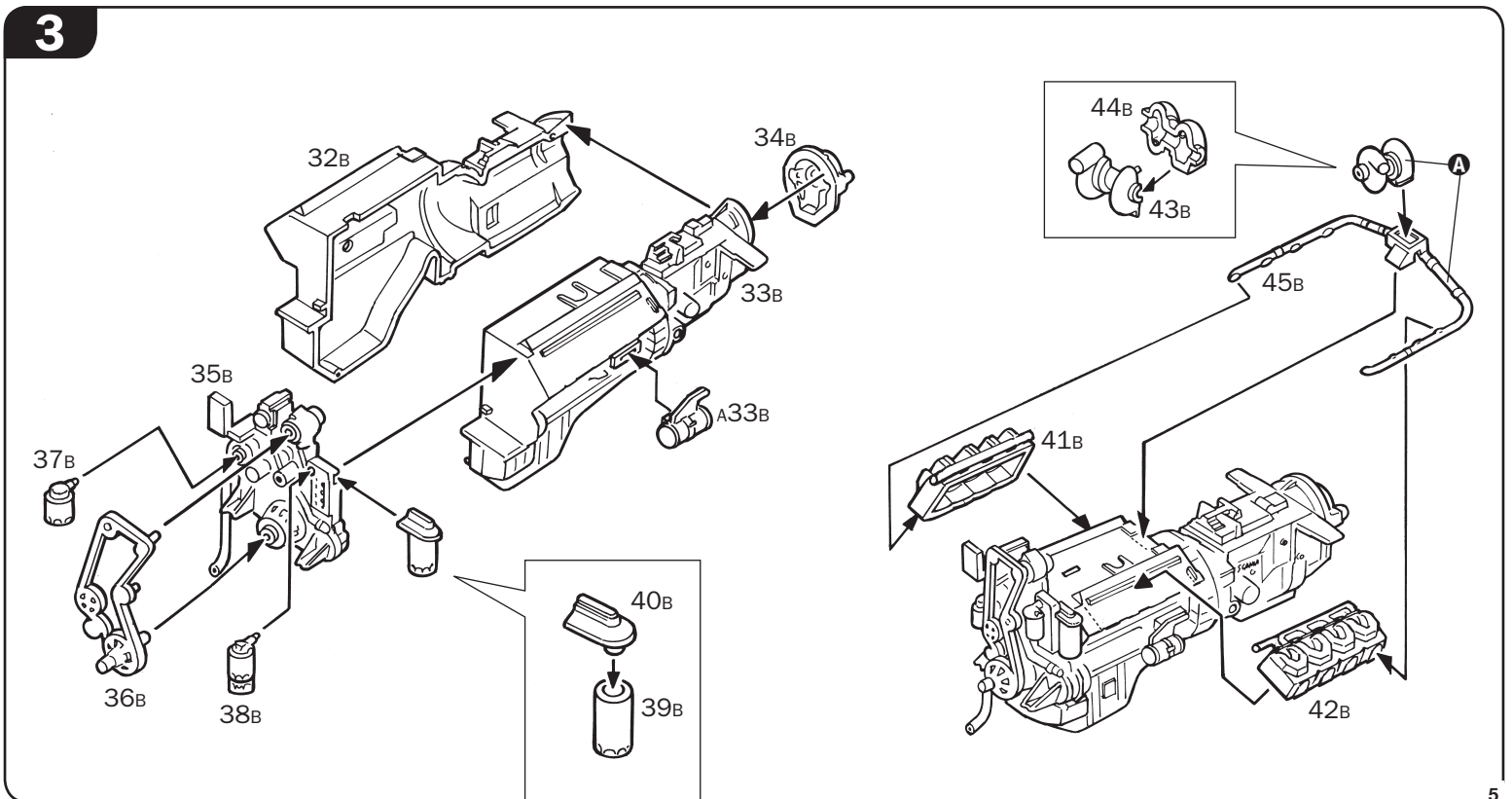

4

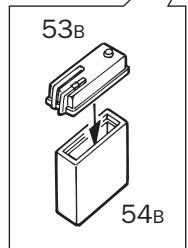
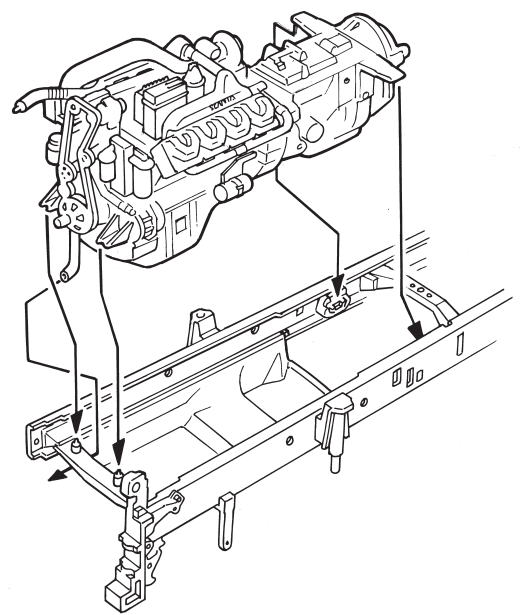
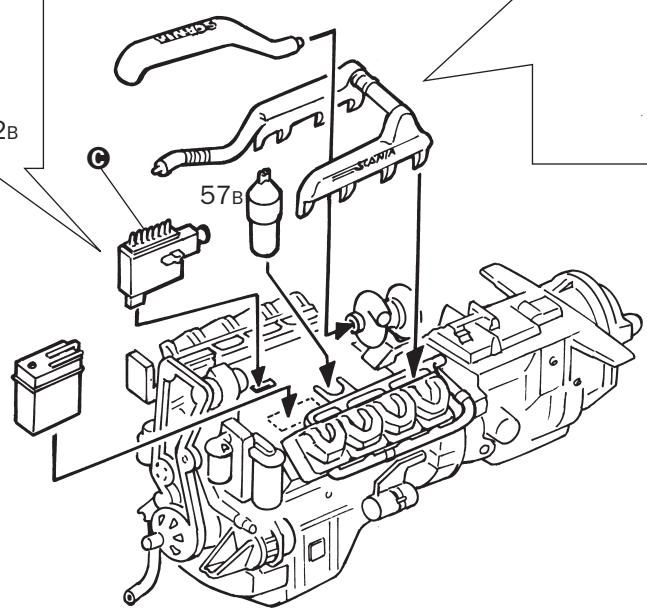
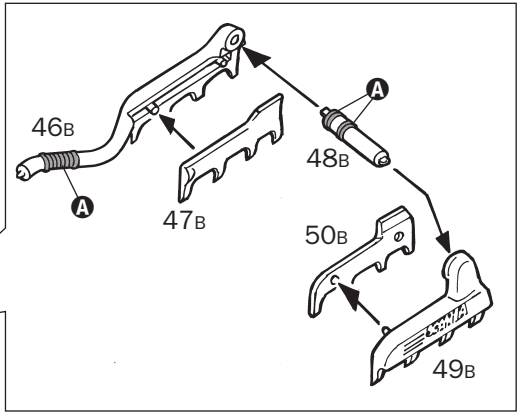
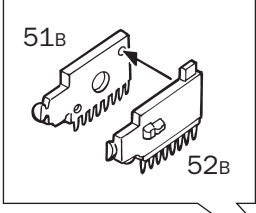
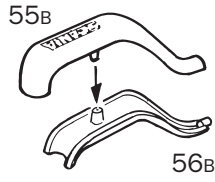

5

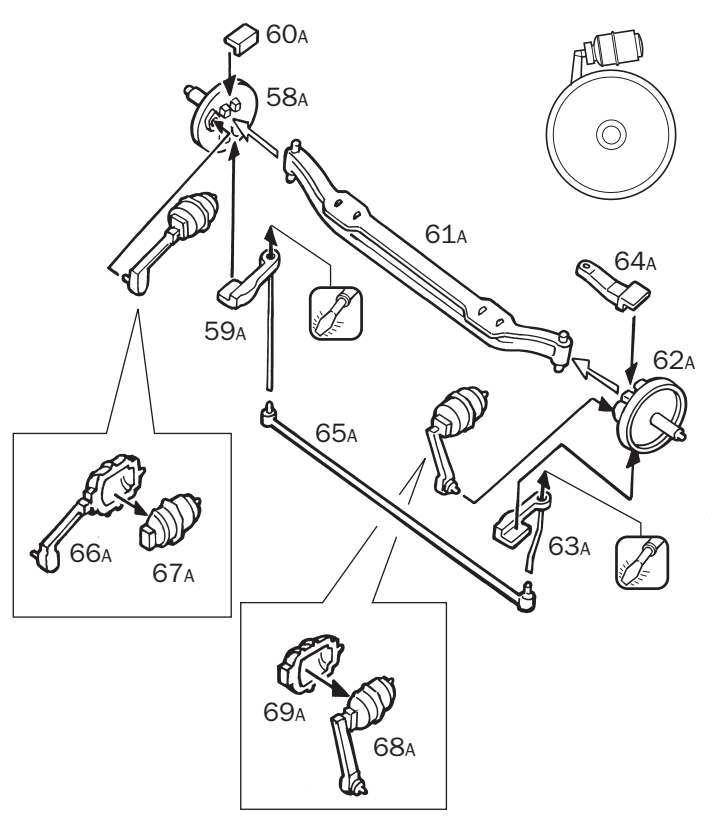
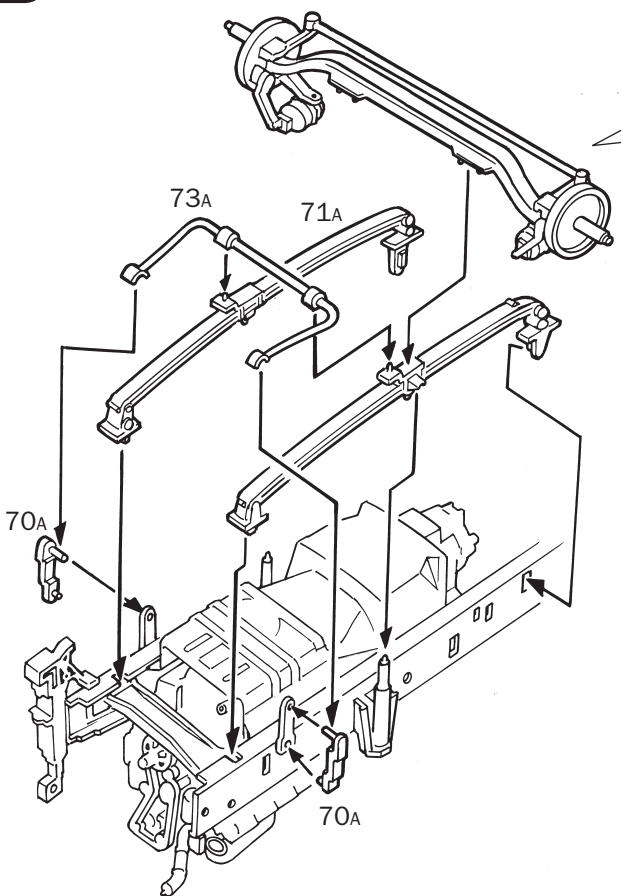

6

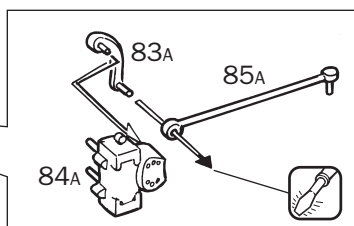
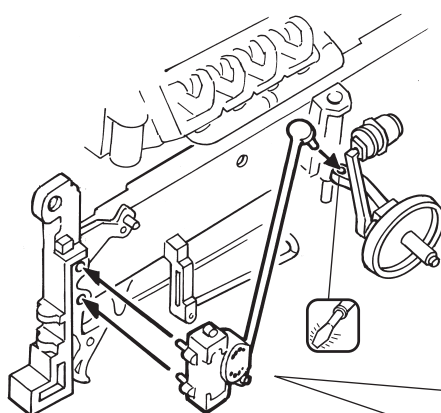
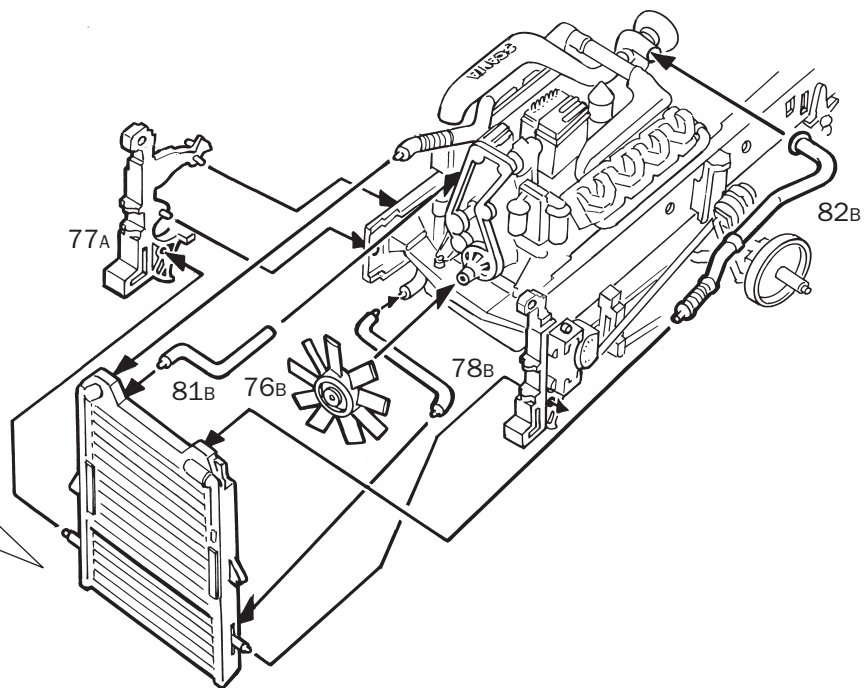
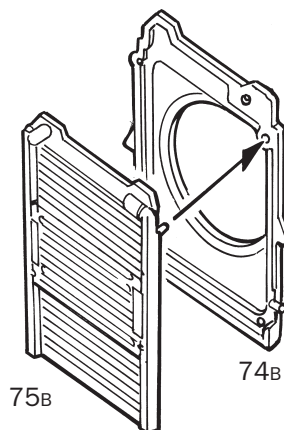

7

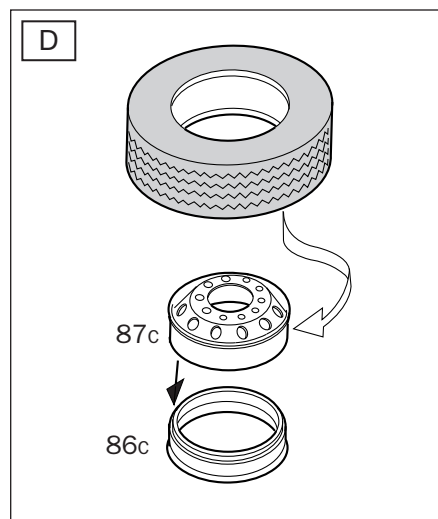
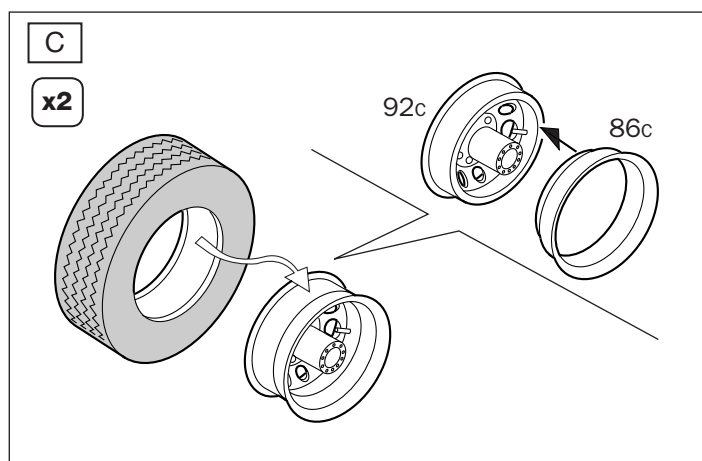
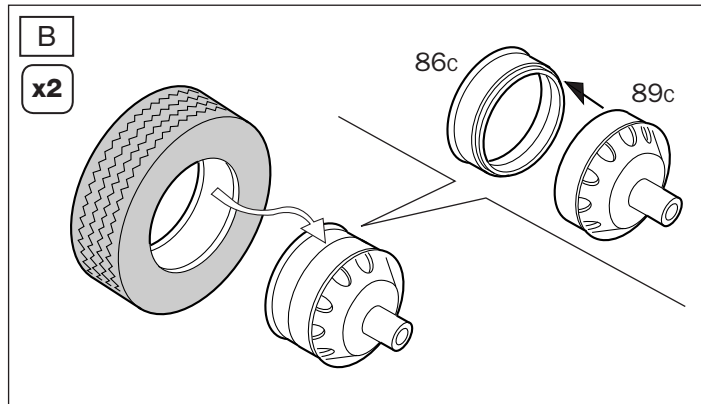
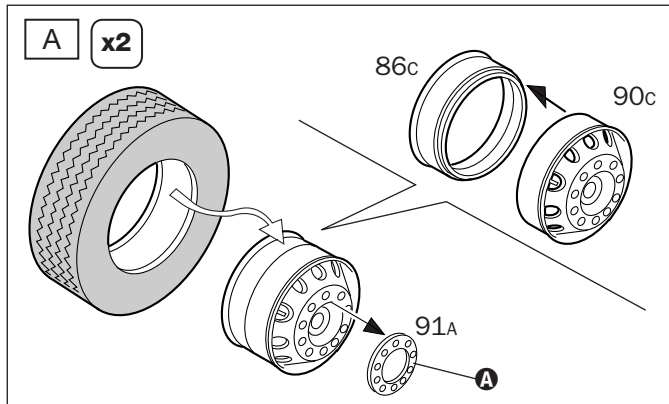

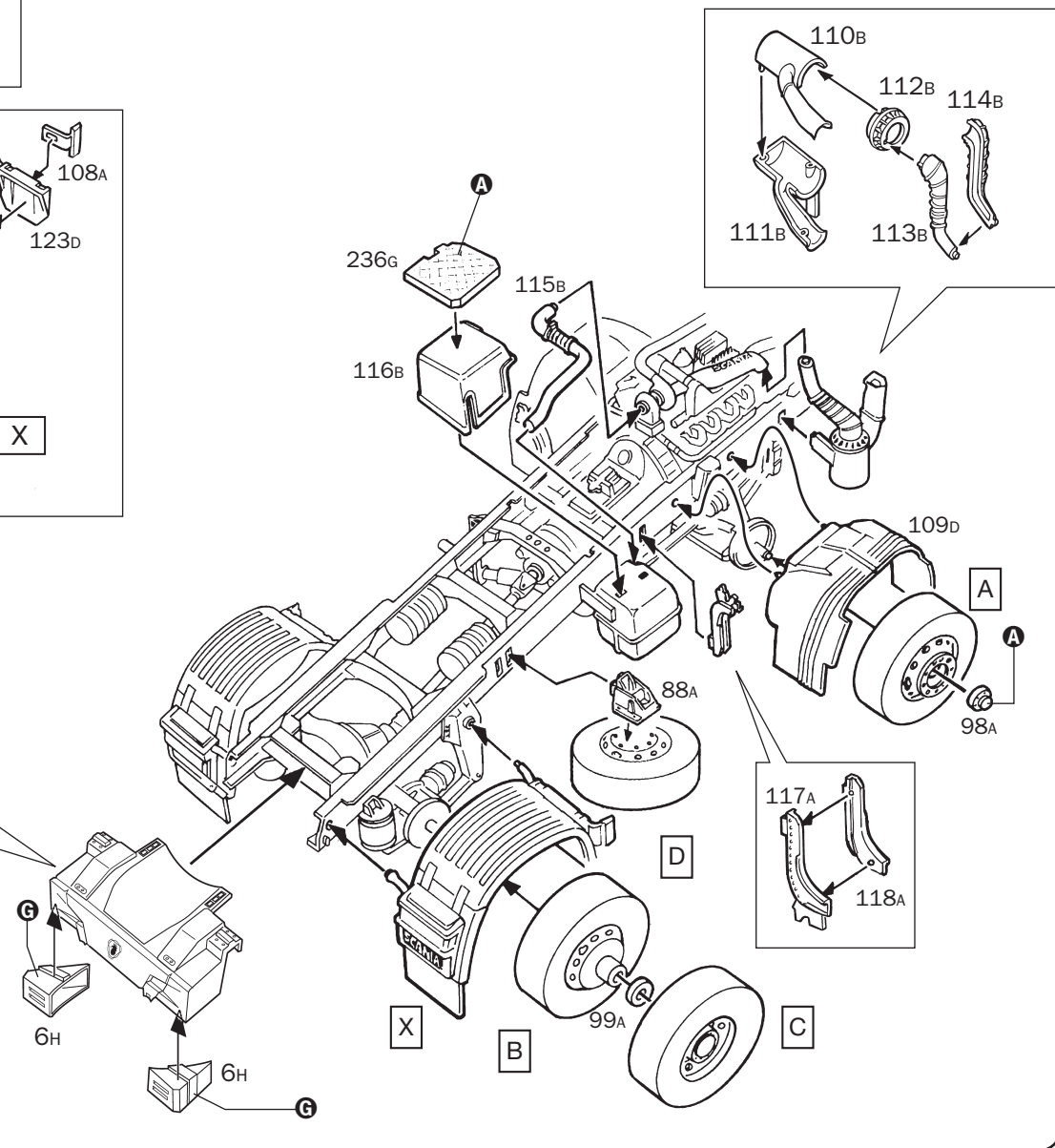
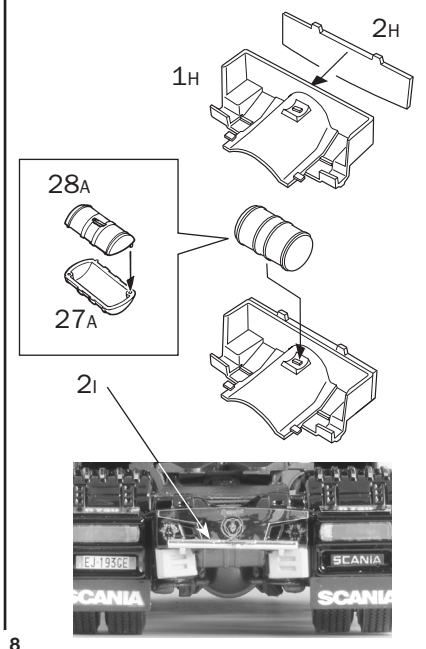
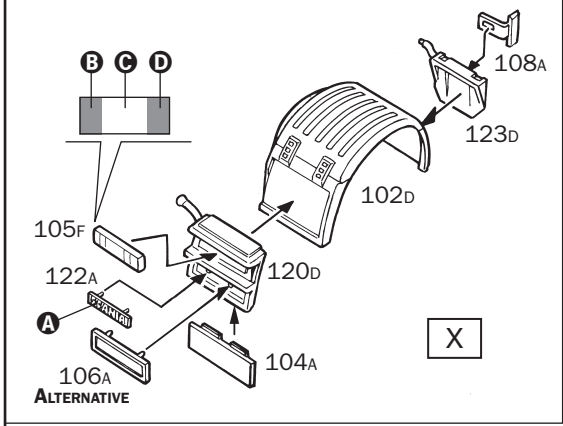
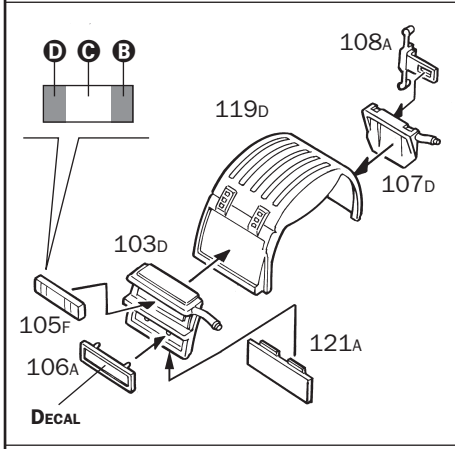
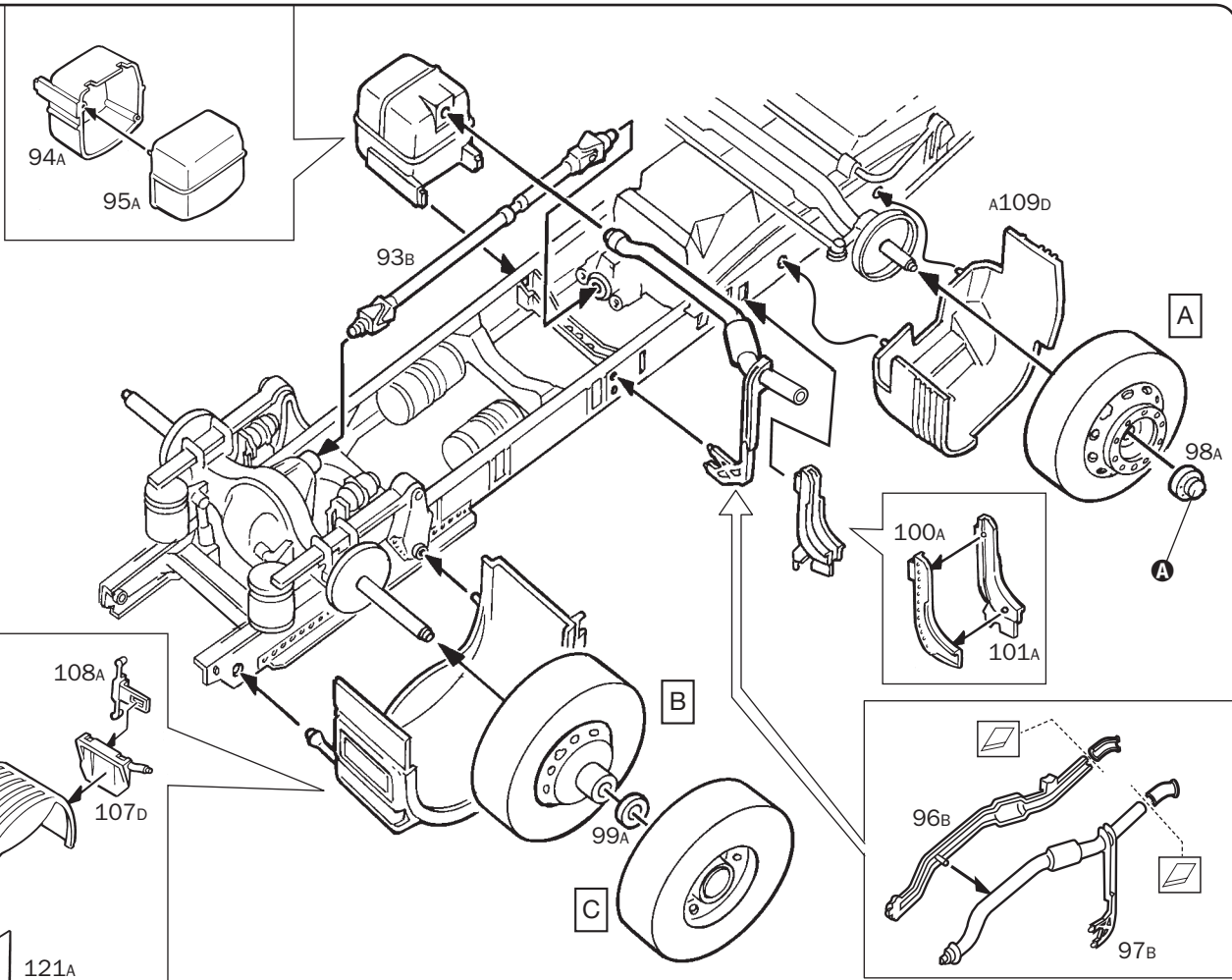

9

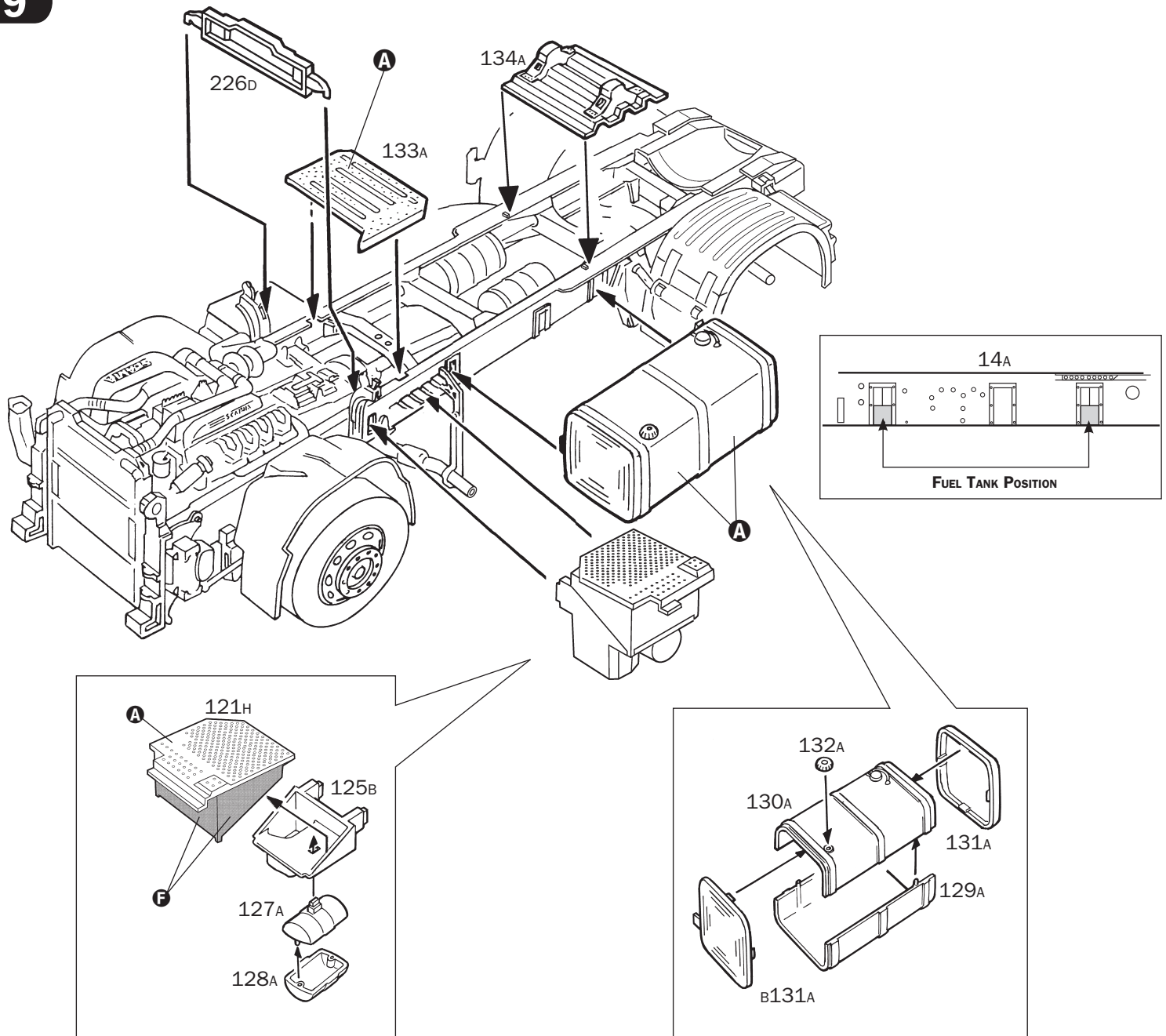

10

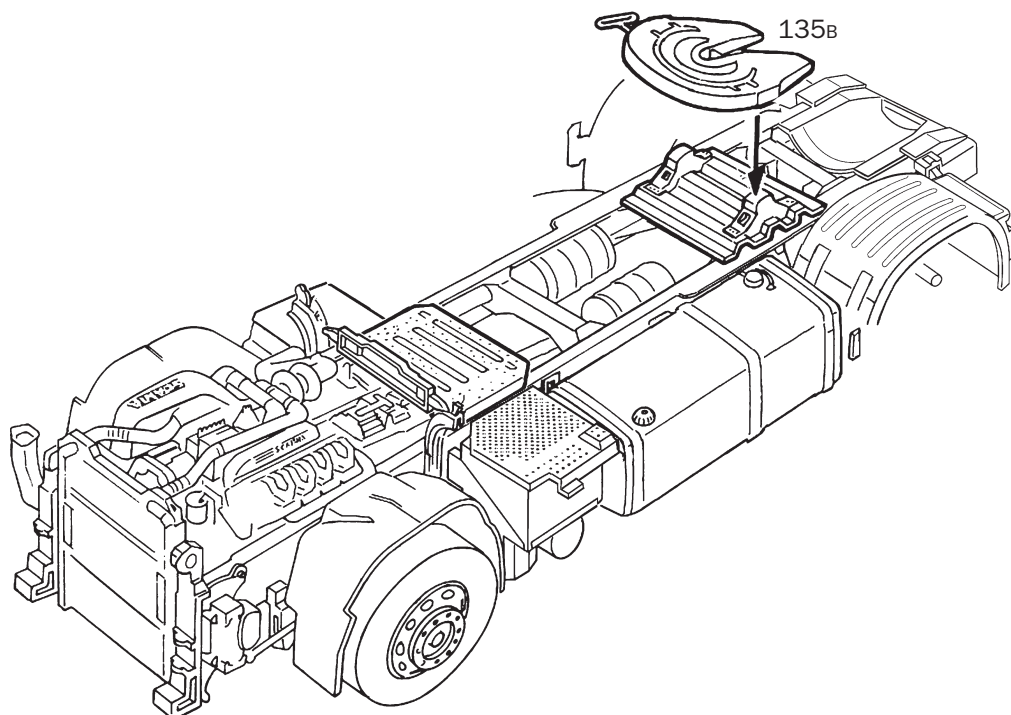

11

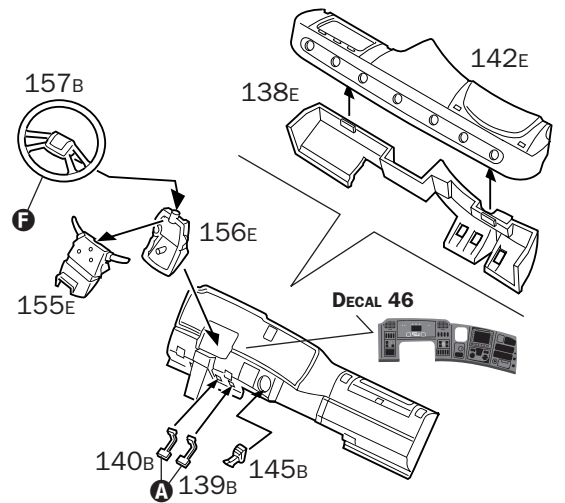
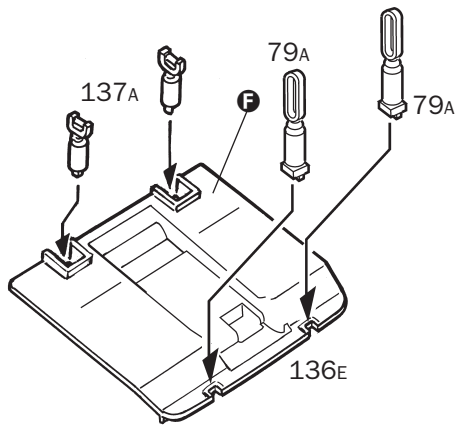
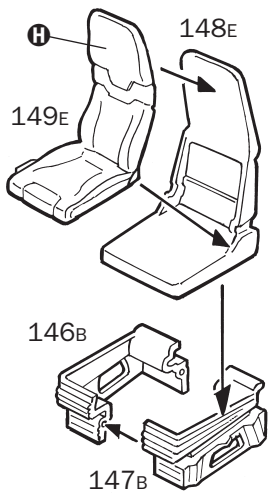
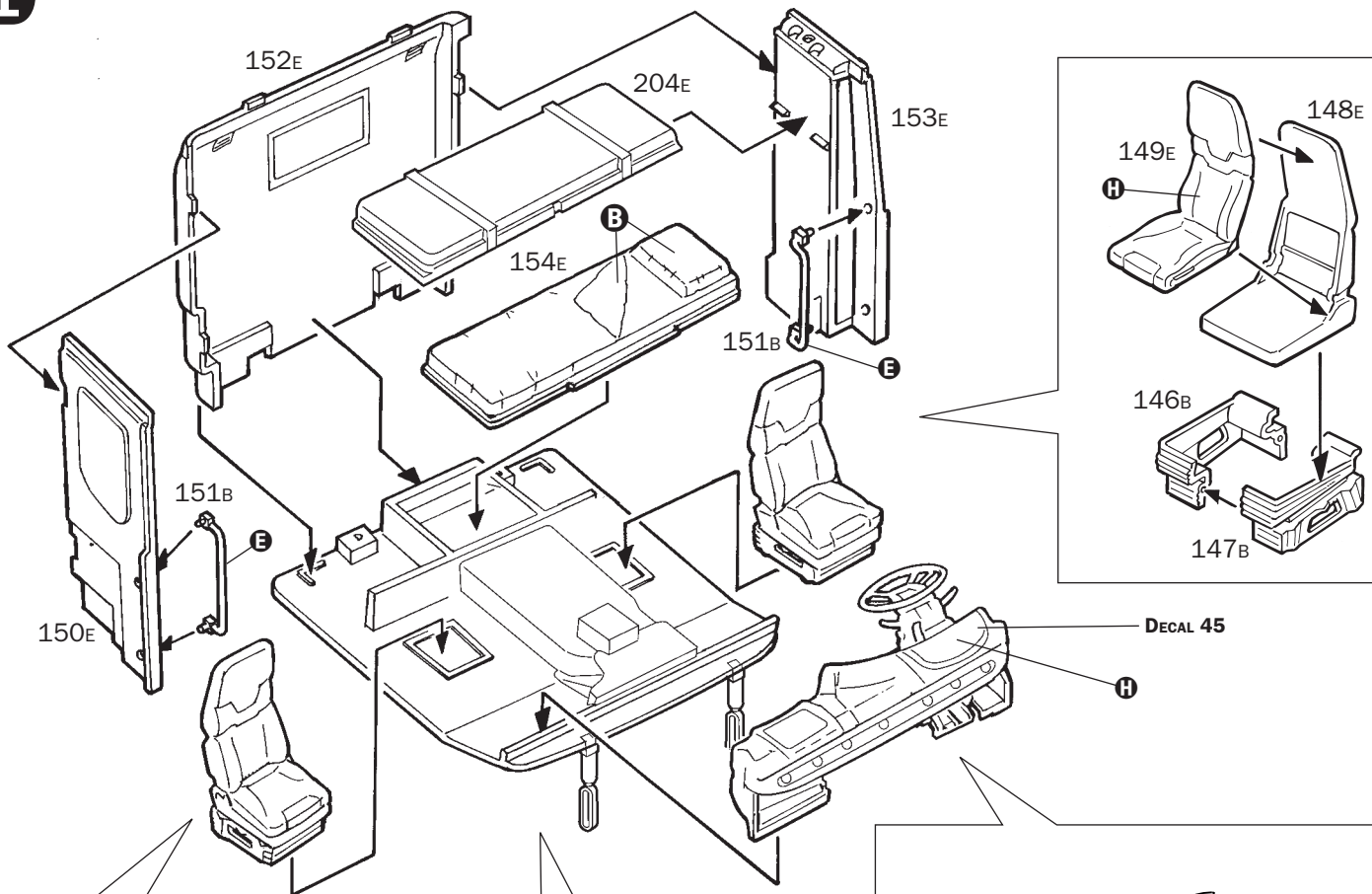

12

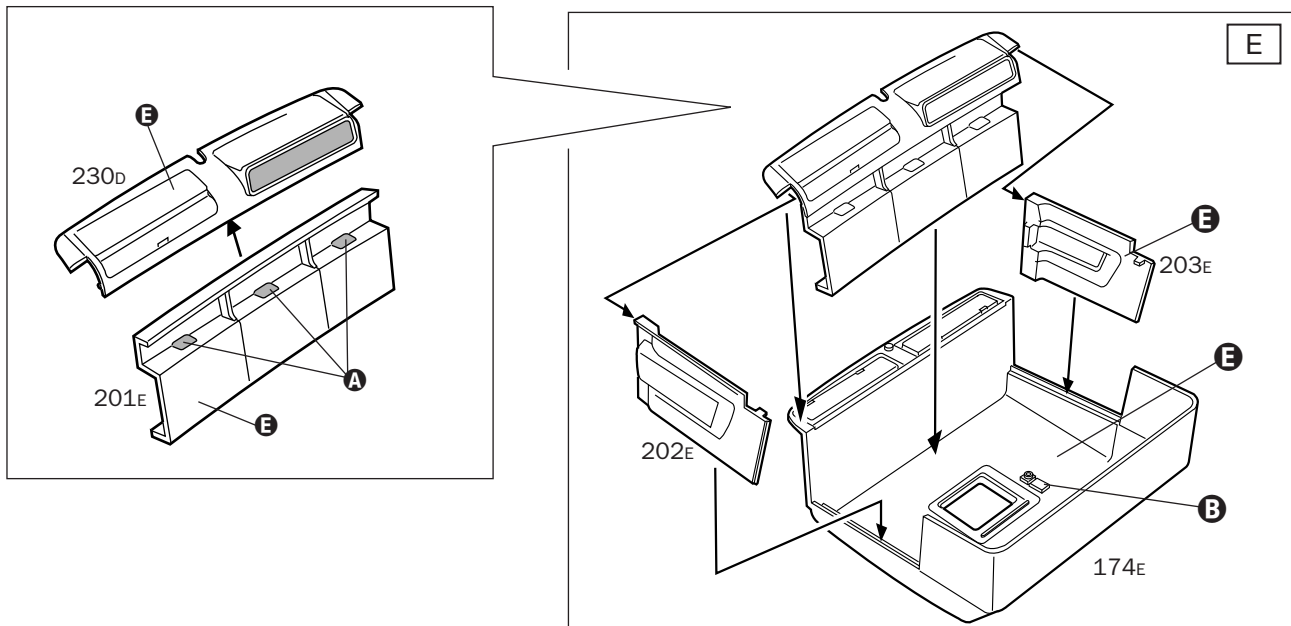

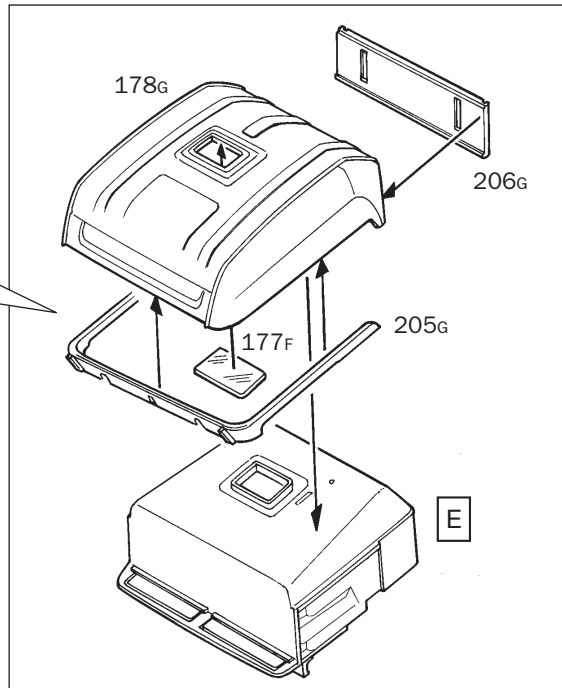
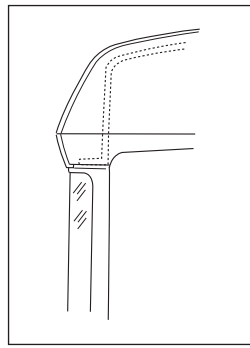

ASSEMBLING Pz. 159B
AFTER POSITIONING DECAL 31

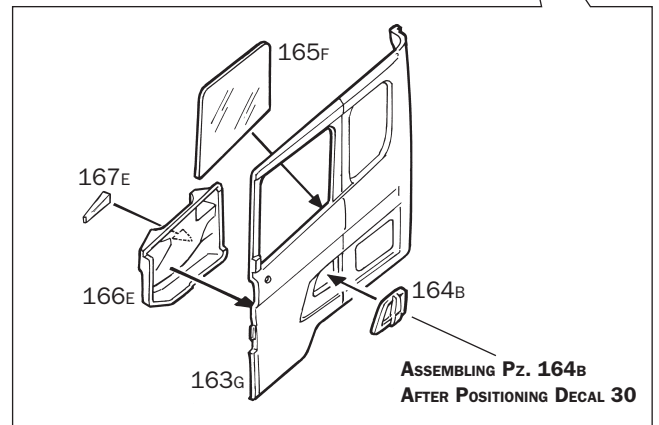
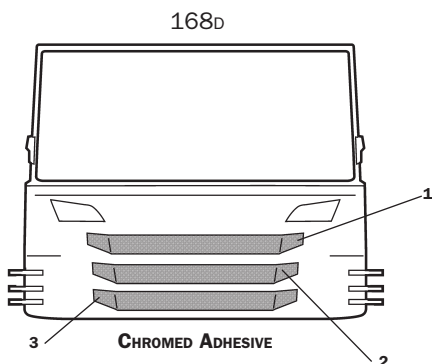
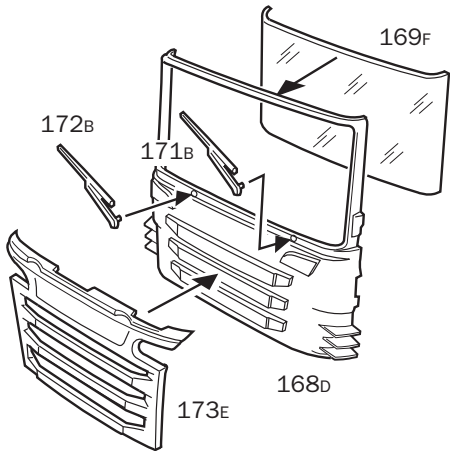
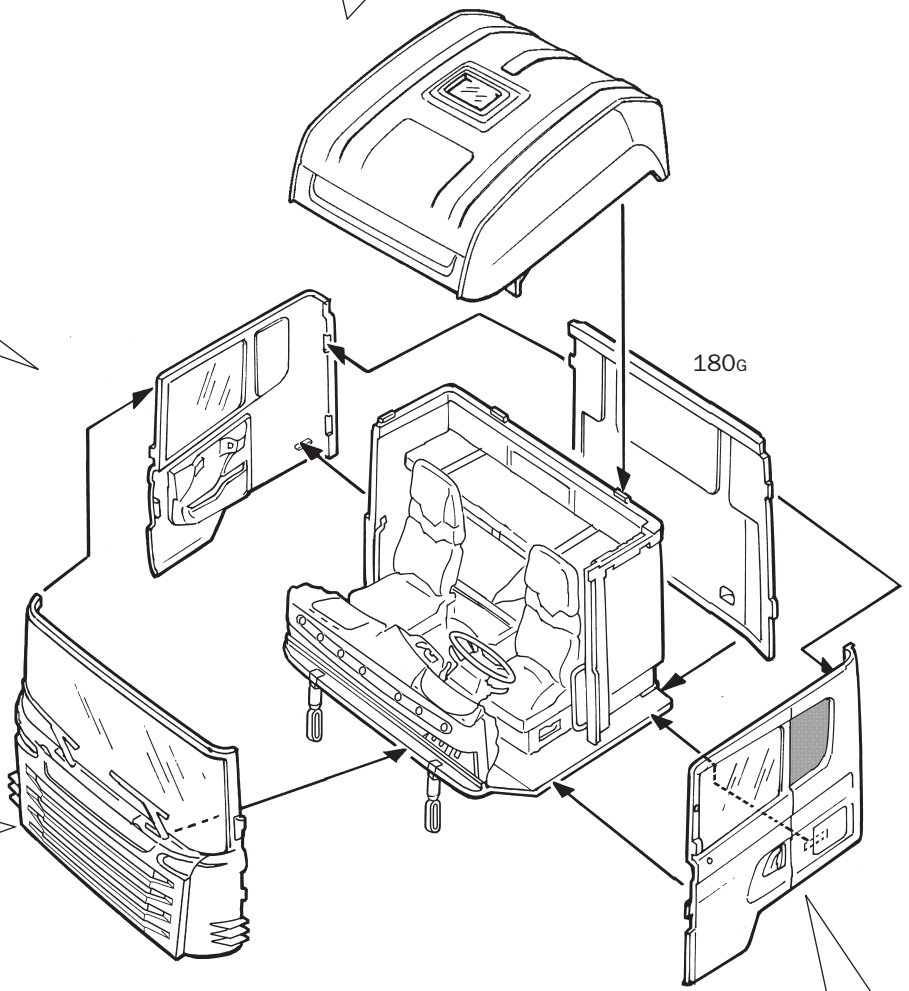
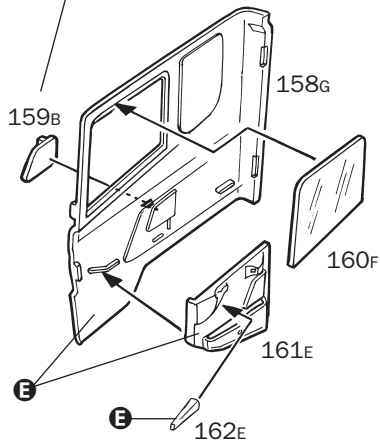

ASSEMBLING Pz. 164B
AFTER POSITIONING DECAL 30

14

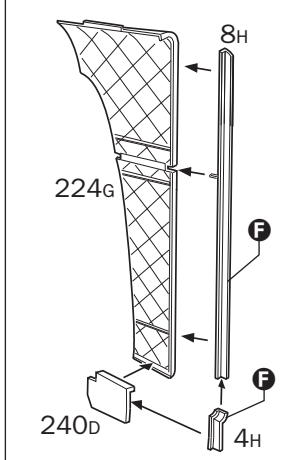
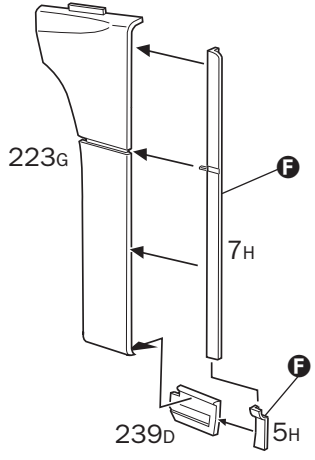
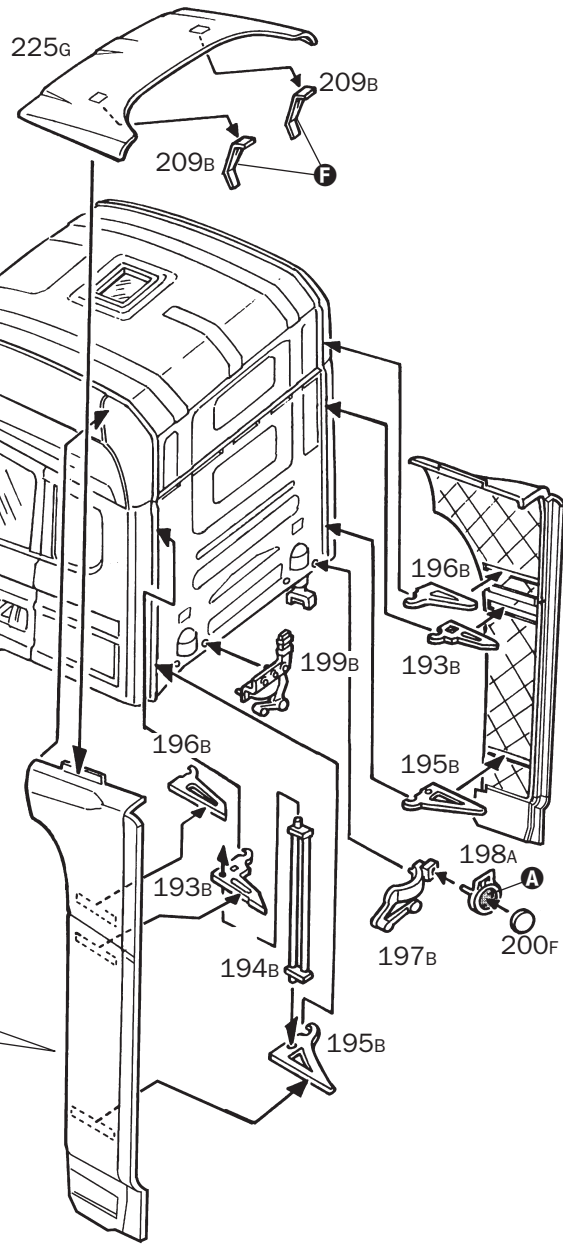
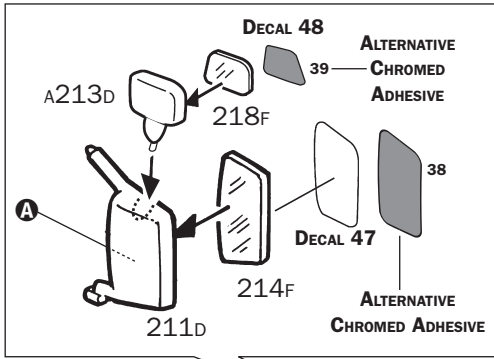

15

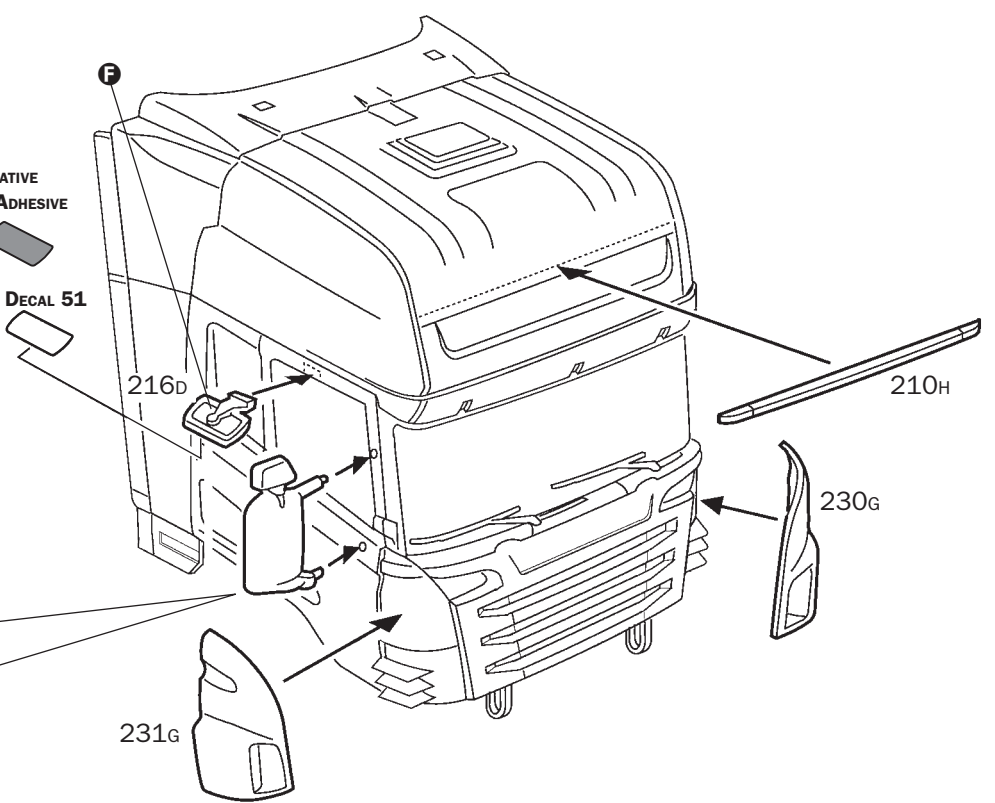
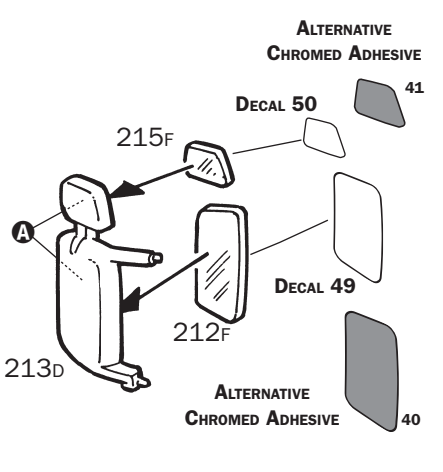

16

FOLLOWING THIS SEQUENCE

- A**
- B**
- C**

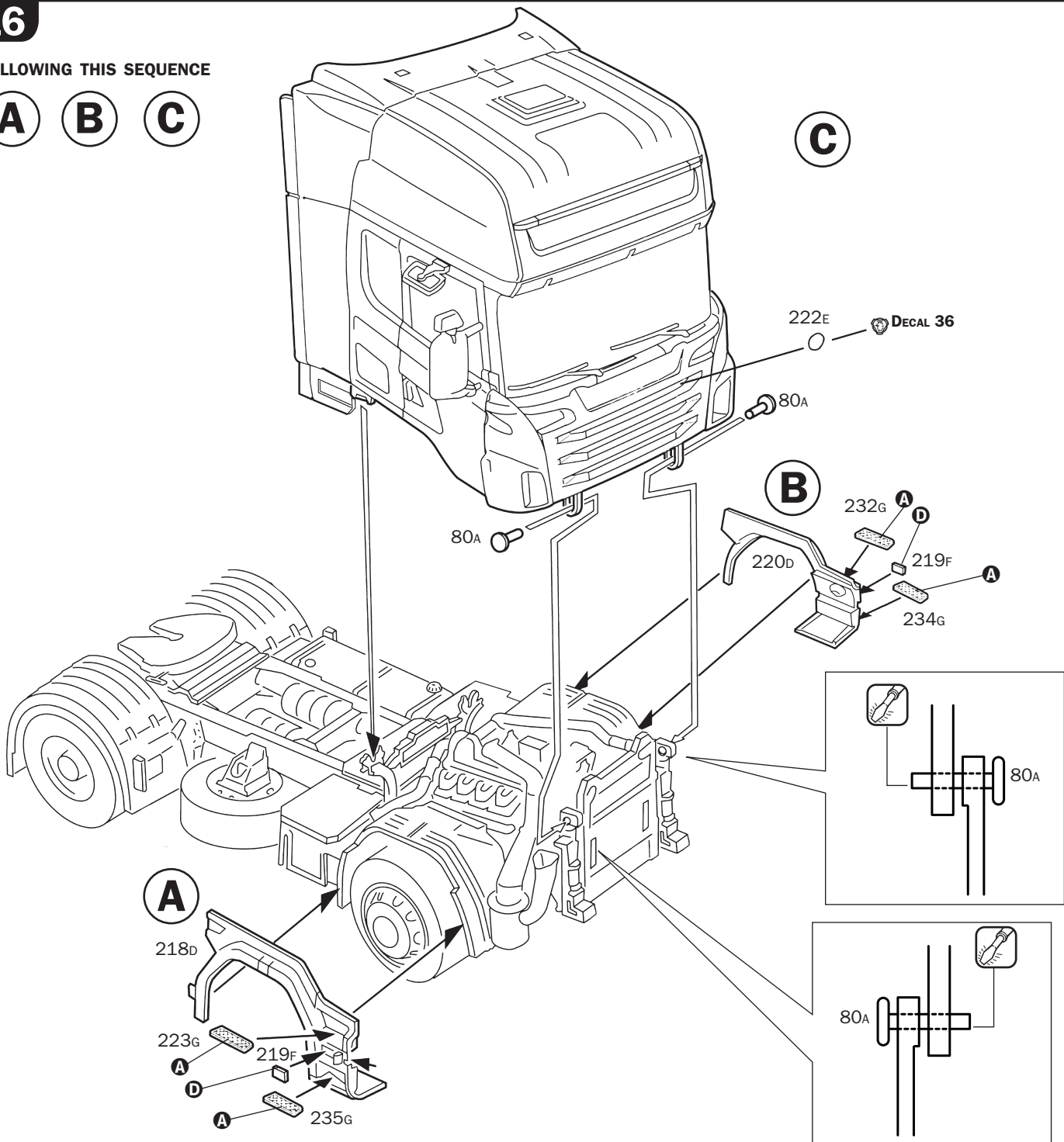

17

FOLLOWING THIS SEQUENCE

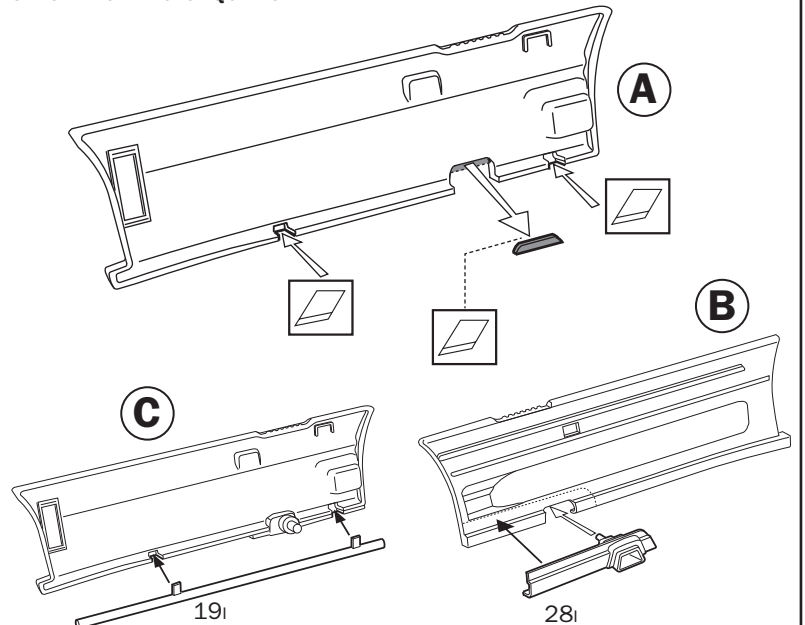
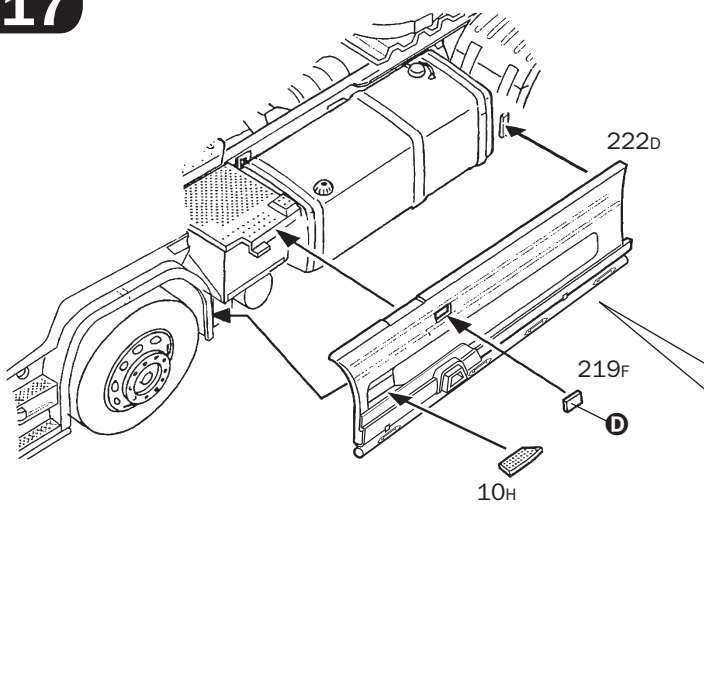

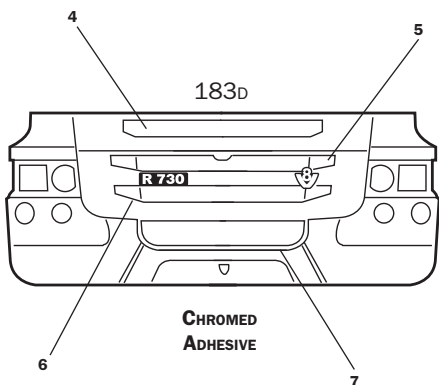
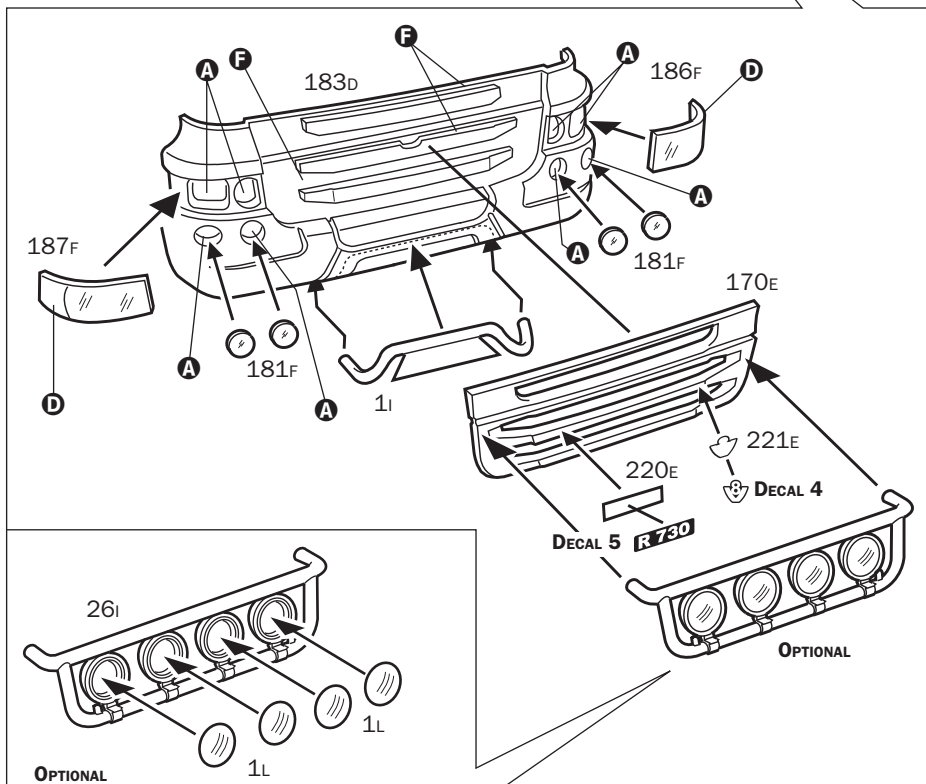
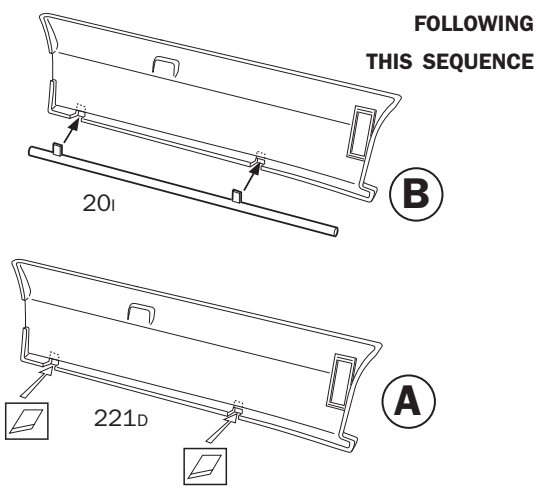
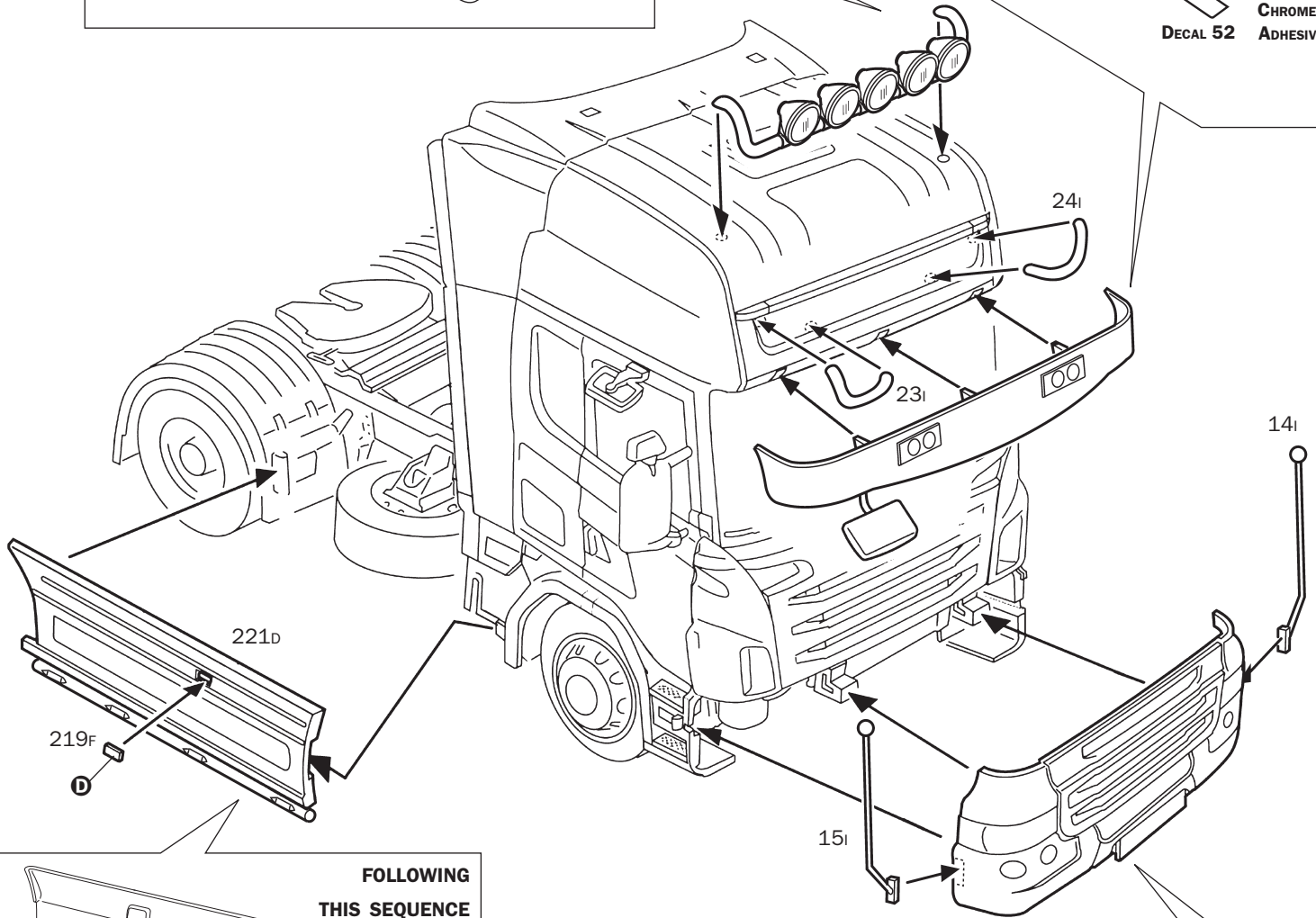
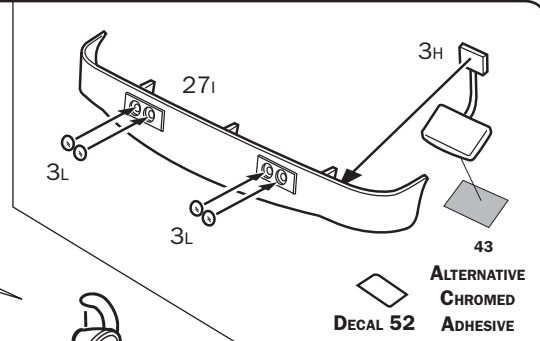
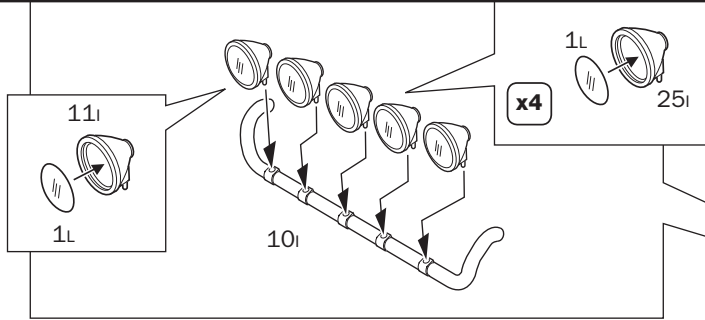

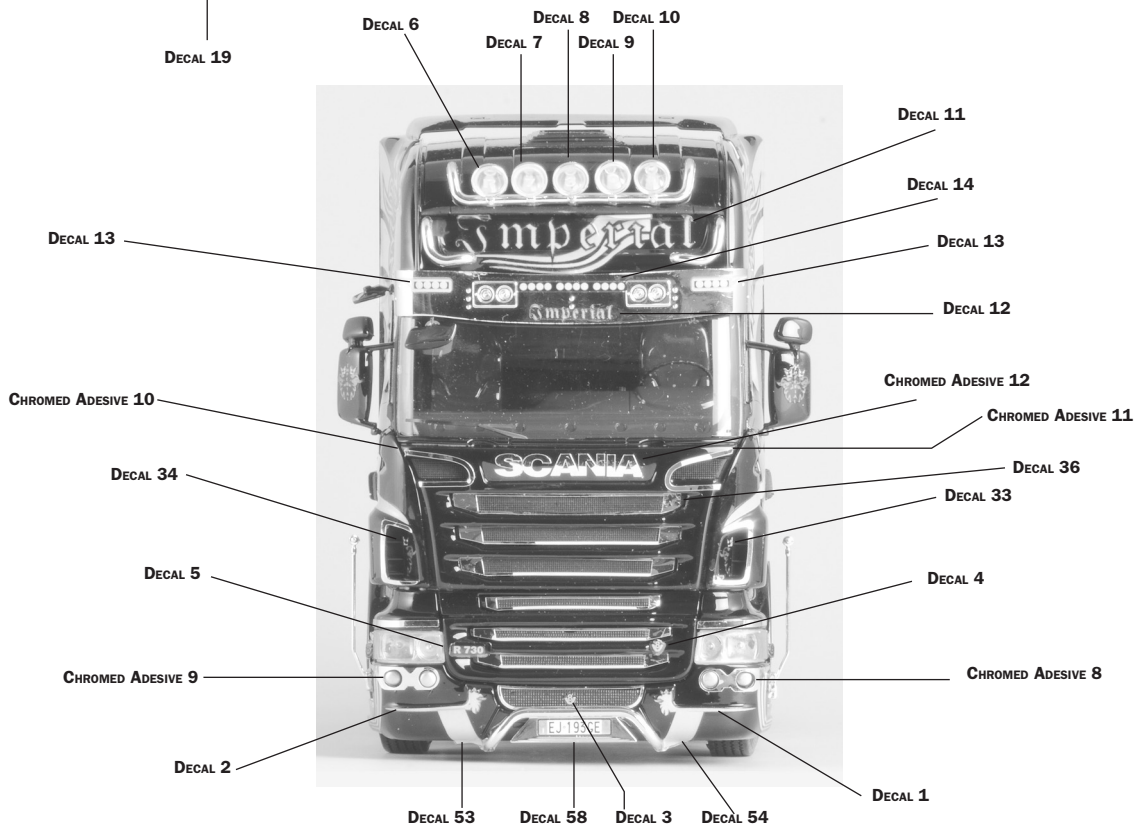
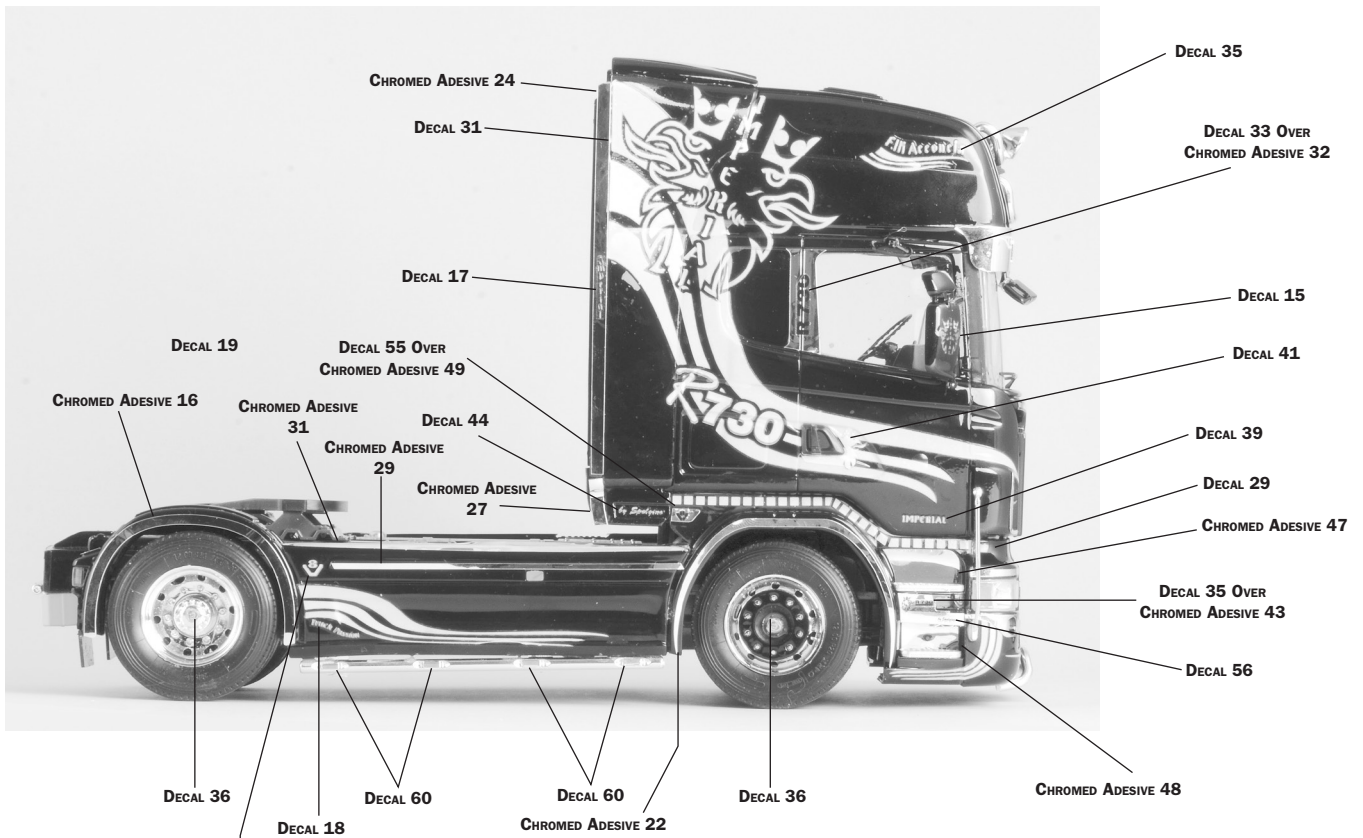
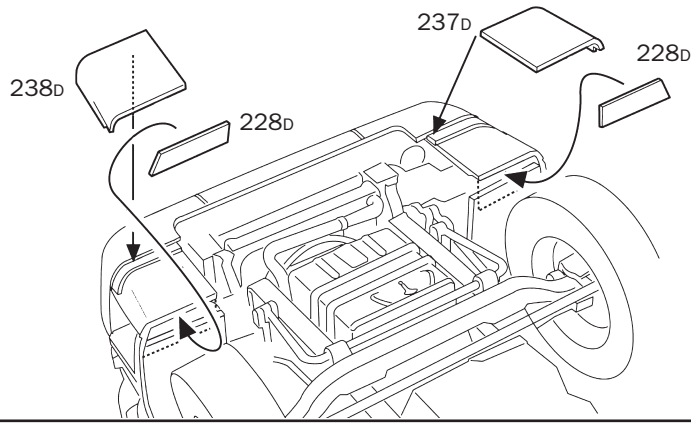

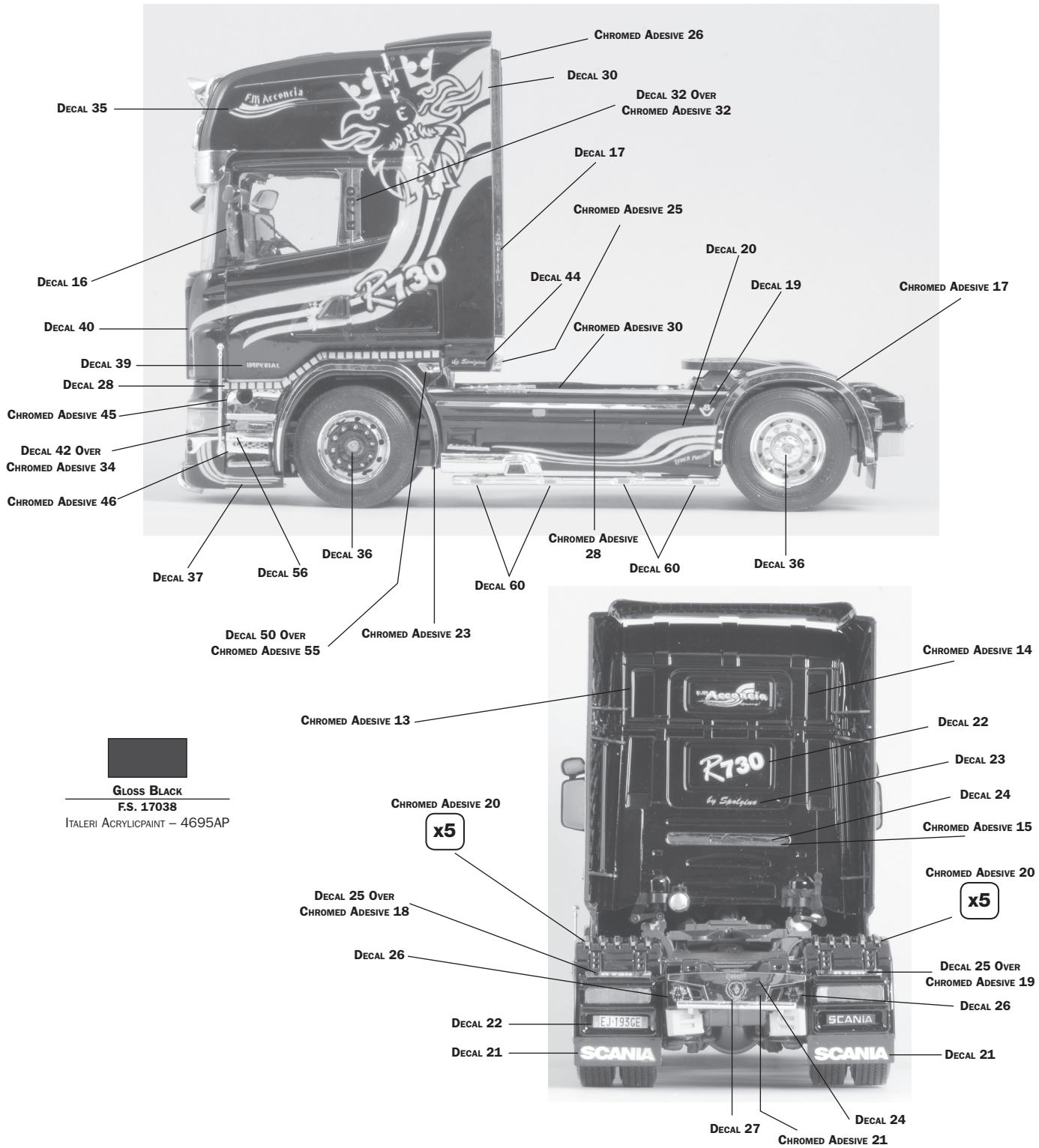

GLOSS BLACK
F.S. 17038
 ITALERI ACRYLICPAINT - 4695AP

Istruzioni per l'applicazione delle decalcomanie. Ritagliare le decalcomanie occorrenti dal foglio, immergerle in un bicchiere di acqua pulita per circa 10", metterle in posizione sul modello e farle scivolare dalla carta; per una migliore aderenza comprimerle con una pezzuola pulita.

Direction for applying the decals: cut the required decals out of the sheet; dip the into a glass of clean water for about 10"; position the decals on the kit, letting them slide from the paper. For a better adesion, press them by means of a clean rag.

Påläggning av decaler: klipp ut den decal som skall användas och doppa den i ett glas vatten under en 10". Sätt decalen på plats på modellen och låt den sakta glida av pappret. För att den skall sitta ordentligt, tryck till med en torr dik.



Anweisungen für Abziehbilder-Anbringung: Die benötigten Abziehbilder vom Blatt abscheiden, in ein Glas reines Wasser für etwa 10" eintauchen, auf das Modell legen und dann vom Papierbogen abnehmen. Um eine bessere Haftung zu erzielen, die Abziehbilder mit einem reinen Tuch andrücken.

Instruction pour l'application des décalcomanies. Couper les décalcomanies choisies et les plonger environ 10" dans un peu d'eau propre. Les placer sur le modèle en les faisant glisser de leur feuille et presser avec un morceau de chiffon pour éliminer les bulles d'air.

Instrucciones Para la aplicación de las calcomanías: cortar las requeridas, sumergirlas en un recipiente de agua limpia durante 10", colocar las calcomanías sobre el modelo, haciéndolas deslizar sobre el papel. Para una mejor adherencia, presionarlas con un trapito limpio.

Transfers: knip het benodigde deel uit, dempel et ca. 10" onder water, oudt het transfer tegen het model en schuif het vanaf het papier op zijn plaats. Met een schoon doekje aandrukken.

デカール使用法 台紙から、それぞれのマークを切り取ります。ぬるま湯に20秒くらいつけて、引き上げます。マークをモデルにすまようししてお貼りください。貼定の位置にはってください。かわらかな布でマーク上を押しつけて気泡を取ってください。マーク裏には、かわかまで手をふれないでください。

Указания по применению декалей: Отрежьте нужную часть декалей от общего листа, погрузите ее на 1/2 минуты в чистую воду, затем, выбрав необходимое место на модели, переведите туза изображения, сдвинув его с бумажной основы. Для лучшего прилипания промокните декаль чистой тряпочкой.

KIT No 3883 scale 1:24
Scania R730 V8 "Imperial"

NAME	ADDRESS	DATE OF BIRTH	PLACE OF PURCHASE
NAME	INDIRIZZO	DATA DI NASCITA	ACQUISTATO PRESSO
NAME	ADRESSE	GEBURTSDATUM	ORT DES KAUFES
NOM	ADRESSE	DATA DI NASCITA	LEU/PASCHAT
NOMBRE	DIRECCION	PAIS	LUGAR DE COMPRA
NAAM	ADRES	NACCIOZIA EL	PLAATS VAN AANKOOP
TOWN	COUNTRY	DATE OF BIRTH	PLACE OF PURCHASE
CITTA'	NAZIONE	DATA DI NASCITA	ACQUISTATO PRESSO
STADT	LAND	GEBURTSDATUM	ORT DES KAUFES
VILLE	PAIS	DATA DI NASCITA	LEU/PASCHAT
CUIDADO	PAIS	DATA DI NASCITA	LUGAR DE COMPRA
GEMEINTE	LAND	DATA DI NASCITA	PLAATS VAN AANKOOP

E-MAIL

DEFECTIVE PARTS
 PARTI DIFETTOSE
 DEFECTE TIELE
 PIECES DEFECTUEUSES
 PIEZAS DEFECTUOSAS
 DEFECTE ONDERDELEN

Retail Store
 Negozio
 Einzelhandel
 Detailant
 Detailista
 Detailhandel

Hyper Market
 Grande Magazzino
 Andere
 Grande Surface
 Gran Almacén
 Hypermarket

ITALERI S.p.A.
 Via Pradazzo, 6/B
 40012 - Calderara di Reno (BO) ITALY
 fax: 0039 51 726 459
 e-mail: italeri@italeri.com
 www.italeri.com