

Kit No. 72530

Boulton Paul Defiant Mk. I

PLASTIKOVÝ MODEL LETOUNU
PLASTIC AIRCRAFT KIT

1/72

PLASTIK FLUGZEUG MODELLBAUSATZ
MAQUETTE RÉDUITE EN PLASTIQUE

CZ Jako odpověď na požadavek Britského Ministerstva pro letectví navrhla v roce 1935 firma Boulton & Paul prototyp označený jako P.82. Tento letoun měl nahradit letoun Hawker Demon se střeleckou věží, který byl v té době ve službě u jednotek RAF. V době, kdy byl prototyp letounu dokončován, letecká divize firmy Boulton & Paul se přestěhovala z Norwiche do Wolverhamptonu a byla přejmenována na Boulton Paul Aircraft Ltd. Prototyp poprvé vzletl 11. srpna 1935 a byl později pojmenován Defiant. Letouny Defiant Mk.I byly operačně nasazeny u 264. peruť RAF koncem roku 1939 a zúčastnily se bojových operací nad Haagem a Dunkirkem v květnu 1940. Poté co začala Bitva o Británii, byla letouny Defiant vyzbrojena také 141. peruť RAF a připojila se k 264. peruťi jako druhá denní stíhací jednotka, která byla vyzbrojena letouny Defiant. Letouny Defiant Mk.I byly pak převedeny do role nočních stíhačích letounů a byly jimi vyzbrojeny další peruť. Na podzim 1941 byly letouny vyzbrojeny radarem A.I.Mk.IV a byly označeny jako Defiant IA. Do konce roku 1941 pak docílily nejvyšší počet sestřelů ze všech nočních bojových jednotek při přepočtu na počet kontaktů s nepřátelskými letouny. Celkem bylo postaveno 700 kusů letounů Defiant Mk.I, 150 z nich bylo později přestavěno na model TT.III.

Technické údaje: rozpětí 11,99 m, délka 10,77 m. Motor Rolls Royce Merlin III o výkonu 1030 hp, nejvyšší rychlost 402 km/hod u hladiny moře, 489 km/hod ve výšce 5182 m, operační dostup 9251 metrů, dolet 748 km. Výzbroj- střelecká věž Boulton Paul A Mk.IID se čtyřmi kulomety Browning ráže 0.303 palce.

HISTORIE

GB In response to a British Air Ministry requirement, the company Boulton & Paul produced their P.82 design in 1935. The aircraft was to replace the turret version of the Hawker Demon which was then in service with the RAF. By the time the prototype aircraft was completed, the company aircraft division had moved from Norwich to Wolverhampton and been renamed Boulton Paul Aircraft Ltd. The prototype first took to the air on 11th August 1935, later being named Defiant. The Defiant Mk.I entered service with 264 Squadron of the RAF in late 1939 and saw action over the Hague and Dunkirk in May 1940. Once the Battle of Britain had begun, 141 Squadron joined 264 to become the second daytime fighter unit to be equipped with the Defiant. Transferring to the night-fighter role, the Defiant went on to equip a number of squadrons. By the autumn of 1941, the aircraft were being supplied with the A.I.Mk.IV radar and were designated Defiant Mk.IA. At the end of the year the Defiant squadrons achieved the highest number of kills per interception of any of the night-fighting units. Over 700 Defiant Mk.I airframes were built with 150 of them being converted to TT.III configuration for use by many army and navy units for gunnery training. Technical Specification: Span 39ft 4in (11.99m). Length 35ft 4in (10.77m). Rolls Royce Merlin III 1,030hp (767.6kW). Top Speed 250mph at sea level (402km/h), 304mph at 17,000ft (489Km/h at 5,182m). Service ceiling was 30,350ft (9,251m). Range was 465 miles at 259mph (748 Km). Armament Boulton Paul A Mk.IID Turret with 4 x .303in Browning with 600 rounds per gun.

HISTORY

D Als Antwort auf die Anforderung des Britischen Luftfahrt-Ministeriums hat im Jahre 1935 die Firma Boulton & Paul den als P 82 bezeichneten Prototyp vorgeschlagen. Dieses Flugzeug sollte das Flugzeug Hawker Demon mit Schützenstand, das bis zu jener Zeit bei den Einheiten der RAF gedient hat, ersetzen. Im Augenblick, als der Prototyp dieses Flugzeugs vollendet wurde, wurde die Flugdivision der Firma Boulton & Paul von Norwich nach Wolverhampton verlegt und in Boulton Paul Aircraft Ltd. umbenannt. Der Prototyp wurde zum ersten Mal am 11. September 1935 geflogen und später als Defiant bezeichnet. Die Maschinen Defiant Mk.I wurden beim 264. Geschwader der RAF Ende 1939 operativ eingesetzt und haben an den Kämpfen über Den Haag und Dünkirchen im Mai 1940 teilgenommen. Später, als die Schlacht über Britannien begonnen hatte, wurde auch das 141. Geschwader der RAF mit Defiant-Flugzeugen ausgerüstet und an das 264. Geschwader als 2. Jagdeinheit für Tagesangriffe, die mit Defiant-Maschinen ausgerüstet war, angeschlossen. Die Defiants Mk.I wurden dann in die Rolle von Nachtjägern überführt, mit denen weitere Geschwader ausgestattet wurden. Im Herbst 1941 wurden die Flugzeuge mit dem Radar A.I.Mk.IV ausgerüstet und als Defiant IA bezeichnet. Bis zum Ende des Jahres 1941 haben sie dann die höchste Abschussquote von allen Nachtkampf-Einheiten bei Umrechnung auf die Anzahl an Feindberührungen erzielt. Insgesamt wurden 700 Maschinen Defiant Mk.I gebaut, von denen später 150 zum Modell TT.III umgebaut wurden.

HISTORIE

Technische Angaben: Spannweite 11,99 m, Länge 10,77 m, Motor: Rolls Royce Merlin III mit einer Leistung von 1030 PS, Höchstgeschwindigkeit 402 km/h in Meereshöhe, 489 km/h in einer Höhe von 5182 m, Dienstgipfelhöhe 9251 Meter, Reichweite 748 km. Bewaffnung - Schützenstand Boulton Paul A Mk.IID mit vier Maschinengewehren Browning - Kaliber 0.303 Zoll

HISTORIQUE

F Pour répondre à la demande du Ministère de l'Air britannique, la société Boulton & Paul a proposé, en 1935, un prototype recevant le nom de P.82. Cet appareil devait remplacer l'avion Hawker Demon doté d'une tourelle de mitrailleur, en service dans les unités de R.A.F. Au moment où le prototype de l'avion a été envoyé de finition, la division aérienne de la société Boulton & Paul a quitté Norwich pour déménager à Wolverhampton et elle a changé son nom en Boulton Paul Aircraft Ltd. Le prototype s'est envolé pour la première fois le 11 août 1935 et il a reçu, plus tard, le nom Defiant. Les avions Defiant Mk.I ont été engagés opérationnellement à la 264ème escadrille de RAF vers la fin de 1939 et ont participé aux opérations de combat au-dessus de La Haye et de Dunkerque en mai 1940. Lorsque la Bataille d'Angleterre a commencé, la 141ème escadrille de RAF a été aussi dotée des avions Defiant et elle s'est jointe à la 264ème escadrille comme la deuxième unité de chasse de jour qui a été équipée des avions Defiant. Ensuite, les appareils Defiant Mk.I ont été convertis au rôle des chasseurs de nuit et d'autres escadrilles en ont été armées. En automne 1941, les avions ont été munis du radar A.I.Mk.IV et les avions ont reçu le nom de Defiant IA. Jusqu'à la fin de 1941, ces avions ont abattu le plus grand nombre d'avions de toutes les unités de nuits selon le calcul sur le nombre des contacts avec les avions ennemis. Au total, 700 avions Defiant Mk.I ont été construits, 150 d'eux ont été par la suite reconstruits en modèle TT.III.

Caractéristiques techniques : Envergure 11,99 m, Longueur 10,77 m, Moteur Rolls Royce Merlin III à la puissance de 1030 CV, Vitesse maximale 402 km/heure au niveau de mer, 489 km/heure à l'altitude de 5182 m, Plafond opérationnel 9251 mètres, Rayon d'action 748 km. Armement - tourelle de mitrailleur Boulton Paul A Mk.IID dotée de quatre mitrailleuses Browning, calibre 0.303 pouce.

History, photos and technical references:
Courtesy by Mark Ansell, England, U.K.

Technical research:
Courtesy by Les Whitehouse, England, U.K.

Boulton Paul DEFIAINT

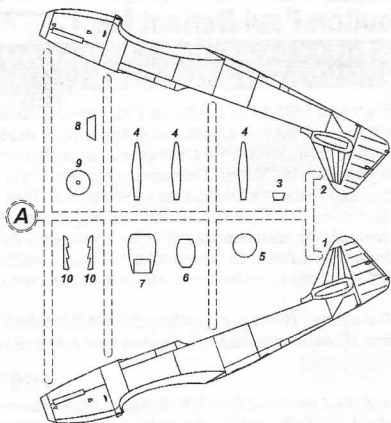

CLEAR PARTS

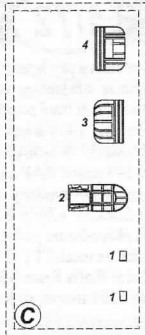

POLYURETHANE PARTS

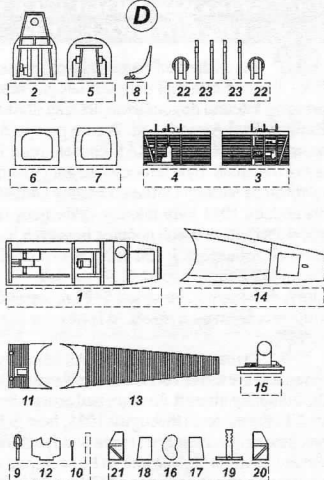

PHOTOETCHED PARTS

FILM PARTS

FP



PP

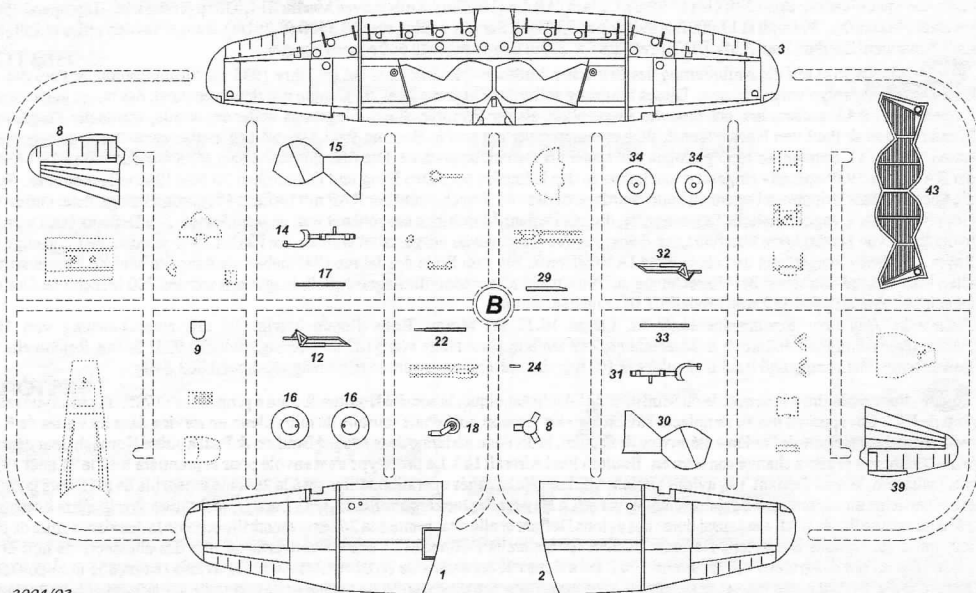
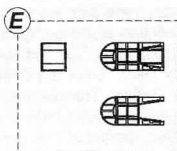

2004/03

2

MPM 72530 - Boulton Paul DEFIAINT Mk. I

STEP
3

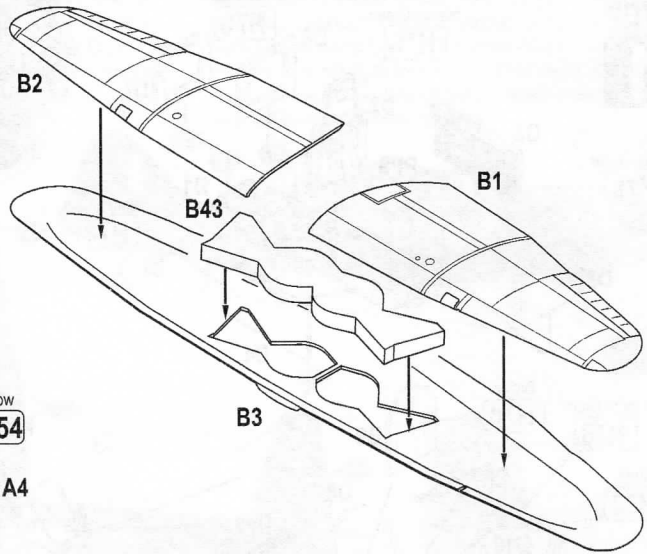

STEP
4

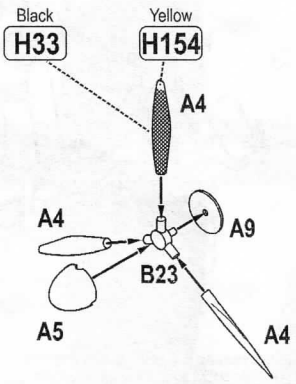

STEP
5

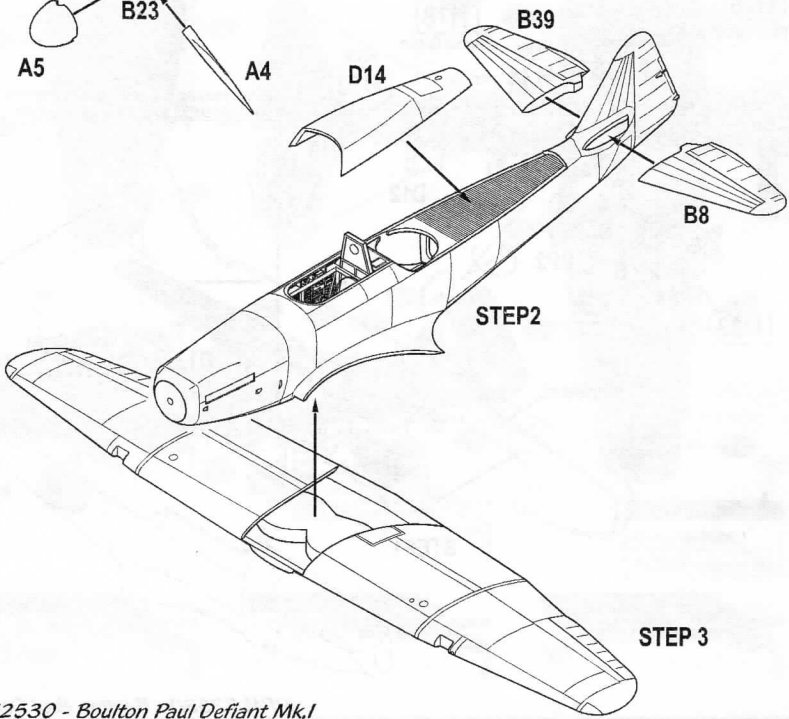

STEP
6

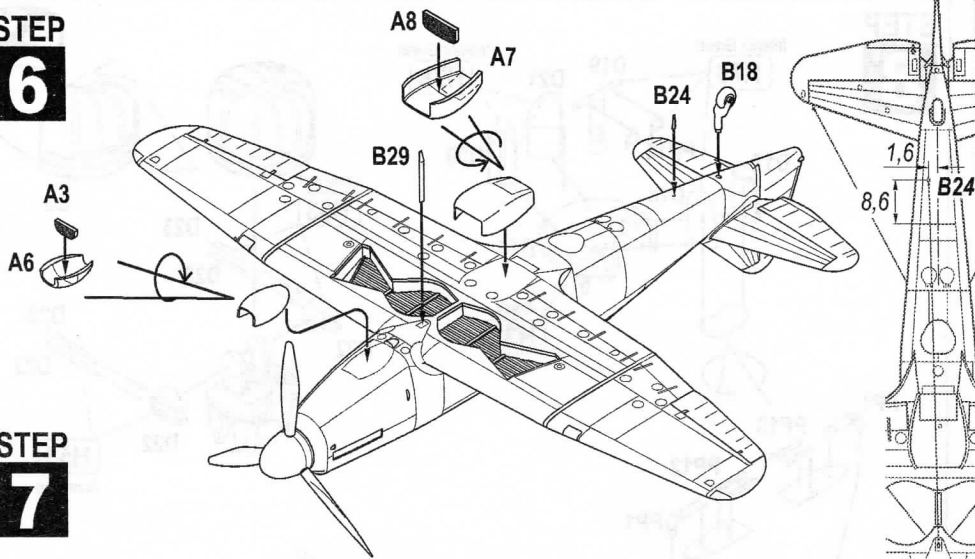

STEP
7

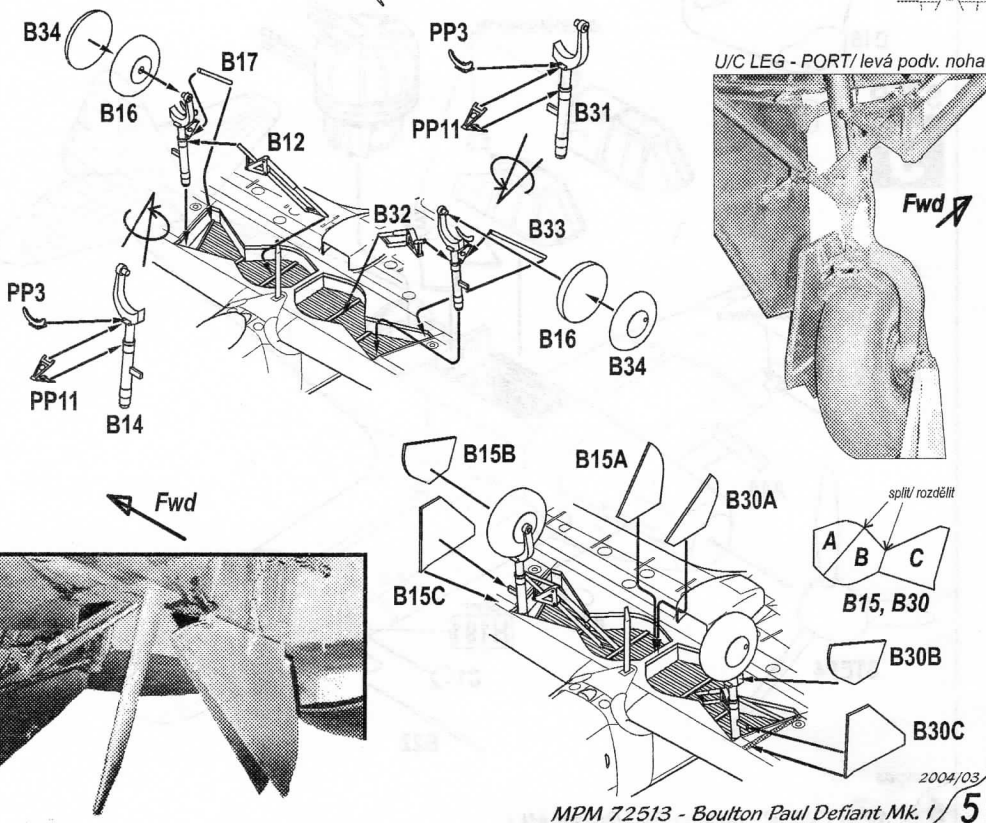

STEP

8

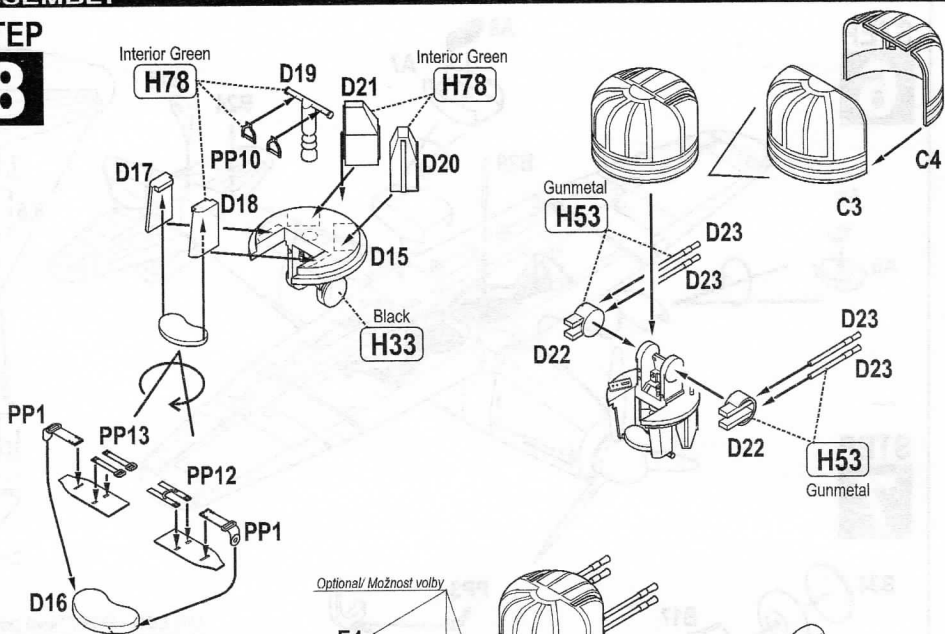

STEP

9

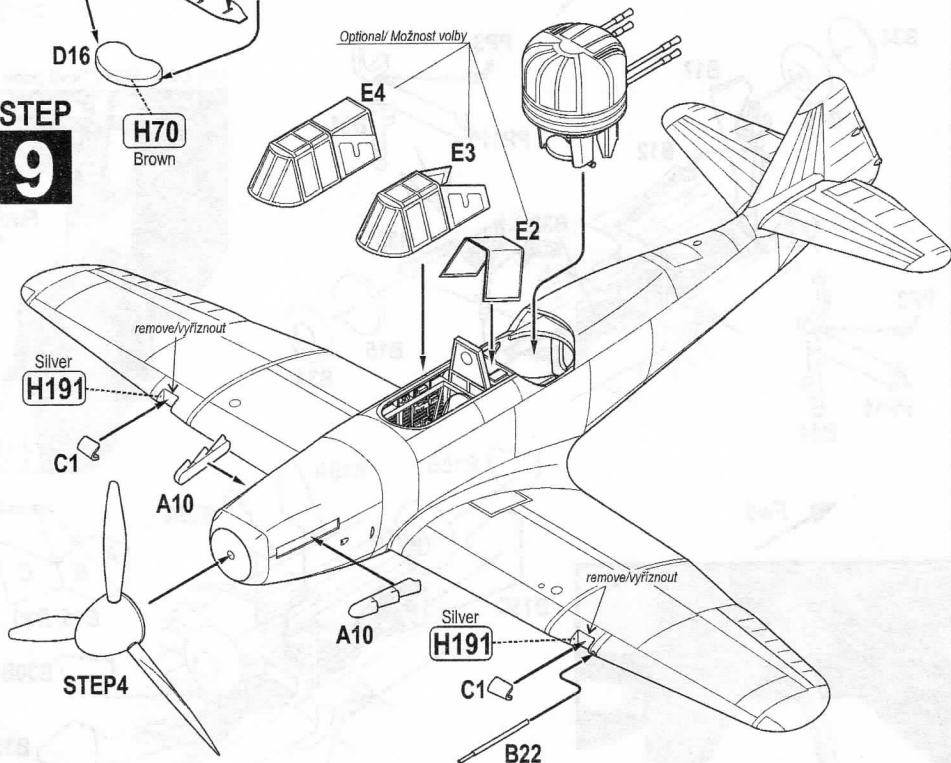

**ZBARVENÍ A OZNAČENÍ
CAMOUFLAGE AND MARKING**

**TARNUNG UND KENNUNG
CAMOUFLAGE ET DESIGNATION**

cam
A

Bolton Paul Defiant Mk.I, N3328,
DZ-Z, 151. Sq. RAF, únor 1941.

Bolton Paul Defiant Mk.I, N3328,
DZ-Z, 151. Sq. RAF, February 1941.

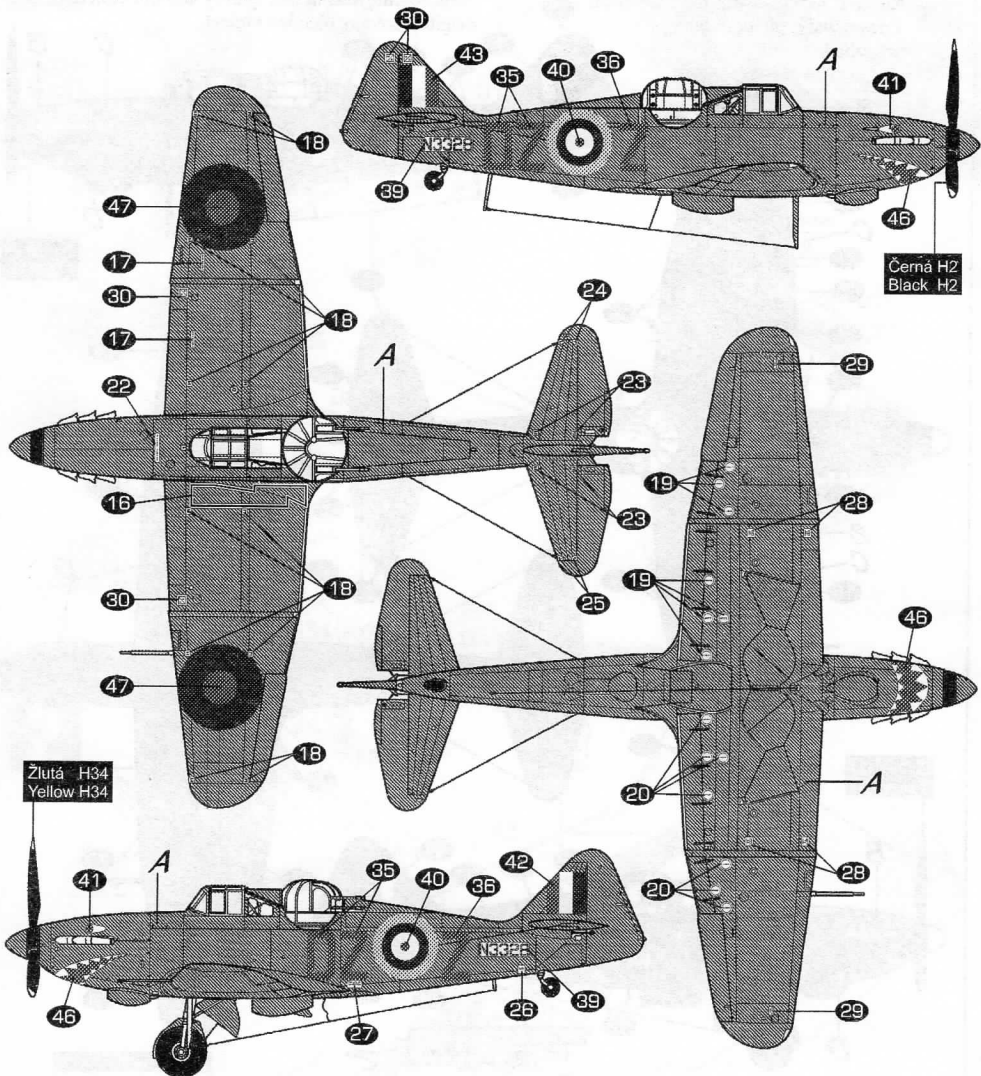

Cerná H2
Black H2

Žlutá H34
Yellow H34

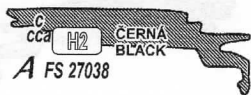

info
Barvy GUNZE
GUNZE colours No.

**ZBARVENÍ A OZNAČENÍ
CAMOUFLAGE AND MARKING**

**TARNUNG UND KENNUNG
CAMOUFLAGE ET DESIGNATION**

cam
A

Bolton Paul Defiant Mk.I, N3437, EW-K, 307. (Polish), Sq. RAF, únor 1941 letoun v denní kamufláži Dark Green, Dark Earth, Sky, byl pro noční akce přestříkán černou barvou RMD-2. Nový nástrík byl nekvalitní a nesouvislý, původní barvy prosvítaly.

Bolton Paul Defiant Mk.I, N3437, EW-K, 307. (Polish), RAF Sq., February 1941 the aircraft in the daily Dark Green, Dark Earth, Sky camouflage, was repainted by black colour RMD-2 for night actions. New coating was in bad quality and not coherent, original colours bled through.

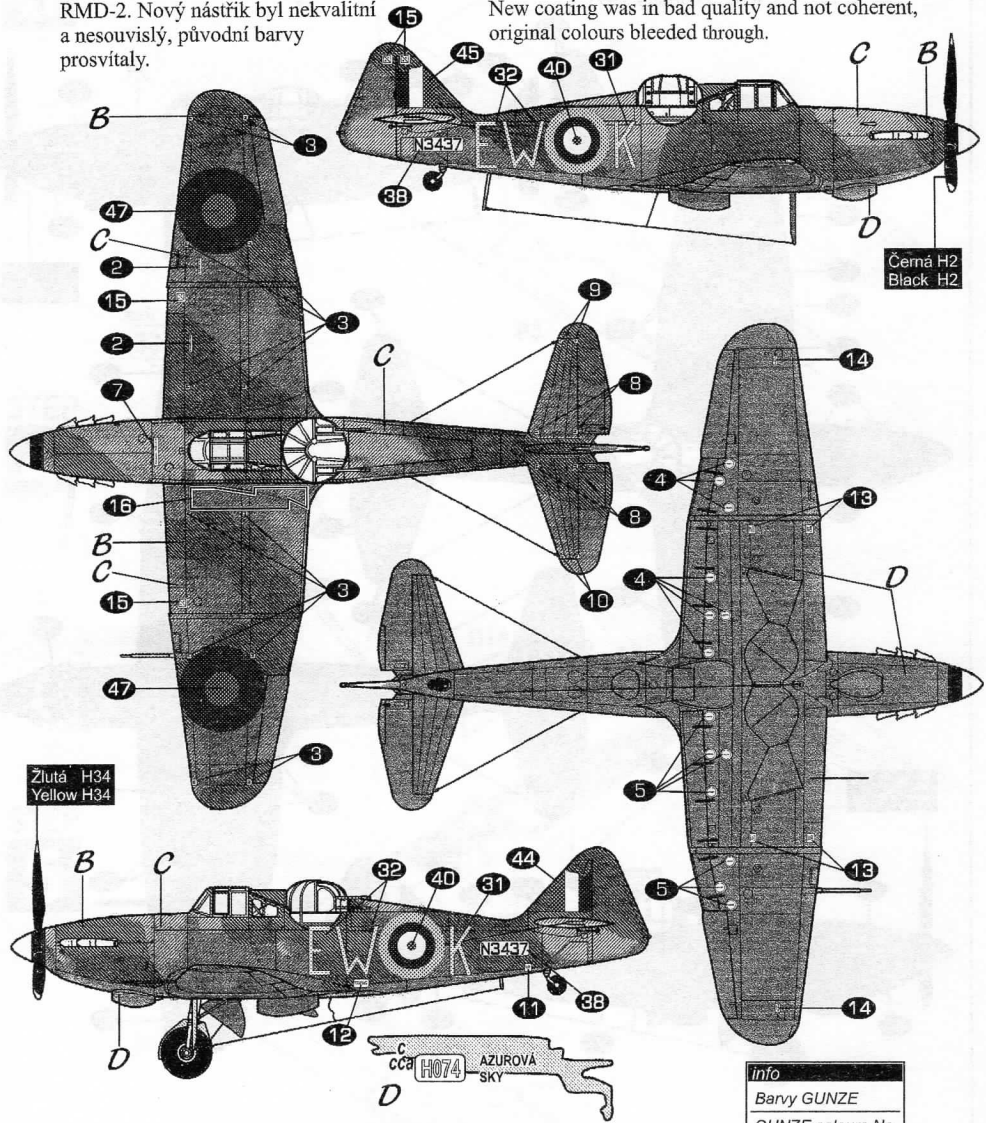

Černá H2
Black H2

Žlutá H34
Yellow H34

Info
Barvy GUNZE
GUNZE colours No.

ČC
H2 ČERNÁ
BLACK
A FS 27038

ČC
H073 TMAVĚ ZELENÁ
DARK GREEN
B

ČC
H072 TMAVĚ ZEMITÁ
DARK EARTH
C

CC
H074 AZUROVÁ
SKY
D

cam
A

Bolton Paul Defiant Mk.I, T3924/ZJ-P 96 Sq. RAF,
pilot Sgt. F. Chabera, střelec Sgt K. Bednařík
Cranage, léto 1941.

Bolton Paul Defiant Mk.I, T3924/ZJ-P 96 RAF
Sq., pilot Sgt. F.Chabera, gunner Sgt K.Bednařík,
Cranage, summer 1941.

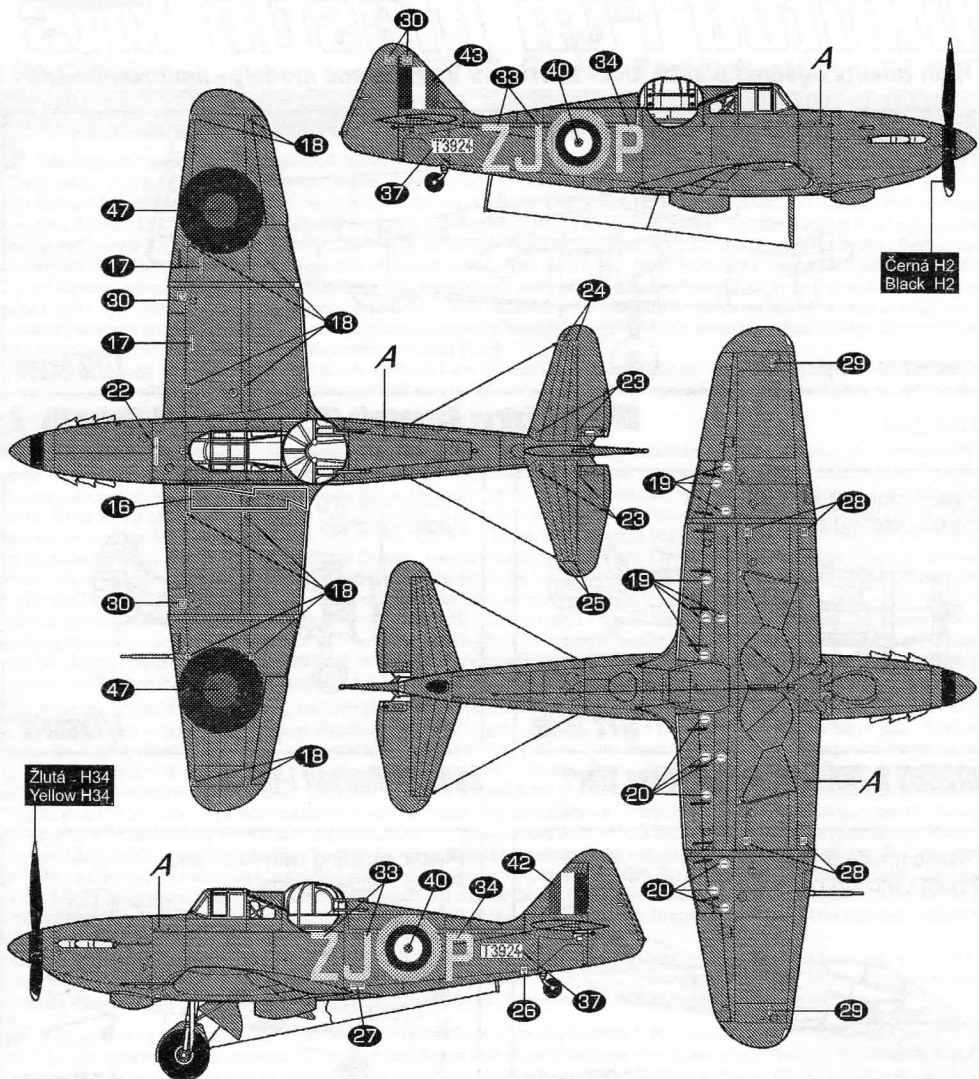

Žlutá H34
Yellow H34

Černá H2
Black H2

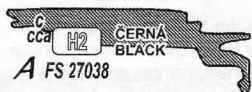

Info
Barvy GUNZE
GUNZE colours No.

Special
HOBBY *AZUR*

limited run plastic kits

High quality injected plastic kits - short run/ Vstřikované modely - limitovaná série

Plastic molding with PUR

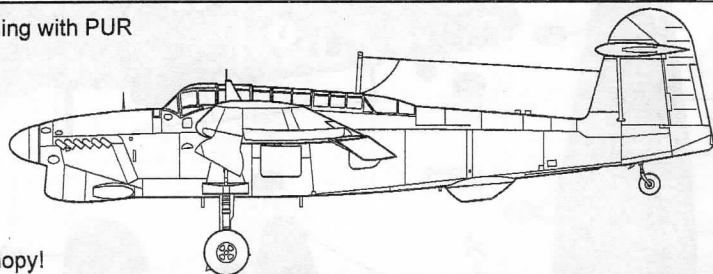

Injected canopy!

1/72 scale

SH72060 Fairey Barracuda Mk. III "with A.S.V. Radar Mk. X"

Plastic molding with PUR and
Photo - etched parts

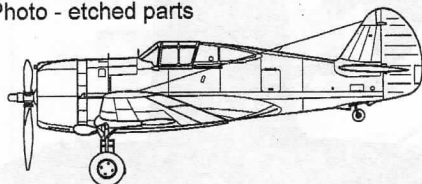

1/72 scale

SH72053 H-75A-3 Hawk "European War"

Plastic molding with PUR and
Photo - etched parts

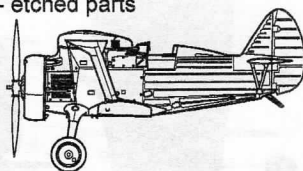

1/72 scale

A044 Polikarpov I-15 Chato

Plastic molding with PUR and
Photo - etched parts

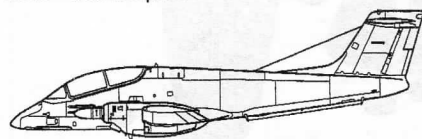

Injected canopy!

1/72 scale

SH72047 F.M.A IA-58A Pucara "Falkland War"

Plastic molding with PUR and
Photo - etched parts

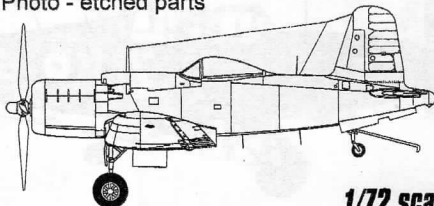

1/72 scale

SH72071 F2G-1/2 Super Corsair

Více informací a termíny uvedení na trh žádejte v modelářských prodejnách nebo hledejte na internetu!

For more information and actual release date of all items please ask your local dealers or visit our websites!

oficiální stránky MPM/ MPM official website

Nový internetový obchod/ MPM on-line shop!

www.mpm.cz

www.mpmshop.cz