

# German Flak Panzer I Ausf A

ドイツ I号対空戦車A型

w/. Ammo Trailer

Tristar

35019

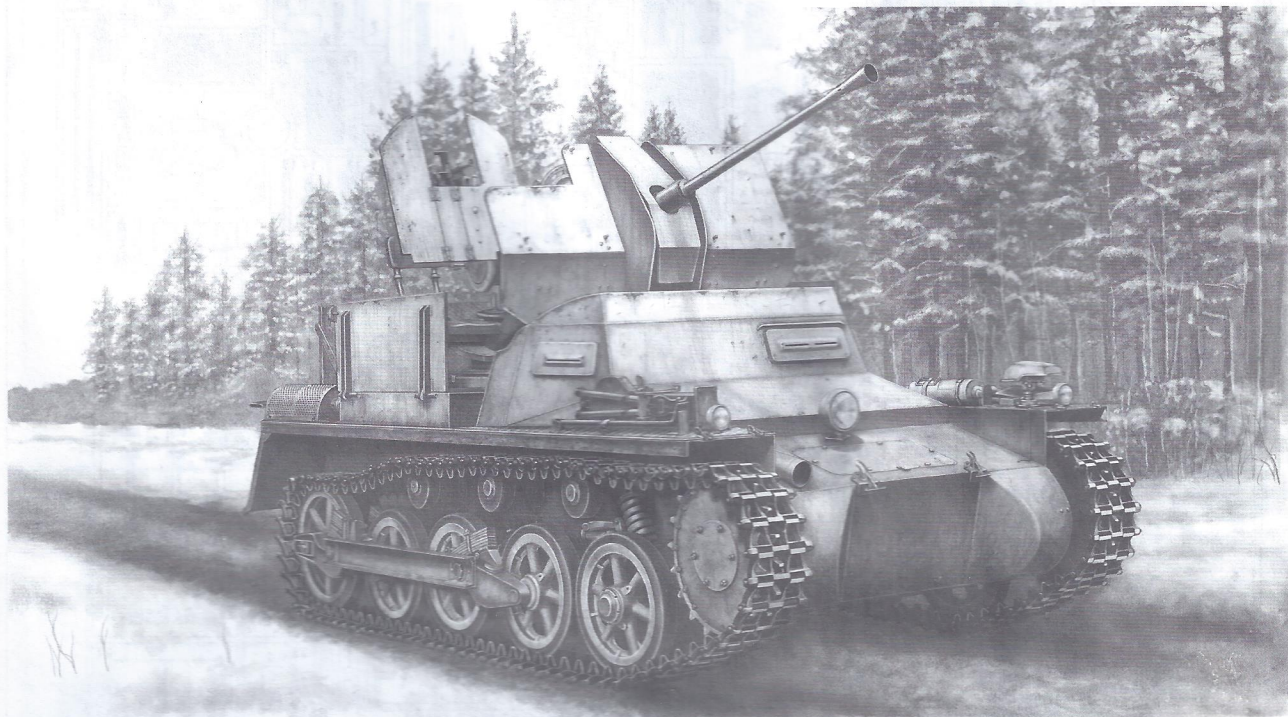

Special Thanks for Mr. Yoshikatsu Tomioka  
Project Supervised by C.K.Pat

Scale 1:35

In 1940, German infantry found that the 2cm Flak mounted on a 1-ton half-track (Sd.Kfz.10/4) was inadequate because missing of armor when moving against France in 1940. So in 1941, German Army instructed two companies "Alkett" and "Daimler-Benz" to modify the superstructure of Panzer IA chassis and mount with the 2cm Flak 38 Anti-aircraft gun named Flakpanzer IA. However, it was assured by the surviving crews of the Flakpanzer units that conversion was done at "Stoewer". Only 24 Flakpanzer IA were converted and put into the Fla.-Bataillon (mot) 614, which was raised in May 1941 in Altwarp. This way the Flakpanzer IA became the first anti-aircraft tank of Wehrmacht built in series.

第二次世界大戦の端緒となったポーランド侵攻とそれに続く電撃戦の際、ドイツには地上部隊にとって最大の脅威である航空機に抗する対空車輛はわずか1トンハーフトラックに20mm対空機関砲を装備した非装甲のSd.Kfz.10/4対空自走砲があるのみで、その弱体ぶりは緒戦のうちすぐに問題化し、ドイツ陸軍兵器局第6課は戦車ベースの対空自走砲の開発が急務であると判断、1940年末に第一線から退役し始めたI号戦車を改造した対空戦車が開発されることとなった。改造用の部品はアルケット社が製作、アッセンブルを在シュテッテンのシュトールベル社が担当し、1941年の夏頃までに計24両のI号対空戦車が改造生産された。同時期にやはりI号戦車を改造した「ラウベ」と呼ばれる弾薬運搬車輛がまったく同数量生産されており、同車輛のやや応急的な性格を読み取ることができる。

そうしたコンセプトは構造にもやはり色濃く反映されており、砲塔の撤去はもちろん、戦闘室も操縦区画のみ残して上部から側部にかけて機関室との隔壁に至るまでがカットされ、戦闘室上に112.5口径2cm対空機関砲Flak38がほぼそのままの形で搭載された同車輛は、「戦車」とは名ばかりの背の低い層間式装甲板プラットフォームを戦闘室左右フンダー上部と機関室上部に持ち、搭載した砲の旋回時干渉を防ぐため防盾まで切り欠かれた急場のぎ的作りではあったが、1941年5月にはこのドイツ軍初となる対空戦車を装備する部隊として第614自動車化対空大隊が新たに編成され、同年夏のベルリンを振り出しにフダバスト、プラハを経て600kmに及ぶ長距離を踏破、ドニエプル河にかかる橋梁の防空守備任務を皮切りとして東部戦線の南部戦区を転戦した。弾薬運搬車輛やハーフトラックを随伴、時にはSd.Ah.51弾薬運搬トレーラーを自ら牽引しながら、当時まだ制空権を掌握していたルフトヴァッフェを背に、本来の目的外である歩兵直援支援などにも活躍したとされる同車輛だが、1942年夏から1943年冬に及ぶ大攻勢「ブラウ作戦」に投入後は、1943年初頭までのスターリングラードをめぐる激しい攻防の渦中で次々と損耗、遂には一台残らず失われてしまった。



組み立てる前に必ずお読みください

Please Read before Assemble.

Keep out of reach of Small Children.

Children must not allowed to suck any parts or pull vinyl bag over the head.

When assembling this kit, tools including knives are used. Extra care should be taken to avoid personal injury.

Read and follow the instructions supplied with paint and/or cement. Use plastic cement and paints only.

このキットは組み立てモデルです。

キットには尖った部品が含まれており小さなお子様がかみ込むと大変危険ですので注意してください。

保管場所は小さなお子様の手の届かない所に保管してください。

ビニール袋をかぶったり、顔を覆ったりするように注意してください。窒息する恐れがあります。

ナイフやニッパー等工作中に必要な工具の取り扱いには十分注意してください。

塗料や接着剤などの取扱いは、それぞれの注意書きや取り扱い指示に従ってご使用ください。

Tristar

TRISTAR MODEL (INTERNATIONAL) LTD.

1/F, NO.33 YIN CHONG STREET, LEGEND COURT,  
MONGKOK, KOWLOON, HONG KONG

FAX: (852)-2435-4586

E-mail: tristarmodel@netvigator.com

Japan Agent

TRISTAR JAPAN Co.,Ltd.

Kanda Jimbocyo1-1, Chiyoda-ku Tokyo, Japan 101-0051

PHONE: 03-3233-0045 FAX: 03-3233-0045

E-Mail: tristar-japan@bi.wakwak.com

HP URL: http://park15.wakwak.com/~tristar-japan

Hong Kong Agent

TRISTAR MODEL COMPANY

G/F-1/F NO.33 YIN CHONG STREET, LEGEND COURT,

MONGKOK, KOWLOON, HONG KONG

FAX: (852)-2388-0387 FAX: (852)-2388-0664

E-mail: p2388038@netvigator.com



# PARTS LIST

Parts not for use  
使用しません

**A** [35003 Pz.IA]

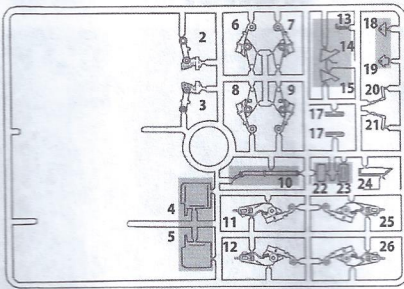

**B** [35003 Pz.IA]

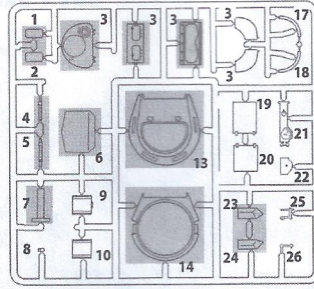

**C** [35003 Pz.IA]

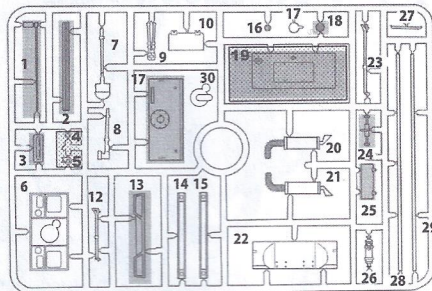

**A** [35010 Flak38]

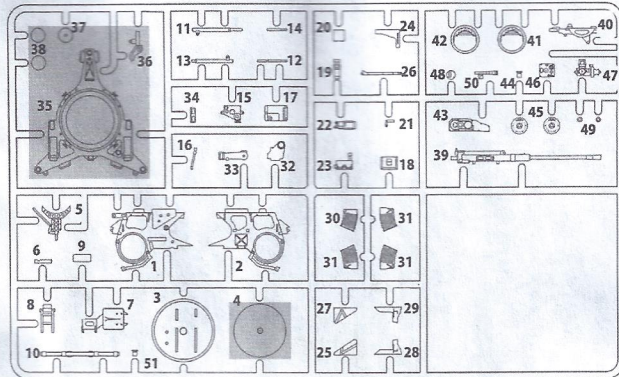

**B** [35010 Flak38]

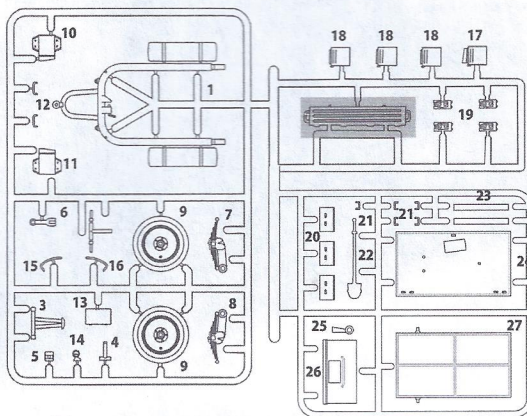

**E**

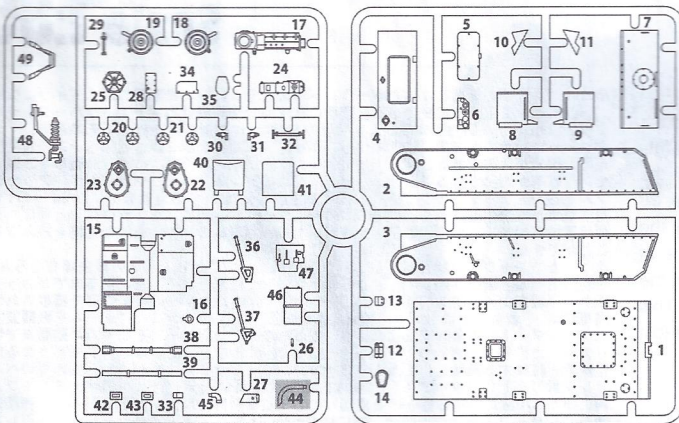

**F**

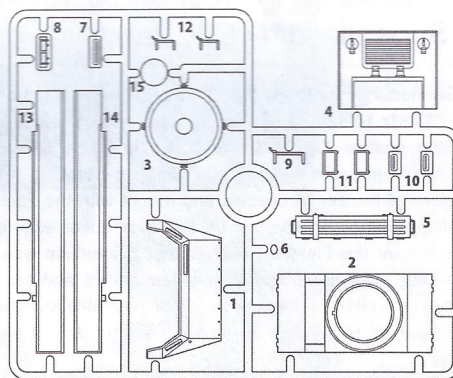

**T** x3

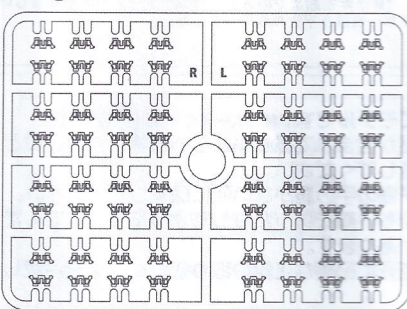

**J** [35010 Flak38]

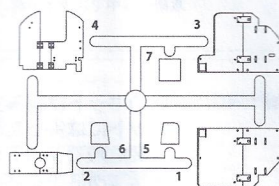

**G**

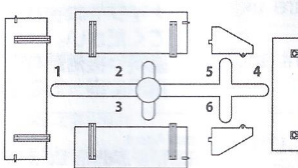

**D** [35003 Pz.IA] x2

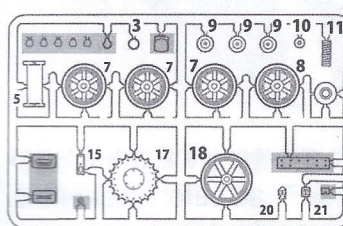

**PE**

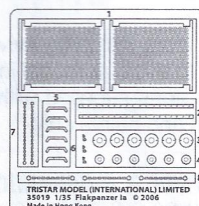

**Decal**

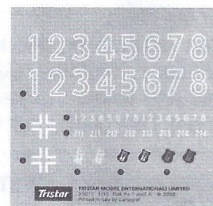

**GP**

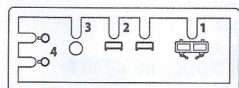



**×2** Make 2 pcs  
2個作ります

**Remove**  
切り取ります

**The other side is assembled.**  
反対側も組み立てる

**Optional**  
どちらか選んで取り付ける

**Do Not Cement**  
接着しません

**Paint Reference & Color Number**  
塗装参考例 カラーナンバー

**Be Careful**  
注意・気をつけて

**Bend**  
曲げる

**L** Left Side Parts No.  
左側の部品番号

**R** Right Side Parts No.  
右側の部品番号

**1** FLAK 38  
対空機関砲の組立-1

**!** Parts used This Section are Flak38-A Sprue.  
ここで使用する部品はFlak38のAランナーです

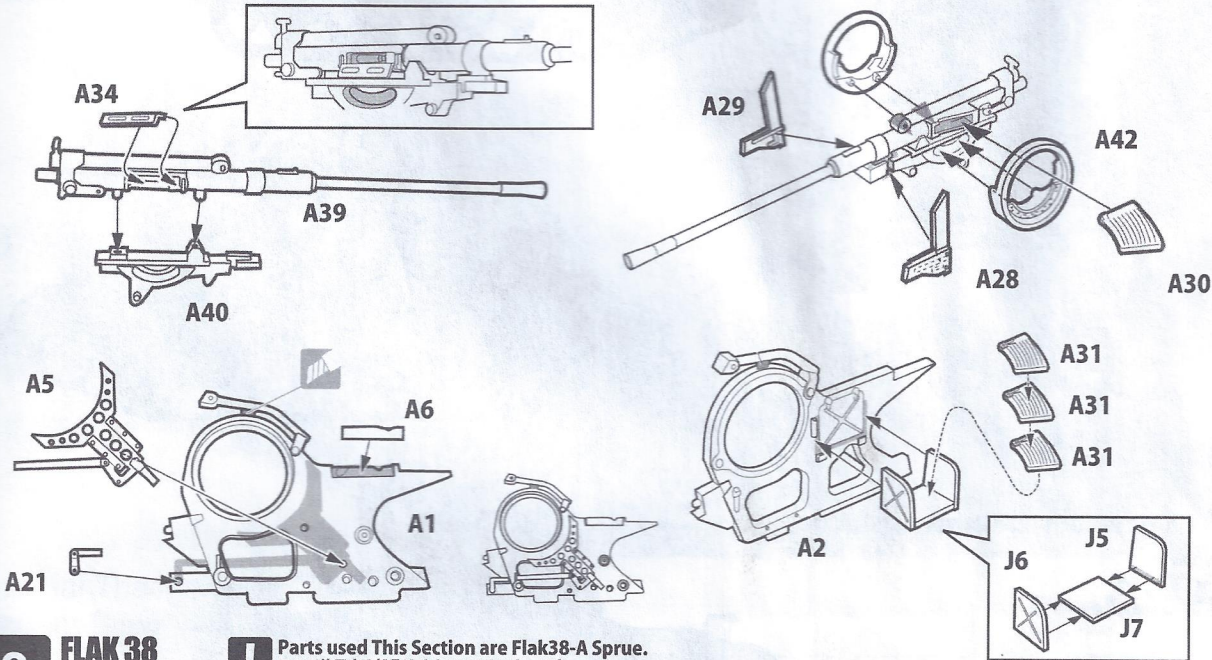

**2** FLAK 38  
対空機関砲の組立-2

**!** Parts used This Section are Flak38-A Sprue.  
ここで使用する部品はFlak38のAランナーです

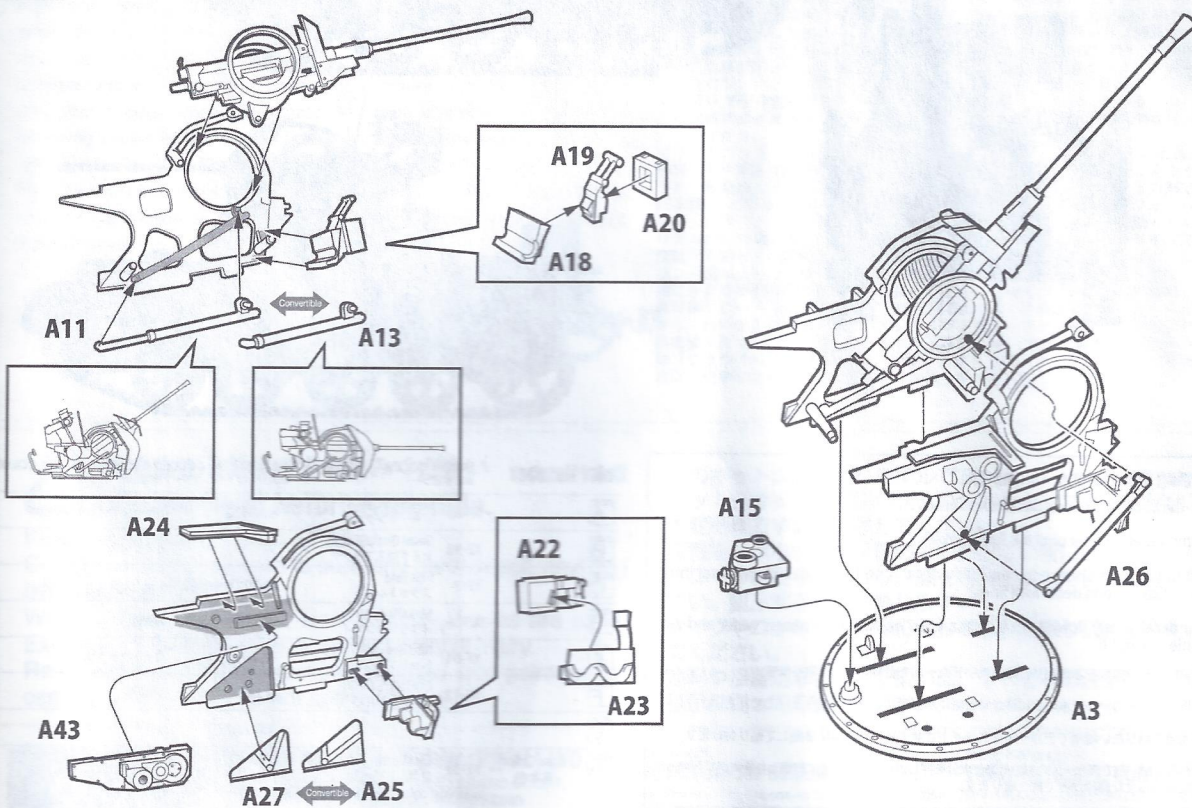



3

### FLAK 38

対空機関砲の組立-3



Parts used This Section are Flak38-A Sprue.  
ここで使用する部品はFlak38のAランナーです

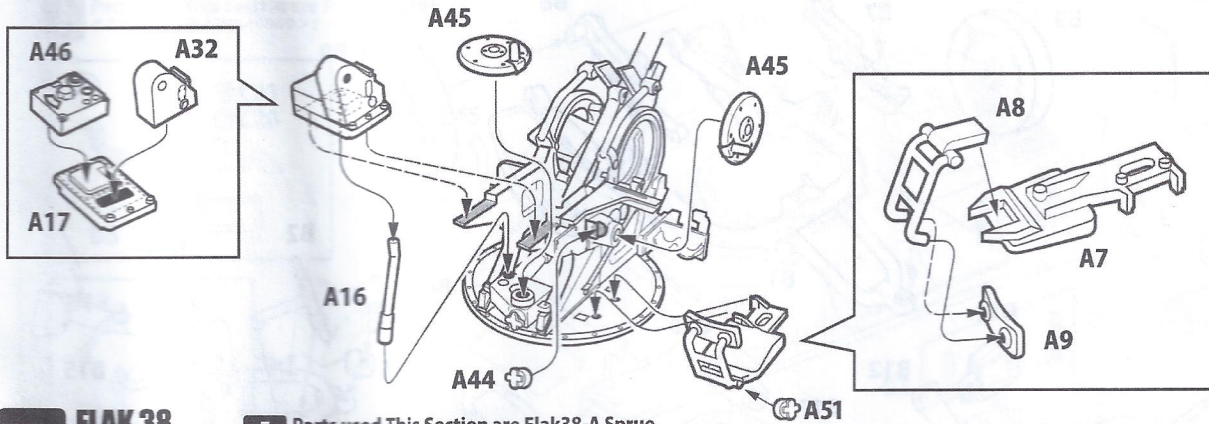

4

### FLAK 38

対空機関砲の組立-4



Parts used This Section are Flak38-A Sprue.  
ここで使用する部品はFlak38のAランナーです

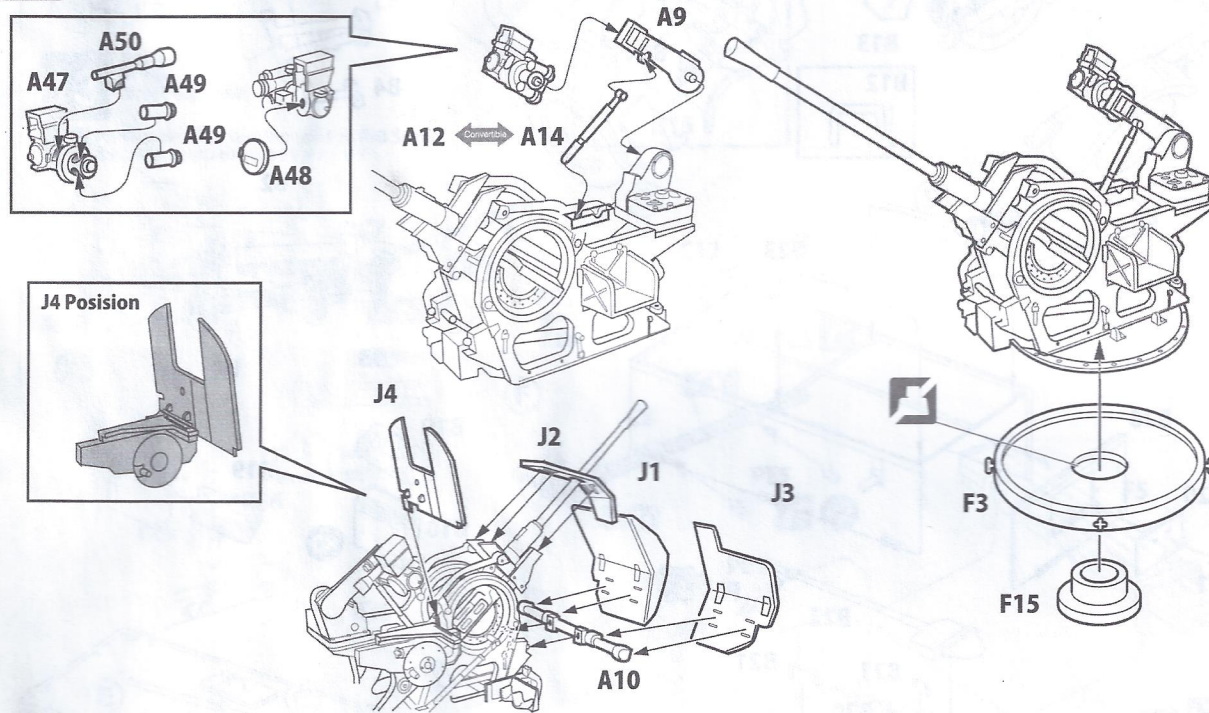

5

### Transmission

変速機の組立

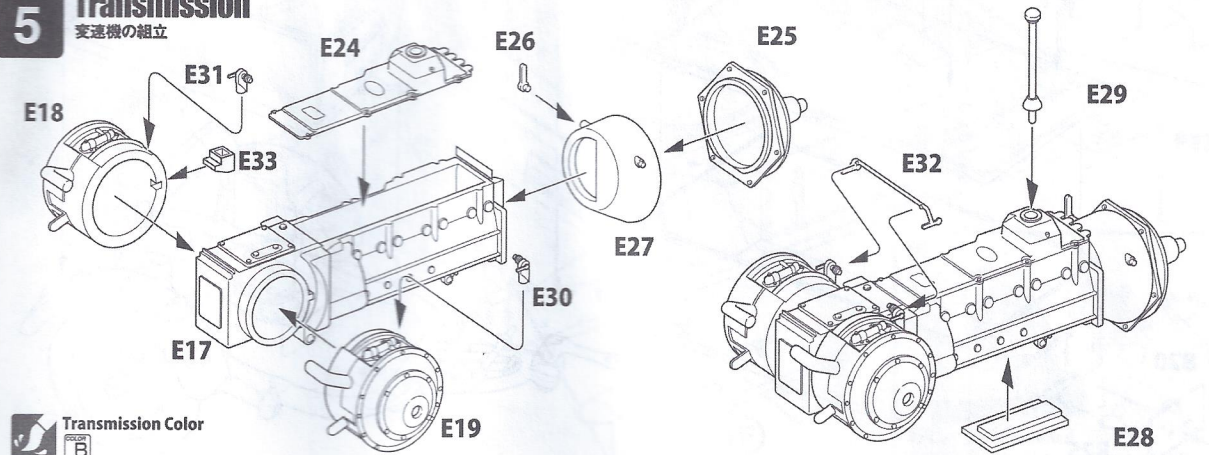



# 6 Hull 車体の組立-1

Inside Color  
A or G

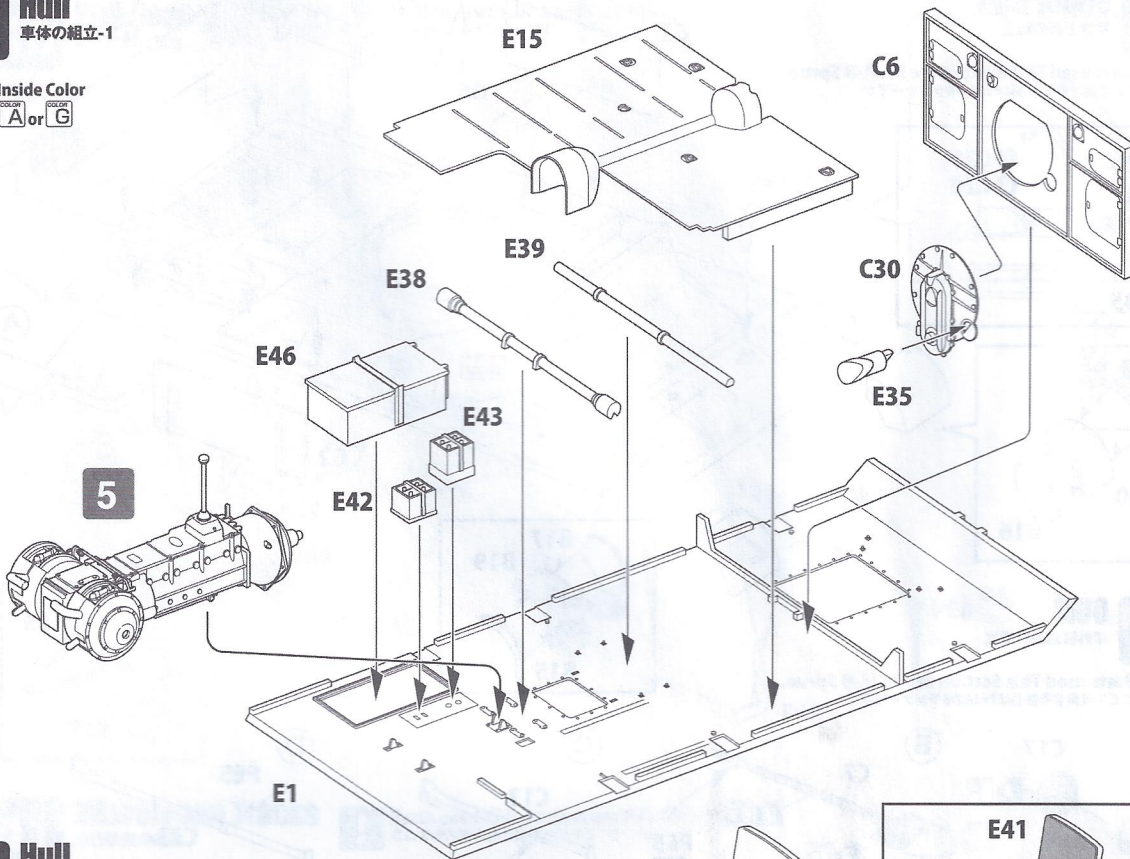

# 7 Hull 車体の組立-2

Inside Color  
A or G

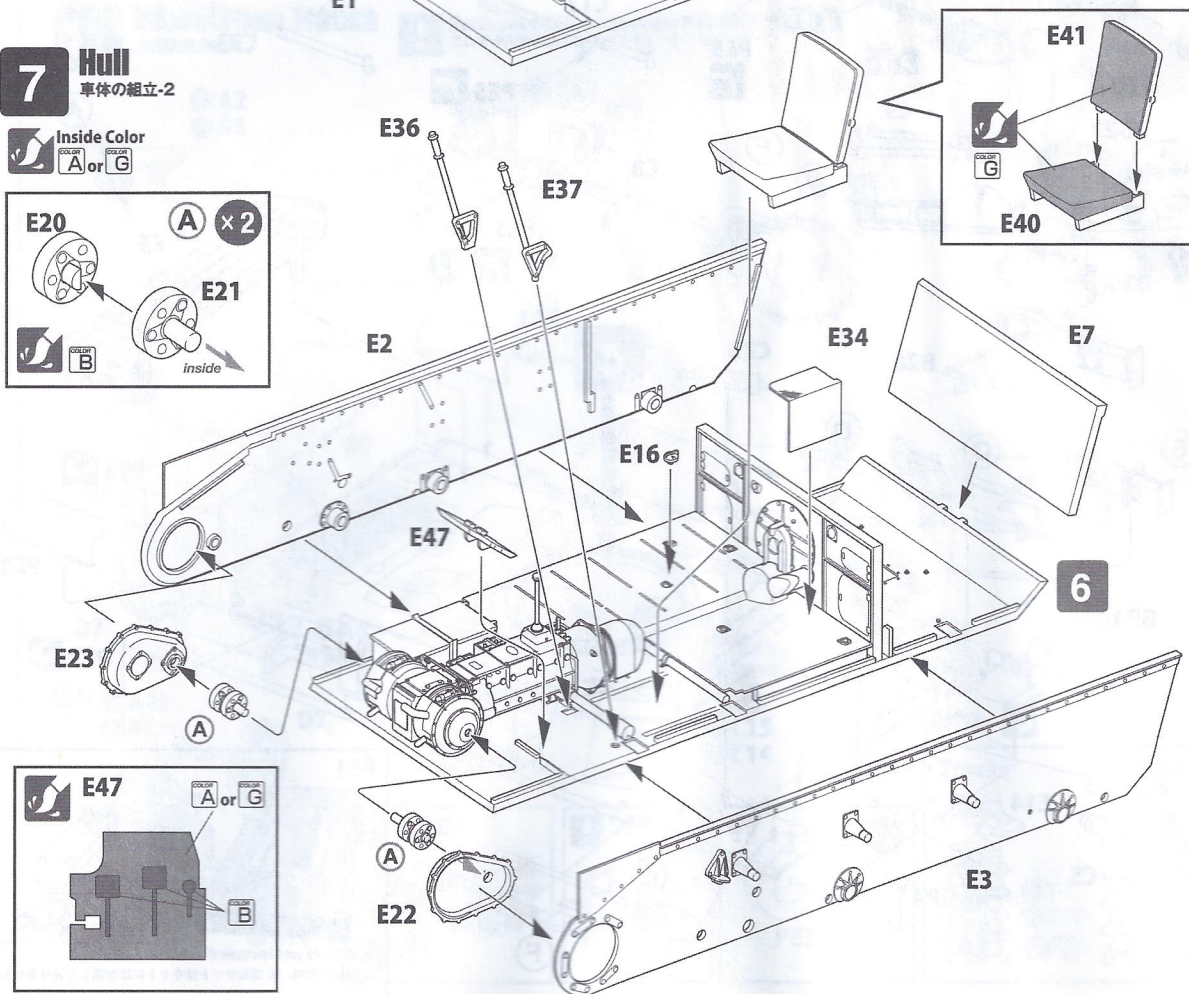
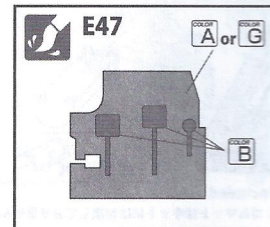
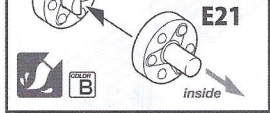
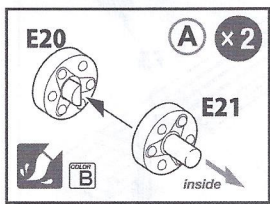



**8** Hull  
車体の組立-3

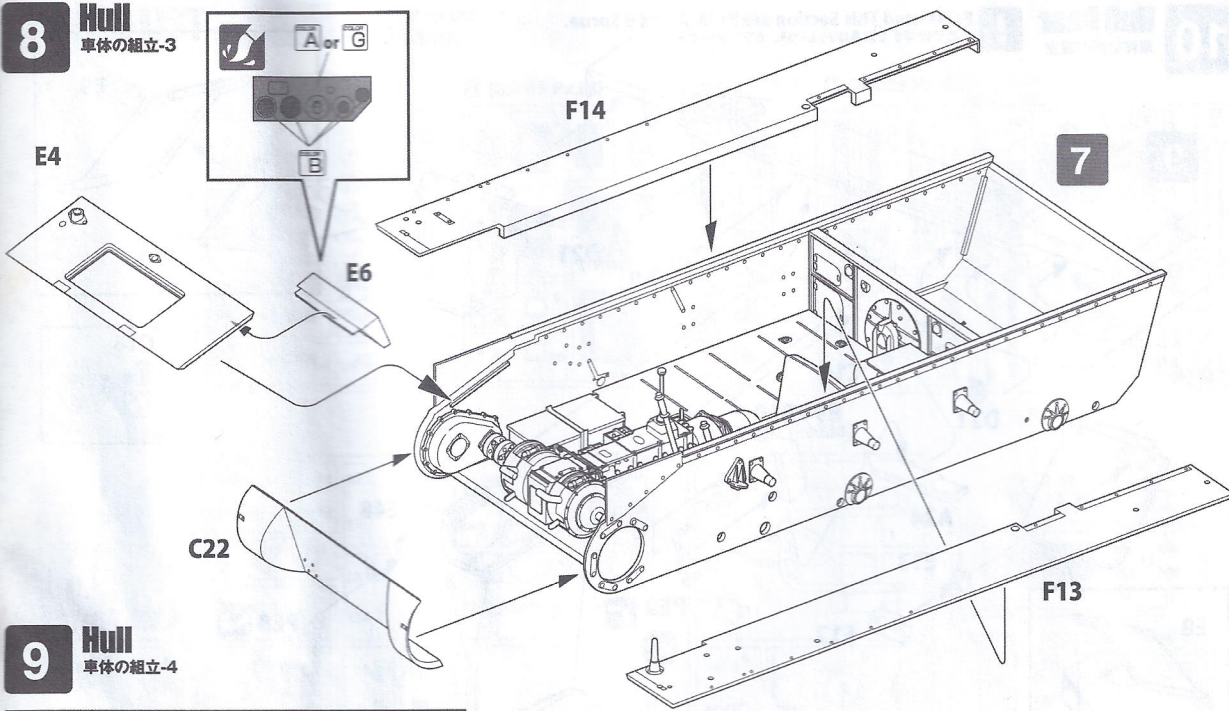

**9** Hull  
車体の組立-4

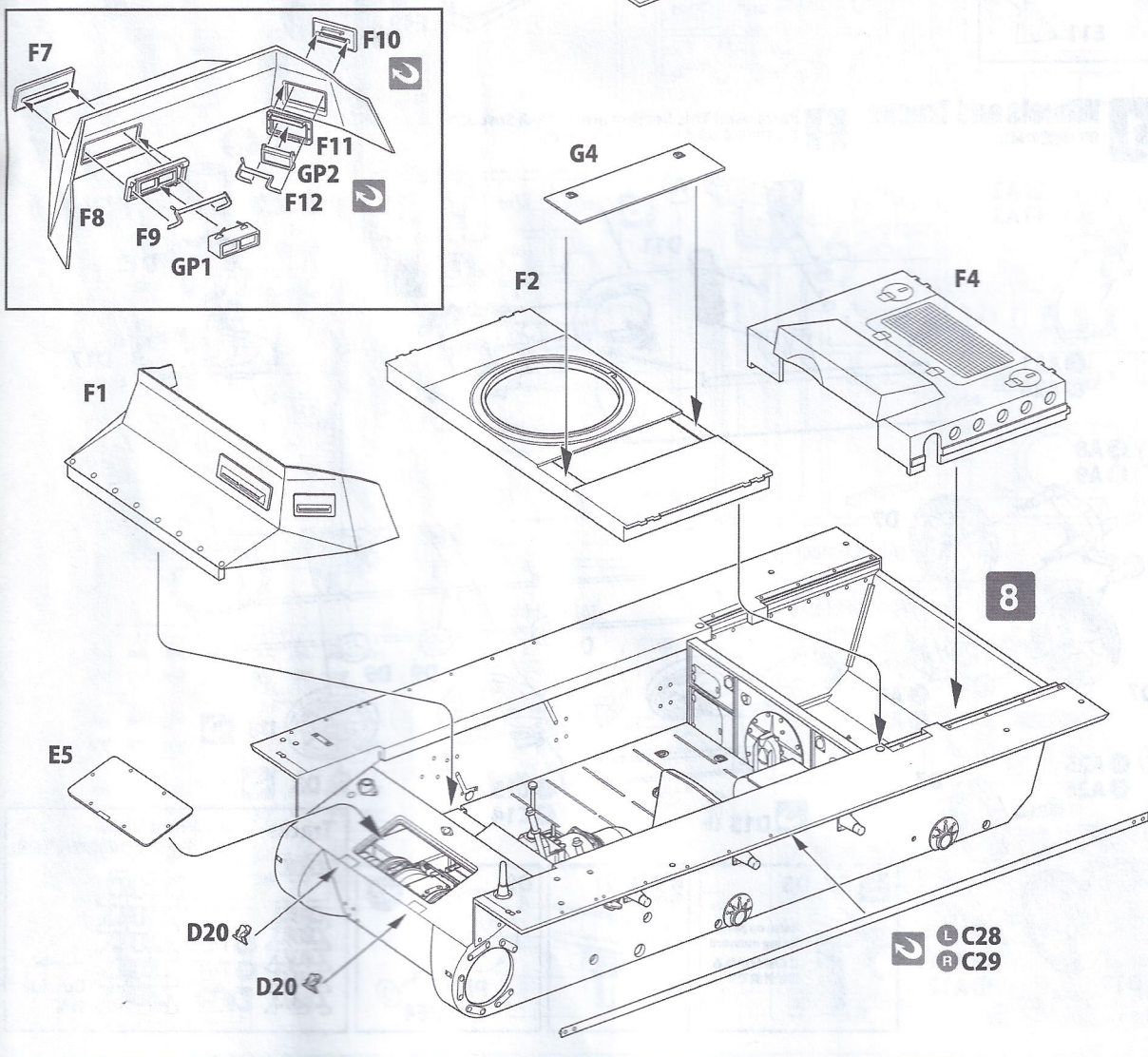



# 10 Hull Rear

Parts used This Section are Pz.IA-A and B Sprue.  
 車体後部の組立

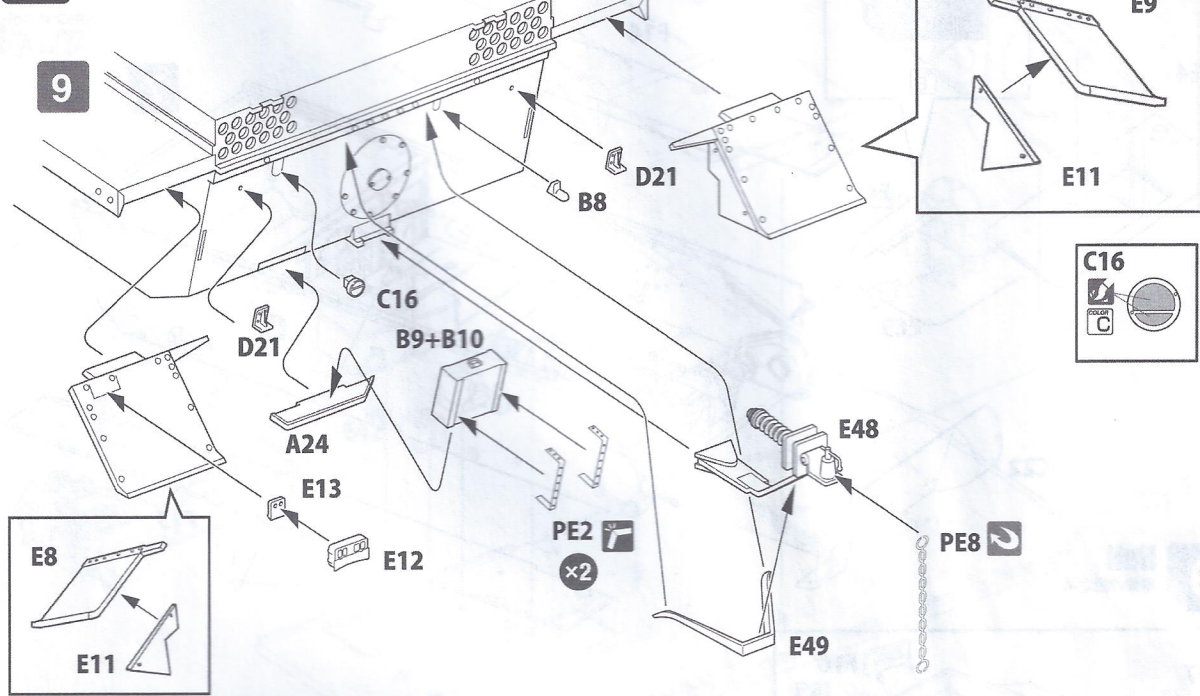

# 11 Wheels and Tracks

Parts used This Section are Pz.IA-A Sprue.  
 走行装置の組立

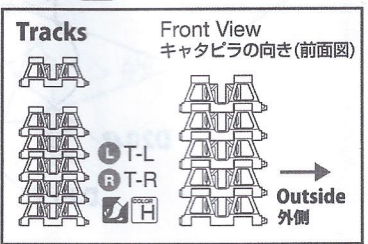
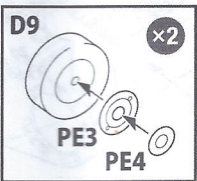
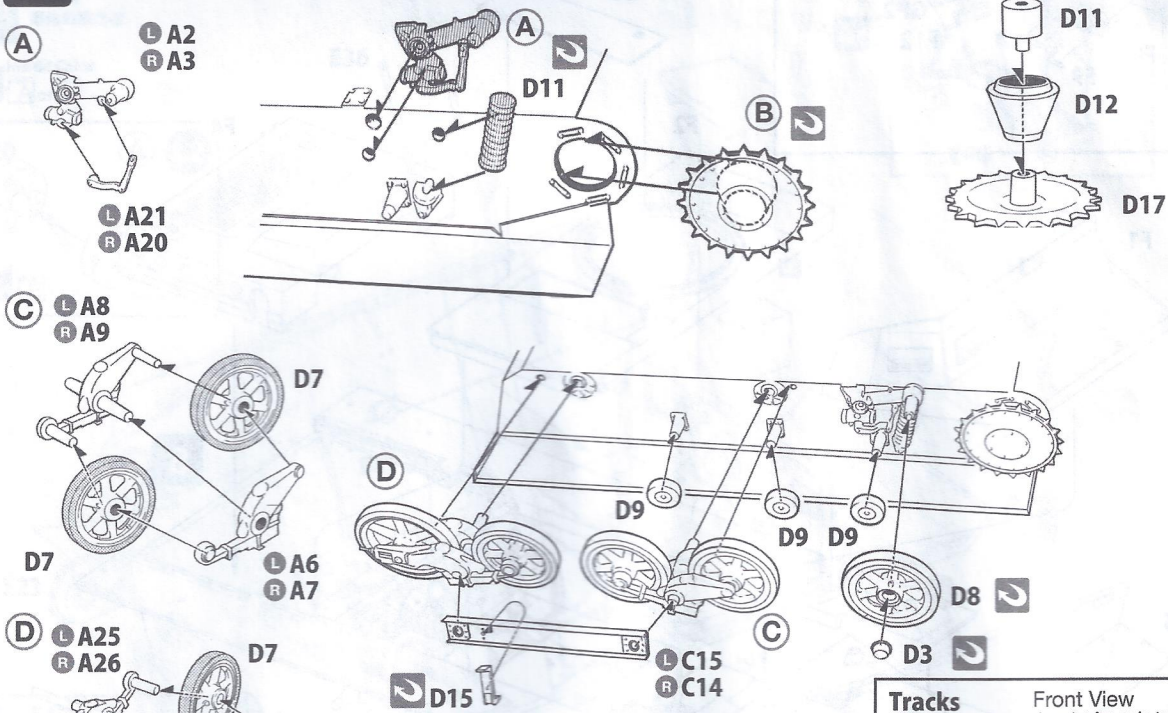



## 12 Upper Hull

車体上部の組立

Parts used This Section are Pz.IA-B Sprue.  
 ここで使用する部品はPz.IAのBランナーです

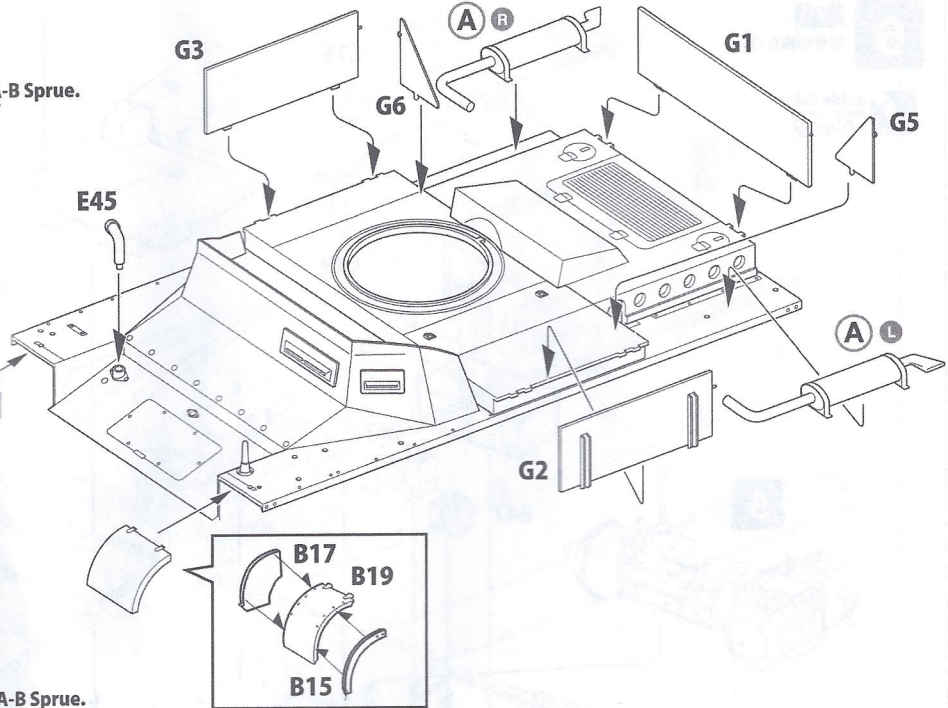
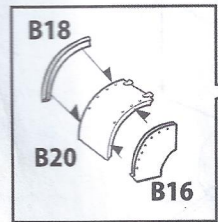
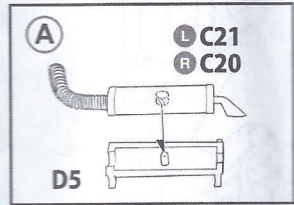

## 13 OVM

車外装備品の組立

Parts used This Section are Pz.IA-B Sprue.  
 ここで使用する部品はPz.IAのBランナーです

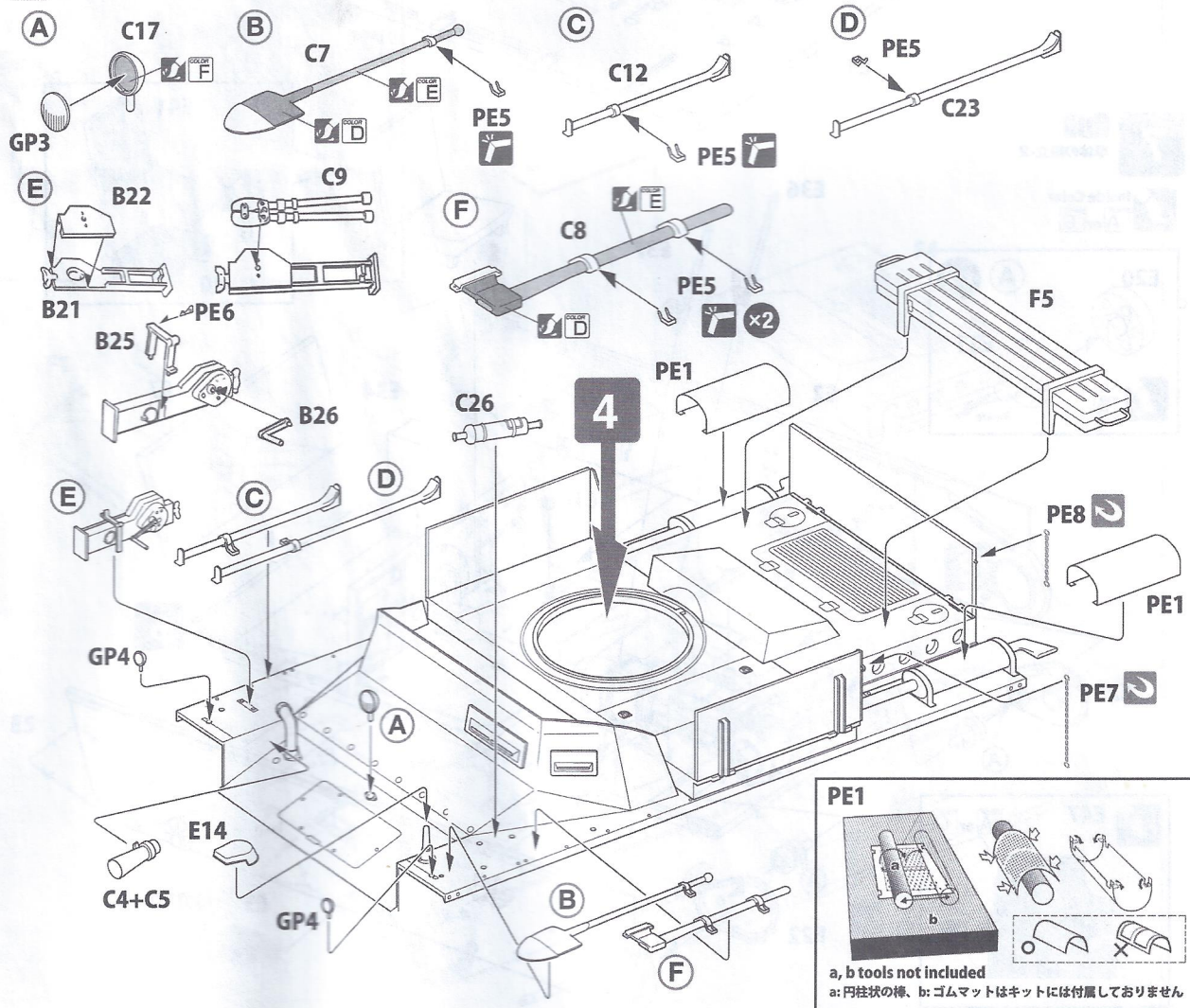

PE1  
 a, b tools not included  
 a: 円柱状の棒、b: ゴムマットはキットには付属しておりません





Parts used This Section are Flak38-B Sprue.

ここで使用する部品はFlak38のBランナーです

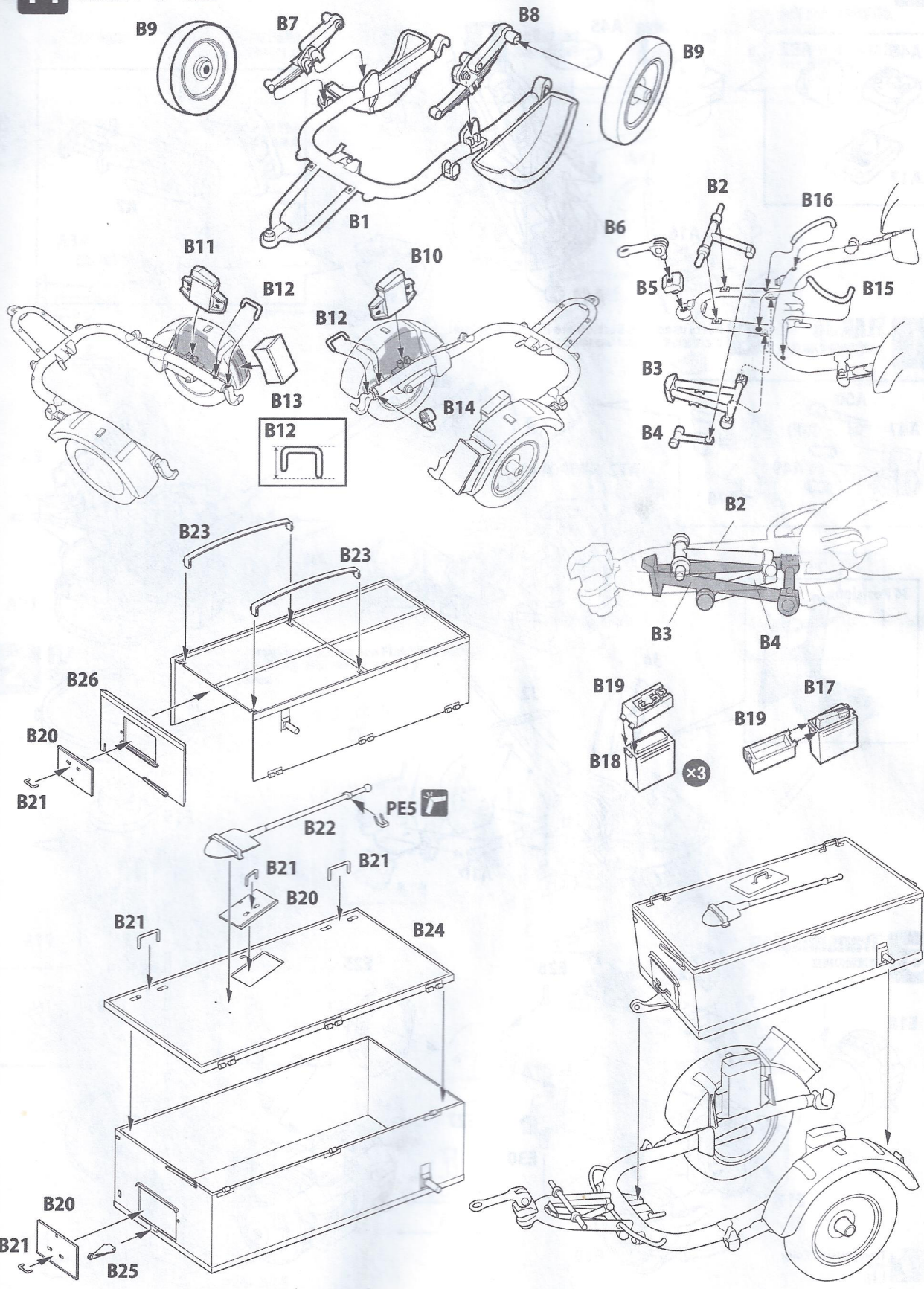



# Color & Marking

## 1 Fla. Btl. (mot) 614 3rd Company

Hull Color

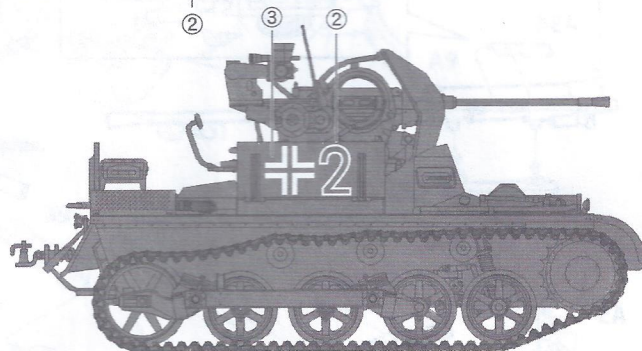
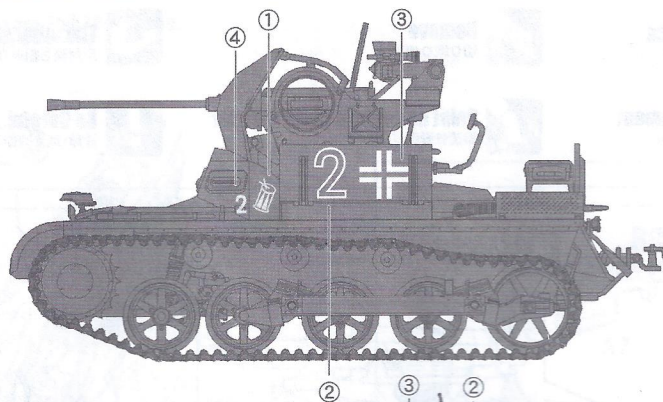
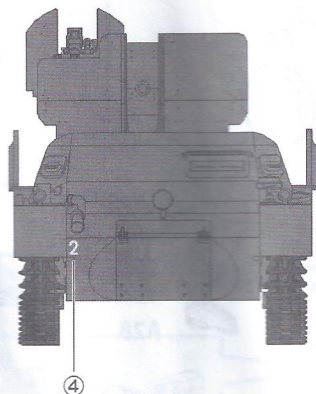
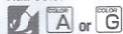

## 2 Fla. Btl. (mot) 614 2nd Company, 1st platoon

Hull Color

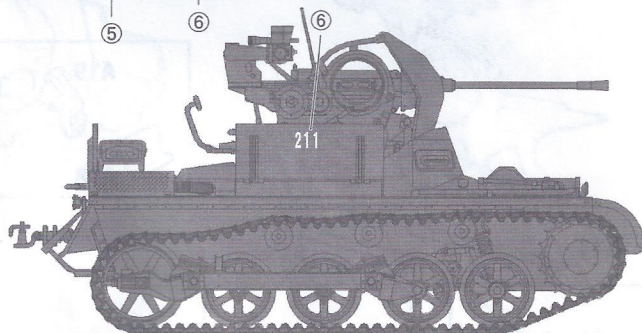
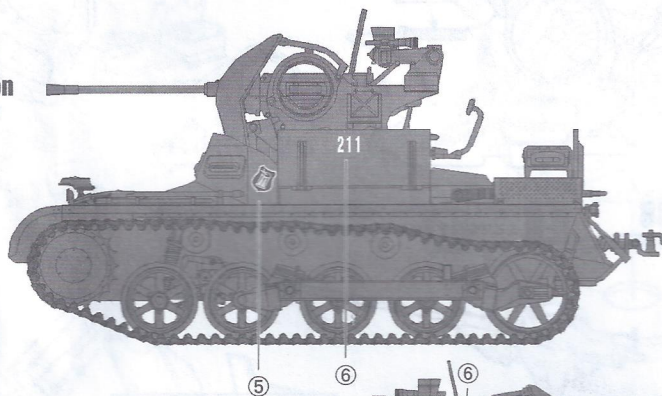
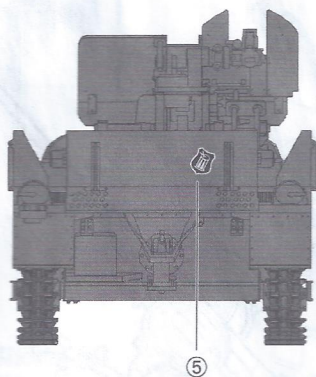
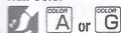

### Applying Decals デカールの貼り方

- 1 Pick the decal and cut off decal from sheet.
  - 2 Dip the decal in water until it is fully soaked
  - 3 Hold the backing sheet edge and slide decal onto the model. Move decal into position by wetting decal with finger.
  - 4 Press decal gently down with a cotton buds or cloth until excess water and air bubbles are gone.
- 1 貼り付ける場所の埃をふきとり、貼りたいデカールを台紙ごと切り取ります。
  - 2 切り取ったらデカールを水の上に浮かせ台紙に水が浸透したら水から上げてください。
  - 3 台紙を持ち貼りたい場所でデカールをスライドさせて正しい位置に移動して貼り付けます。
  - 4 綿棒か柔らかい布でデカール内側の気泡と水分を押し出します。完全に乾燥した後にノリが残っていたら濡らせた綿棒か布で拭き取ります。

Color Number	TAMIYA COLOR タミヤカラー	GSI Creos Mr.COLOR / AQUEOUS HOBBY COLOR GSI クレオス Mr. カラー / 水性ホビーカラー
A	XF-63 German Grey ジャーマングレイト	40 / H32 ジャーマングレイト
B	XF-18 Semi Gross Black セミグロスブラック	92 セミグロスブラック
C	XF-7 Flat Red フラットレッド	3+30 / H8+H40 レッド+フラットベース
D	XF-56 Metallic Grey メタリックグレイ	28 / H18 黒鉄色
E	XF-64 Red Brown レッドブラウン	43 / H37 ウッドブラウン
F	XF-11 CROME SILVER クロームシルバー	8 / H8 シルバー
G	--	137 / H77 タイヤブラック
H	Base Color → XF-52 Flat Earth 基本色 フラットアース washing color: Dark Brown 基本色の上にダークブラウンでウォッシング	22 / H72 ダークアース