

Hughes AH-64A APACHE

1:72 ヒューズAH-64Aアパッチ

Hasegawa
Hobby kits



ヒューズAH-64Aアパッチは、米陸軍のAAH（発達型攻撃ヘリコプター）計画によって開発された対戦車ヘリコプターです。"空飛ぶ戦車"の異名をとるほど、その攻撃力は高く、その主武装であるヘルファイア対戦車ミサイルは、従来の対戦車ミサイルに比べ格段に進歩したものです。又、生存性にも重点が置かれ、発見されにくく、耐弾性に優れた機体となっています。特に赤外線追尾ミサイル対策として、エンジン排気口には「ブラックホール」と呼ばれる赤外線抑制装置が取り付けられています。
(データ)乗員2名、胴体幅5.43m、胴体長14.98m、メインローター直径14.63m、自重4,657kg、総重量6,271kg、エンジン:GE/T700-GE-700推力1,536shp×2、最大速度309km/h、航続距離611km、固定武装:XM230 E1 30mmチェーンガン×1(弾数1,200発)

The Hughes AH-64A Apache is an anti-tank attack helicopter developed under AAH (Advanced Attack Helicopter) program of U.S. Army. Having a nickname of "Flying Tank", the Apache has outstanding destruction power, and its main armament, the Hellfire anti-tank missile, is far more advanced than any other same purpose missile. Its high survivability is achieved by advanced ballistic tolerances and low detectability. An IR suppression system called "Black Hole" is provided in the exhaust nozzle for a counter measure against IR homing missiles.
(Data) Crew:2, Fuselage width:5.43m, Main rotor diameter:14.63m, Empty weight:4,657kg, Gross weight:6,271kg, Powerplant:GE/T700-GE-700 Thrust:1,536shp x 2, Max. speed:309km/h, Cruise range:611km, Fixed armament:XM230 E1 30mm/m Chain Gun x 1 (1,200 rounds)

Der Hughes AH-64A Apache ist ein Anti-Tank Angriffs-Hubschrauber, der aus dem Programm AAH (Advanced Attack Helicopter) der U.S. Armee entstand. Er trägt den Spitznamen "Fliegender Tank" und hat außergewöhnliche Zerstörungskraft. Seine Hauptwaffe ist die Hellfire Anti-Tank Rakete, welche perfekter arbeitet als jedes vergleichbare System. Seine hohe Überlebensfähigkeit verdankt er fortschrittlichen ballistischen Toleranzen und der Eigenschaft, nur schwer entdeckbar zu sein. Das Infrarot-Unterdrückungssystem mit Namen "Black Hole" sitzt im Auspuff zur Verwirrung IR-sensitiver Raketen.
(Data) Mannschaft:2 Rumpfbreite:5,43m
Längengewicht:4,657kg
Leertgewicht:m. Last:6,271kg
Motor:GE/T700-GE-700 Leistung:1,536shp x 2
Höchstgeschw:309km/h Reichweite:611km
Feste Bewaffnung:XM230 E1 30m/m Chain Gun x 1 (1.200 Schuß)

休斯飛機公司的AH-64A阿帕奇是在美國陸軍的AAH（先進攻擊直升機）計劃之下發展出來的一種反坦克攻擊直升機。擁有「飛行坦克」這個混名的阿帕奇有突出的毀滅能力，而它的主要武器，地獄火反坦克飛彈，更比任何同類飛彈先進得多，設計上先進的彈道容忍度及低的被發現機會使它有很強的生存能力，一種稱為「黑洞」的紅外線消除器被裝置在廢氣排出口，以對付紅外線追蹤飛彈的攻擊。
(請元) 乘員:2 機體闊:5.43公尺
主螺旋槳直徑:14.63公尺 空重重量:4,657公斤
滿載重量:6,271公斤 最高速度:309公里/小時
引擎:GE/T700-GE-700 推力1,536 輪馬力×2
巡邏距離:611公里 固定武装:XM230 E1
30毫米鏈式炮×1(1,200發炮彈)

1/72スケール エアクラフトアクション シリーズの豊富なウエポンや各種支援車両、人形を使って武装のバリエーションやディオラマをお楽しみください

It is suggested that you combine this model with abundant weapons, support vehicles and figures available from "1/72 Aircraft in Action Series" to make realistic dioramas.

Wir empfehlen, dieses Modell mit umfassender Bewaffnung, Service-Fahrzeugen und Figuren auszustatten. Hasegawa bietet dieses Zubehör mit seiner 1/72 "Aircraft in Action" Serie zum Dioramabau.

Nous vous conseillons de compléter ce modèle par des armements, véhicules et personnages de maintenance fournis dans le kit "Avions en action 1/72e" pour réaliser des dioramas.

Si suggerisce di combinare questo modello con armamento abbondante con veicoli e figure disponibili da "1/72 Aircraft in Action Series" per costruire diorama realistici.

你可以把這份模型配合「1/72飛機戰鬥系列」豐富多樣的武器裝備、地勤支援車輛及地勤人員使用，製作業合成有逼真感覺的各種類戰地模型組合

外部兵裝搭載図
EXTERNAL STORES
AUFBERE
BEWAFFNUNGSPUNKTE
MATERIEL EXTERNE
DEPOSITI ESTERNI
機外裝備示例

AGM-114A Hellfire x 16

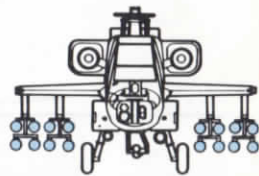

M159 rocket launcher x 4



XM230EI CHAIN GAN x 1



AIRCRAFT IN ACTION SERIES

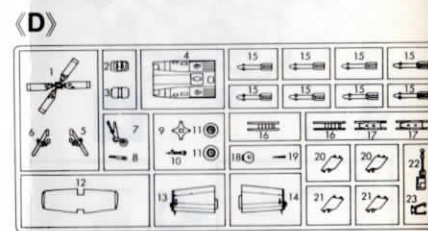
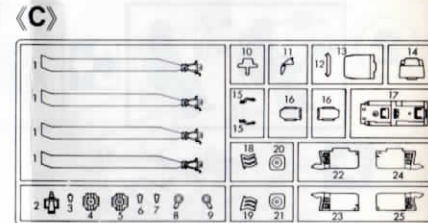
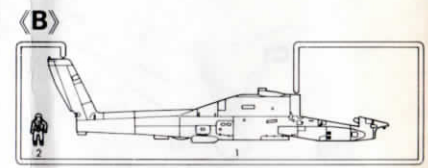
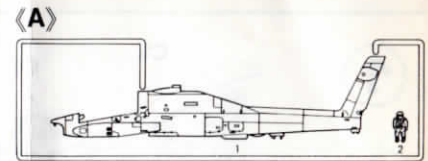
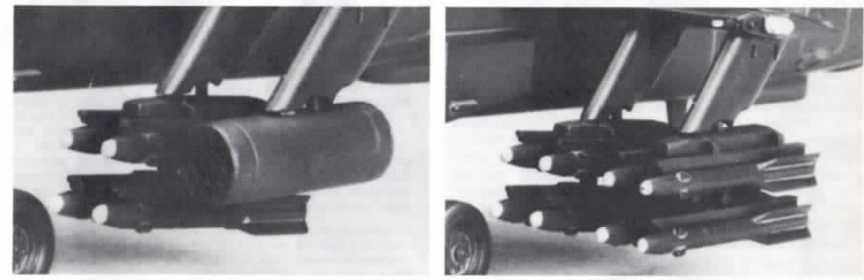

この部品は使用しません。
Parts not for use.
Teile werden nicht verwendet.
Pièces à ne pas utiliser.
Parti non per uso.
不需要使用的部件。

■部品及びデカールを紛失したり、破損した場合は実費でお付けします。料金及び送料については、当社サービス係までお問い合わせください。
株式会社製作所 静岡県焼津市八橋1193-2 千425
TEL 05462-8-8241

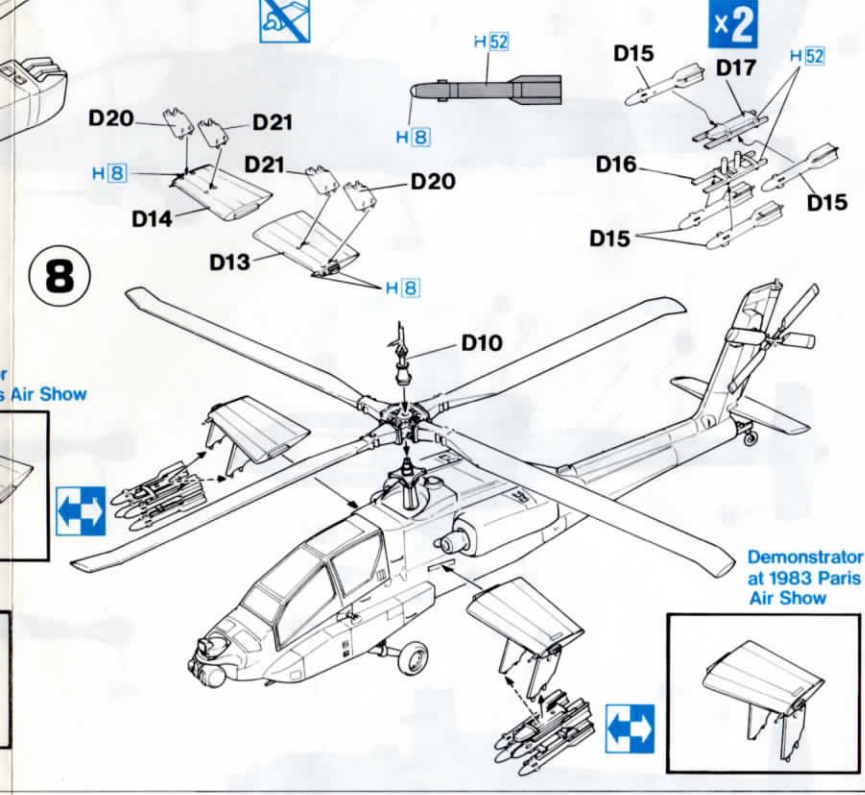
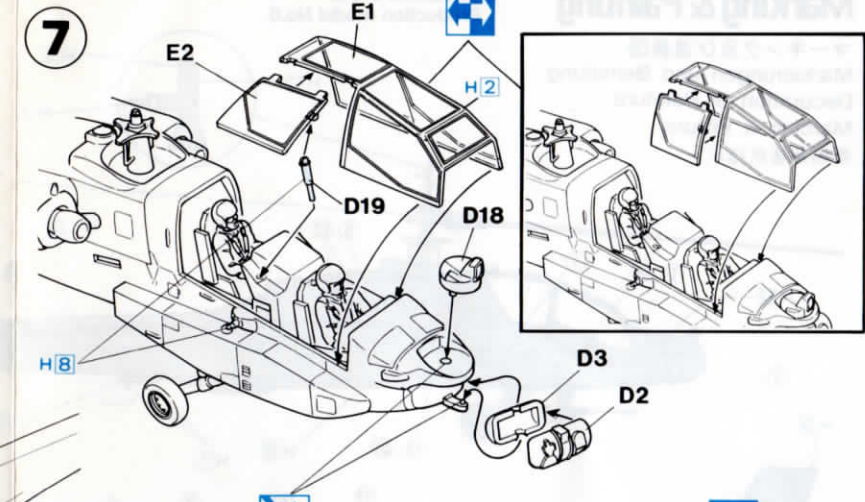
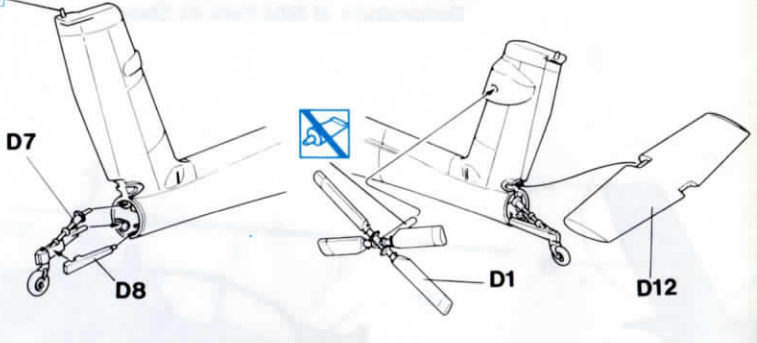
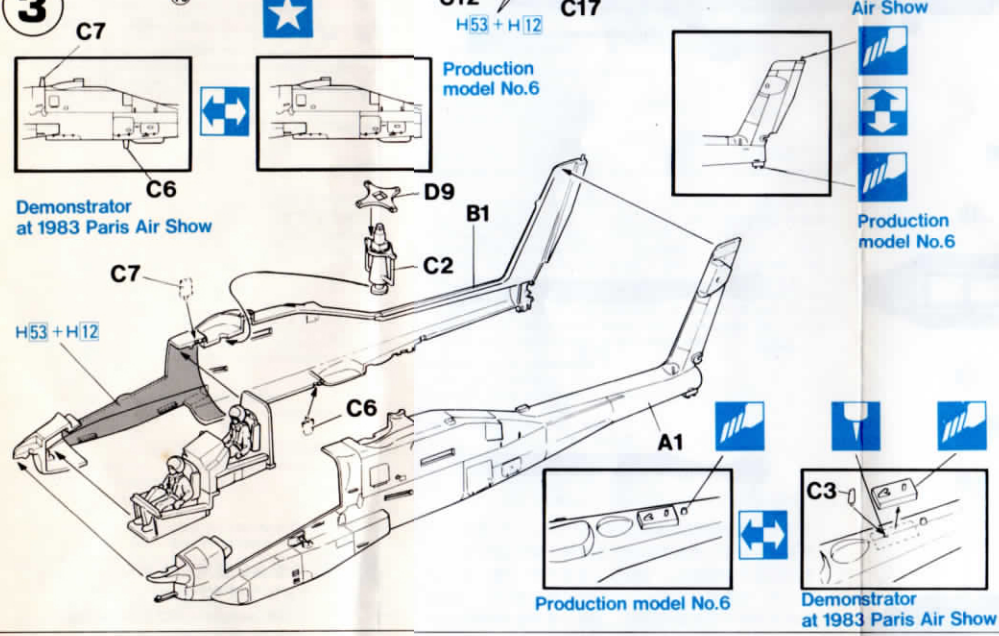
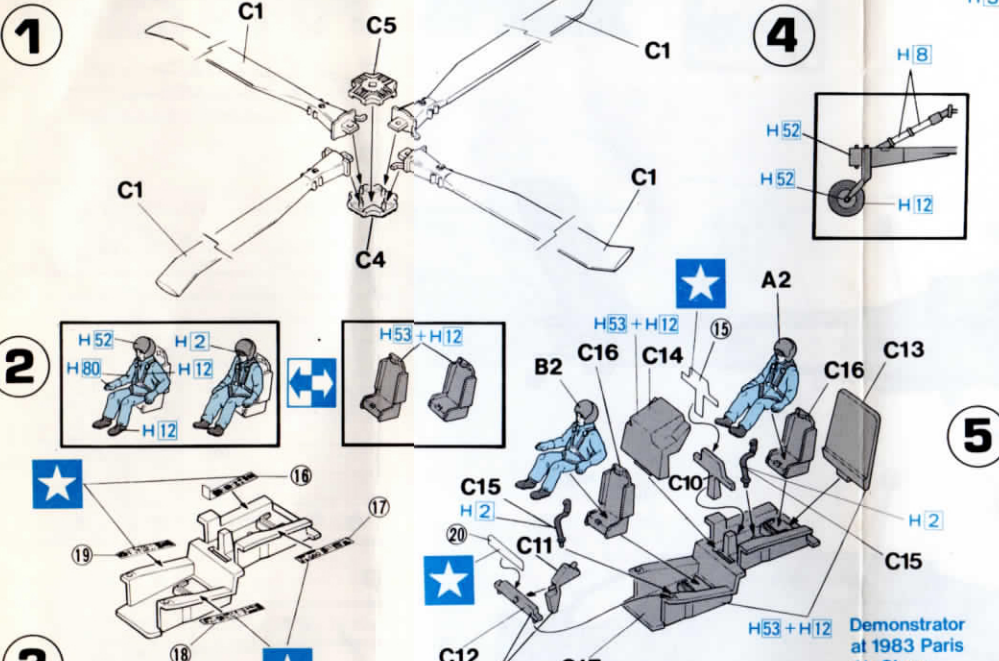

1. 接着剤を塗る前に、必ず接着剤を十分に乾かしてください。
 2. 接着剤を塗る前に、必ず接着剤を十分に乾かしてください。
 3. 接着剤を塗る前に、必ず接着剤を十分に乾かしてください。
 4. 接着剤を塗る前に、必ず接着剤を十分に乾かしてください。
 5. 接着剤を塗る前に、必ず接着剤を十分に乾かしてください。
 6. 接着剤を塗る前に、必ず接着剤を十分に乾かしてください。
 7. 接着剤を塗る前に、必ず接着剤を十分に乾かしてください。
 8. 接着剤を塗る前に、必ず接着剤を十分に乾かしてください。
 9. 接着剤を塗る前に、必ず接着剤を十分に乾かしてください。
 10. 接着剤を塗る前に、必ず接着剤を十分に乾かしてください。

H.1 in painting indication is the number of Gunze Sangyo Aqueous Hobby Color, while H.2 is that of Mr. Color. Glue is not included in this kit.

H.1	1	ホワイト	WHITE	WEISS	BLANC	BIANCO	白色
H.2	2	ブラック	BLACK	SCHWARZ	NOIR	NERO	黒色
H.3	3	レッド	RED	ROT	ROUGE	ROSSO	紅色
H.4	4	イエロー	YELLOW	GELB	JAUNE	GIALLO	黄色
H.8	8	シルバー	SILVER	SILBER	ARGENT	ARGENTO	銀色
H.12	12	つや消しブラック	FLAT BLACK	MATTSCHWARZ	NOIR MAT	NERO OPACO	啞黒色
H.18	18	黒鉄色	STEEL	STAHL	ACIER	ACCIAIO	黒鐵色
H.52	52	オリーブドラブ	OLIVE DRAB (1)	OLIVE DRAB (1)	OLIVE DRAB (1)	OLIVA CHIARO	橄欖綠色
H.53	53	ニュートラルグレー	NEUTRAL GRAY	NEUTRAL GRAY	NEUTRAL GRAY	GRIGIO NEUTRO	天然灰色
H.71	71	ミドルストーン	MIDDLE STONE	STEINGRAU, MITTEL	PIERRE MOYEN	MEDIA BRUNITURA	中石色

H.76	76	焼鉄色	BURNT IRON	GEBA, EISEN	FER BRULÉ	MEITALO BRUNITO	燒鐵色
H.80	80	カーキグリーン	KHAKI GREEN	KHAKI GRÜN	VERT KHAKI	VERDE KHAKI	鈣鐵綠色
H.90	90	クリアーレッド	CLEAR RED	ROT, REIN	ROUGE CLAIR	ROSSO CHIADO	透明紅色
H.93	93	クリアーブルー	CLEAR BLUE	BLAU, REIN	BLEU CLAIR	BLU CHIARO	透明藍色

Marking & Painting

①前期量産型6号機
Production model No.6

②1983年パリ国際航空ショー出場機
Demonstrator at 1983 Paris Air Show

マーキング及び塗装図

Markierungen und Bemalung

Decoration et Peinture

Marchio & Pittura

標貼及着色指示

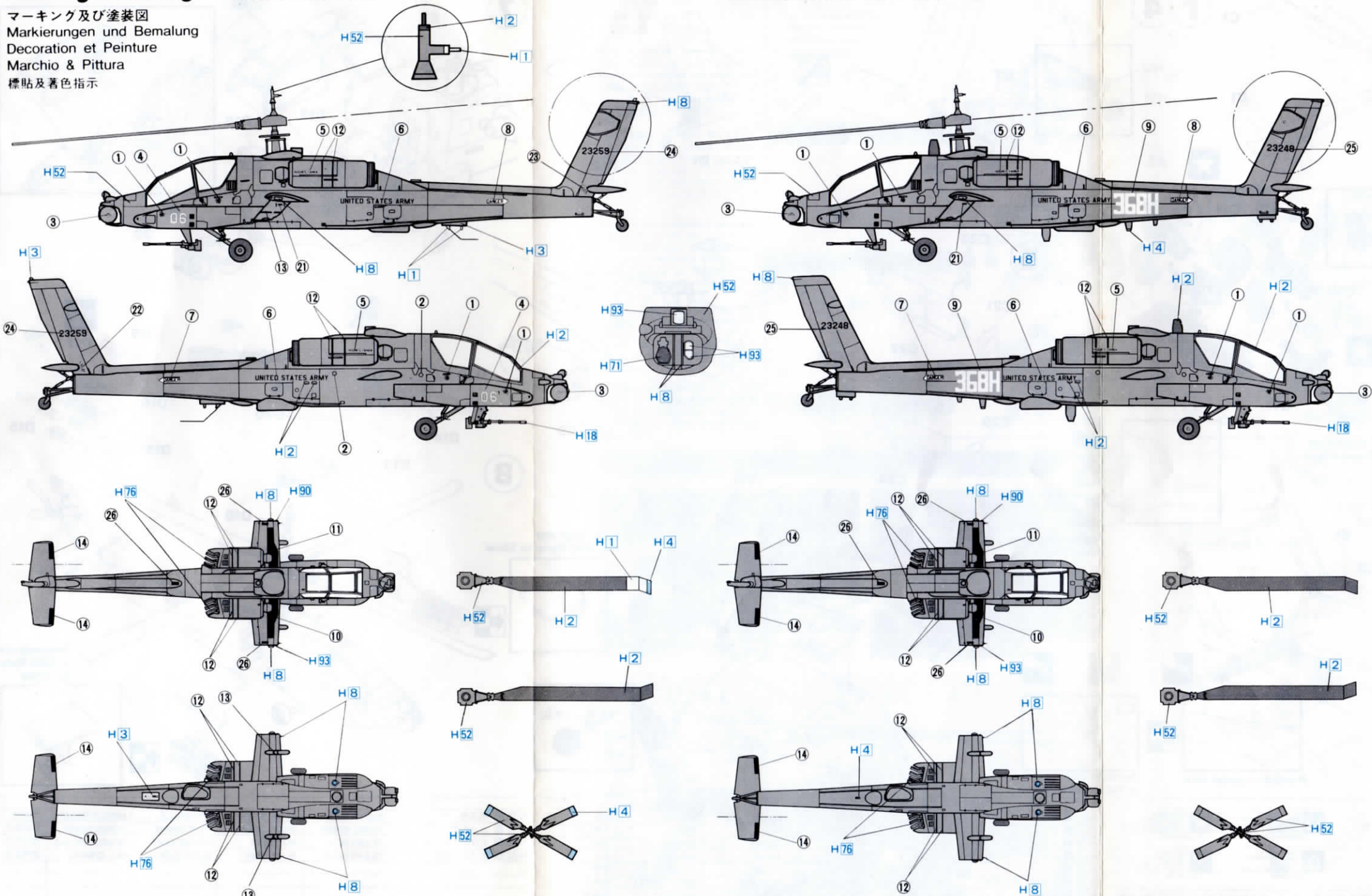

■ H2 ■ H52 ■ H76