

F-15J (単座型)**F-15DJ (複座型)**

※このキットには1機分の部品が入っています。製作する前に「J型」か「DJ型」かを選択してください。
 ※This kit is a kit for one set. Please choose [J Type] or [DJ Type] before making.

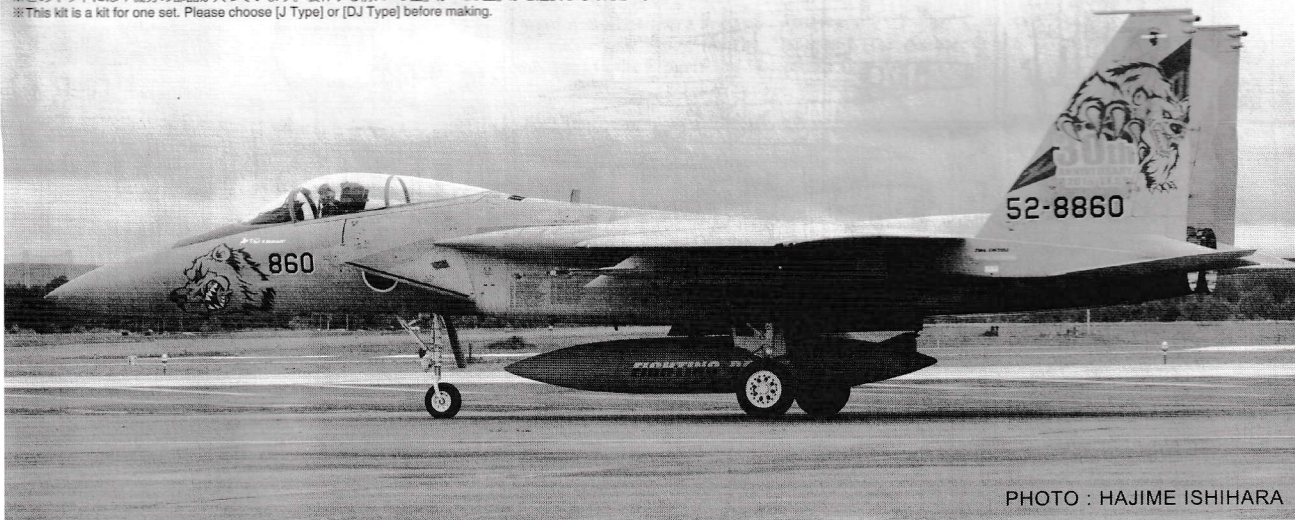

PHOTO : HAJIME ISHIHARA

F-15J/DJ EAGLE™ "201SQ 30th ANNIVERSARY"

F-15 Eagle™



02190 1:72 F-15J/DJ イーグル “201SQ 30周年記念”

Produced under license. Boeing, McDonnell Douglas and F-15 Eagle are trademarks of The Boeing Company.

F-15Jイーグルは、航空自衛隊の主力要撃戦闘機です。日本の航空自衛隊はアメリカ空軍、イスラエルに続く世界で3番目のイーグル装備国です。それまでF-104Jを要撃戦闘機として使用してきた航空自衛隊は、F-104Jの後継機としてF-Xを調査しました。多くの候補機の中から昭和51年12月9日にF-15を採用することが決定、昭和56年3月27日に第1号機が岐阜基地に到着しました。導入当初の航空自衛隊のF-15Jは基本的にアメリカ空軍のF-15Cブロック26に相当する機体で、一部航空自衛隊独自の改修を行っていました。これは、自衛隊独自の自動警戒管制組織(バッジ・システム)とE-2C早期警戒機からの要撃管制を受ける高速データ装置(J/ASW-10データリンクシステム)が追加されたのと垂直尾翼の先端のアンテナをマスバランスに変更したのが主な改修点です。航空自衛隊はF-15Jを最初、新田原基地に配備しパイロットの育成に充てた後、本格的に戦闘航空団に配備を開始しました。現在F-15Jは201飛行隊(千歳基地)、203飛行

隊(千歳基地)、204飛行隊(那覇基地)、303飛行隊(小松基地)、304飛行隊(那覇基地)、305飛行隊(百里基地)、306飛行隊(小松基地)の7個飛行隊に配備されています。また、新田原基地の飛行教導隊、第23教育航空隊にそれぞれF-15DJが配備されています。F-15Jはアメリカ空軍と同様、多段階改良計画(MSIP)を行っており年々装備品が改良追加装備されています。このため新たにアンテナが追加されたりと、外観上でも変化しています。この他、国産の空対空ミサイルAAM-3を搭載できる機体も改修中です。F-15Jは航空自衛隊の主力戦闘機として、日本の空の防衛に活躍していきます。

《データ》乗員:F-15J 1名/F-15DJ 2名、全幅:13.05m、全長:19.43m、全高:5.63m、最大離陸重量:30,845kg、エンジン:P&W F-100-IHI-100、推力:7,348kg×2(AB使用時10,800kg×2)、最大速度:マッハ2.5/12,200m、固定武装:JM61A 20mmバルカン砲×1

In the early 1980's the Japan Air Self Defense Force (JASDF) selected the McDonnell Douglas F-15 Eagle to replace their aging Lockheed F-104J fighters. The first F-15J Eagle (ferried from the U.S.) arrived on March 27, 1981 at the JASDF experimental wing in Gifu, Japan. This aircraft was similar to the Block 26 F-15C Eagles of the U.S. Air Force, and had the same performance and combat capability. The first two F-15J aircraft plus the dual cockpit version F-15DJ were built by McDonnell Douglas in St. Louis, Missouri, U.S.A., while the remaining 152 aircraft programmed for the six JASDF squadrons were manufactured under license in Japan. The F-15J incorporates a J/ASW-10 data link system, which is a high speed data processor that works in harmony with the JASDF E-2C AWACS aircraft. The latest versions of the F-15J are equipped to carry the Japanese designed and produced AAM-3 air to air missile system, plus upgraded

state of the art avionics for all weather interception and operations. Although the Eagle was originally designed in the late 1960's and first flown in July 1972. It and the F-15J Eagles are still the most versatile and adaptable fighters extant, and are sure to play their role as air superiority fighters well into the 21st century. The F-15DJ Eagle is a two-seated version of the F-15J. The Japanese Self Defence Air Force has a small number of the F-15DJ just as it does the F-15J and is training pilots for the new model.

《DATA》Crew: F-15J One / F-15DJ Two; Wingspan: 13.05m; Length: 19.43m; Height: 5.63m; Max take off weight: 30,845kg; Engines: P&W F-100-IHI-100 turbofans×2; Thrust 7,348kg×2 (10,800kg×2 in afterburner); Speed: Mach 2.5 @ 12,200m; Fixed weapon: JM61A 20mm Vulcan cannon×1

(A)

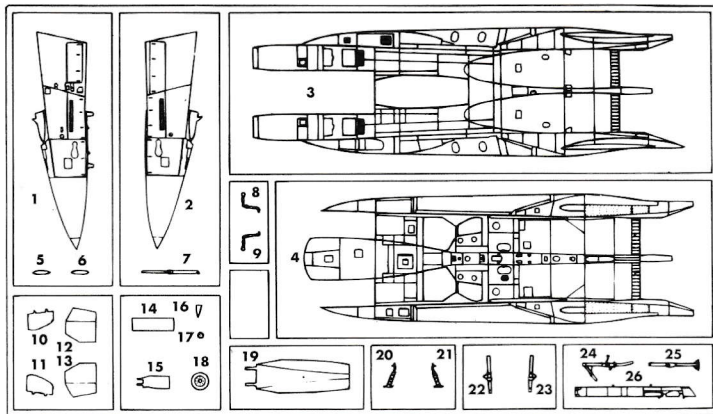

F-15J (単座型 Single-seater)

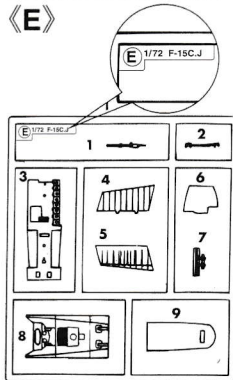

F-15DJ (複座型 Two-seater)

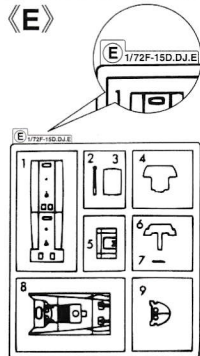

(B)

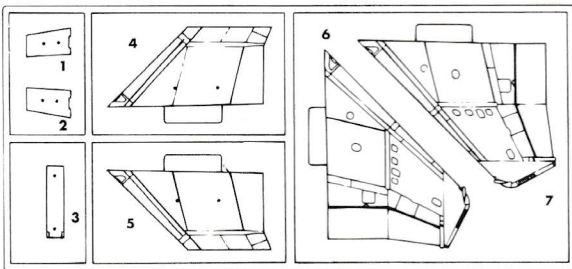

F-15J (単座型 Single-seater)

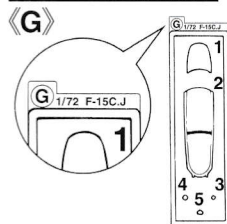

F-15DJ (複座型 Two-seater)

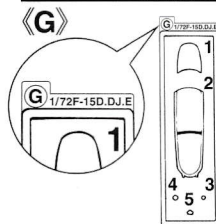

(C)

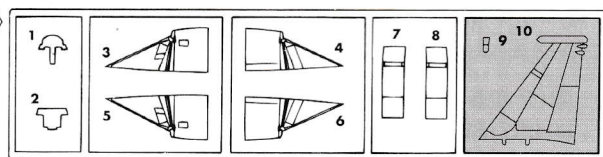

(D) x2

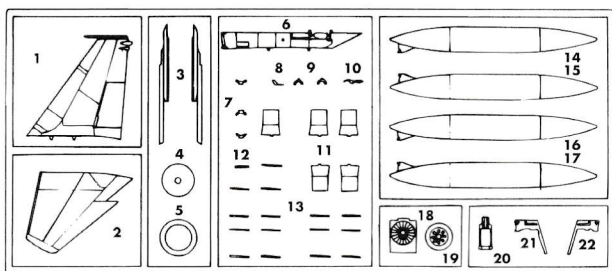

の部品は使用しません。
Parts not for use.
Teile werden nicht verwendet.
Pièces à ne pas utiliser.
Parti non per uso.
Partes para no usar.
不需要使用的部件

For Japanese use only.

●部品請求をされる方は、あなたの氏名、住所、郵便番号、電話番号を1字づつはつきり書いて、下のカードと共に申し込みたい。

※ハセガワは、ご本人の同意がある場合を除き、個人情報を第三者に開示することはありません。

●「部品請求カード」1枚につき1キット分のパーツの請求を受けることができます。

●下記の価格は予告なく変更する場合がありますのでご了承ください。



— 部品請求カード —

02190 1:72 F-15J/DJ イーグル “2019S 30周年記念”

部品を紛失したり、破損された方は、このカードの必要部品を○でかみ代金を現金書留または郵便小為替で当社サービス係までお申度ください。

A 部品……………700円 E 部品 F-15DJ(複座用) 600円
B 部品……………600円 G 部品 F-15J(単座用) 400円
C 部品……………600円 G 部品 F-15DJ(複座用) 400円
D 部品(1枚分)…600円 デカール……………1,500円
E 部品 F-15J(単座用) 600円

1603

ART No. 02190

このキットには接着剤は入っていないので別にお求めください。

塗料指定の 1 は GSI クレオス・Mr. カラー、H 1 は水性ホビーカラーの番号です。

H 1 in painting indication is the number of GSI Creos Aqueous Hobby Color, while 1 is that of Mr. Color. Glue is not included in this kit.

H 1 bei Bemalungshinweisen ist die Nummer der Aqueous - Hobby - Color von GSI Creos, während 1 den Ton der Farberie Mr. Color anzeigt. Im Bausatz ist kein Klebstoff enthalten.

Sur le guide de peinture, H 1 correspond au numéro de couleur GSI Creos AQUEOUS HOBBY COLOR, alors que 1 correspond à Mr. COLOR. La colle n'est pas fournie dans ce kit.

H 1 nella indicazione della pittura è il numero della GSI Creos del colore ad acqua per Hobby, mentre 1 è quello di Mr. Color. La colla non è inclusa nella scatola di montaggio.

H 1 en indicaciones de pintado. Este es el numero de GSI Creos Aqueous Hobby Color, mientras 1 es el de Mr. Color. El pegamento no esta incluido en el kit.

H 1 這個着色指示是代表 GSI Creos 出品水性模型漆的編號，而 1 則代表 GSI Creos 出品的樹脂系模型漆的編號，這份套件並沒有包括膠水。

3	H 3	レッド(赤)	RED
8	H 8	シルバー(銀)	SILVER
28	H 18	黒鉄色	STEEL
33	H 12	つや消しブラック	FLAT BLACK
47	H 90	クリアーレッド	CLEAR RED
50	H 93	クリアーブルー	CLEAR BLUE
54	H 80	カーキグリーン	KHAKI GREEN
57	H 63	青竹色	METALLIC BLUE GREEN
61	H 76	焼鉄色	BURNT IRON
62	H 11	つや消しホワイト	FLAT WHITE
66	H 26	デイトナグリーン	BRIGHT GREEN
137	H 77	タイヤブラック	TIRE BLACK
305		グレー-FS36118	GRAY FS36118
307		グレー-FS36320	GRAY FS36320
308		グレー-FS36375	GRAY FS36375
316		ホワイト-FS17875	WHITE FS17875
317		グレー-FS36231	GRAY FS36231

x2 2組つくってください。
2 SETS NEEDED
WIRD DOPELT BENÖTIGT
DEUX SETS NECESSAIRES
NECESSARIE 2 SERIE
SE NECESITAN DOS PIEZAS
同様の制作二組

★ デカールをはってください。
APPLY DECAL
HIEAR ABZIEHBILD
APPLIQUER DECALOMANIE
APPLICARE DECALOMANIE
PONER CALCOMANIA
貼上水印紙

! 注意してください。
BE CAREFUL
HIER VORSICHT
FAIRE ATTENTION
USARE ATTENZIONE
TENER CUIDADO
小心留意

! 切り取ってください。
REMOVE
ENTFERNEN
RETIRER
SEPARARE
CORTAR
切去

↔ どちらかを選んでください。
OPTIONAL
NACH BELIEBEN
FACULTATIV
OPCIONAL
可以選擇採用

U 穴をうめてください。
FILL HOLE
SCHLIESSEN
BOUCHER LE TROU
FORO PIENO
EMPUJE EL AGUJERO
把孔填平

1 F-15J (Single-seater)

2 F-15DJ (Two-seater)

※このキットには1機分の部品が入っています。製作する前に「J型」か「DJ型」かを選択してください。
※This kit is a kit for one set. Please choose [J Type] or [DJ Type] before making.

! Eパーツ・Gパーツは「J型」用(単座型用)「DJ型」用(複座型用)の2種類ありますので注意してください。
Please note that there are two types for the "J-type" (for single seat type), for the "DJ-type" (for double seat type) to the E parts and G parts.

1 シートの組み立て Seat Assembly

2 コックピット・フロアの組み立て Cockpit floor Assembly

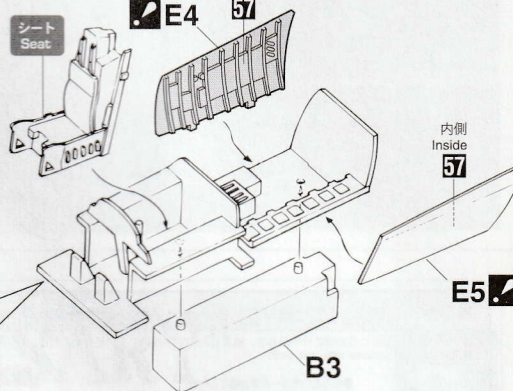
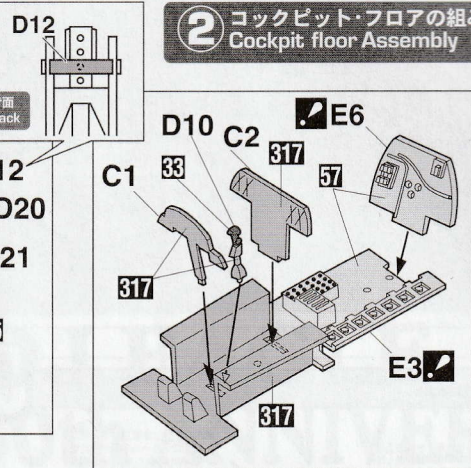
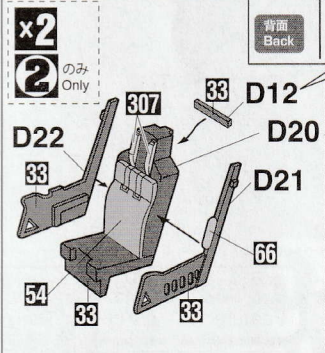

1 F-15J (Single-seater)

2 F-15DJ (Two-seater)

塗装する場合
If you want to paint

デカールを使用する場合
If you are using the decal

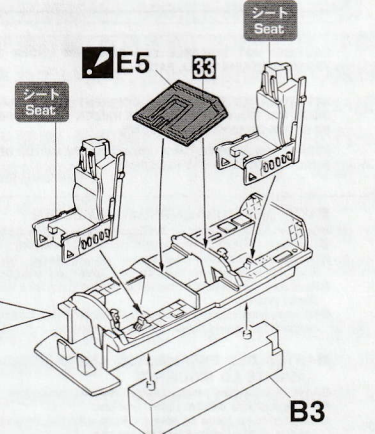
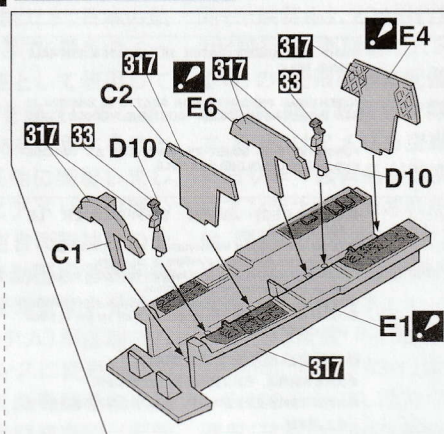
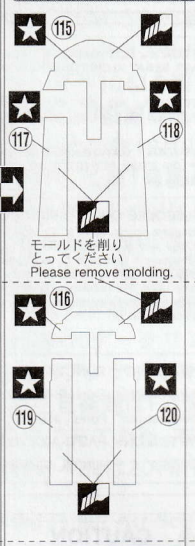
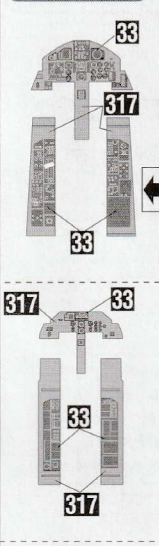

! Eパーツ・Gパーツは「J型」用(単座型用)「DJ型」用(複座型用)の2種類ありますので注意してください。
Please note that there are two types for the "J-type" (for single seat type), for the "DJ-type" (for double seat type) to the E parts and G parts.

4 エンジンファンの組み立て Engine fan Assembly

3 機首の組み立て Nose Assembly

g 5g
オモリを入れてください。
INSERT BALLAST
※オモリの部品は付属していません。
※Weight is not included.

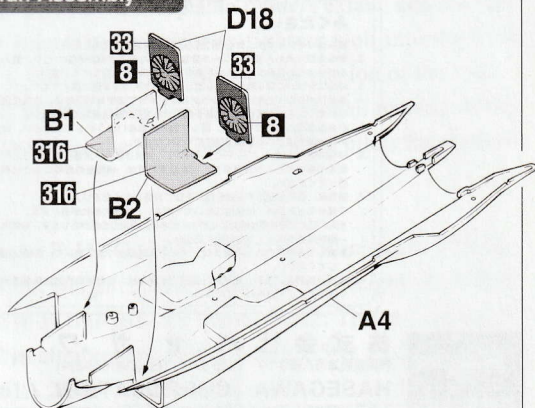
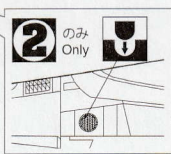
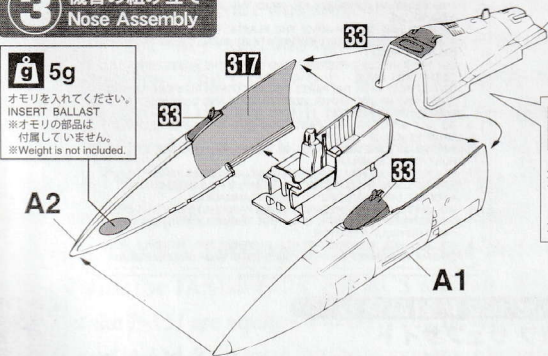

5 胴体の組み立て 1
Fuselage Assembly 1

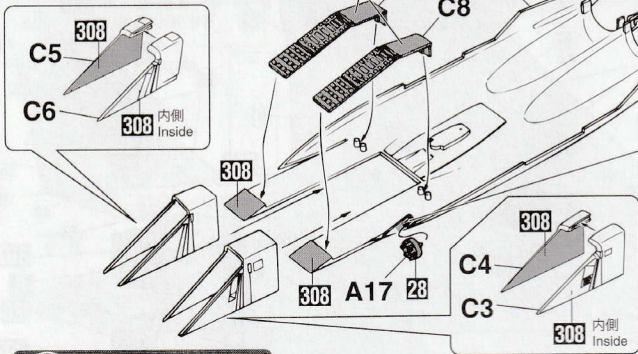

6 胴体の組み立て 2
Fuselage Assembly 2

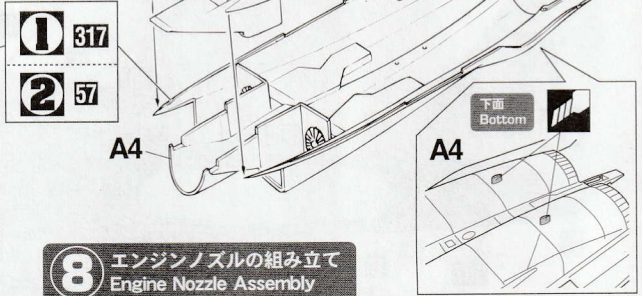

7 主翼の組み立て
Main Wing Assembly

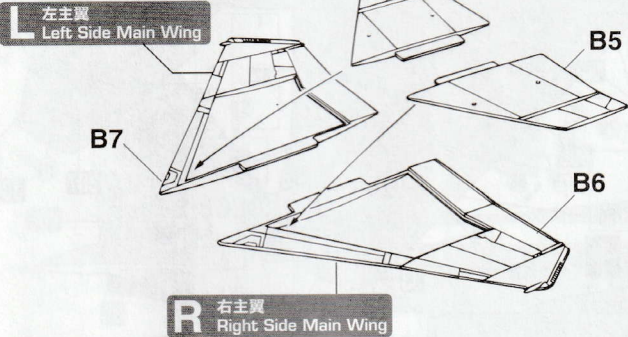

8 エンジンノズルの組み立て
Engine Nozzle Assembly

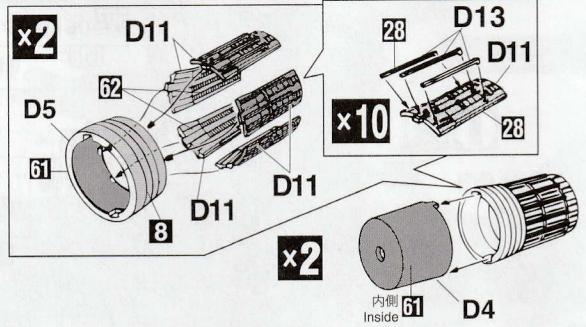

9 主翼とノズルの組み立て
Main Wing and Nozzle Assembly

R 右主翼
Right Side Main Wing

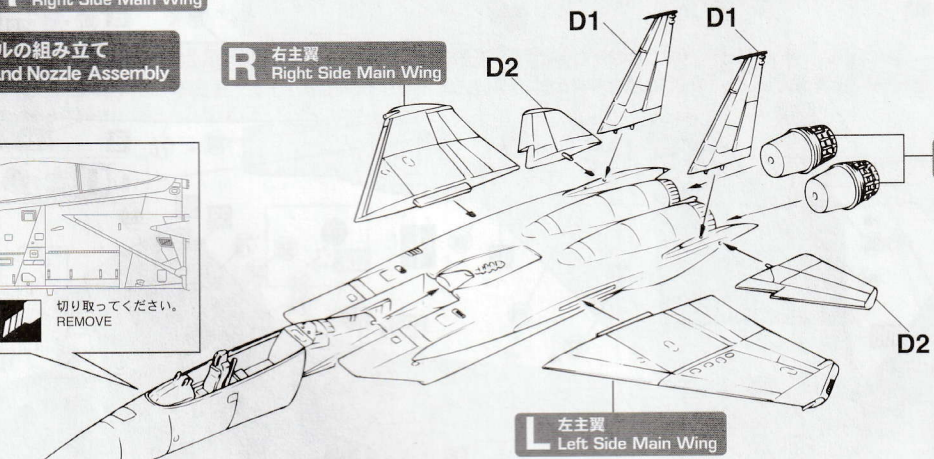
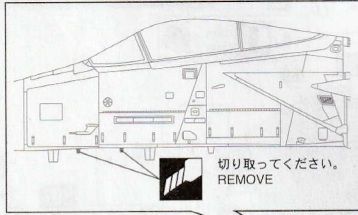

10 前脚と主脚の組み立て
Nose gear and Main gear Assembly

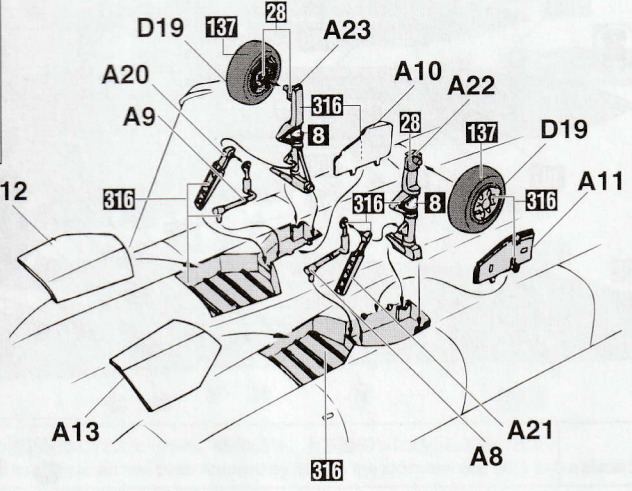
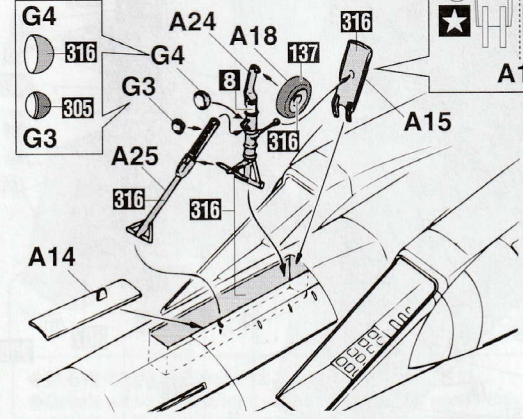
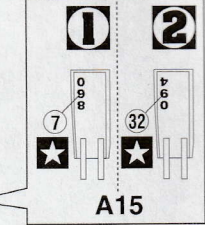

11 キャノピー、エアブレーキの組み立て Canopy & Air brake Assembly

F-15J (単座型) (Single-seater)

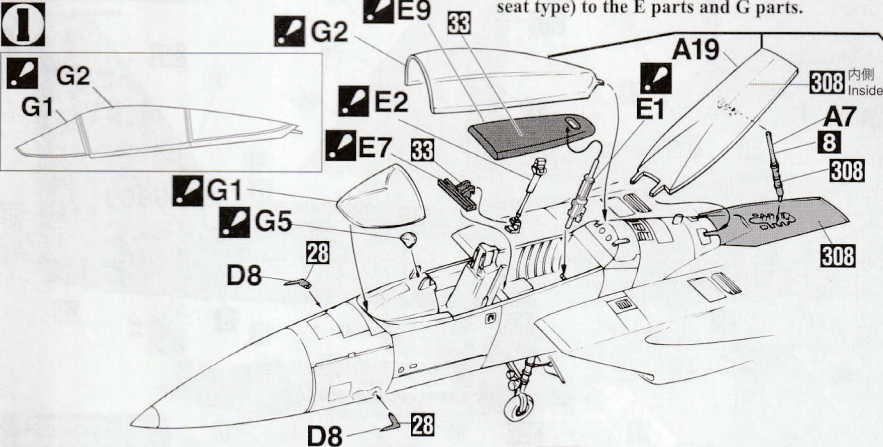

Eパーツ・Gパーツは「J型」用(単座型用)「DJ型」用(複座型用)の2種類ありますので注意してください。

Please note that there are two types for the "J-type" (for single seat type), for the "DJ-type" (for double seat type) to the E parts and G parts.

A7, E2, E1は開く場合のみに使用します。
A7, E2, E1 is used when you want to open.



開いた場合
If you open



閉じた場合
If you close

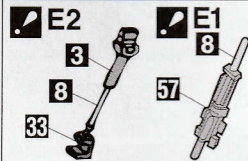

F-15DJ (複座型) (Two-seater)

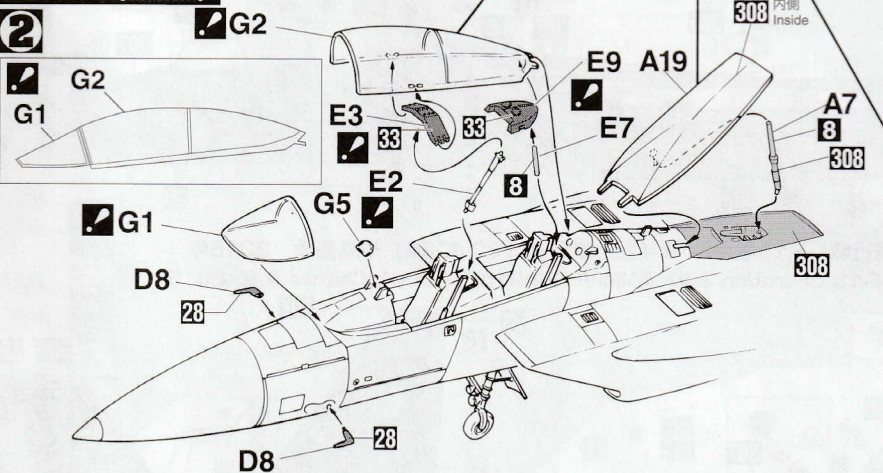

A7, E2, E7は開く場合のみに使用します。
A7, E2, E7 is used when you want to open.



開いた場合
If you open



閉じた場合
If you close

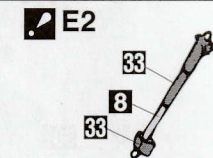

12 武装の取付例 Mounting example of Armament

このキットには、空対空ミサイルは入っていません。
別売りの「X72-9 U.S.エアクラフトウェポンV」または「X72-10 航空自衛隊エアクラフトウェポン1」をご使用ください。

This kit does not include armament.

Select from "Weapon Sets V" or "JASDF Weapon Sets 1" separately sold.

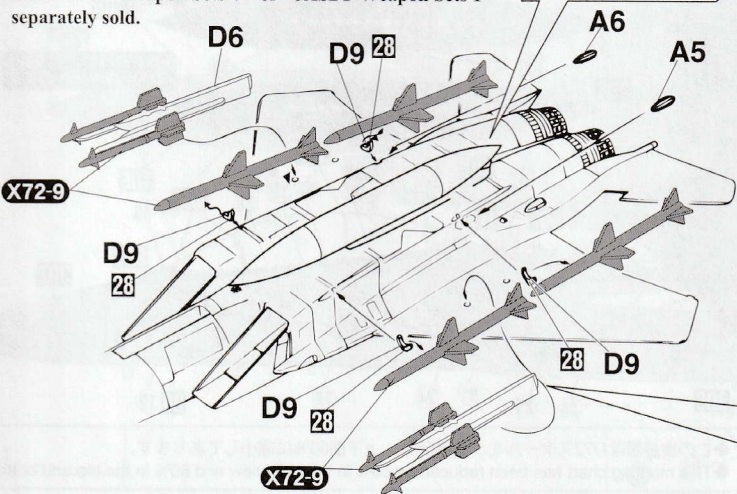
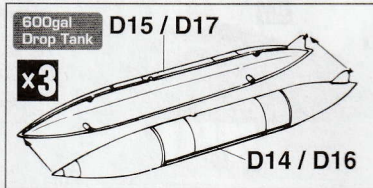
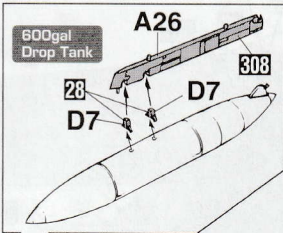

オプション Option

x2 左側も同様に
取り付けてください。
Please install the left
side similarly.

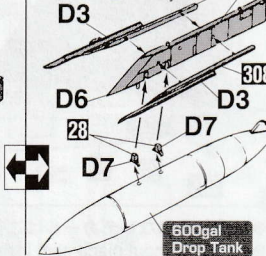
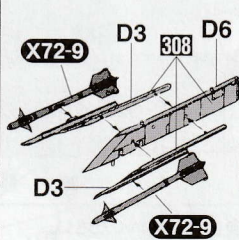

Marking and Painting

マーキング及び塗装図

Markierungen und Bemalung

Decoration et Peinture

Marchio & Pittura

Decoracion y Pintura

標貼及着色指示



航空自衛隊 第2航空団 第201飛行隊 F-15運用30周年記念塗装機「52-8860」千歳基地 2015年
J.A.S.D.F. 2nd AW 201st TFS F-15 Operation 30th ANNIVERSARY[52-8860]. Chitose A.B. 2015

F-15J (単座型)

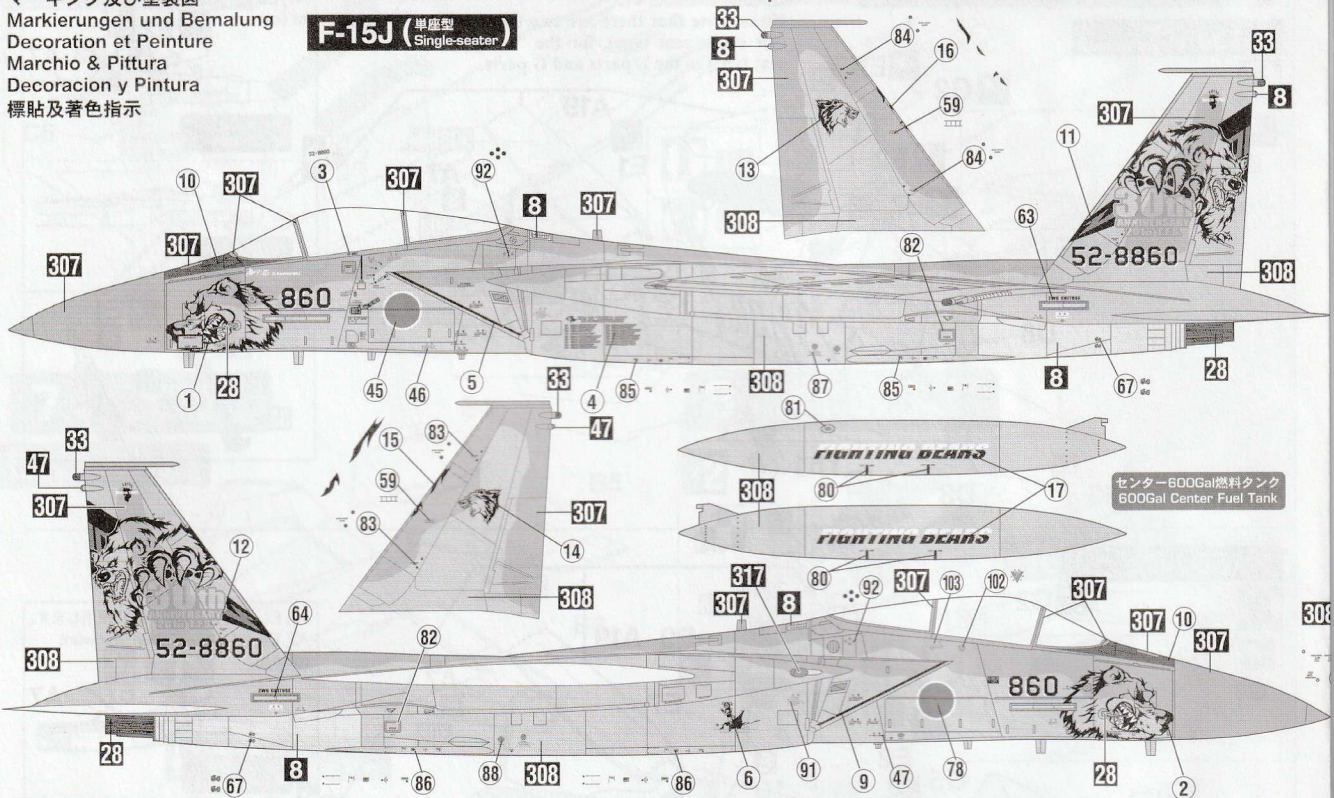

2 航空自衛隊 第2航空団 第201飛行隊 F-15運用30周年記念塗装機「92-8094」千歳基地 2015年
J.A.S.D.F. 2nd AW 201st TFS F-15 Operation 30th ANNIVERSARY[92-8094]. Chitose A.B. 2015

F-15DJ (複座型)

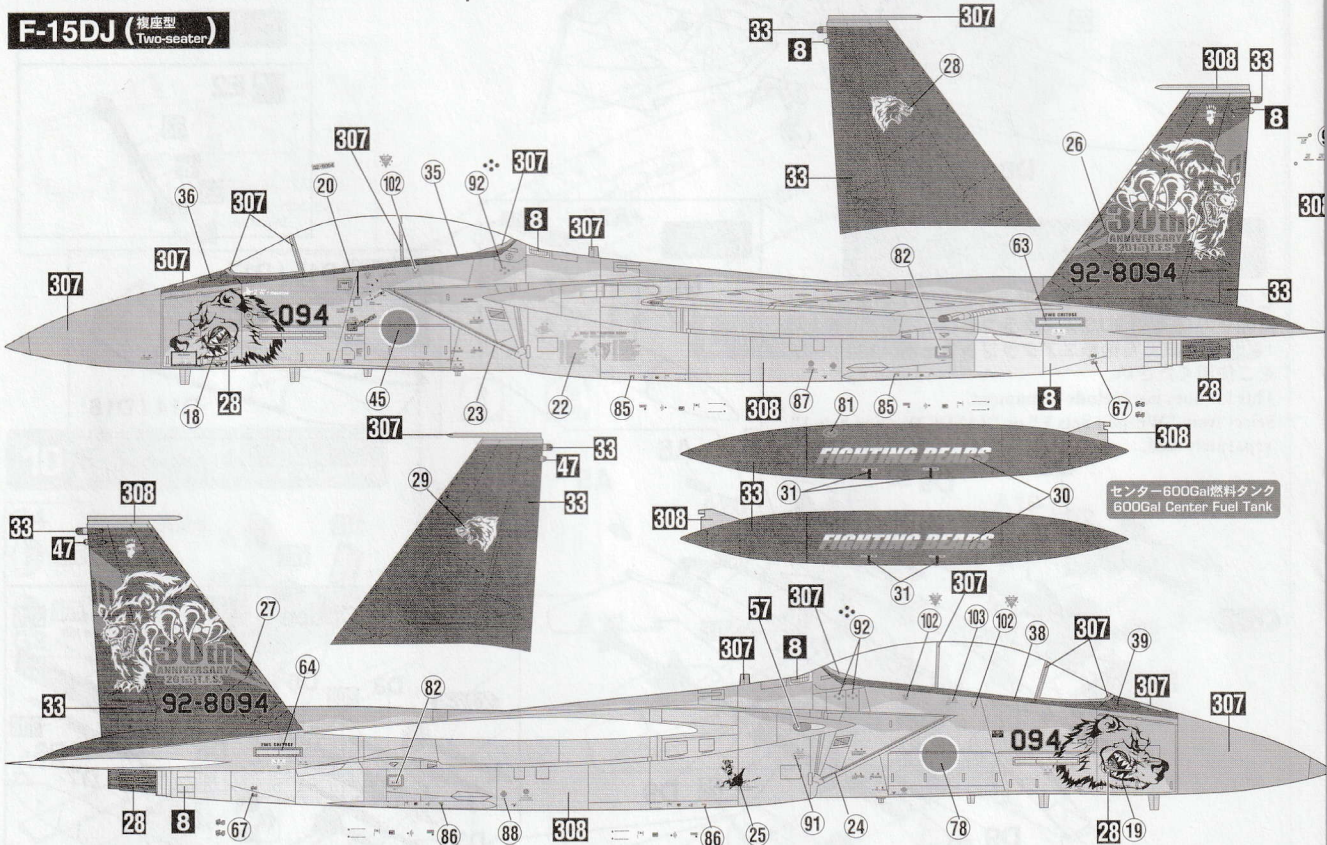

◆貼る指示のないデカールはご自由にお使いください。

◆Decals without placement instructions may be used freely.

◆この塗装図は1/72スケールを、側面65%、上下面60%に縮小してあります。

◆This marking chart has been reduced by 65% in the side view and 60% in the top and bottom view.

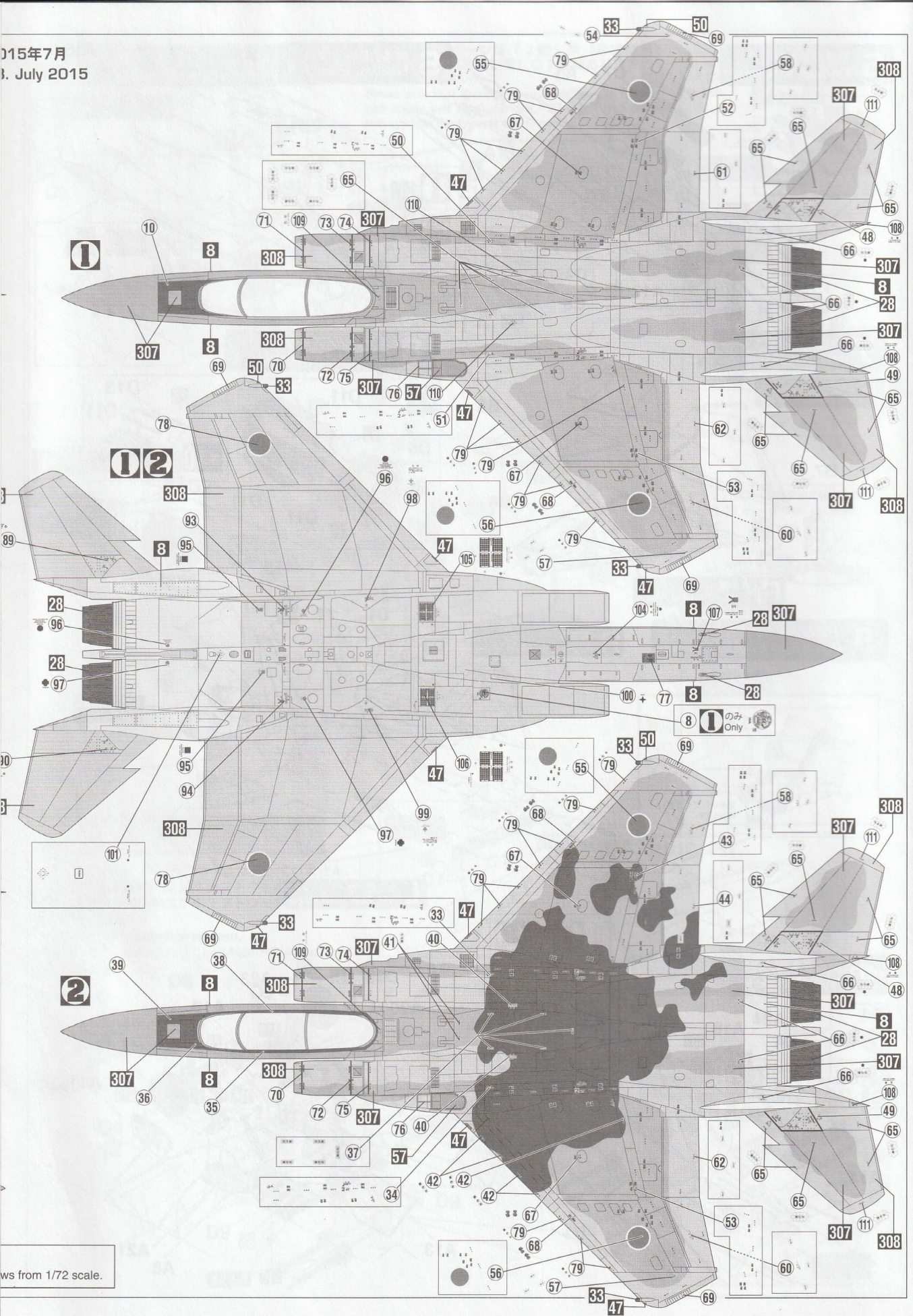

- ◆この塗装用型紙は1/72スケール原寸です
- ◆This is 1/72 scale full size Painting stencil.

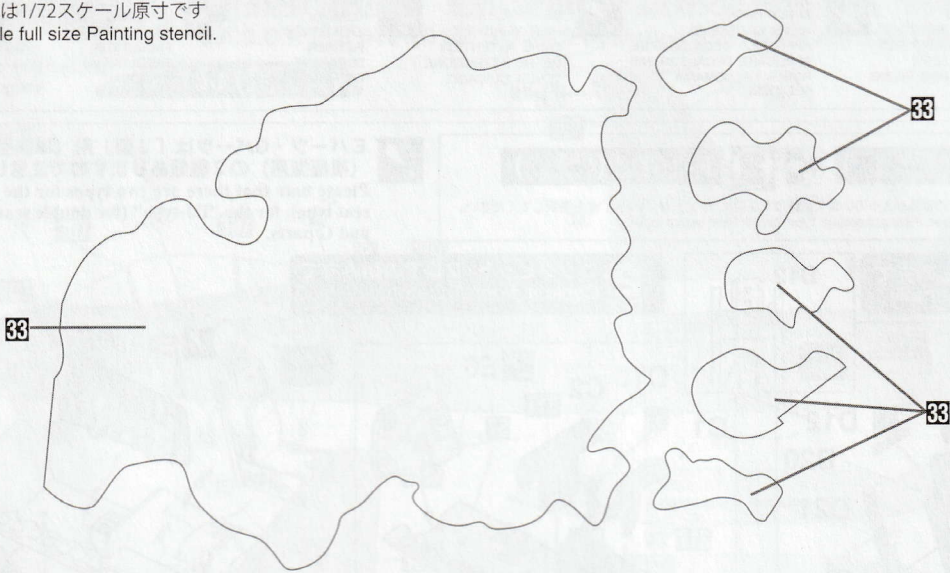

■デカールのじょうずな貼り方 Correct Method for Applying Decals

- デカールを貼るところのほこりや汚れを、ぬらした布できれいにふきとってください。
- Clean model surface with wet cloth.

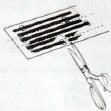

- 貼りたいデカールを台紙ごとハサミで切りとり、1枚ずつ水またはぬるま湯に台紙を下にして20秒くらい浮かべます。
- Cut each design out of decal sheet and dip them in warm water for 20 seconds.



- 水から出したタオルの上ののせ、指先でデカールが動くか確かめた後、貼るところにおいて動かさず貼ります。
- Check with finger tip if design is loose on base paper. If so, place it on proper position on model and slide off base paper leaving design on model.



- 指先に少し水をつけて正確な位置にデカールを動かした後で、やわらかく、よく水を吸った布でデカールを押さえて内側の水分や気泡を押し出します。
- Move design to exact position with wet finger tip, and push out excess water and air bubbles under decal with soft cotton cloth.

▶ 動画でご紹介
Featured in the video

- デカールが完全に乾いたら少し水をつけ布で、デカールのまわりのノリをふきとります。
- When decals get dry, wipe off with wet cloth excess glue left around decals.

CAUTION: NOT SUITABLE FOR CHILDREN UNDER 3 YEARS. CONTAINS SMALL PARTS.

ATTENTION: CE PRODUIT NE CONVIENT PAS A UN ENFANT DE MOINS DE 36 MOIS, EN RAISON DES PIÈCES DE PETITE DIMENSION CONTENUES.

ATENÇÃO: IMPRÓPRIO PARA CRIANÇAS COM MENOS DE 3 ANOS. CONTÉM PEÇAS PEQUENAS.

NICHT FÜR KINDER UNTER 36 MONATEN ENTHÄLT KLEINE TEILE.

ATTENZIONE: PRODOTTO NON ADATTO AI BAMBINI DI ETÀ INFERIORE AI 36 MESI. CONTIENE PICCOLE PARTI.

FORSIGTIG! IKKE EGNET TIL BØRN SOM ER MINDRE END 3 ÅR. INDEHOLDER SMÅ DELE.

ATTENTIE: NIET GESCHIKT VOOR KINDEREN TOT 4 JAAR. BEBAT KLEINE ONDERDELEN.

ATENCIÓN: NO ES CONVENIENTE PARA NIÑOS MENORES DE 3 AÑOS. CONTIENE PIEZAS PEQUEÑAS.

ΠΡΟΣΟΧΗ : ΚΑΤΑΛΛΗΛΟ ΓΙΑ ΠΑΙΔΙΑ ΑΝΩ ΤΩΝ ΤΡΙΩΝ ΕΤΩΝ ΠΕΡΙΕΧΕΙ ΜΙΚΡΑ ΤΕΜΑΧΙΑ

■VOR DEM ZUSAMMENBAU ZU LESEN

- Bitte lesen Sie die Anleitung vor dem Zusammenbauen sorgfältig durch.
- Verwenden Sie nur Kunststoffklebstoff und Kunststofflackfarben.
- Die geleerten Plastikflaschen sollen zerissen und weggeworfen werden, um zu verhindern, daß Kleinkinder beim Spielen darin erstickten.
- Handhaben Sie Klebstoff und Lackfarben niemals in der Nähe von offenen Flammen.
- Mit Klebemittel sparsam umgehen und während des zusammenbaus für ausreichende ventilation sorgen.

■ANTES DEL ENSAMBLAJE, LEA CUIDADOSAMENTE LO SIGUIENTE

- Antes del ensamble, estudie cuidadosamente las instrucciones.
- Emplee solamente cemento plástico y pinturas.
- Rompa y tire las bolsas de plástico a fin de evitar que los niños pequeños puedan sofocarse jugando con ellas.
- No emplee nunca cemento ni pinturas cerca de llamas.
- Usare l'adesivo moderatamente e ventilare bene l'ambiente durante la costruzione.

■LIRE CECI AVANT D'EFFECTUER LE MONTAGE

- Etudier attentivement les instructions avant le montage.
- N'utiliser que de l'adhésif plastique et du vernis.
- Déchirer et jeter les sacs en plastiques vides pour éviter tout danger d'étouffement pour les enfants.
- Ne jamais utiliser d'adhésif ou du vernis près d'une flamme.
- Utiliser le ciment avec modération et bien ventiler la pièce pendant le montage.

■組立て前務請先看清此說明。

- 請先看清說明書，把握全體的順序之後才進入組件。
- 強力膠和塗料請使用塑膠專用的。商品的空袋為了不讓孩子在旁邊，請撕掉。
- 強力膠塗料不可在火的附近使用。

■LEGGERE QUESTO PRIMA DEL MONTAGGIO

- Studiare attentamente le istruzioni prima del montaggio.
- Usare solo adesivo e vernici per plastica.
- Strappare e gettare le buste di plastica vuote per evitare il pericolo di soffocamento per bambini piccoli.
- Non usare mai l'adesivo o la vernice vicino ad una fiamma.
- Utilize sufficiente adesivo y ventile bien la habitación durante la construcción.

"WARNING" FUNCTIONAL SHARP POINTS
"WARNUNG" SCHARFE ECKEN UND KANTEN
"Avertissement" Points essentiels de fonctionnement
"ATTENZIONE" PARTI MOLTO ACUMINATE
"AVISO" PUNTOS AGUDOS EN FUNCIONAMIENTO

注意

- *組み立てる前に必ずお読みください。
- *12才以下の方が組み立てる時は、保護者もお読みください。

1. 組み立てモデルです。作る前に組み立て説明書をお読みください。
2. 部品を取り出した後のビニール袋は、小さな子供が噛んだり、飲み込んだりすると大変危険な状態がありますので、破り捨ててください。
3. 部品はきれいに切り取り、切り取った後のクズはゴミ箱に捨ててください。
4. 部品はやむやみとがっついてる所がありますので使用目的以外は、絶対に遊ばないでください。特に小さいお子様のいる家庭では注意してください。
5. 小さな部品がありますので、誤って飲み込まないようにしてください。特に小さいお子様のいる家庭では注意してください。
6. 部品の組立の際、ニッパー、ナイフ、ヤスリ等を不用意に取り扱うと、刃先等で怪我の恐れがあります。12才以下の方は、保護者の指導のもとに取り扱ってください。
7. 接着剤、塗料を使用する場合は、下記に注意してください。
* 鋭く切った室内では使用しないでください。中毒の恐れがあります。
* 火の近くでの使用は絶対に止めてください。引火の恐れがあります。接着剤、塗料は目や口に入れないでください。
* 誤って目や口に入ったときは、すぐに大量の水で洗い流して、医師に相談してください。
8. 工具、接着剤、塗料、電池等を使用する場合は、その説明書の注意事項をよく読んで正しく使用してください。

CAUTION

- * MAKE SURE TO READ INSTRUCTIONS LISTED BELOW BEFORE ASSEMBLING.
- * ADULT SUPERVISOR SHOULD ALSO READ INSTRUCTIONS WHEN ASSEMBLED BY CHILDREN AGED 12 OR YOUNGER.

1. THIS BEING AN ASSEMBLY KIT. READ THE INSTRUCTIONS BEFORE ASSEMBLING.
2. TEAR UP AND THROW AWAY THE PLASTIC BAGS CONTAINING KIT PARTS AS CHILDREN MAY SUFFOCATE BY SWALLOWING OR WEARING OVER HEAD.
3. CUT THE PARTS OFF PROPERLY AND THROW THE WASTE PARTS INTO DUSTBOX AT ONCE.
4. DO NOT PLAY WITH THE PARTS FOR ANY OTHER PURPOSE AS SOME PARTS MAY BE TOO SHARP. MORE CAUTION AND CARE NEEDED FOR FAMILIES WITH INFANTS.
5. DO NOT SWALLOW ANY PARTS AND CUT-OFF CHIPS. KEEP AWAY FROM REACH OF CHILDREN.
6. WRONG OR CARELESS USAGE OF NIPPER, CUTTER, FILE ETC. MAY HURT THE ASSEMBLER.
7. BE CAUTIONS AS FOLLOWS WHEN USING ADHESIVES AND/OR PAINTS:
* DO NOT USE IN CLOSED ROOM TO AVOID POISONING/TOXIC.
* DO NOT USE NEAR FIRE TO AVOID FLAMMABILITY.
* DO NOT PUT ANY ADHESIVES AND/OR PAINTS INTO MOUTH AND EYE IF MISTAKENLY WITH FULL WATER AND CONSULT A DOCTOR
8. USE TOOLS, ADHESIVES, PAINTS, BATTERIES ETC. PROPERLY AFTER CAREFUL READING OF INSTRUCTIONS GIVEN IN EACH HANDLING MANUAL.



株式会社ハセガワ
静岡県焼津市八幡3-1-2 〒425-8711 TEL (054) 628-8241
HASEGAWA CORPORATION
3-1-2 Yagusu, Yaizu, Shizuoka, 425-8711 Japan.

ハセガワ新製品情報
ハセガワウェブサイト
http://www.hasegawa-model.co.jp

