

re Decoracion y Pintura
標記及著色指示

第1中隊 1942年 夏
Myllylä
Flight of 28th Squadron; Flying
in Karelia, Soviet Union)
(21 total with other aircraft)

3 MS-327号機 第28戦闘機隊 第2中隊 1941年 9月
MS-327
Pilot: Flight Sergeant "Little Giant" U. Lehtovaara
Unit: 2/LeLv 28 (2nd Flight of 28th Squadron; Flying
Regiment 2)
Time: September 1941
Place: Viitana (Airfield in Karelia, Soviet Union)
Victories scored: 10 (44 1/2 total with other aircraft)

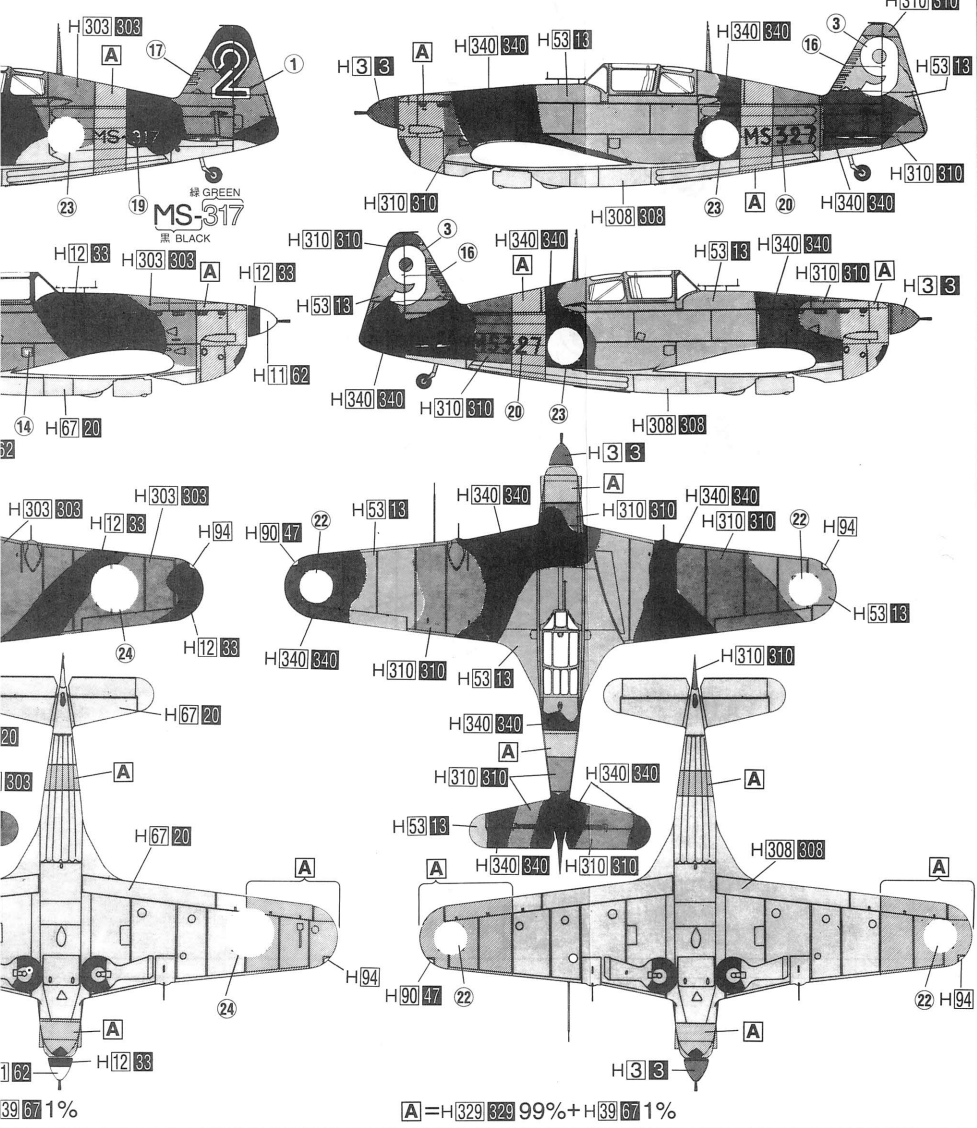

NDEREN TOT 4 JAAR. ATENCION: NO ES CONVENIENTE PARA NIÑOS MENORES DE 3 AÑOS. CONTIENE PIEZAS PEQUEÑAS. ΠΡΟΣΧΗ ΚΑΤΑΛΗΨΟ ΓΙΑ ΠΑΙΔΙΑ ΑΝΘ ΤΩΝ ΠΡΙΩΝ ΕΤΩΝ ΠΕΡΙΕΧΕΙ ΜΙΚΡΑ ΤΕΜΑΧΙΑ.
AS COM MENOS DE 3 ANOS. FORSIGTIG! IKKE EGNET TIL BØRN SOM ER MINDRE END 3 ÅR. INDEHOLDER SMÅ DELE.

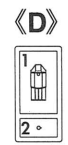
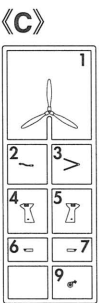
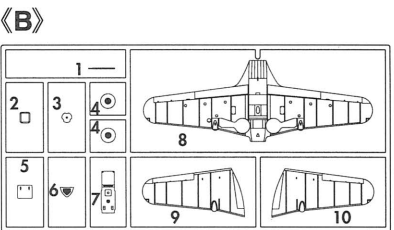
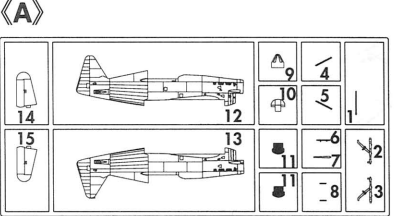

For Japanese use only.
■部品請求をなさる方は、あなたの氏名、住所、郵便番号、電話番号を1字づつはっきり書いて、下のカードと共に申し込みたい。✂

— 部品請求カード —

API04 1:72 モラーヌソルニエ M.S.406 'フィンランド空軍'

部品を紛失したり、破損なされた方は、このカードの必要部品を○でかみ代金を現金書留または郵便小為替で当社サービス係までお申度ください。(1,000円以下の部品請求には、切手代用もできます。)

A部品450円	デカール600円
B部品450円		
C部品350円		
D部品200円		

9403 ART No. API04
上記の価格は予告なく変更する場合がありますのでご了承ください。

(株) 長谷川製作所 静岡県焼津市八幡1193-2 〒425
TEL (054) 628-8241
HASEGAWA SEISAKUSHO CO.,LTD.
1193-2 Yagusu, Yaizu, Shizuoka, 425 Japan.
© PRINTED IN JAPAN. 1994. 3 (N)

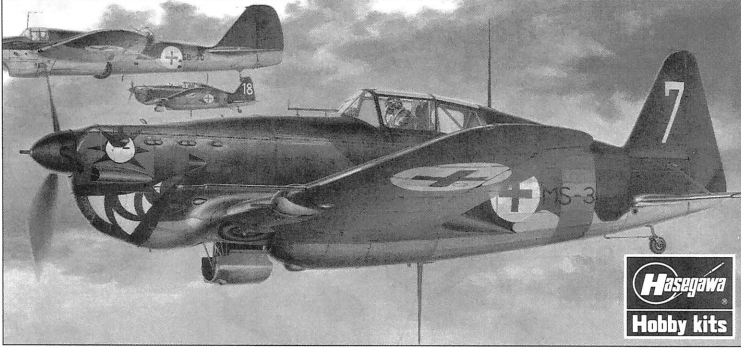

MORANE SAULNIER M.S.406 'FINNISH AIR FORCE'

API04 1:72 モラーヌソルニエ M.S.406 'フィンランド空軍'

フィンランドは、1939年から1940年の“冬戦争”中にフランスから30機のMS406-1を受け取りました。この30機はスウェーデンで組み立てられ、1940年2月に飛行してフィンランドに向かいました。その後、フランスを占領したドイツ軍から戦利品のMS406とMS410が贈られ、第2次大戦中にフィンランド空軍は87機のMS406/MS410を保有しました。MS406は、速度が遅く軽武装でしたが操縦性が良いため、ソビエトのI-153やI-16と互角にわたりあいました。しかし、1943年にソビエトの新型戦闘機が現われるとMS406の劣勢は明らかで、第二線の機体になってしまい、使用されなくなりました。フィンランド空軍はMS406の高性能化を考え、MS406の機体に戦利品であるソビエトのクリモフM-105Pエンジンを搭載し、武装もドイツのマウザーMG-151/20mm砲を装備した改良型“ゴーストモラーヌ”を生みだし、第二線機を第一線

機に復活させました。第2次大戦の終戦までに使用された、“ゴーストモラーヌ”は2機でしたが、その性能の向上は著しく、1944年7月16日には初出撃でYak-1機を初撃墜しました。フィンランド空軍はMS406で合計121機の撃墜を記録し、一方損失は26機でした。MS406のパイロットで5機以上の撃墜を記録したパイロットは7人おり、その中でも最強のパイロットは、“小さな巨人”というニックネームで呼ばれたレートバーラ軍曹で、MS406乗機中14機の撃墜を記録しています。

データ(MS406) 乗員:1名、全長:8.08m、全幅:10.61m、全高:2.84m、主翼面積:16m²、最大全備重量:2,722kg、最大速度:490km/h(高度4,480m)、エンジン:イスパノスイザ12Y31液冷12気筒、出力:860hp(離昇)、武装:イスパノスイザHS59または404 20mm機関砲x1、MAC 1934 7.5mm機銃x2

During the winter of 1939/40 Finland received 30 MS 406C-1 fighters from France. These planes were assembled from parts received via Sweden and flown to Finland in February 1940. Following the occupation of France by Germany, more MS 406 fighters were received from German booty. The Finnish Air Force used a total of 87 MS 406/410 aircraft during the war. Regarded as a pleasant aircraft to fly, it had difficulty in gun aiming. It was slow and lightly armed but had good agility, so equal fighting against the Soviet I-153 and I-16 fighters was possible; however the MS 406 was obsolete by 1943 when new Soviet fighters emerged. In Finland, some MS406's were re-engined with Soviet Klimov M-105P engines and rearmed with the German Mauser MG-151/20mm

cannon. This modified “Ghost Morane” conversion proved to be a tough opponent, even for the soviet La-5, but only two became operational prior to the end of the war. Using the MS 406 Fighter, 121 aerial victories were achieved. 26 were lost in aerial combat or AAA fire. Seven pilots scored 5 or more victories and the “Little Giant” Flight Sergeant U. Lehtovaara scored 14 victories while flying the MS 406.

DATA(MS406) : Crew: 1; Length: 8.08m; Wing Span: 10.61m; Height: 2.84m; Wing Area: 16m²; Max Weight: 2,722kg; Max Speed: 490Kph @ 4,480m; Engine: Hispano-Suiza 12Y31, liquid cooled, 12 cyl. 860hp @ TO; Weapons: Hispano-Suiza HS59 20mm cannon X 1, MAC 1934 7.7mm machine gun X 2

Marking & Painting

マーキング及び塗装図
Markierungen und Bemalung

Decoration et Peinture
Marchio & Pittura

Decoracion y Pintura
標貼及著色指示

MS-311号機 第14飛行隊 第1中隊 1943年 7月

1 MS-311
Pilot: Pilot Officer L. Kurten
Unit: 1/LeLv 14 (1st Flight of 14th Squadron; Flying Regiment 1)
Time: July 1943
Place: Tiiksjarvi (Lake Tiiksjarvi in South Viena, Soviet Union)

MS-317号機 第28戦闘機隊 第1中隊 1942年 夏

2 MS-317
Pilot: Pilot Officer P. Myllylä
Unit: 1/LeLv 28 (1st Flight of 28th Squadron; Flying Regiment 2)
Time: Summer 1942
Place: Äänislinna (Town in Karelia, Soviet Union)
Victories scored: 3¹/2 (21 total with other aircraft)

MS-327号機 第28戦闘機隊 第2中隊 1941年 9月

3 MS-327
Pilot: Flight Sergeant "Little Giant" U. Lehtovaara
Unit: 2/LeLv 28 (2nd Flight of 28th Squadron; Flying Regiment 2)
Time: September 1941
Place: Viitana (Airfield in Karelia, Soviet Union)
Victories scored: 10 (4¹/2 total with other aircraft)

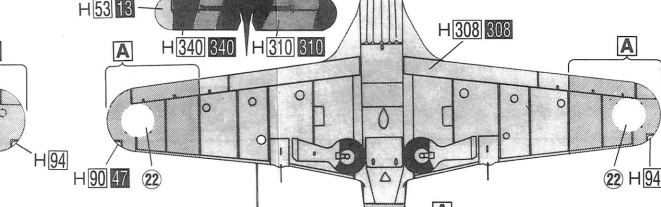
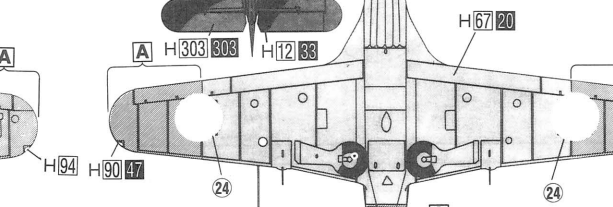
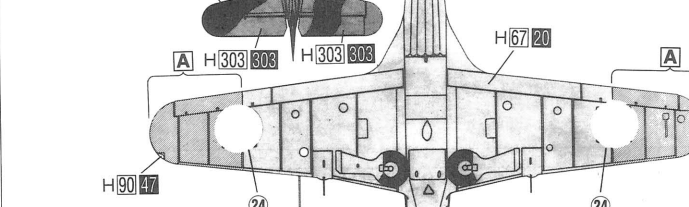
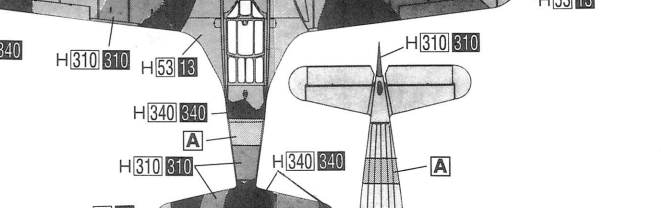
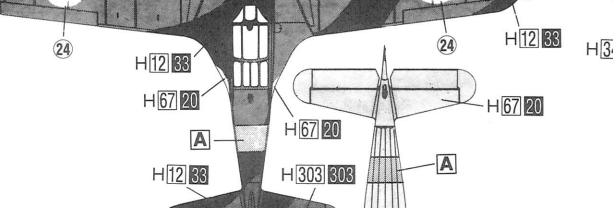
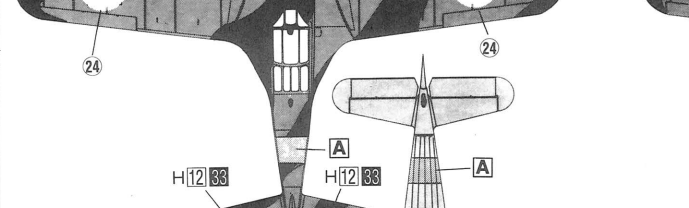
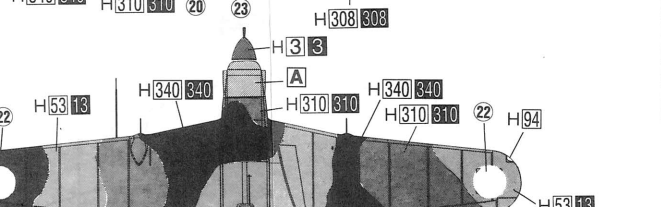
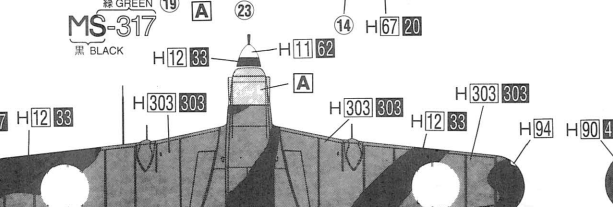
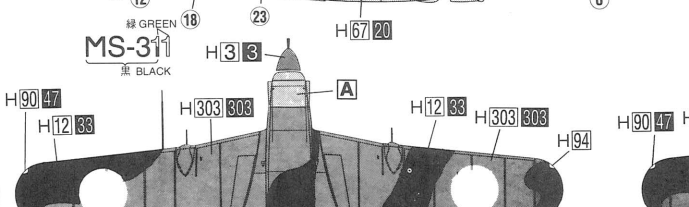
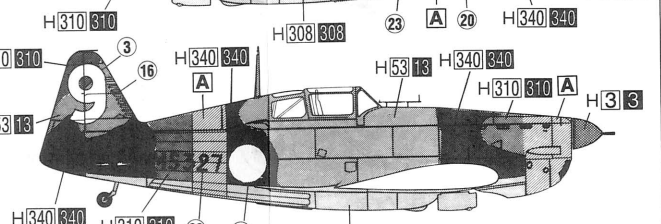
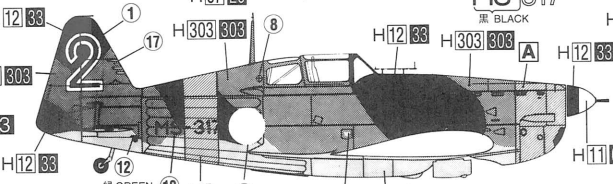
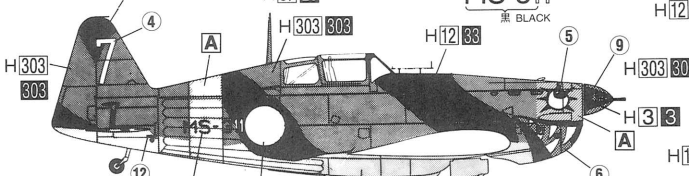
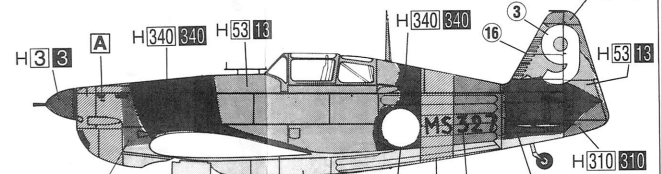
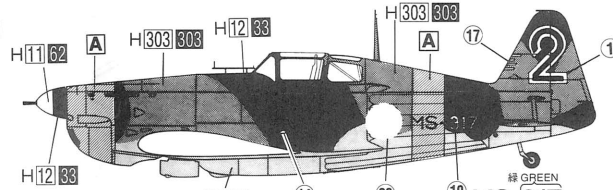
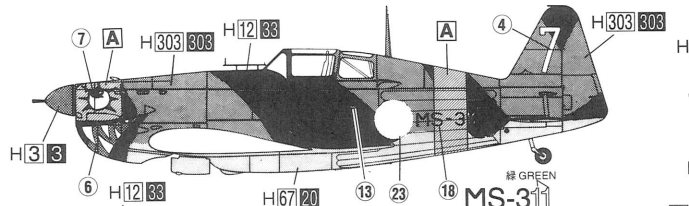

A = H329 329 99% + H39 67 1%

A = H329 329 99% + H39 67 1%

A = H329 329 99% + H39 67 1%

CAUTION: NOT SUITABLE FOR CHILDREN UNDER 3 YEARS.
CONTAINS SMALL PARTS.

ATTENZIONE: PRODOTTO NON ADATTO AI BAMBINI DI ETÀ
INFERIORE AI 36 MESI. CONTIENE PICCOLE PARTI.

ATTENTIE: NIET GESCHIKT VOOR KINDEREN TOT 4 JAAR.
BEHAT KLEINE ONDERDELEN.

ATENCIÓN: NO ES CONVENIENTE PARA NIÑOS MENORES DE 3
AÑOS. CONTIENE PIEZAS PEQUEÑAS.

ΠΡΟΣΧΗ ΚΑΤΑΛΛΗΛΟ ΓΙΑ ΠΑΙΔΙΑ ΑΝΩ ΤΩΝ ΤΡΙΩΝ ΕΤΩΝ
ΠΕΡΙΕΧΕΙ ΜΙΚΡΑ ΤΕΜΑΧΙΑ

ATTENTION: CE PRODUIT NE CONVIENT PAS A UN ENFANT DE
MOINS DE 36 MOIS. EN RAISON DES PIÈCES DE PETITE
DIMENSION CONTENUES.

NICHT FÜR KINDER UNTER 36 MONATEN
ENTHÄLT KLEINE TEILE.

ATENÇÃO: IMPROPRIO PARA CRIANÇAS COM MENOS DE 3 ANOS.
CONTÉM PEÇAS PEQUENAS.

FORSIGTIG! IKKE EGNET TIL BØRN SOM ER MINDRE END 3 ÅR.
INDEHOLDER SMÅ DELE.

(A)

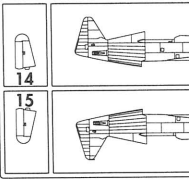

(B)

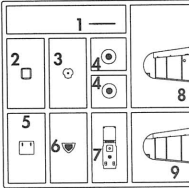

(C)

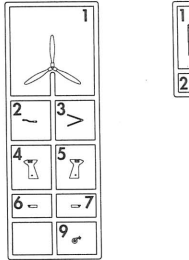

For Japanese use or

■部品請求をなさる方は、あな
1字づつはつきり書いて、下
の

部品名

API04 1:72 モーヌ

部品を紛失したり、破損な
でかこみ代金を現金書留ま
でお申送ください。(1,000F
できます。)

A部品450F
B部品450F
C部品350F
D部品200F

9403

上記の価格は予告なく変更する

(株) 長谷川製作所 前
T

HASEGAWA SEISAKUSHI
1193-2 Yagus

© PR

1 コックピットの組み立て Cockpit Assembly

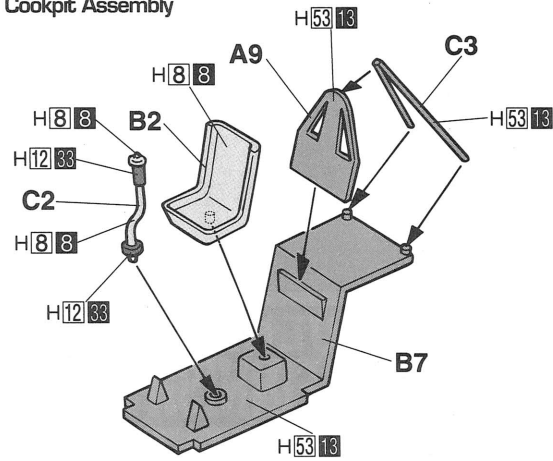

2 胴体の組み立て Fuselage Assembly

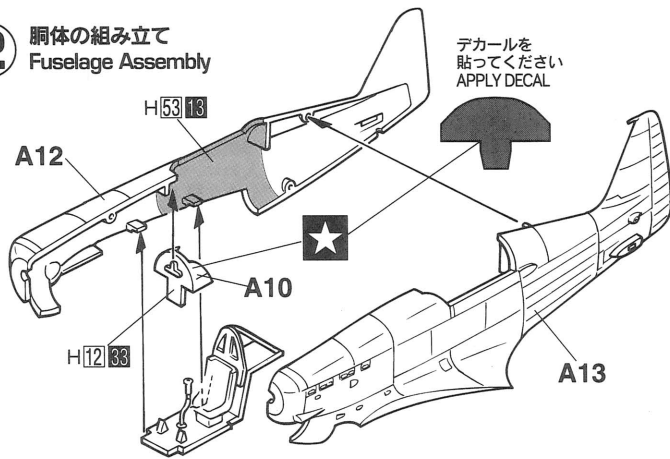

デカールを貼ってください
APPLY DECAL

★ デカールをはってください。
APPLY DECAL
HIEAR ABZIEHBILD
APPLIQUER DECALCOMANIE

APPLICARE DECALCOMANIE
PONER CALCOMANIA
貼上水印紙

3 主翼の組み立て Main Wing Assembly

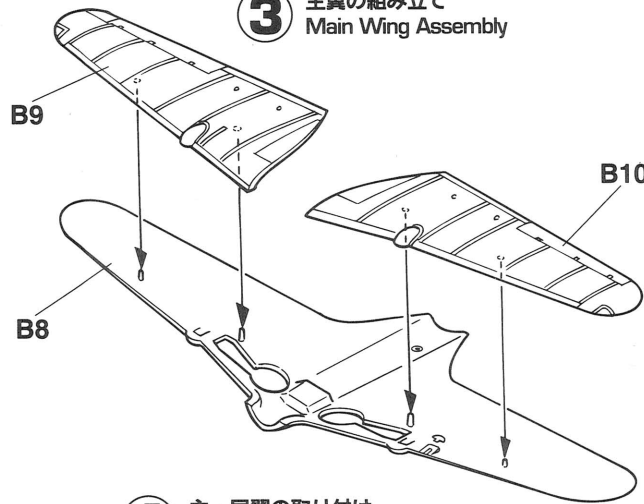

4 主・尾翼の取り付け Main Wing & Tail Wing Installation

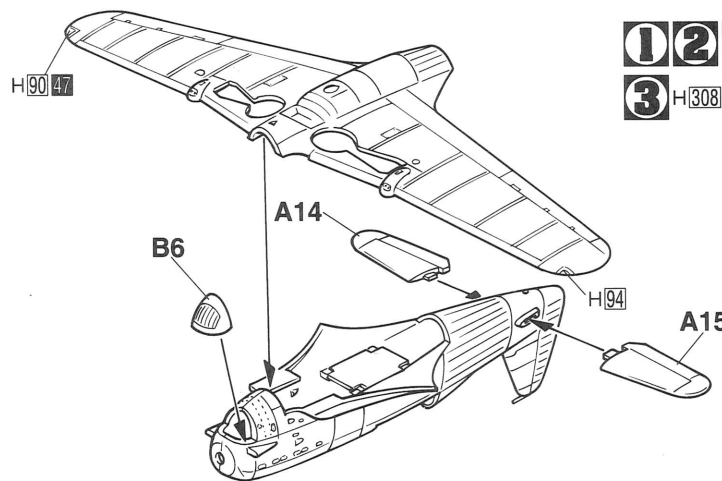

1 2 3 4 5

塗装図の番号です。
PAINTING SCHEME NUMBER
LACKIERSCHEMANUMMER
NUMÉROS DE LA LISTE DE PEINTURES

NUMERO DELLO SCHEMA DI VERNICIATURA
PINTAR ESQUEMA NUMERO
這是塗裝圖的號碼

5 主脚の組み立て Main Gear Assembly

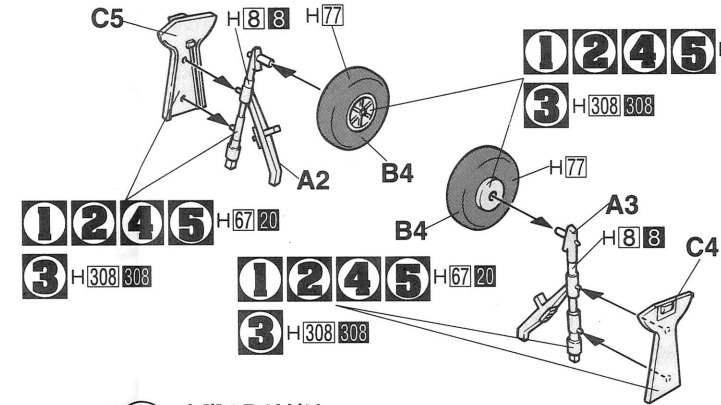

6 主脚の取り付け Main Gear Installation

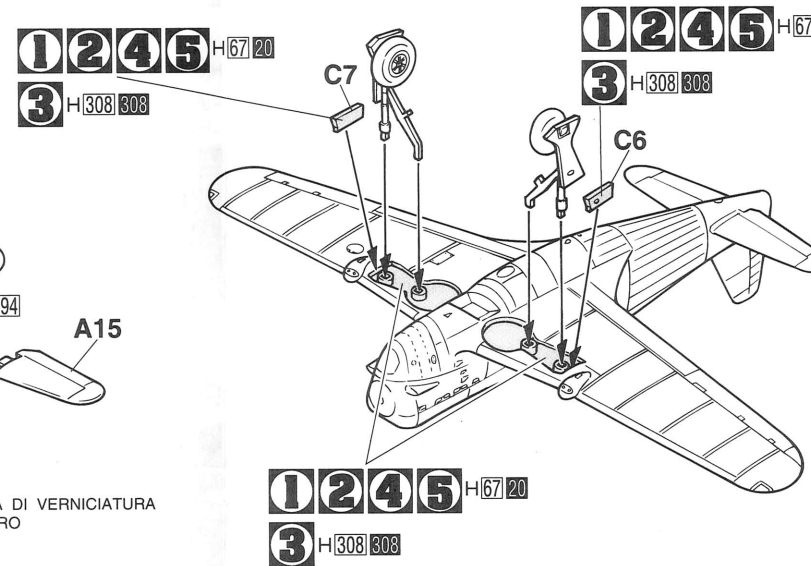

塗料指定の H□□ はグンゼ産業・水性ホビーカラー、■ は Mr. カラーの番号です。
このキットには接着剤は入っていませんので別にお求めください。

H□□ in painting indication is the number of Gunze Sangyo Aqueous Hobby Color, while ■ is that of Mr. Color. Glue is not included in this kit.

H□□ nella indicazione della pittura è il numero della Gunze Sangyo Aqueous Hobby Color, mentre ■ è quello di Mr. Color. La colla non è inclusa nella scatola di montaggio.

H□□ bei Bemalungshinweisen ist die Nummer der Aqueous-Hobby-Color von Gunze Sangyo, während ■ den Ton der Farbserie Mr. Color anzeigt. Im Bausatz ist kein Klebstoff enthalten.

H□□ en indicaciones de pintado. Este es el número de Gunze Sangyo Aqueous Hobby Color, mientras ■ es el de Mr. Color. El pegamento no esta incluido en el kit.

Sur le guide de peinture, H□□ correspond au numéro de couleur GUNZE SANGYO AQUEOUS HOBBY COLOR, alors que ■ correspond à Mr. COLOR. La colle n'est pas fournie dans ce kit.

H□□ 這個着色指示是代表那是出品水性模型漆的編號，而■則代表那是出品的樹脂系模型漆的編號。這份零件並沒有包括膠水。

H[3][3] レッド	RED	ROT	ROUGE	ROSSO	ROJO	紅色
H[8][8] シルバー	SILVER	SILBER	ARGENT	ARGENTO	PLATA	銀色
H[11][62] つや消しホワイト	FLAT WHITE	MATTWEISS	BLANC MAT	BIANCO OPACO	BLANCO MATE	啞白色
H[12][33] つや消しブラック	FLAT BLACK	MATTSCHWARZ	NOIR MAT	NERO OPACO	NEGRO MATE	啞黑色
H[18][28] 黒鉄色	STEEL	STAHL	ACIER	ACCIAIO	ACERO	黒鐵色
H[39][67] パープル	PURPLE	PURPUR	POURPRE	PORPORA	PURPURA	紫
H[53][13] ニュートラルグレー	NEUTRAL GRAY	NEUTRAL GRAY	NEUTRAL GRAY	GRIGIO NEUTRO	GRIS NEUTRO	天然灰色
H[67][20] RLMライトブルー65	RLM LIGHT BLUE 65	RLM HELLBLAU 65	RLM BLEU CLAIR 65	BLU CHIARO RLM 65	AZUL PALIDO RLM 65	RLM 淺藍色 65
H[76][61] 焼鉄色	BURNT IRON	GEBER,EISEN	FER BRULÉ	FERRO BRUCIATO	HIERRO BRUÑIDO	燒鐵色

H[77]	タイヤブラック	TIRE
H[90][47]	クリアーレッド	CLEA/
H[94]	クリアーグリーン	CLEA/
H[303][808]	グリーン FS34102	GRE
H[308][808]	グレー FS36375	LIGt
H[310][810]	ブラウン FS30219	BRO
H[329][829]	イエロー FS13538	YELI
H[340][840]	フィールドグリーン FS34097	FIEL

3 主翼の組み立て
Main Wing Assembly

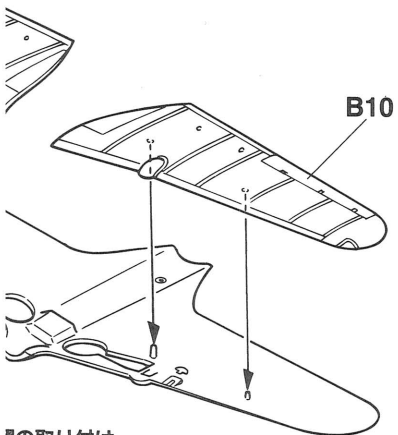

主翼の取り付け
Main Wing Installation

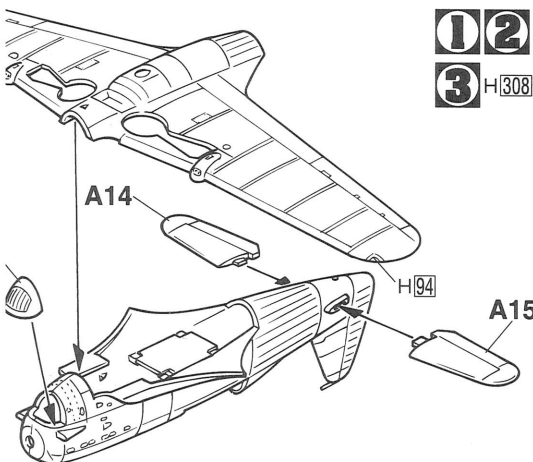

ITEM NUMBER
NUMBER
LISTE DE PEINTURES

NUMERO DELLO SCHEMA DI VERNICIATURA
PINTAR ESQUEMA NUMERO
這是塗裝圖的號碼

5 主脚の組み立て
Main Gear Assembly

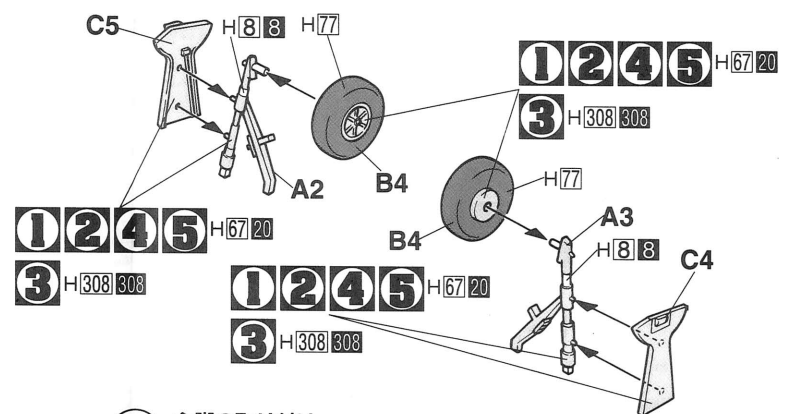

6 主脚の取り付け
Main Gear Installation

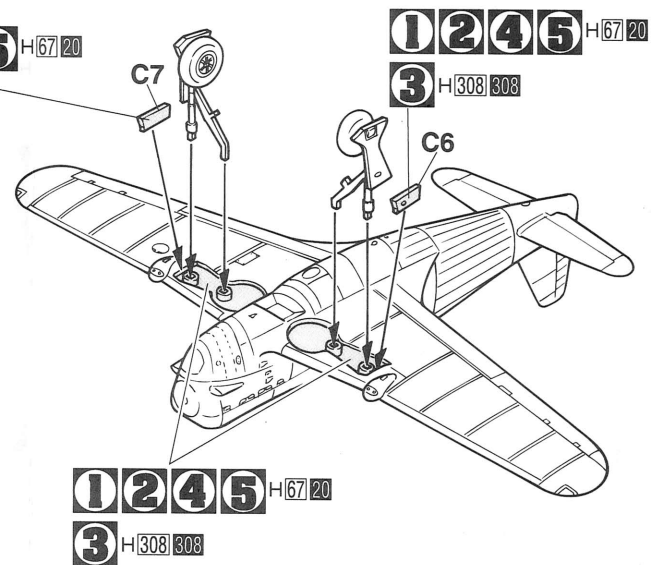

7 各部品の取り付け
Various Parts Installation

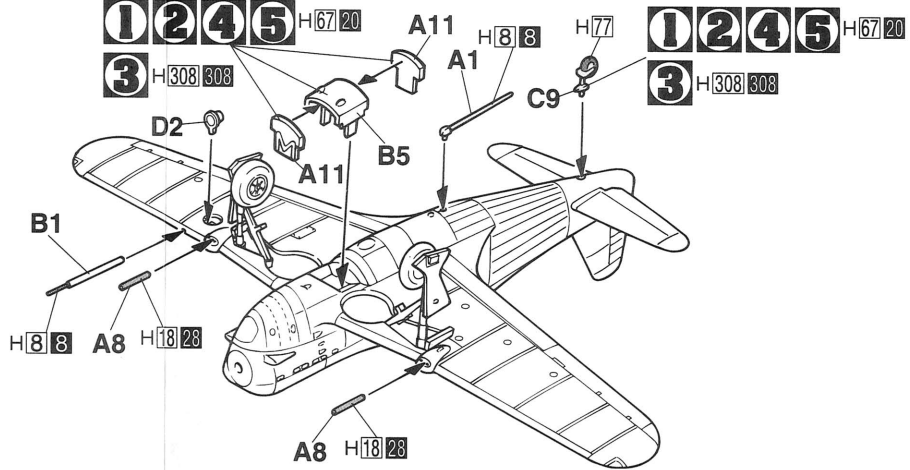

8 プロペラ・キャノピーの取り付け
Propeller & Canopy Installation

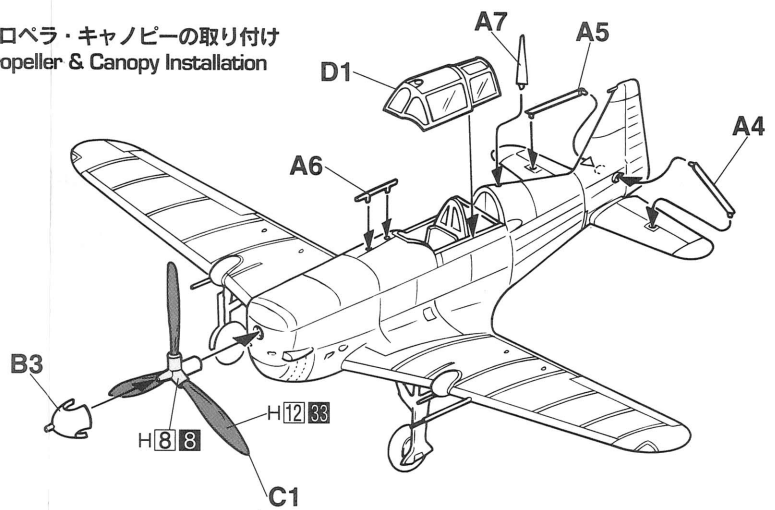

ROT	ROUGE	ROSSO	ROJO	紅色
SILBER	ARGENT	ARGENTO	PLATA	銀色
MATTWEISS	BLANC MAT	BIANCO OPACO	BLANCO MATE	啞白色
MATTSCHWARZ	NOIR MAT	NERO OPACO	NEGRO MATE	啞黑色
STAHL	ACIER	ACCIAIO	ACERO	黑鐵色
PURPUR	POURPRE	PORPORA	PURPURA	紫
NEUTRAL GRAY	NEUTRAL GRAY	GRIGIO NEUTRO	GRIS NEUTRO	天然灰色
65 RLM HELLBLAU 65	RLM BLEU CLAIR 65	BLU CHIARO RLM 65	AZUL PALIDO RLM 65	RLM 淺藍色 65
GEBER,EISEN	FER BRULÉ	FERRO BRUCIATO	HIERRO BRUÑIDO	燒鐵色

H77	タイヤブラック	TIRE BLACK	REIFENSCHWARZ	NOIR DE PNEU	NERO PNEUMATICO	NEGRO NEUMATICO	胎黑色
H90/47	クリアーレッド	CLEAR RED	ROT.REIN	ROUGE CLAIR	ROSSO CHIARO	ROJO CLARO	透明紅色
H94	クリアーグリーン	CLEAR GREEN	GRÜN.REIN	VERT CLAIR	VERDE CHIARO	VERDE CLARO	透明綠色
H303/308	グリーン FS34102	GREEN	GRÜN	VERT	VERDE	VERDE	綠色
H308/308	グレー FS36375	LIGHT GRAY	HELLGRAU	GRIS CLAIR	GRIGIO CHIARO	GRIS CLARO	淺灰色
H310/310	ブラウン FS30219	BROWN	BRAUN	MARRON	MARRONE	MARRON	啡色
H329/329	イエロー FS13538	YELLOW	GELB	JAUNE	GIALLO	AMARILLO	黃色
H340/340	フィールドグリーン FS34097	FIELD GREEN	FIELD GREEN	FIELD GREEN	VERDE CAMPO	VERDE COMPAÑIA	田綠色

Marking & Painting

マーキング及び塗装図
Markierungen und Bemalung

Decoration et Peinture
Marchio & Pittura

Decoracion y Pintura
標貼及著色指示

4 MS-328号機(冬季迷彩) 第28戦闘機隊 第1中隊 1943年 4月
MS-328 (Winter scheme)
 Pilot: Sergeant M.Vihinen
 Unit:1/LeLv 28(1st Flight of 28th Squadron; Flying Regiment 2)
 Time:April 1943
 Place:Utti (Airfield in South East Finland)
 Victories scored:5

5 MS-328号機(夏季迷彩) 第28戦闘機隊 第1中隊 1943年 夏
MS-328 (Optional summer scheme)
 Pilot: Sergeant E.Terho
 Unit:1/LeLv 28(1st Flight of 28th Squadron; Flying Regiment 2)
 Time:Summer 1943
 Place:Tiiksjärvi
 Victories scored:5

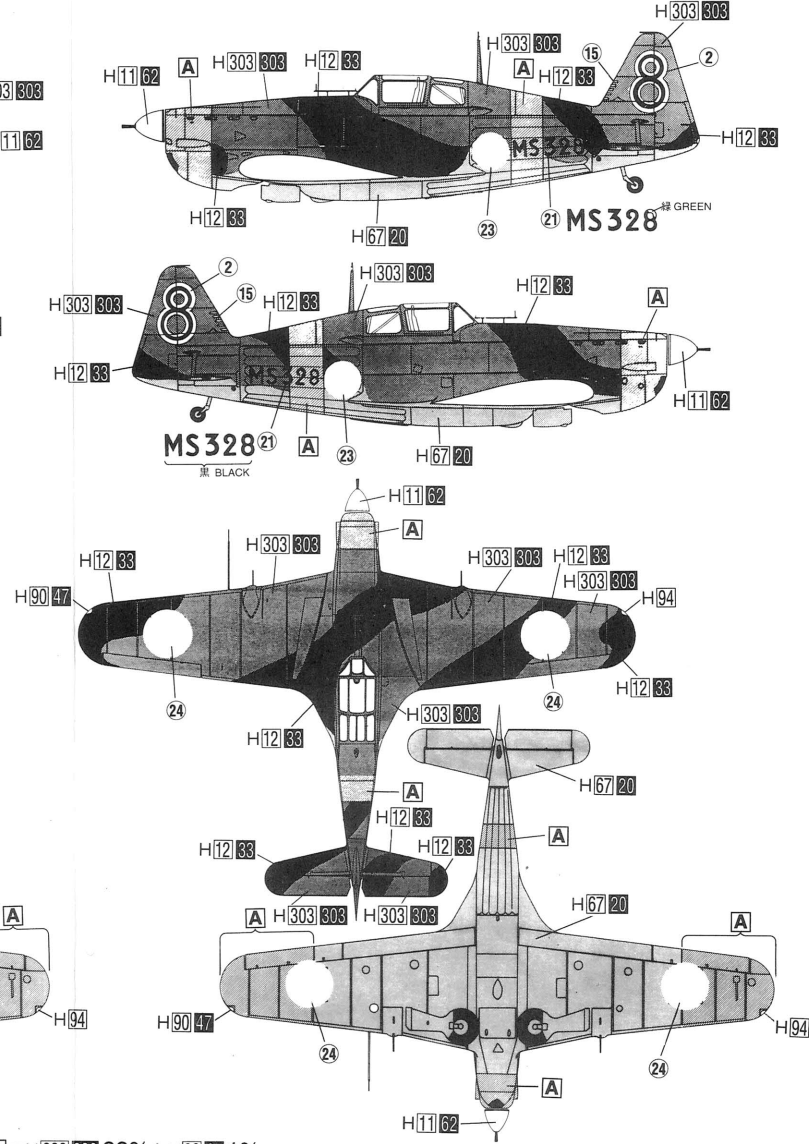
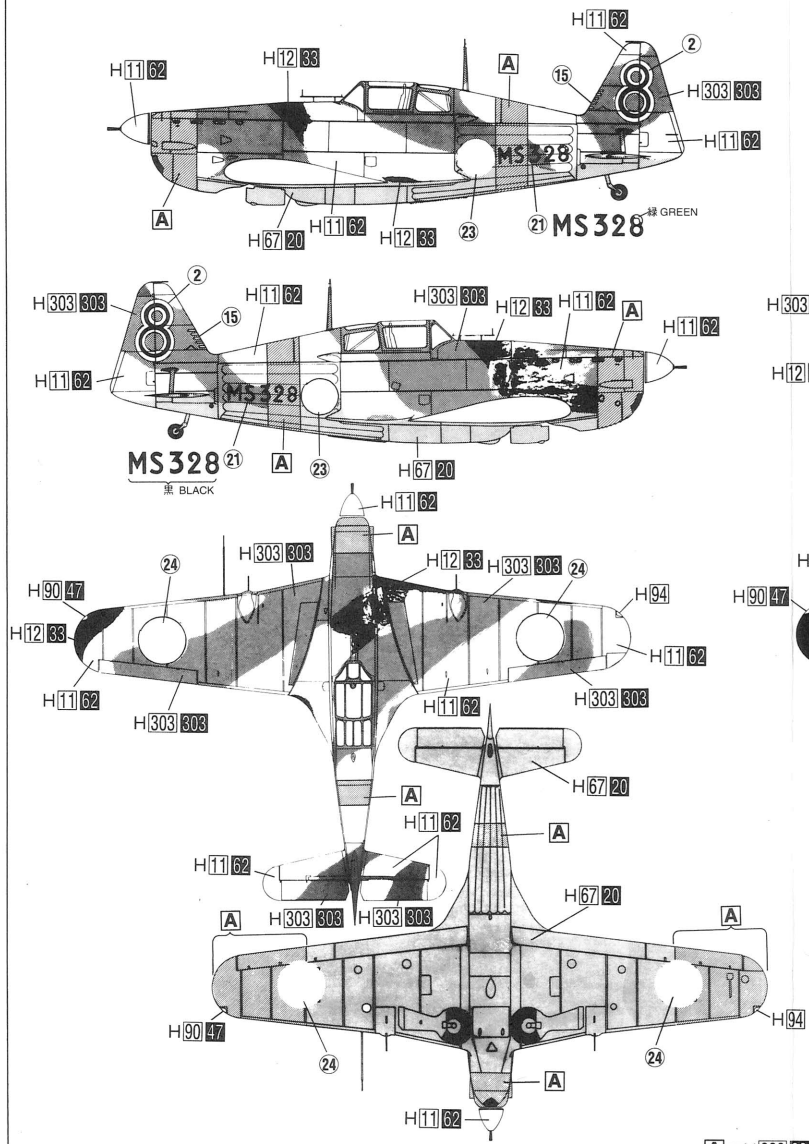

A = H329 329 99% + H39 67 1%