

Hasagawa
Hobby kits

Mitsubishi A6M2b ZERO FIGHTER TYPE 21

JT43 1:48 三菱 A6M2b 零式艦上戦闘機 21型

零式艦上戦闘機は日本海軍の主力戦闘機として活躍した戦闘機です。運動性能が抜群で、火力、速力等も当時の艦戦の水準を超え、陸上戦闘機すら凌ぐものでした。三菱、中島の両社に96艦戦に次ぐ主力艦上戦闘機として、12試艦上戦闘機の計画要求書が交付されたのは昭和12年10月5日のことでした。三菱は堀越二郎技師を設計主務者として設計を開始しました。堀越技師は96艦戦で培った技術をもとに、重量や抵抗の軽減等、さらに踏み込んだ設計をしました。また、恒速プロペラ、引込脚、分割構造、水滴型密閉式風防、流線型落下増槽、クルシー無線掃射方位測定装置などの採用、ESD（超ジュラルミン）の使用、20mm機関砲の翼内装備等の新しい試みが盛り込まれ、12試艦戦（A6M1）1号機は瑞星13型（離昇出力780馬力）を搭載して完成しました。初飛行は14年4月に行われ、1号機は社内テスト中に491km/hを超える速度を記録し良好な成績を収め、その後、プロペラを2翅から3翅へ換装、昇降舵操縦装置の鋼性低下等の小改修を加え、9月に海軍へ引渡され審査が開始されました。テスト開始直後に、発動機を栄12型（離昇出力940馬力）に換装し尾翼配置を変更した3号機以降の増加試作機をA6M2と呼ぶことが決定し、審査中に空中分解事故があったものの、素性の良い飛行機

であることが認められ、A6M2は零式1号艦上戦闘機1型として正式採用されました。（昭和17年に零式艦上戦闘機11型・A6M2aと改称）A6M1に比べ栄12型装備のA6M2は全長が270mm、自重が19kg増加しましたが、最高速度は533.4km/hに向上しています。11型は計64機作られ、現地部隊の要請により正式採用前から中国戦線へ送られました。11型は陸上戦闘機として使われた為、艦戦としての艦装はされてません。また、陸上戦闘機として使われた11型の翼端には折り畳み機構が無かったので、空母上での取扱を容易にする様に、67号機以降の機体は翼端を50cmずつ折り畳む機構を追加しました。さらにクルシー無線掃射方位測定装置や着艦フック等の艦戦としての艦装を施し、零式1号艦上戦闘機2型（後に零式艦上戦闘機21型・A6M2bと改称）として採用されています。これらの零戦は熟練搭乗員に操られ、各地の戦線で無敵とも思える強さを発揮しました。

《データ》乗員：1名、全長：9.060m、全幅：12.00m、全高：3.570m、最大速度：533.4km/h（4,300m）、エンジン：「栄」12型（離昇出力940hp）、

Without a doubt, the *Reisen* or Zero Fighter is the most famous aircraft ever produced by Japanese industry. At the time of its debut in 1939, it was arguably the best fighter aircraft -- either carrier- or land-based -- in the world. Above all, it possessed unsurpassed maneuverability and range, while its firepower and speed were at least the equal of its contemporaries. Development of the Zero began in May of 1937. Mitsubishi's team was led by Chief Engineer Jiro Horikoshi, the man responsible for the Navy Type 96 Carrier Fighter (the A5M "Claude"), itself a very successful plane. Horikoshi's design for the new fighter was packed with features which were innovations at the time: retractable landing gear, a fully enclosed cockpit, a variable-pitch propeller, segmented fuselage construction, a streamlined drop tank, wing-mounted 20mm cannon and more. The A6M1 prototype was completed in March of 1939, and made its first flight in April. During testing, the prototype -- powered by a 780hp Zuisai engine -- achieved a speed of 491 km/h. This and its other performance characteristics all meet or exceeded the Navy's requirements. Following testing, minor modifications (such as switching to a three-blade propeller) were made and the aircraft was handed over to the Navy for further tests in September. Following commencement of the Navy's testing, the third and following prototypes were fitted with the 940hp Nakajima Sakae 12 engine, further improving on the plane's already exceptional performance. Compared to the Zuisai-powered version, this type was 270mm longer and 19kg heavier, but top speed was boosted to 533.4 km/h. Although the second prototype was lost in a

unexplained accident in which the plane came apart in mid-air, the Navy's tests were otherwise completely successful, and the Sakae-powered Zero was adopted by the Navy in July of 1940 becoming officially known as the Navy Type Zero Carrier Fighter Model 11, or A6M2 (the name was revised in 1942 to A6M2a). Even prior to the plane's official adoption, fifteen pre-production examples had been sent to China for combat trials. These aircraft fulfilled the Navy's hopes for the type. Together with production planes, they combined to shoot down 99 Chinese aircraft while losing just two of their own number to ground fire during one combat in September. A total of 64 Model 11 Zeros were produced. Employed as land-based planes, these aircraft lacked carrier-use features such as tail hooks and folding wings. Beginning with the 67th aircraft, however, 50cm manual-folding wingtips, tail hooks and other modifications were incorporated. This version of the Zero was adopted as the Model 21, or A6M2b. Nakajima Hikoki also began their production of the plane with this model. It was the A6M2b which spearheaded the Japanese successes at Pearl Harbor, Wake, the Philippines and others, firmly establishing it as the most formidable fighter in the sky during the early years of the Pacific War.

DATA Crew: 1, Length overall: 9.060m, Wingspan: 12.00m, Height: 3.570m, Maximum speed: 533.4 km/h at 4,300m, Powerplant: Nakajima NK1C Sakae 12 14-cylinder air-cooled radial (940hp), Standard armament: Two 7.7mm machine guns, two 20mm cannon



デカールをはってください。
APPLY DECAL
HIEAR ABZIEHBILD
APPLIQUER DECALCOMANIE
APPLICARE DECALCOMANIE
PONER CALCOMANIA
貼上水印紙



穴をあけてください。
OPEN HOLE
OFFNEN
FAIRE UN TROU
FORO APERTO
HACER AGUJERO
鑽孔



切り取ってください。
REMOVE
ENTFERNEN
RETIRED
SEPARARE
CORTAR
切去



塗装図の番号です。
PAINTING SCHEME NUMBER
LACKIERSCHEMANUMMER
NUMEROS DE LA LISTE DE PEINTURES
NUMERO DELLO SCHEMA DI VERNICIATURA
PINTAR ESQUEMA NUMERO
這是塗裝圖的號碼

1 コックピットの組み立て Cockpit Assembly

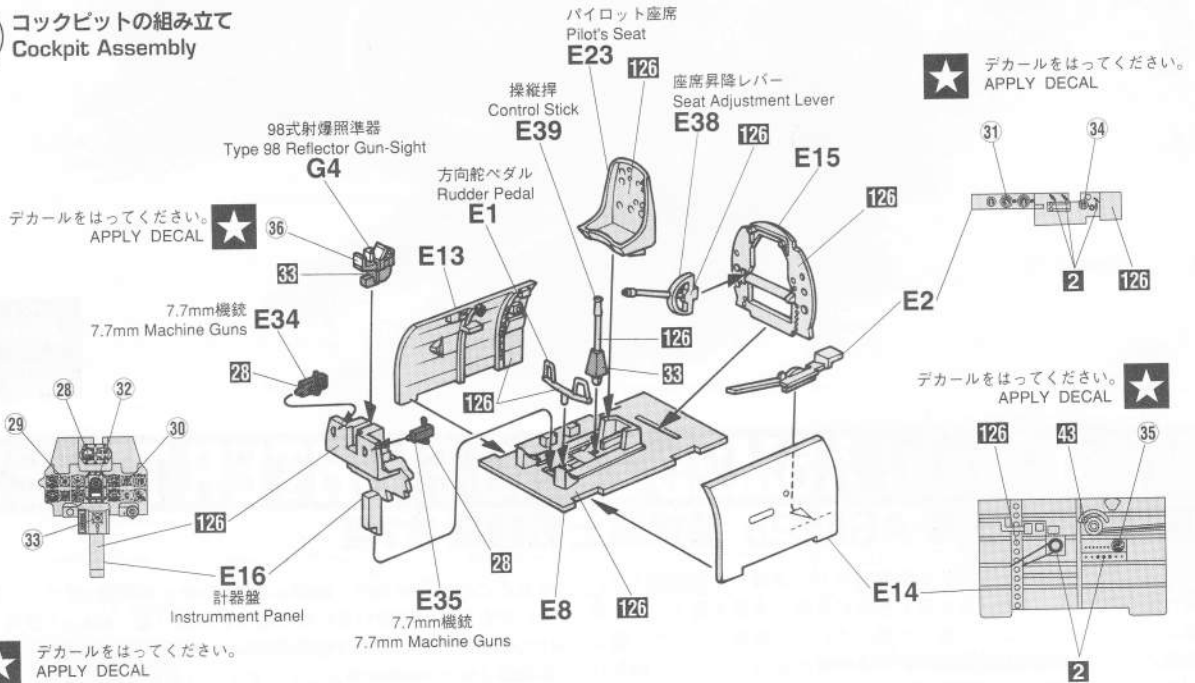

2 胴体の組み立て Fuselage Assembly

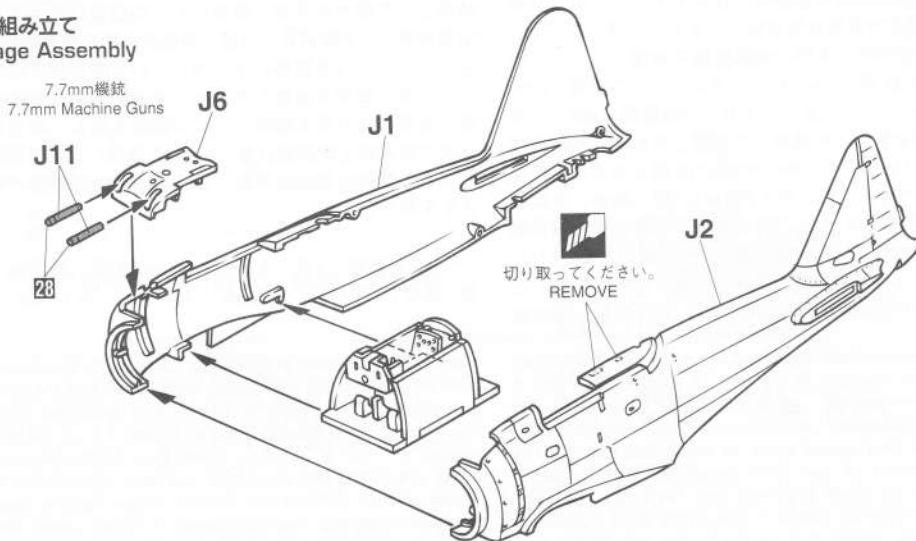

3 エンジンの組み立て Engine Assembly

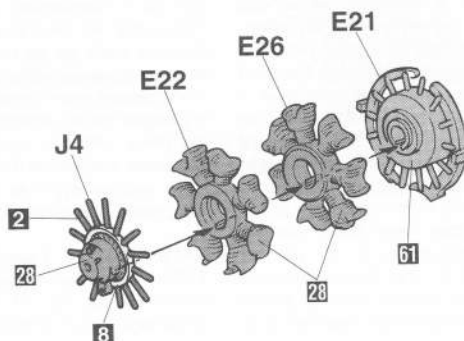

4 排気管の取り付け Exhaust Manifold Installation

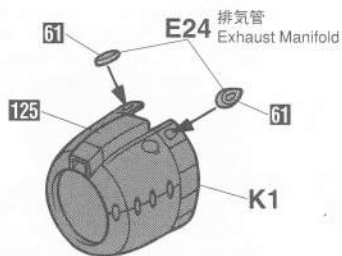

5 エンジンの取り付け Engine Installation

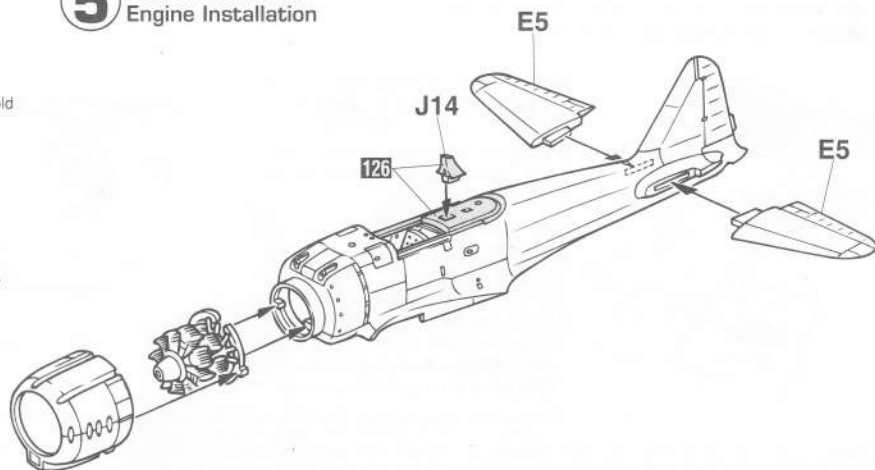

6 主翼の組み立て Main Wing Assembly

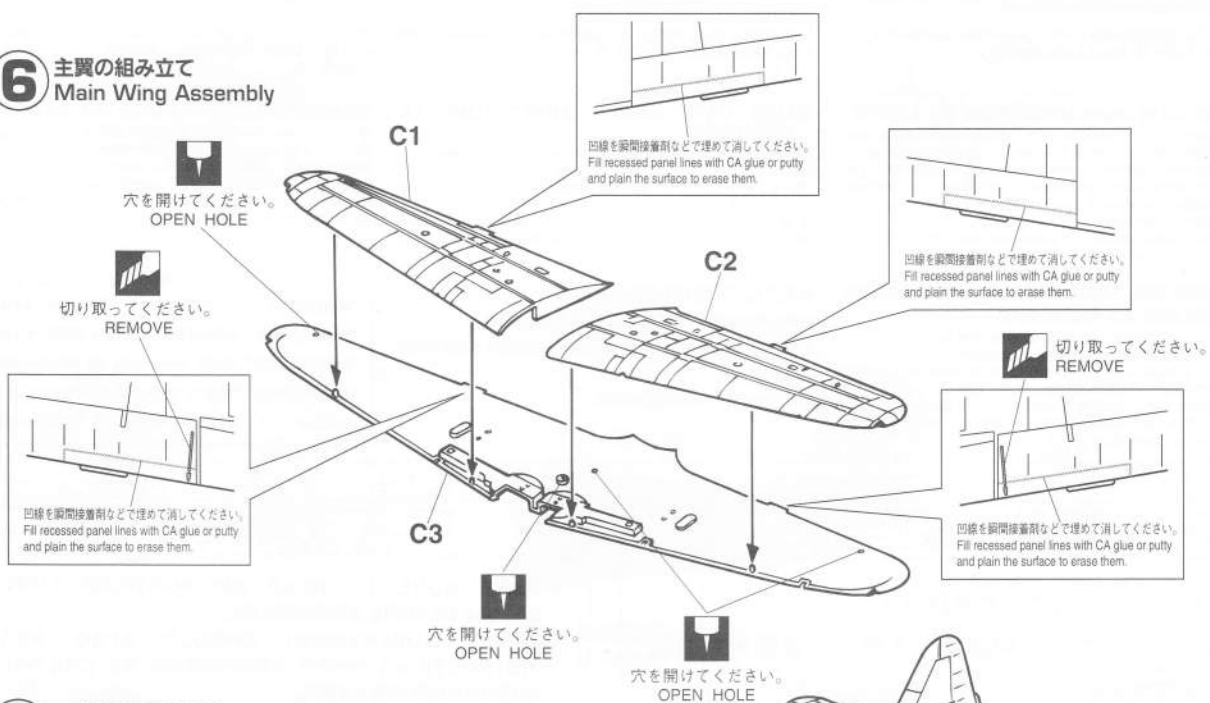

7 主翼の取り付け Main Wing Installation

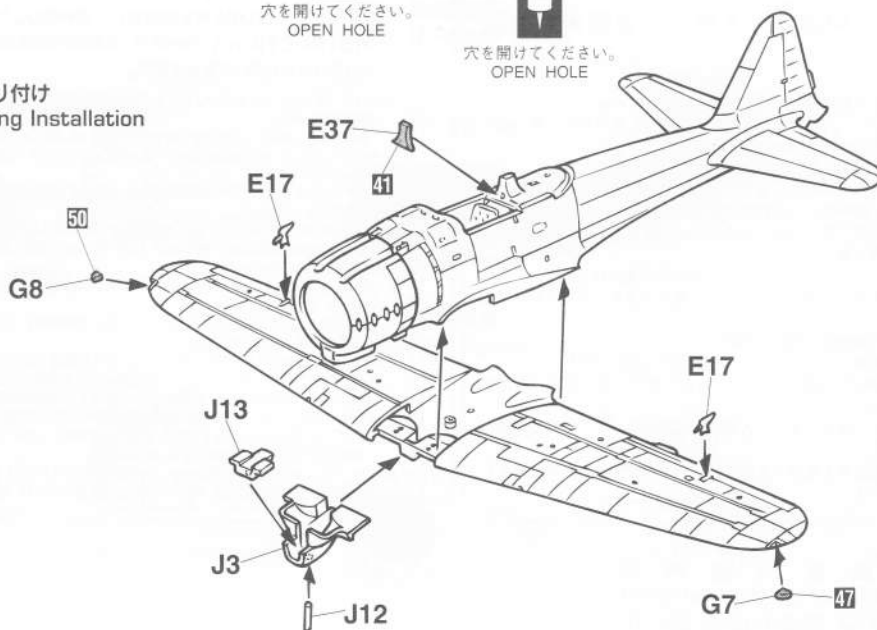

8 主脚の組み立て
Main Gear Assembly

9 増槽タンクの組み立て
Auxiliary Fuel Tank Assembly

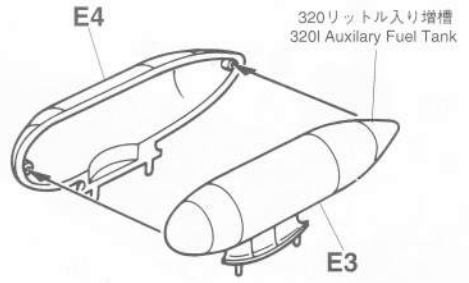
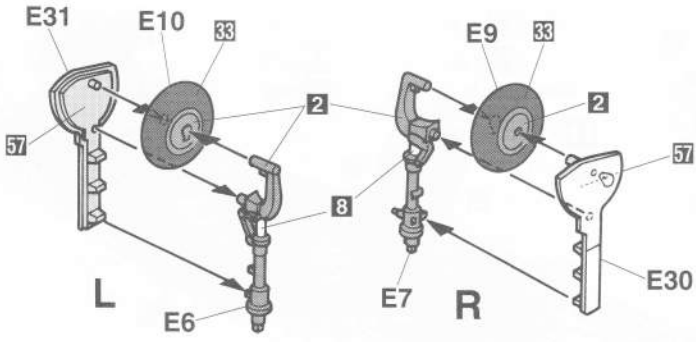

10 各部品の取り付け
Various Parts Installation

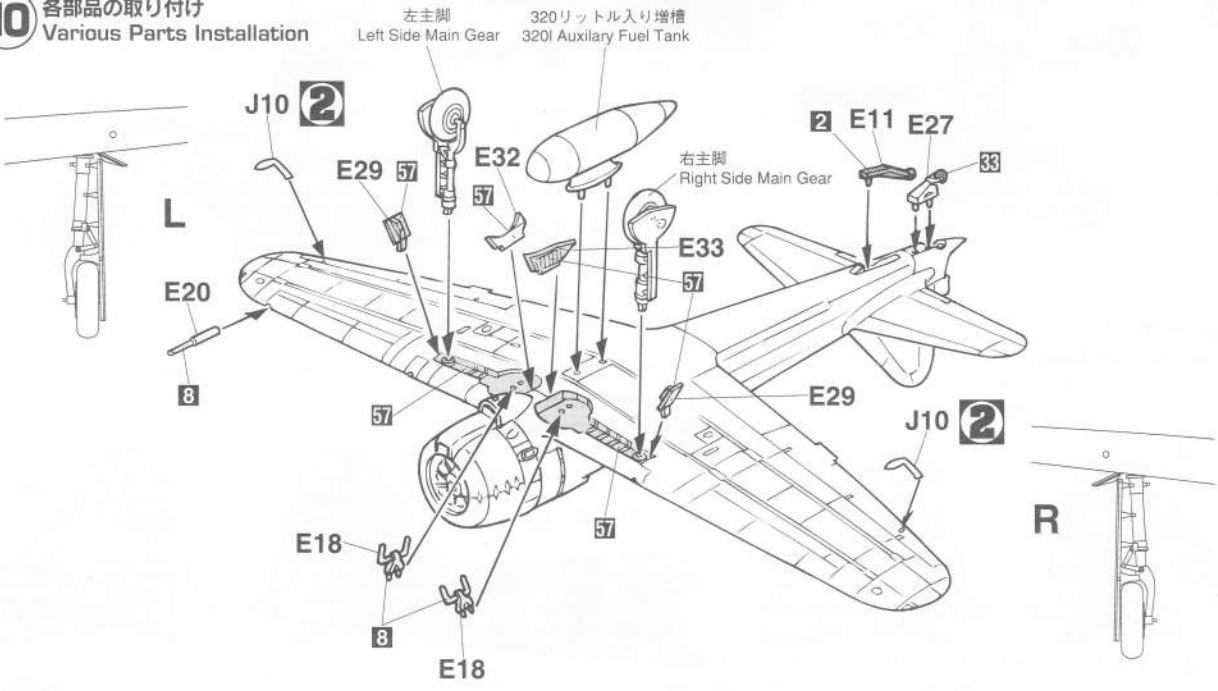

11 キャノピーとプロペラの取り付け
Canopy & Propeller Installation

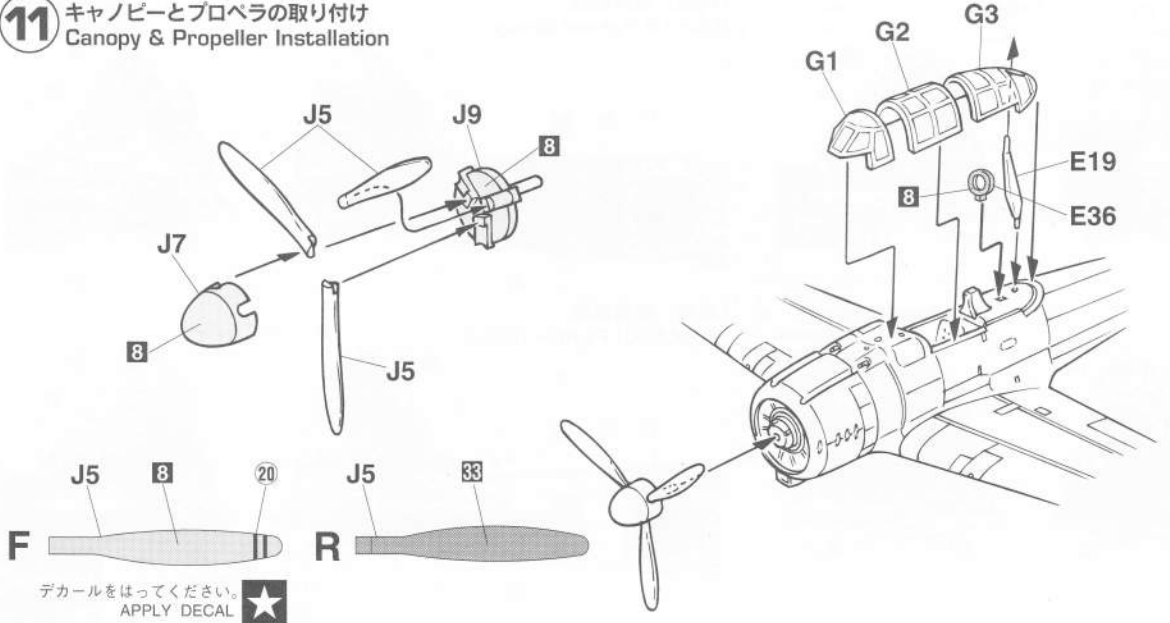

デカールをはってください。
APPLY DECAL ★

《J》

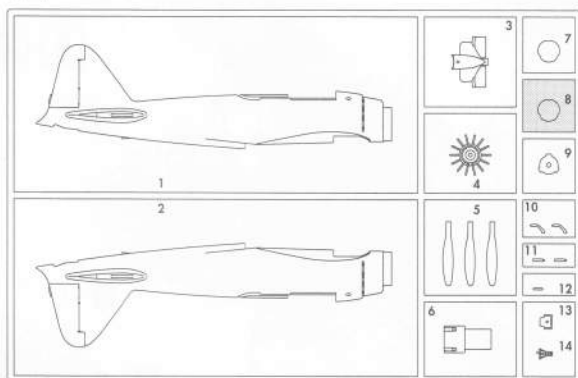

《C》

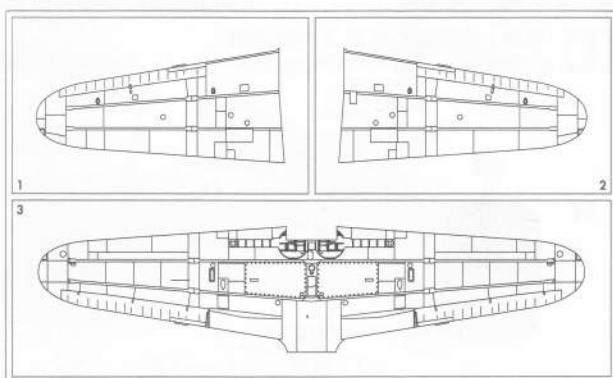

《E》

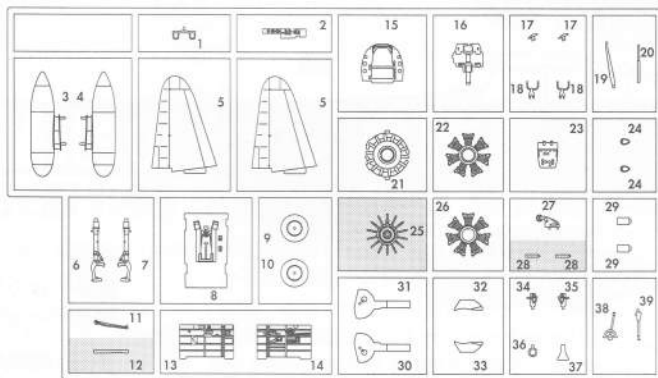



 の部品は使用しません。
 Parts not for use.
 Teile werden nicht verwendet.
 Pièces à ne pas utiliser.
 Parti non per uso.
 Partes para no usar.
 不需要使用的部件

《K》

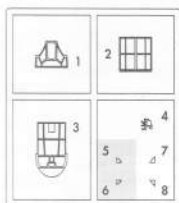

《G》



For Japanese use only.

■部品請求をなさる方は、あなたの氏名、住所、郵便番号、電話番号を1字づつはっきり書いて、下のカードと共に申し込みたい。



— 部品請求カード —

Jr43 I:48 三菱 A6M2b 零式艦上戦闘機 21型

部品を紛失したり、破損なされた方は、このカードの必要部品を○でかき込み金を現金書留または郵便小為替で当社サービス係までお申してください。(1,000円以下の部品請求には、切手で代用できます。)

C 部品……………450円 J 部品……………450円
 E 部品……………550円 K 部品……………350円
 G 部品……………300円 デカール……………500円
 9607 ART No. Jr43

上記の価格は予告なく変更する場合がありますのでご了承ください。
 「部品請求カード」1枚につき1キット分のパーツの請求を受けることができます。

2	H2	ブラック(黒)	BLACK
3	H3	レッド(赤)	RED
8	H8	シルバー(銀)	SILVER
28	H18	黒鉄色	STEEL
33	H12	つや消しブラック(黒)	FLAT BLACK
35	H61	明灰白色(三菱系)	GREEN(MITSUBISHI)
41	H47	レッドブラウン	RED BROWN
43	H37	ウッドブラウン	WOOD BROWN
47	H90	クリアーレッド	CLEAR RED
50	H93	クリアーブルー	CLEAR BLUE
57	H63	青竹色	METALLIC BLUE GREEN
61	H76	焼鉄色	BURNT IRON
125		カウリング色	COWLING COLOR
126		コックピット色(三菱系)	COCKPIT COLOR (MITSUBISHI)

塗料指定の1はグンゼ産業・Mr.カラー、H1は水性ホビーカラーの番号です。
 このキットには接着剤は入っていませんので別にお求めください。

H1 in painting indication is the number of Gunze Sangyo Aqueous Hobby Color, while 1 is that of Mr. Color. Glue is not included in this kit.

H1 bei Bemalungshinweisen ist die Nummer der Aqueous - Hobby - Color von Gunze Sangyo, während 1 den Ton der Farbserie Mr. Color anzeigt. Im Bausatz ist kein Klebstoff enthalten.

Sur le guide de peinture, H1 correspond au numéro de couleur GUNZE SANGYO AQUEOUS HOBBY COLOR, alors que 1 correspond à Mr. COLOR. La colle n'est pas fournie dans ce kit.

H1 nella indicazione della pittura è il numero della Gunze Sangyo del colore ad acqua per Hobby, mentre 1 è quello di Mr. Color. La colla non è inclusa nella scatola di montaggio.

H1 en indicaciones de pintado. Este es el numero de Gunze Sangyo Aqueous Hobby Color, mientras 1 es el de Mr. Color. El pegamento no esta incluido en el kit.

H1 這個着色指示是代表都是出品水性模型漆的編號，而1則代表都是出品的樹脂系模型漆的編號，這份零件並沒有包含膠水。

Marking & Painting

マーキング及び塗装図

Markierungen und Bemalung

Decoration et Peinture

Marchio & Pittura

Decoracion y Pintura

標貼及著色指示

1 「翔鶴」 戦闘機隊 帆足 工大尉 乗機 [SHOKAKU] Fighter Group Flown by Lt. Takumi Hoashi

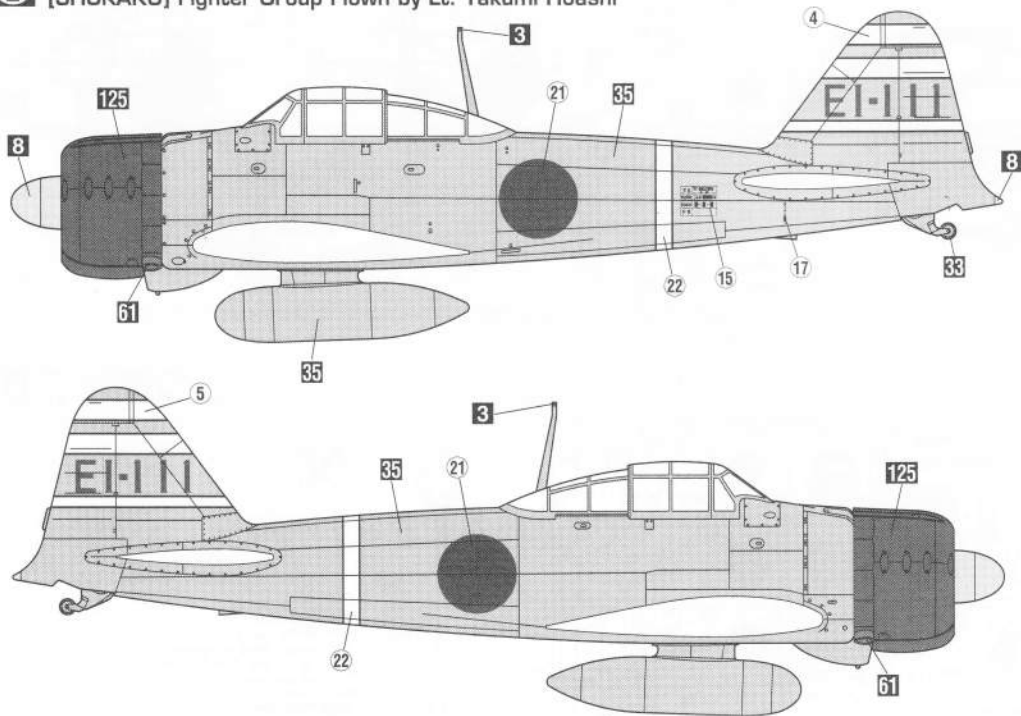

1 2

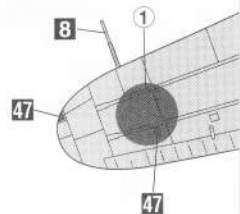

2 「加賀」 第1中隊第11小隊1番機 志賀 淑雄大尉 乗機 [KAGA] 1st Squadron 11th section No.1 A.C. Flown by Lt. Yoshio Shiga

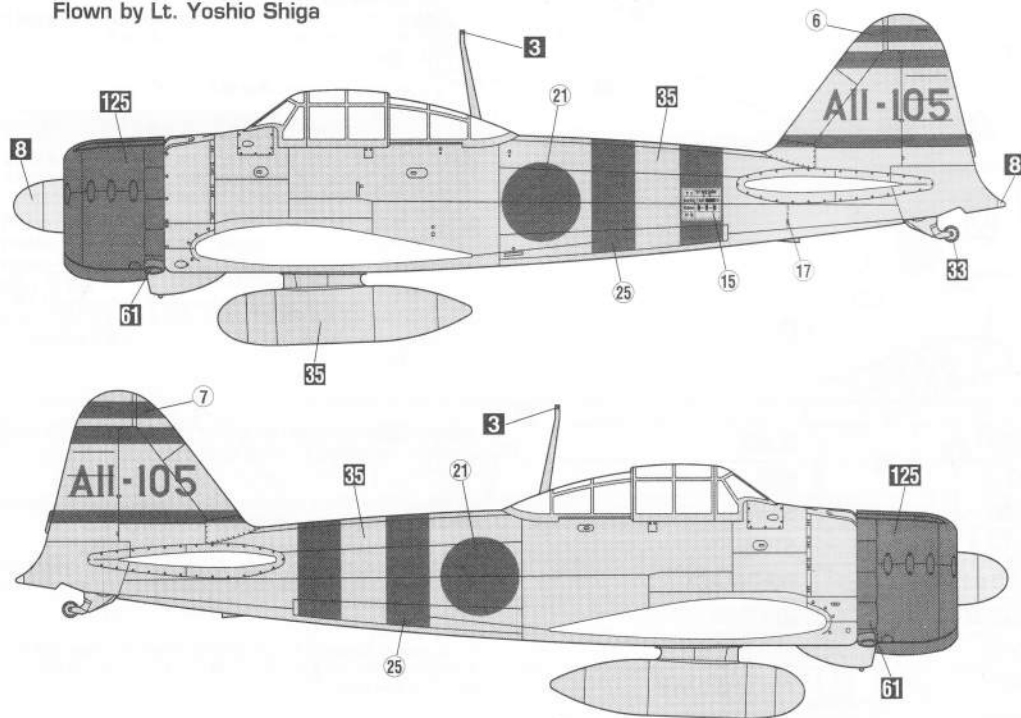

■ 38~40のマークは
■ RE.Decal No. 38~

「赤城」 戦闘機隊 [AKAGI] Fighter Gr

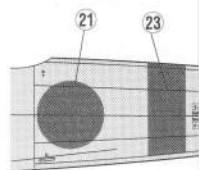

「蒼龍」 戦闘機隊 [SORYU] Fighter G

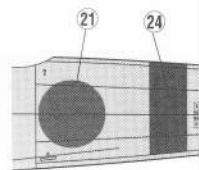

「翔鶴」 戦闘機隊 [SHOKAKU] Fighte

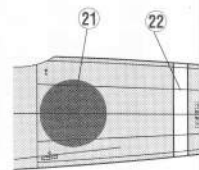

- 細部のマーク及び塗装は塗装図 1 と同じです。
- Details are painted and decorated as shown in painting scheme 1.
- Einzelheiten der Lackierung und Dekorationen sind in Abbildung 1 dargestellt.
- Le schéma de peinture 1 indique les détails des décorations à la peinture.
- I dettagli dei colori e delle decorazioni sono come mostrato nello schema di colorazione 1.
- Los detalles se han pintado y decorado tal como se muestra en el diagrama de colores 1.
- 細部の標記和塗装は與塗装圖 1 相同的。

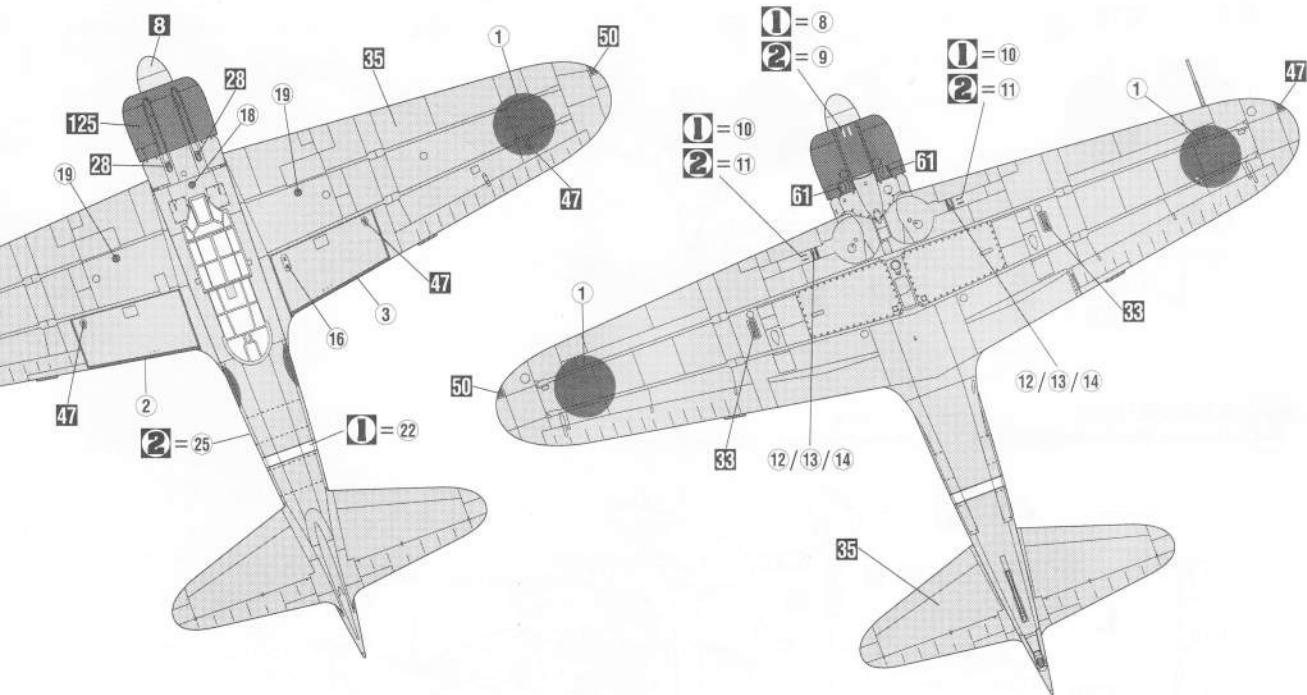

ご自由にお使い下さい。
 ④ please use them freely.

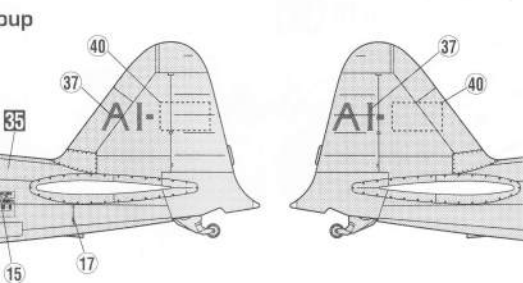

「加賀」戦闘機隊
 [KAGA] Fighter Group

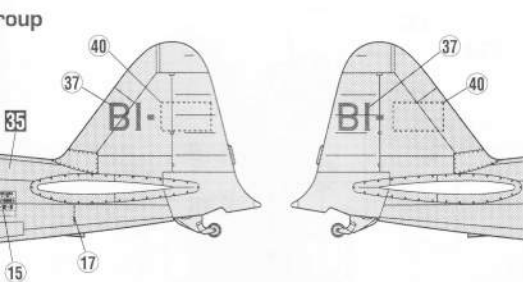
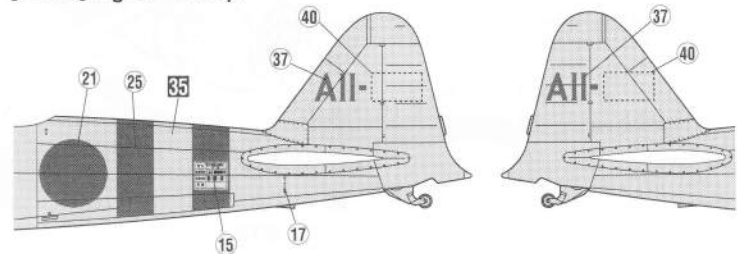

「飛龍」戦闘機隊
 [HIRYU] Fighter Group

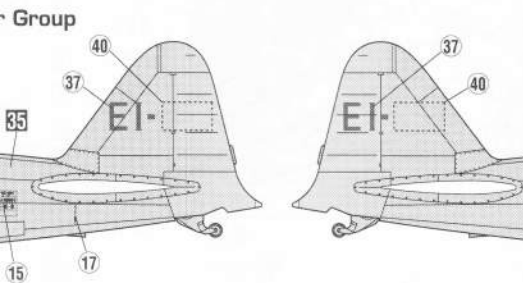
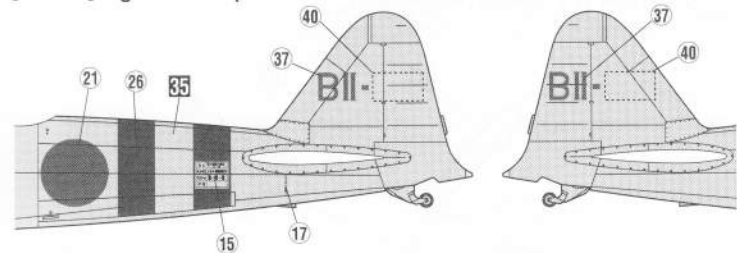

「瑞鶴」戦闘機隊
 [ZUIKAKU] Fighter Group

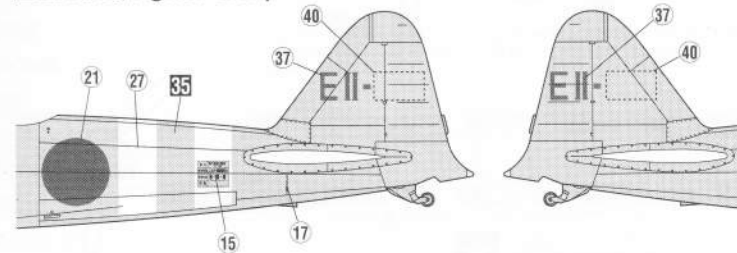

■デカールのじょうずな貼り方 Correct Method for Applying Decals

- デカールを貼るところのほこりや汚れを、ぬらした布できれいにふきとってください。
- Clean model surface with wet cloth.

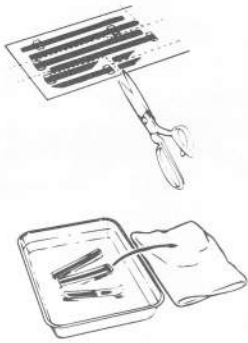

- 貼りたいデカールを台紙ごとハサミで切りとり、1枚づつ水またはぬるま湯に台紙を下にして20秒くらい浮かべます。
- Cut each design out of decal sheet and dip them in warm water for 20 seconds.
- 水から出したらタオルの上のせ、指先でデカールが動かか確かめた後、貼るところにおいて静かに台紙をずらします。
- Check with finger tip if design is loose on base paper. If so, place it on proper position on model and slide off base paper leaving design on model.

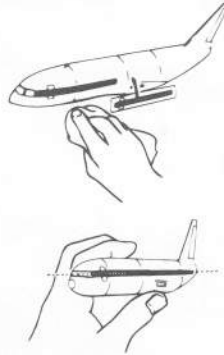

- 指先に少し水をつけて正確な位置にデカールを動かした後で、やわらかく、よく水を吸う布でデカールを押さえて内側の水分や気泡を押し出します。
- Move design to exact position with wet finger tip, and push out excess water and air bubbles under decal with soft cotton cloth.
- デカールが完全に乾いたら少し水をつけた布で、デカールのまわりのノリをふきとります。
- When decals get dry, wipe off with wet cloth excess glue left around decals.

CAUTION: NOT SUITABLE FOR CHILDREN UNDER 3 YEARS. CONTAINS SMALL PARTS.

NICHT FÜR KINDER UNTER 36 MONATEN ENTHÄLT KLEINE TEILE.

ATTENTIE: NIET GESCHIKT VOOR KINDEREN TOT 4 JAAR. BEBAT KLEINE ONDERDELEN.

ATTENTION: CE PRODUIT NE CONVIENT PAS A UN ENFANT DE MOINS DE 36 MOIS, EN RAISON DES PIÈCES DE PETITE DIMENSION CONTENUES.

ATTENZIONE: PRODOTTO NON ADATTO AI BAMBINI DI ETÀ INFERIORE AI 36 MESI. CONTIENE PICCOLE PARTI.

ATENCIÓN: NO ES CONVENIENTE PARA NIÑOS MENORES DE 3 AÑOS. CONTIENE PIEZAS PEQUEÑAS.

ATENÇÃO: IMPRÓPRIO PARA CRIANÇAS COM MENOS DE 3 ANOS. CONTEM PEÇAS PEQUENAS.

FORSIGTIG! IKKE EGNET TIL BØRN SOM ER MINDRE END 3 ÅR. INDEHOLDER SMÅ DELE.

ΠΡΟΣΟΧΗ: ΚΑΤΑΛΛΗΛΟ ΓΙΑ ΠΑΙΔΙΑ ΑΝΩ ΤΩΝ ΤΡΙΩΝ ΕΤΩΝ ΠΕΡΙΕΧΕΙ ΜΙΚΡΑ ΤΕΜΑΧΙΑ

■VOR DEM ZUSAMMENBAU ZU LESEN

- Bitte lesen Sie die Anleitung vor dem Zusammenbauen sorgfältig durch.
- Verwenden Sie nur Kunststoffklebstoff und Kunststofflackfarben.
- Die geleerten Plastiktüten sollten zermischen und weggeworfen werden, um zu verhindern, daß Kleinkinder beim Spielen darin erstickten.
- Handhaben Sie Klebstoff und Lackfarben niemals in der Nähe von offenen Flammen.
- Mit Klebemittel sparsam umgehen und während des zusammenbaus für ausreichende ventilation sorgen.

■LIRE CECI AVANT D'EFFECTUER LE MONTAGE

- Étudier attentivement les instructions avant le montage.
- N'utiliser que de l'adhésif plastique et du vernis.
- Déchirer et jeter les sacs en plastiques vides pour éviter tout danger d'étouffement pour les enfants.
- Ne jamais utiliser d'adhésif ou du vernis près d'une flamme.
- Utiliser le ciment avec modération et bien ventiler la pièce pendant le montage.

■LEGGERE QUESTO PRIMA DEL MONTAGGIO

- Studiare attentamente le istruzioni prima del montaggio.
- Usare solo adesivo e vernici per plastica.
- Strappare e gettare le buste di plastica vuote per evitare il pericolo di soffocamento per bambini piccoli.
- Non usare mai l'adesivo o la vernice vicino ad una fiamma.
- Utilizzare sufficiente adesivo e ventilare bene la habitación durante la costruzione.

■ANTES DEL ENSAMBLAJE, LEA CUIDADOSAMENTE LO SIGUIENTE

- Antes del ensamble, estudie cuidadosamente las instrucciones.
- Emplee solamente cemento plástico y pinturas.
- Rompa y tire las bolsas de plástico a fin de evitar que los niños pequeños puedan sofocarse jugando con ellas.
- No emplee nunca cemento ni pintura cerca de llamas.
- Usare l'adesivo moderatamente e ventilare bene l'ambiente durante la costruzione.

■組立之前務請先看清此說明。

- 請先看清說明圖，把握全體的順序之後才進入組件。
- 強力膠和塗料請使用塑膠專用的。商品的空袋為了不讓小孩子帶在頭上，請撕掉。
- 強力膠塗料不可在火的附近使用。

"WARNING" FUNCTIONAL SHARP POINTS
"WARNUNG" SCHARFE ECKEN UND KANTEN
"Avertissement" Points essentiels de fonctionnement
"ATTENZIONE" PARTI MOLTO ACUMINATE
"AVISO" PUNTOS AGUDOS EN FUNCIONAMIENTO

注意

- *組み立てる前に必ずお読み下さい。
- *12才以下の方が組み立てる時は、保護者もお読み下さい。

1. 組み立てモデルです。作る前に組み立て説明書をお読み下さい。
2. 部品を取り出した後のビニール袋は、小さな子供が頭から被ったり、飲み込んだりすると窒息するおそれがありますので、破り捨て下さい。
3. 部品はきれいに切り取り、切り取った後のクズはゴミ箱に捨て下さい。
4. 部品はやむなくとがっている所がありますので使用目的以外は、絶対に遊ばないで下さい。特に小さいお子様のいる家庭では注意して下さい。
5. 小さな部品がありますので、誤って飲み込まないようにして下さい。特に小さいお子様のいる家庭では注意して下さい。
6. 部品の組立の際、ニッパー、ナイフ、ヤスリ等を不用意に取り扱っていると、刃先等で怪我の恐れがあります。12才以下の方は、保護者の指導のもとに取り扱って下さい。
7. 接着剤、塗料を使用する場合は、下記に注意して下さい。
 - * 締め切った室内では使用しないで下さい。中毒の恐れがあります。
 - * 火の近くでの使用は絶対に止めて下さい。引火の恐れがあります。接着剤、塗料は目や口に入れないで下さい。
 - * 誤って目や口に入ったときは、すぐに大量の水で洗い流して、医師に相談して下さい。
8. 工具、接着剤、塗料、電池等を使用する場合は、その説明書の注意事項をよく読んで正しく使用して下さい。

CAUTION

- * MAKE SURE TO READ INSTRUCTIONS LISTED BELOW BEFORE ASSEMBLING.
- * ADULT SUPERVISOR SHOULD ALSO READ INSTRUCTIONS WHEN ASSEMBLED BY CHILDREN AGED 12 OR YOUNGER.

1. THIS BEING AN ASSEMBLY KIT. READ THE INSTRUCTIONS BEFORE ASSEMBLING.
2. TEAR UP AND THROW AWAY THE PLASTIC BAGS CONTAINING KIT PARTS AS CHILDREN MAY SUFFOCATE BY SWALLOWING OR WEARING OVER HEAD.
3. CUT THE PARTS OFF PROPERLY AND THROW THE WASTE PARTS INTO DUSTBOX AT ONCE.
4. DO NOT PLAY WITH THE PARTS FOR ANY OTHER PURPOSE AS SOME PARTS MAY BE TOO SHARP. MORE CAUTION AND CARE NEEDED FOR FAMILIES WITH INFANTS.
5. DO NOT SWALLOW ANY PARTS AND CUT-OFF CHIPS. KEEP AWAY FROM REACH OF CHILDREN.
6. WRONG OR CARELESS USAGE OF NIPPER, CUTTER, FILE ETC. MAY HURT THE ASSEMBLER.
7. BE CAUTIONS AS FOLLOWS WHEN USING ADHESIVES AND/OR PAINTS:
 - * DO NOT USE IN CLOSED ROOM TO AVOID POISONING/TOXIC.
 - * DO NOT USE NEAR FIRE TO AVOID FLAMMABILITY.
 - * DO NOT PUT ANY ADHESIVES AND/OR PAINTS INTO MOUTH AND EYE IF MISTAKENLY PUT INTO, WASH OUT PROMPTLY WITH FULL WATER AND CONSULT A DOCTOR.
8. USE TOOLINGS, ADHESIVES, PAINTS, BATTERIES ETC. PROPERLY AFTER CAREFUL READING OF INSTRUCTIONS GIVEN IN EACH HANDLING MANUAL.

零式艦上戦闘機 二一型、撃墜王



JT160 1:48 Mitsubishi A6M2b ZERO FIGHTER TYPE21 "TOP ACE"

Marking & Painting

① 第253海軍航空隊 岩本 徹三 三飛曹長搭載機 1944年2月 ラバウル/トベラ基地
253rd FG Flown by W.O. Tetuzo Iwamoto Feb. 1944 Tobera AB/Rabaul

マーキング及び塗装図
Markierungen und Bemalung
Decoration et Peinture
Marchio & Pittura
Decoración y Pintura
標貼及着色指示

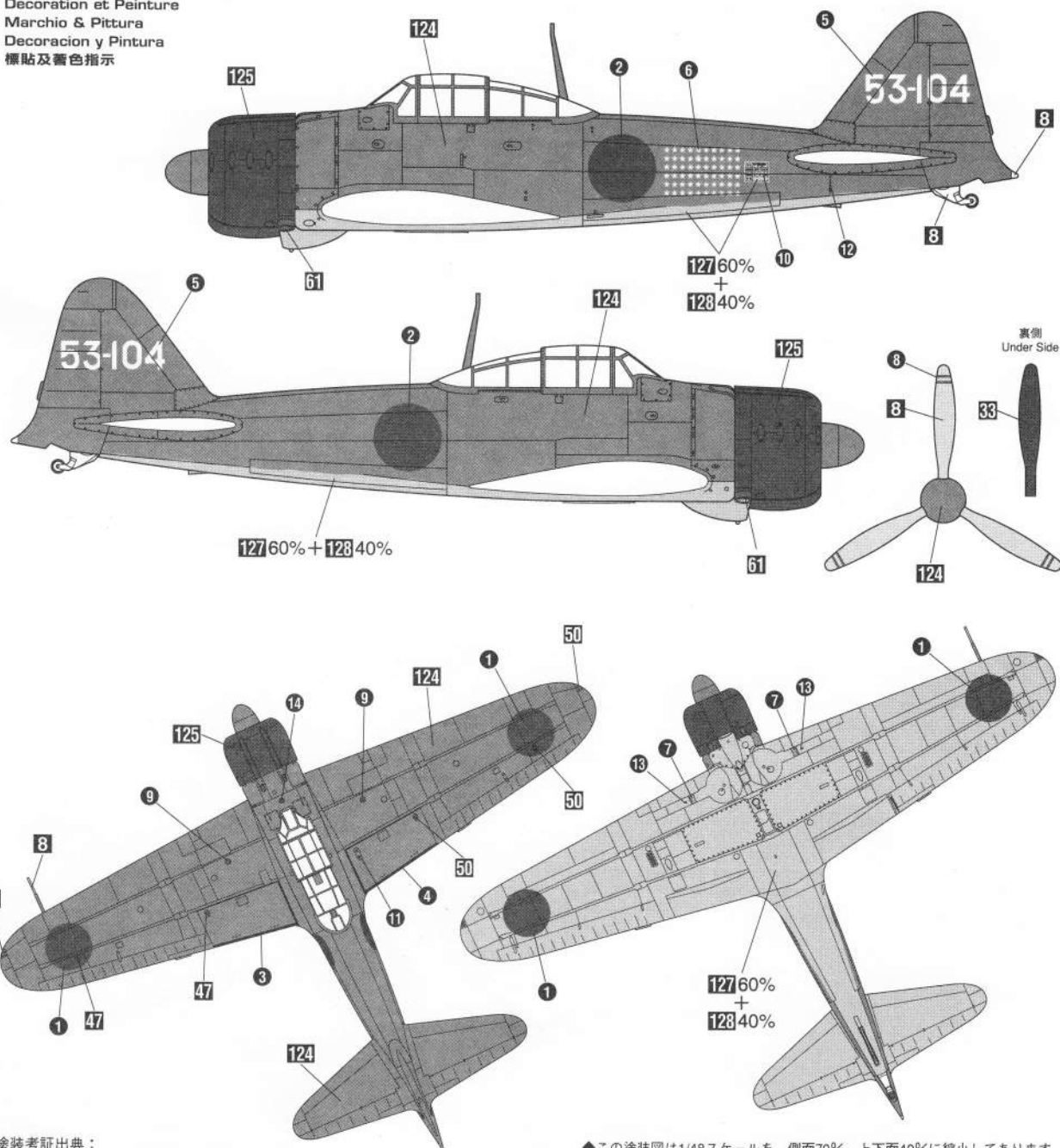

塗装考証出典：
モデルアート社「日本海軍機の塗装とマーキング」
©野原 茂/押尾一彦

◆この塗装図は1/48スケールを、側面70%、上下面40%に縮小してあります。
◆This marking chart has been reduced by 70% in the side view and 40% in the top and bottom views from 1/48 scale.

注 意：製品番号JT43のデカールは、入っていません。
ATTENTION: Decals for JT43 (02901) not included in this kit.

124	暗緑色(三菱系)	DARK GREEN (MITSUBISHI)
127	コクピット色(中島系)	COCKPIT COLOR (NAKAJIMA)
128	灰緑色	GRAY GREEN

For Japanese use only.

■部品請求をなさる方は、あなたの氏名、住所、郵便番号、電話番号を1字づつはっきり書いて、右のカードと共に申し込みください。

●「部品請求カード」1枚につき1キット分のパーツの請求を受けることができます。

●右記の価格は予告なく変更する場合がありますのでご了承ください。

（郵便振替のご利用方法）

郵便局の払い込み用紙の通信欄に、部品請求カードを参考に、ART No. スケール、製品名、部品名、数量を必ずご記入ください。

払込人住所氏名欄には電話番号もお書きの上、口座番号00870-5-42287加入者名(株)長谷川製作所でお申し込みください。

— 部品請求カード —

Jr160 1:48 零式艦上戦闘機 二一型「撃墜王」

部品を紛失したり、破損された方は、このカードの必要部品を○でかきこみ代金を現金書留または郵便小為替で当社サービス係までお申しください。
(1,000円以下の部品請求には、切手で代用もできます。)

デカール 450円
9810 ART No. Jr160