

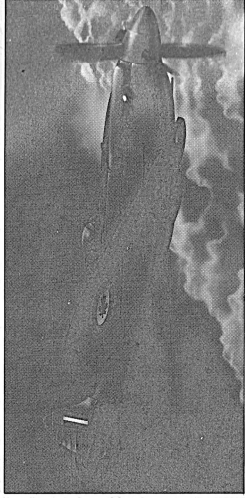

SEAFIRE XV VICKER SUPER MARINE

1/48 Scale Model Kit
Plastikmodellbausatz im Maßstab 1/48
Modèle à l'échelle réduite 1/48

HC-1584



The Seafire XV was the first naval Spitfire to use the Griffon engine. Entering service in May 1945 with the fleet air arm they remained in service until the 1950's. The Royal Canadian Navy Air Arm operated the Seafire XV from 1945 to 1948. The aircraft was powered by a Griffon 65 engine, a 12-cylinder, 24-valve, supercharged V engine with 5,000 feet per minute to 36,000. Markings included for Royal Canadian Navy and Royal Navy.

La Seafire XV fut le premier Spitfire de la Marine à être doté d'un moteur Griffon. Il fut mis en service en mai 1945 avec la Fleet Air Arm et il y demeura jusqu'au cours des années 1950. La Marine royale canadienne utilisa deux escadrons de Seafire XV de 1945 à 1948. La Seafire XV était propulsée par un moteur Griffon 65, un moteur V à 12 cylindres et 24 soupapes suralimenté de 352 m/h avec un taux d'ascension de 5000 pi/min jusqu'à un plafond de 36000 pi. Les applications inclues sont celles de la Marine royale et de la Marine royale canadienne.

Il Seafire XV fu il primo Spitfire navale ad usare il motore Griffon. Entrato in servizio nel maggio 1945 con la flotta aerea militare Royal Canadian Navy rimase fino al 1950. La Royal Canadian Navy operò la Seafire XV dal 1945 al 1948. L'aereo era propulso da un motore Griffon 65, un motore a canoni da 20 mm e da 4 mitragliatrici 303. La massima velocità era di 352 MPH e la velocità di salita era di 5000 piedi al minuto. Decalcomanie incluse per Royal Canadian Navy e Royal Navy.

Die Seafire XV war die erste tragflugtaugliche Spitfire, in die ein Griffon Motor integriert wurde. Nach ihrem Dienstvertritt in die Fleet Air Arm verblieb sie in die spanen 50er Jahre im Dienst. Die Seafire XV wurde von der Royal Canadian Navy von 1945 bis 1948 eingesetzt. Die Seafire XV war bewaffnet war die Seafire XV mit 2 x 20 mm Maschinengewehren. Die Höchstgeschwindigkeit betrug ca. 630 km/h und bei einer Steigleistung von 1527 m/Pro Minute konnte sie eine Dienst-Gipflhöhe von knapp 11000 Metern erreichen. Der Bauartz beinhaltet Abziehbilder für die Royal Canadian Navy und für die Royal Navy.

READ THIS BEFORE YOU BEGIN:

- Study the assembly drawings.
- Check the fit of each piece before cementing in.
- Do not use too much cement to join parts.
- Model may be painted to match photos/ench.

VOR ZUSAMMENBAU BITTELEPFENKSAM

- Lesen Sie die Bauanleitung.
- Jedes Bauteil ist genau gezeichnet, bürsch sie.
- Prüfen Sie den Sitz jedes Teiles, bevor Sie es zusammenfügen.
- Benutzen Sie nicht zuviel Kleber.
- Die Modelle können nach den Fotos/ench. bemalt werden.

LIRE CECI AVANT DE COMMENCER:

- Étudier les schémas d'assemblage.
- S'assurer que les pièces s'ajustent avant de les coller.
- Ne pas utiliser trop de colle.
- On peut peindre le modèle pour l'apparier aux photos/ench.

5 MAIN WING ASSEMBLY ASSEMBLAGE AILES

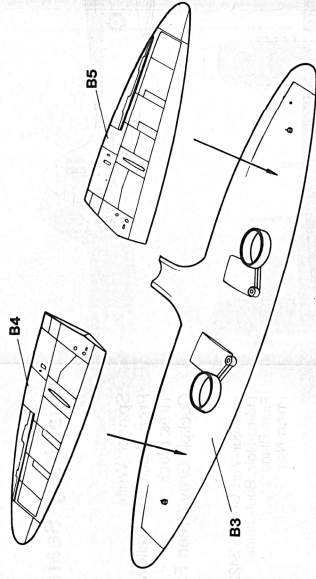

4 WING ASSEMBLY ASSEMBLAGE AILES

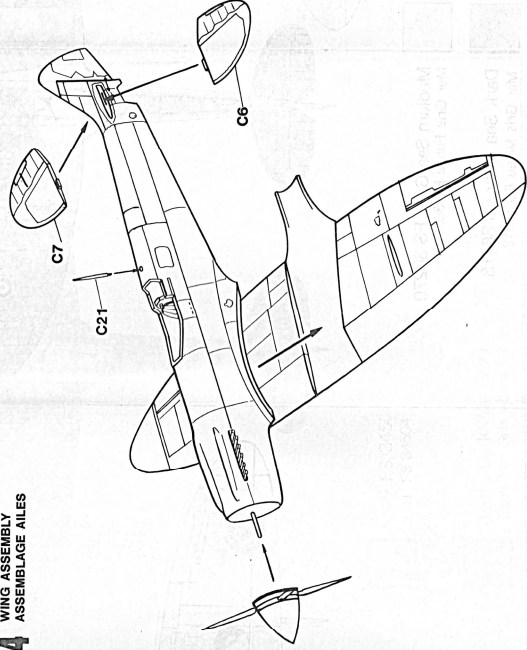

6 CANOPY ASSEMBLY VERRIERE ET AILES

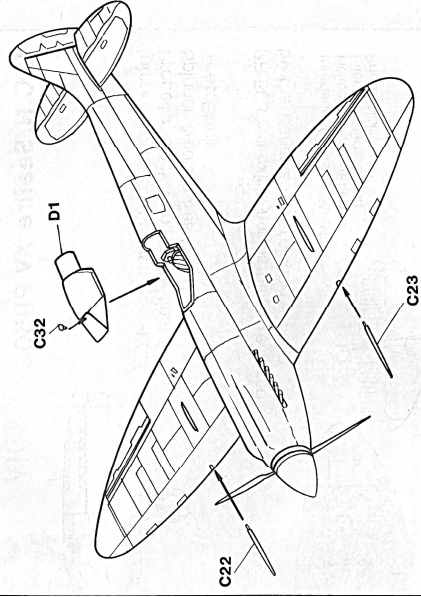

7 LANDING GEAR TRAIN D'ATERRISSAGE

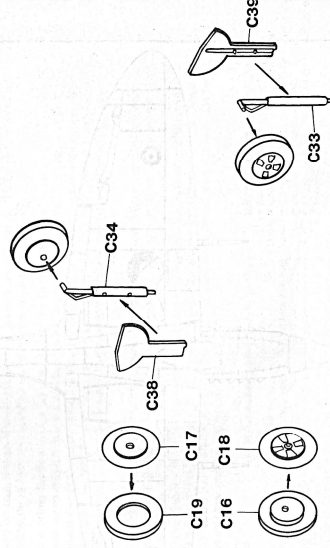

1 COCKPIT ASSEMBLY ASSEMBLAGE DE L'HABITACLE

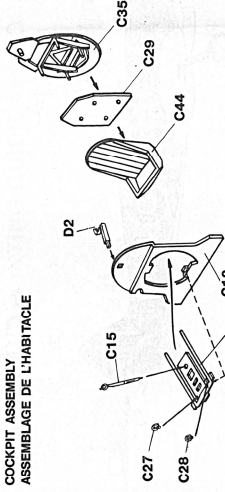

2 PROPELLER ASSEMBLY ASSEMBLAGE DE HELICE

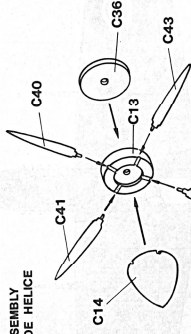

3 FUSELAGE ASSEMBLY ASSEMBLAGE DU FUSELAGE

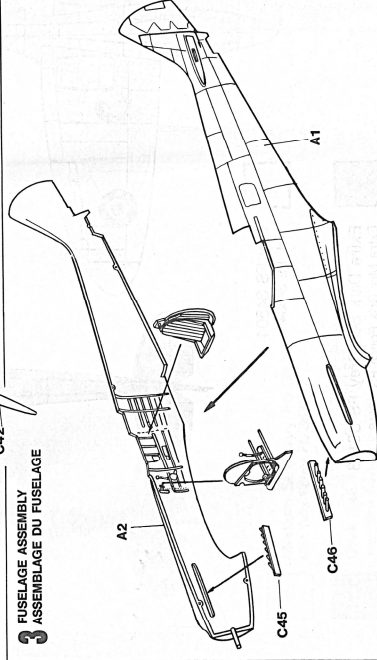

MARKING AND PAINTING GUIDE/

R.C.N. Seafire XV PR503

Interior color: Grey Green FS 34227
 Propeller: Black with Yellow tips
 Spinner: Medium Sea Grey
 Tires: Black

PR 503 still exists and is being restored
 by the Canadian Warplane Heritage

Interieur-Vert Gris FFS 34227
 Helice-Noir, Bout-Jaune
 Filer-Mer Gris Milieu
 Pneus-Noir

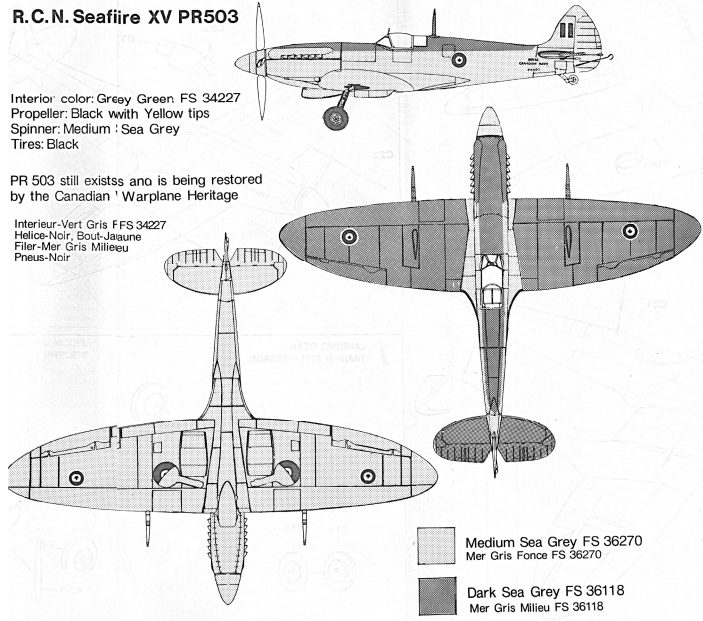

**8 PARTS ASSEMBLY
 ASSEMBLAGE PARTIE**

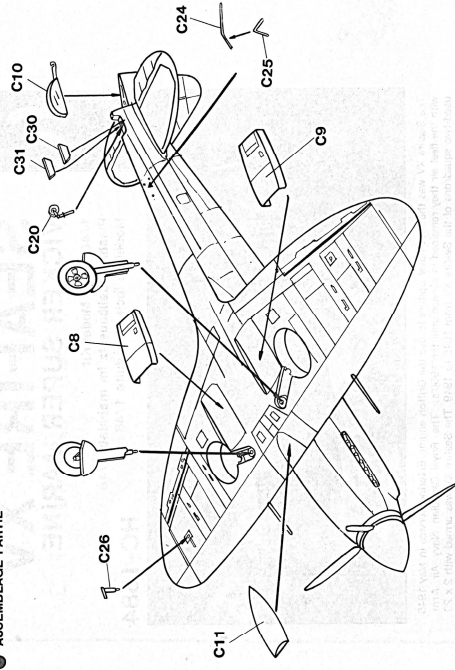

**9 COMPLETED MODEL
 MODELE COMPLETE**

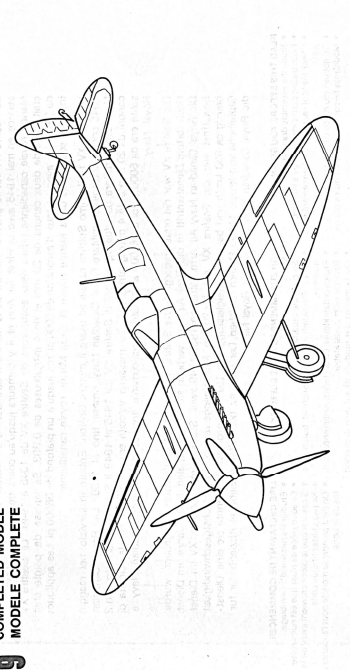

PLIQUES ET COULEURS

Royal Navy Seafire XV PR478

Spinner: White
 Prop: Black with Yellow tips
 Tires: Black
 Cockpit: Grey Green FS 34227

Interieur-Vert Gris FS 34227
 Helice-Noir, Bout-Jaune
 Filer-Blanc
 Pneus-Noir

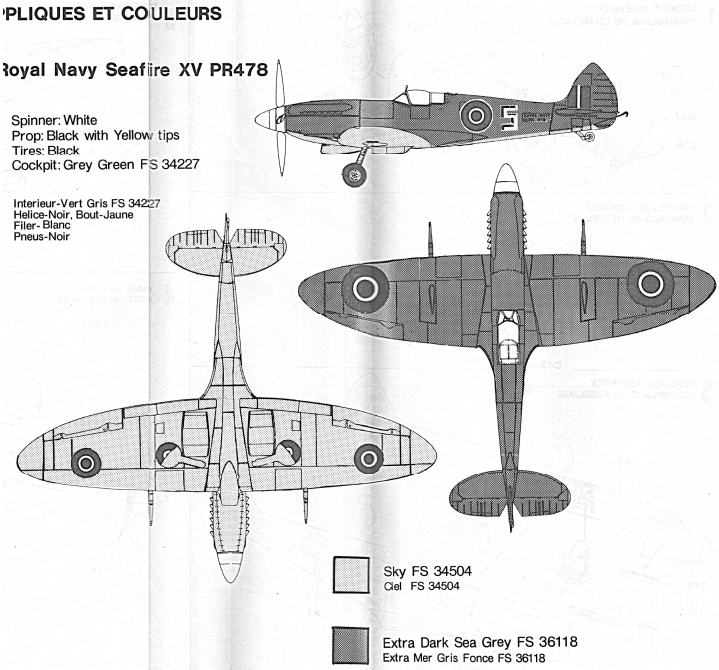

Sky FS 34504
 Cel FS 34504
 Extra Dark Sea Grey FS 36118
 Extra Mer Gris Fonce FS 36118