

AH-1S

PHOTO: Aisuehi TSUBOTA



Bell® AH-1S® COBRA® CHOPPER & Bell® UH-1H IROQUOIS® "WINTER CAMOUFLAGE"

02239 ベル AH-1S コブラ チョッパー &
1:72 ベル UH-1H イロコイ “ウインター カムフラージュ” (2機セット)

Bell AH-1 COBRA and Bell UH-1 IROQUOIS are trademarks of Textron Innovations Inc. and are used under license by Hasegawa Corporation.

ベル AH-1S コブラは、陸上部隊支援用の攻撃ヘリコプターです。コブラシリーズはベトナム戦争中に輸送ヘリコプター CH-47 チヌークの護衛用として、UH-1 イロコイから改良開発されました。イロコイからの主な改良点は胴体前部に集中しています。イロコイの胴体前面面積を約1/3に減らし、パイロット、ガンナーをタンデム(縦列)に配置、胴体側面両側にスタビライザーウイングを追加し高速飛行時の安定性強化とミサイル、ロケット弾などを搭載するプラットフォームとして利用しています。メインローターはドアヒンジ式ローターで、機体の高速化及び機動性の向上が図られています。基本武装は機首に搭載されるエマーソン社製 TAT102 砲塔で7.62mm機関銃か20mm機関砲です。射手のヘルメット装置と連動した機首ターレットにより非常に高精度な射撃が可能です。又、低空を比較的低速攻撃飛行するので敵からの攻撃を受けやすいため、コクピット内は防弾装備を完備しています。コブラシリーズは主に

The AH-1S Cobra is an army-use ground-support helicopter that was developed from the UH-1 Iroquois during the Vietnam war to defend CH-47 Chinook helicopters. Modifications from the Iroquois are focussed in the front end of the machine. The frontal area of the chopper's nose was reduced by 1/3, the pilot and gunner sit in and tandem (front-to-back) configuration, and stabilizer wings were added to both sides of the aircraft which not only improve high-speed stability but provide a place to mount external ordnance. In addition, the main rotor was changed to the "door hinge" type providing better speed and performance. The main weapon is an Emerson-built TAT102 turret mounting either a 7.62mm machine gun or 20mm cannon, and this is linked to the gunner's helmet allowing for extremely high-accuracy attacks. In addition, the entire cockpit area is shielded with armor plate to protect the crew against light weapons fire that may be encountered on the relatively

アメリカ陸軍、海兵隊で使用され、タイプ及び形状は陸軍、海兵隊で違います。陸軍仕様のコブラで最新タイプがAH-1Sコブラです。このタイプはエンジンをライカミング T53-L-703 ターボシャフトエンジンに換装、エンジンの高出力化に伴い動力伝達装置を強化しています。又、出力の増加は武装搭載量に余裕をもたらしました。最大武装搭載量として TOW ミサイル8発、ロケット弾38発、機首に20mm 3連機関砲及び弾丸760発という重武装です。

《データ》乗員:2名、胴体全長:13.59m、全高:3.68m、回転翼直径:13.41m、自重:2,940kg、総重量:4,536kg、エンジン:ライカミング T53-L-703(出力1,800shp)×1、最大速度:315km/h、実用上昇限度:3,720m、航続距離:507km、固定武装:20mm機関砲、外部搭載武装:TOW ミサイル×8、ロケット弾×38

low-speed, low-altitude type missions that the Cobra frequently faces. The Cobra is primarily in use with the U.S. Army and Marine Corps, though in different variants, with the AH-1S being the most recent type employed by the Army. This version is powered by a Lycoming T53-L-703 turbojet engine, and the transmission system has been upgraded to handle the additional power it provides. This also allowed for larger payloads for the Cobra, and this version can carry up to 8 TOW missiles, 38 rockets and a 20mm 3-barrel chain gun in the nose carrying 760 rounds.

Data: Crew:two; Length: 13.59m; Height: 3.68m; Rotor diameter: 13.41m; Weight: 2,940kg, Gross Weight: 4,536kg; Engine: Lycoming T53-L-703 turbojet (1,800 shp); Max speed: 315km/h; Operational ceiling: 3,720m; Range: 507km; Fixed Armament: 20mm machine cannon; External stores: TOW missile x 8, rocket x 38

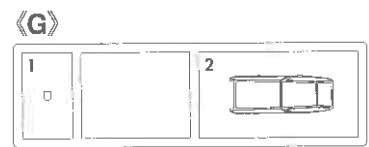
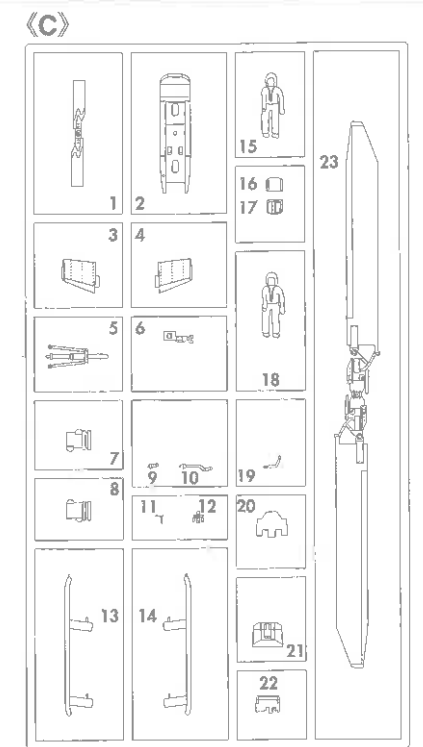
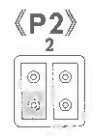
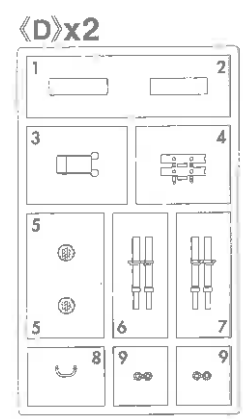
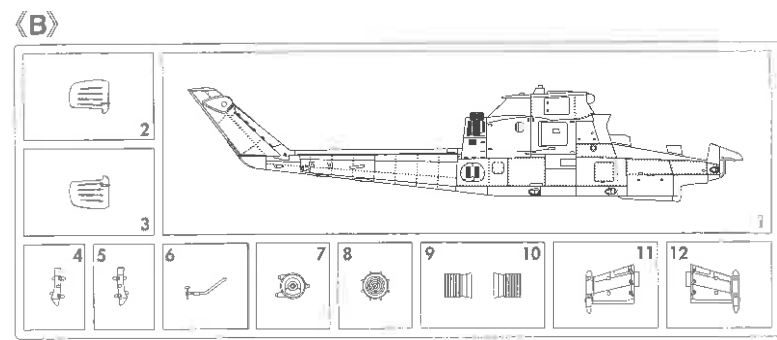
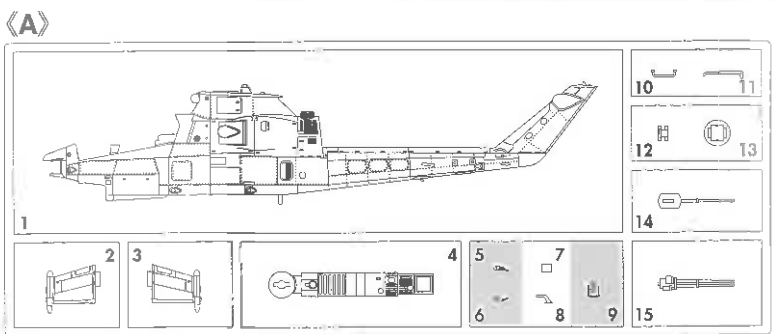

この部品は使用しません。
Parts not for use.
Teile werden nicht verwendet.
Pièces à ne pas utiliser.
Parti non per uso.
Partes para no usar.
不需要使用的部件

For Japanese use only.
■部品請求をされる方は、あなたの氏名、住所、郵便番号、電話番号を1字づつはっきり書いて、右のカードと共に申し込みください。
※ハセガワはご本人の同意がある場合を除き、個人情報等を第三者に開示することはありません。
●「部品請求カード」1枚につき1キット分のパーツの請求を受けることができます。
●右記の価格は予告なく変更する場合がありますのでご了承ください。

For Japanese use only

— 部品請求カード —

02239 ヘル AH-1S コブラ チョッパー & ヘル UH-1H イロコイ 1:72 “ウインター カムフラージュ” (2機セット)

部品を紛失したり、破損された方は、このカードの必要部品を○でかみ代金を現金書留または郵便小為替で当社サービス係までお申送ください。

A 部品.....700円 F 部品.....500円
B 部品.....700円 G 部品.....600円
C 部品.....700円 P 2 部品.....400円
D 部品 (1枚分).....600円 デカール (共通).....1000円
E 部品.....500円

AH-1S

1704 ART No. 02239

2	H2	ブラック (黒)	BLACK
8	H8	シルバー (銀)	SILVER
11	H51	ガールグレー	LIGHT GULL GRAY
12	H52	オリーブドラブ (1)	OLIVE DRAB (1)
19	H66	サンディブラウン	SANDY BROWN
27	H58	機体内部色	INTERIOR GREEN
28	H18	黒鉄色	STEEL
33	H12	つや消しブラック	FLAT BLACK
39	H79	タークイエロー (サンディイエロー)	SANDY YELLOW
47	H90	クリアレッド	CLEAR RED
50	H93	クリアブルー	CLEAR BLUE
51	H44	薄茶色	FLESH
54	H80	カーキグリーン	KHAKI GREEN
58	H24	黄橙色	ORANGE YELLOW
62	H11	つや消しホワイト	FLAT WHITE
61	H76	炭鉄色	BURNT IRON
304		オリーブドラブFS34087	OLIVE DRAB FS34087
310		ブラウンFS30219	BROWN FS30219
320		濃松葉色	DARK GREEN
624		ライトグレー	LIGHT GRAY

このキットには接着剤は入っていないので別にお求めください。

塗料指定の ■はGSIクレオス・Mr. カラー、H□は水性ホビーカラーの番号です。
H□ in painting indication is the number of GSI Creos Aqueous Hobby Color, while ■ is that of Mr. Color. Glue is not included in this kit.

H□ bei Bemalungshinweisen ist die Nummer der Aqueous - Hobby - Color von GSI Creos, während ■ den Ton der Farbserie Mr. Color anzeigt. Im Bausatz ist kein Klebstoff enthalten.

Sur le guide de peinture, H□ correspond au numéro de couleur GSI Creos AQUEOUS HOBBY COLOR, alors que ■ correspond à Mr. COLOR. La colle n'est pas fournie dans ce kit.

H□ nella indicazione della pittura è il numero della GSI Creos del colore ad acqua per Hobby, mentre ■ è quello di Mr. Color. La colla non è inclusa nella scatola di montaggio.

H□ en indicaciones de pintado. Este es el número de GSI Creos Aqueous Hobby Color, mientras ■ es el de Mr. Color. El pegamento no está incluido en el kit.

H□ 這個着色指示是代表 GSI Creos 出品水性模型漆的編號，而■則代表 GSI Creos 出品的樹脂系模型漆的編號，這份套件並沒有包含膠水。

- ★ デカールをはってください。 APPLY DECAL. HEIAR ABZIEHBILD. APPLICARE DECALCOMANIE. PONER CALCOMANIA. 貼上水印紙
- ✘ 接着しないでください。 DO NOT CEMENT. NICHT KLEBEN. NE PAS COLLER. NON INCOLLARE. 不用粘台
- 穴をあけてください。 OPEN HOLE. ÖFFNEN. FAIRE UN TROU. FORO APERTO. HACER AGUJERO. 穿孔
- 穴をうめてください。 FILL HOLE. SCHLIESSEN. BOUCHER LE TROU. FORO PIENO. EMPUJE EL AGUJERO. 穿孔填平
- ×2 2組つくってください。 2 SETS NEEDED. WIRD DOPPELT BENÖTIGT. DEUX SETS NÉCESSAIRES. NECESSARIE 2 SERIE. SE NECESITAN DOS PIEZAS. 同様の製作二組

このキットには接着剤及び塗料は含まれておりません、プラスチックモデル専用の物を別にお求め下さい。

1 コックピットの組み立て
Cockpit Assembly

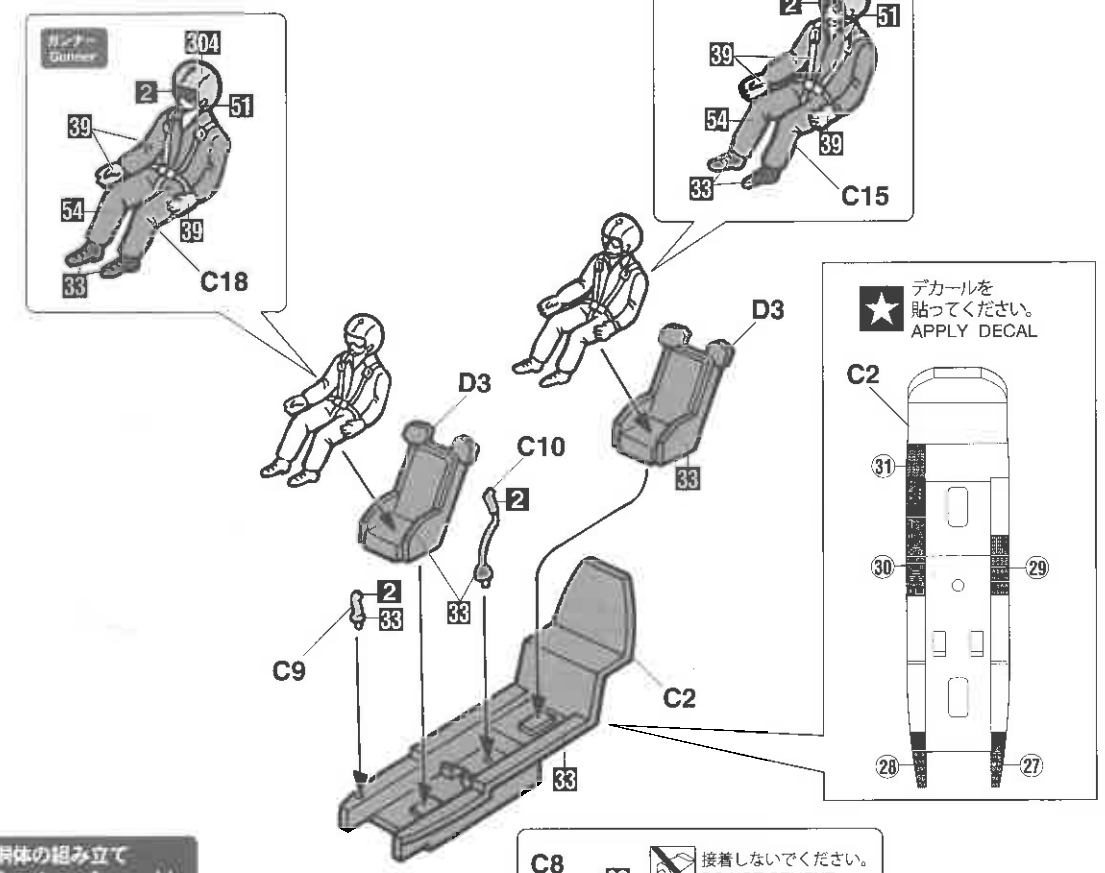

2 胴体の組み立て
Fuselage Assembly

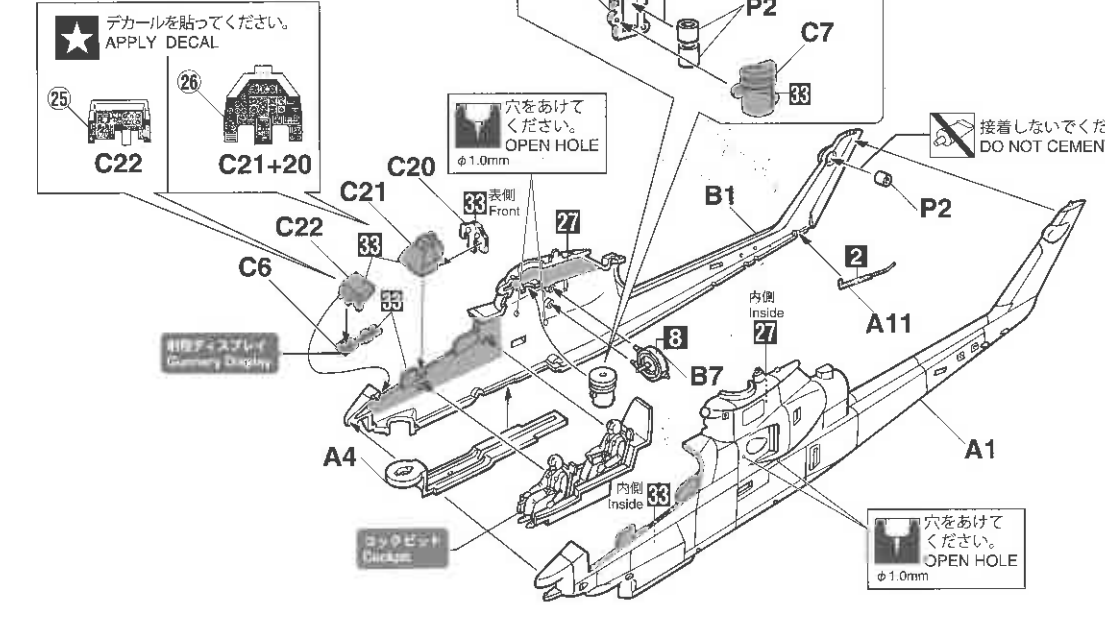

3 スタビライザーウイング・テイルローターの組み立て Stabilizer Wings & Tail Rotor Assembly

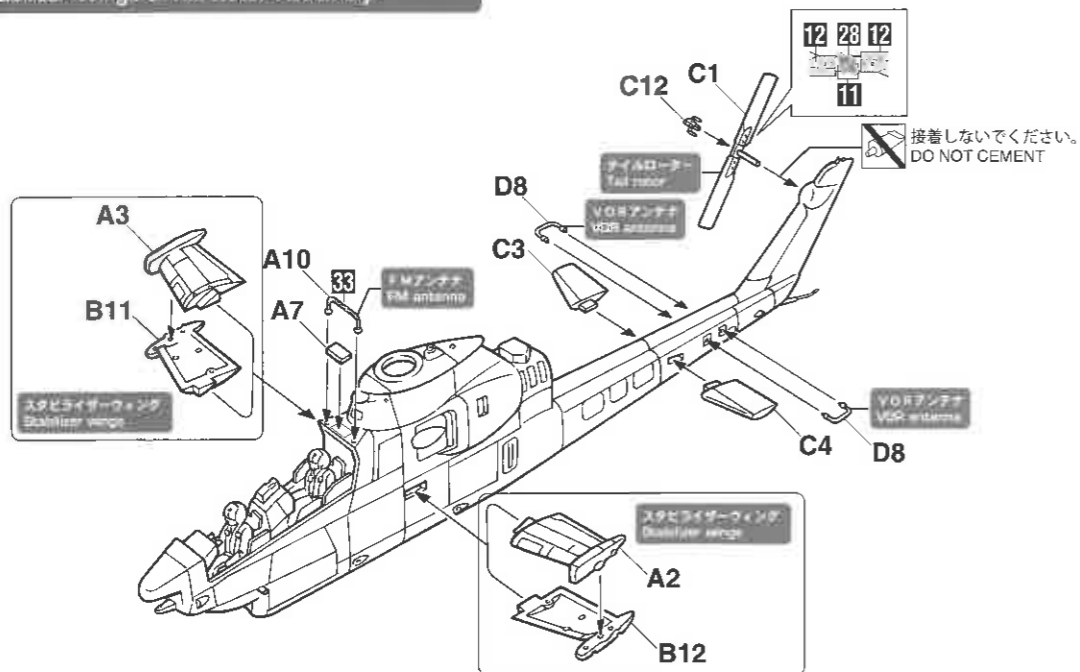

4 各部分の組み立て Various Parts Assembly

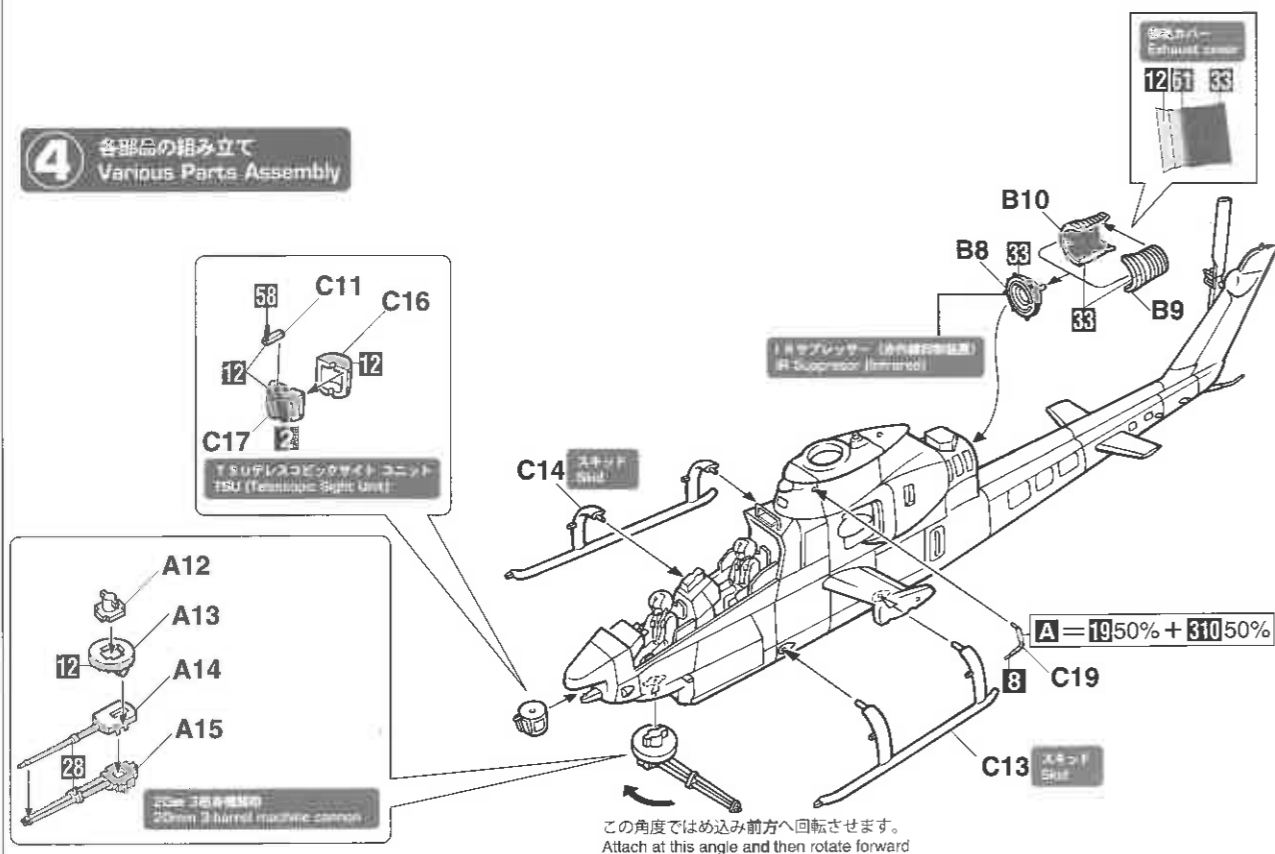

5 武装の組み立て Armament Assembly

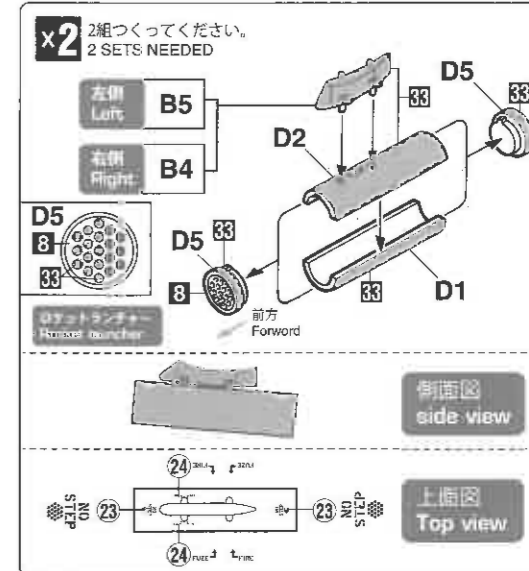
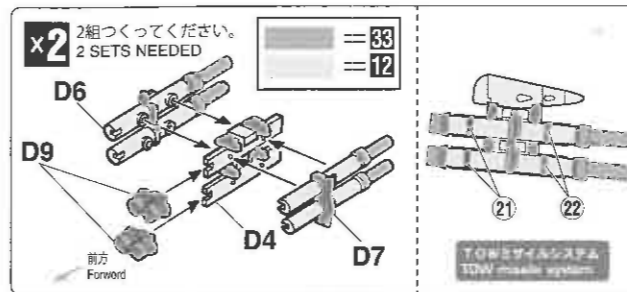

6 キャノピー・武装の取り付け Canopy & Armament Installation

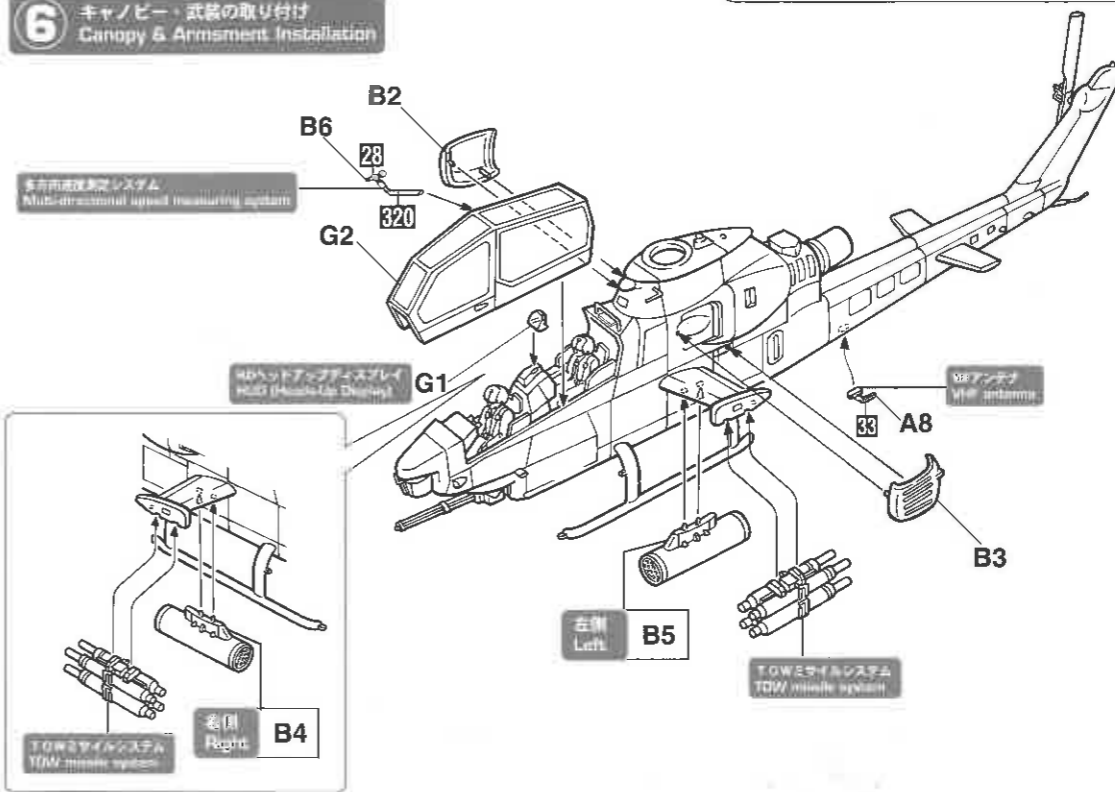

7 メインローターの組み立て Main Rotor Assembly

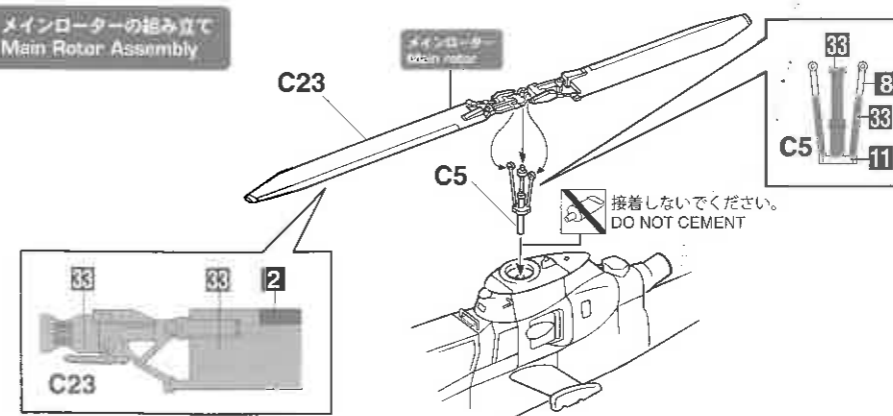

Marking and Painting

マーキング及び塗装図
 Markierungen und Bemalung
 Decoration et Peinture
 Marchio & Pittura
 Decoracion y Pintura
 標貼及着色指示

■ 陸上自衛隊 第1対戦車ヘリコプター隊

■ JGSDF 1st Anti Tank Heli Unit

AH-1S

! **A = 1950% + 31050%**

参考塗装参考図
 Reference drawing camouflage paint

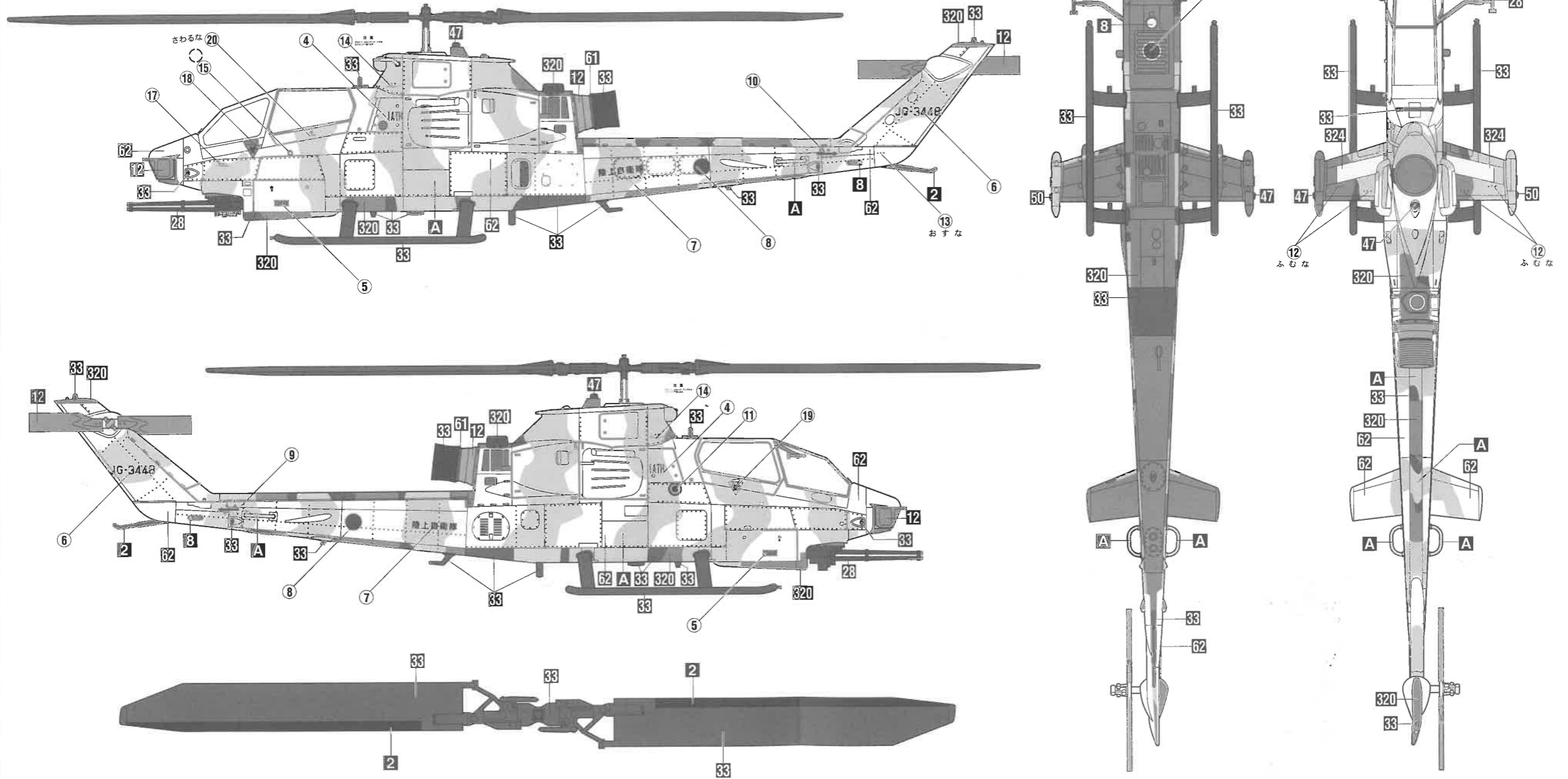

◆貼る指示のないデカールはご自由にお使いください。◆Decals without placement instructions may be used freely.

◆この塗装図は1/72スケール原寸です。◆This marking chart is full-size from 1/72 scale.



Bell® AH-1®S COBRA® CHOPPER & Bell® UH-1®H IROQUOIS® "WINTER CAMOUFLAGE"



02239 ベル AH-1®S コブラ チョッパー &
1:72 ベル UH-1®H イロコイ “ウインター カムフラージュ”(2機セット)



Bell AH-1 COBRA and Bell UH-1 IROQUOIS are trademarks of Textron Innovations Inc. and are used under license by Hasegawa Corporation.

UH-1H イロコイは、西側諸国で広く使用されている中型汎用ヘリコプターです。ガスタービンエンジンを装備した、多目的に使用出来る機体として開発されたイロコイシリーズには、数多くの種類があります。その中の主生産型が H 型です。この型は胴体を延長して、より多くの兵員、貨物の輸送を可能にした他、エンジンを強化し

て大型化した機体に対処しています。

〈データ〉乗員:2名、兵員:14名、主ローター直径:14.63m、胴体全長:12.77m、全高:4.42m、総重量:4,310kg、エンジン:Lyc.T53-L-13、出力:1,400shp、最大速度:204km/h

The UH-1H Iroquois is a mid-sized utility helicopter which enjoys widespread use throughout the nations of the western world. There are many different variations of this gas turbine powered helicopter, developed for utilization in numerous differing roles, the one among them seeing the greatest production volume being the H series. This aircraft features a lengthened fuselage enabling it to carry a larger number of troops or freight as well as a more powerful engine

with the overall result of a larger and more powerful design.

〈Data〉Crew:two; Troopcapacity:14; Main rotor blade diameter:14.63m; Fuselage length:12.77m; Overall height:4.42m; Empty weight 4,310kg; Powerplant:Lycoming T53-L-13 turboshaft; Power output:1,400shp; Max speed:204km/h

(A)

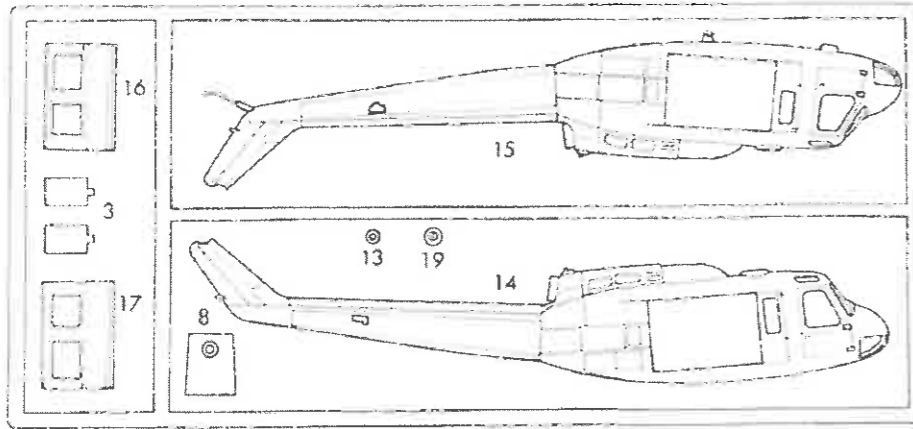

(B)

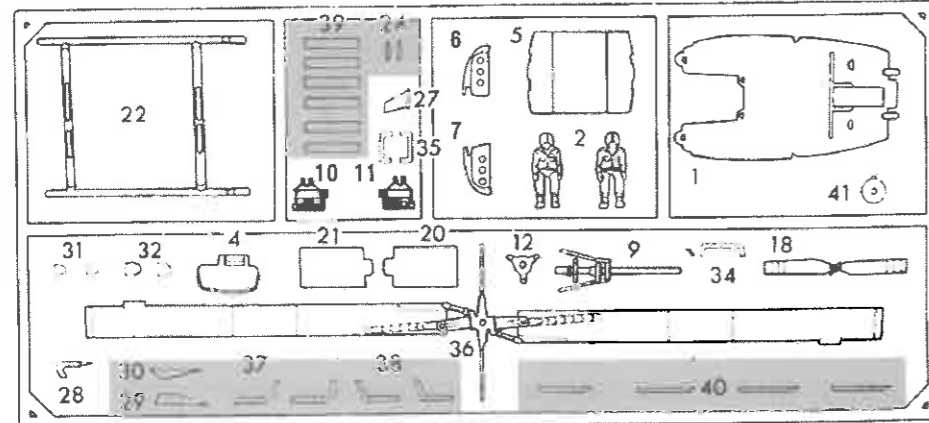

(C)

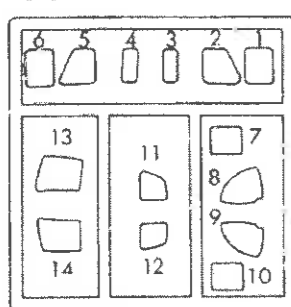

この部品は使用しません。
Parts not for use.
Teile werden nicht verwendet.
Pièces à ne pas utiliser.
Parti non per uso.
Partes para no usar.
不需要使用的部件

For Japanese use only.

●部品請求をされる方は、あなたの氏名、住所、郵便番号、電話番号を1字づつはっきり書いて、右のカードと共に申し込みにください。
※ハセガワはご本人の同意がある場合を除き、個人情報等を第三者に開示することはありません。
●「部品請求カード」1枚につき1キット分のパーツの請求を受けることができます。
●右記の価格は予告なく変更する場合がありますのでご了承ください。

For Japanese use only.

部品請求カード
02239 ベル AH-1S コブラ チョッパーとベル AH-1H イロコイ
1:72 “ウインター カムフラージュ” (2機セット)

部品を紛失したり、破損された方は、このカードの必要部品を○でかみ代金を現金書留または郵便小為替で当社サービス係までお申しください。

A 部品.....600円 C 部品.....500円
B 部品.....600円 デカール(共通).....1000円

UH-1H

1704 ART No. 02239

このキットには接着剤は入っていないので別にお求めください。

塗料指定の 1 は GSIクレオス・Mr.カラー、H 1 は水性ホビーカラーの番号です。

H 1 in painting indication is the number of GSI Creos Aqueous Hobby Color, while 1 is that of Mr. Color. Glue is not included in this kit.

H 1 bei Bemalungshinweisen ist die Nummer der Aqueous - Hobby - Color von GSI Creos, während 1 den Ton der Farbserie Mr. Color anzeigt. Im Bausatz ist kein Klebstoff enthalten.

Sur le guide de peinture, H 1 correspond au numéro de couleur GSI Creos AQUEOUS HOBBY COLOR alors que 1 correspond à Mr. COLOR. La colle n'est pas fournie dans ce kit.

H 1 nella indicazione della pittura è il numero della GSI Creos del colore ad acqua per Hobby, mentre 1 è quello di Mr. Color. La colla non è inclusa nella scatola di montaggio.

H 1 en indicaciones de pintado. Este es el número de GSI Creos Aqueous Hobby Color, mientras 1 es el de Mr. Color. El pegamento no está incluido en el kit.

H 1 這個着色指示是代表 GSI Creos 出品水性模型漆的編號，而 1 則代表 GSI Creos 出品的樹脂系模型漆的編號。這套零件並沒有包括膠水。

2	H 2	ブラック(黒)	BLACK
8	H 8	シルバー(銀)	SILVER
13	H 53	ニュートラルグレー	NEUTRAL GRAY
19	H 66	サンディブラウン	SANDY BROWN
28	H 18	黒鉄色	STEEL
33	H 12	つや消しブラック	FLAT BLACK
41	H 47	レッドブラウン	RED BROWN
47	H 90	クリアレッド	CLEAR RED
51	H 44	薄茶色	FLESH
54	H 80	カーキグリーン	KHAKI GREEN
58	H 24	黄橙色	ORANGE YELLOW
61	H 76	焼鉄色	BURNT IRON
62	H 11	つや消しホワイト	FLAT WHITE
138		クリアグリーン	CLEAR GREEN
304		オリーブドラブFS34087	OLIVE DRAB FS3408
310		ブラウンFS30219	BROWN FS30219 7
320		濃松葉色	DARK GREEN



デカールをはってください。
APPLY DECAL
HIEAR ABZIEHBILD
APPLIQUER DECALCOMANIE
APPLICARE DECALCOMANIE
PONER CALCOMANIA
貼上水印刷



2組つくってください。
2 SETS NEEDED
WIRD DOPELT BENÖTIGT
DEUX SETS NECESSAIRES
NECESSAIRE 2 SERIE
SE NECESITAN DOS PIEZAS
同様の制作二組



穴をあけてください。
OPEN HOLE
OFFNEN
FAIRE UN TROU
FORO APERTO
HACER AGUJERO
穿孔



切り取ってください。
REMOVE
ENTFERNEN
RETIRER
SEPARARE
CORTAR
切去

このキットには接着剤及び塗料は含まれておりません。プラスチックモデル専用の物を別にお求め下さい。

1 コックピットの組み立て Cockpit Assembly

パイロット
Pilot
x2

2組つくってください。
2 SETS NEEDED
WIRD DOPELT BENÖTIGT
DEUX SETS NECESSAIRES
NECESSAIRE 2 SERIE
SE NECESITAN DOS PIEZAS
同様の制作二組

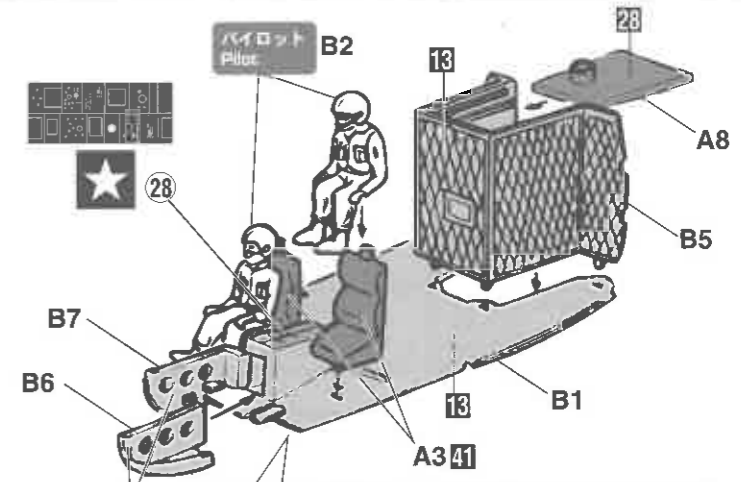
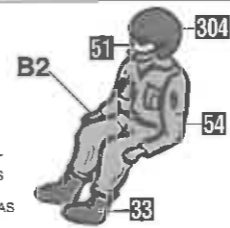

2 胴体の組み立て Fuselage Assembly

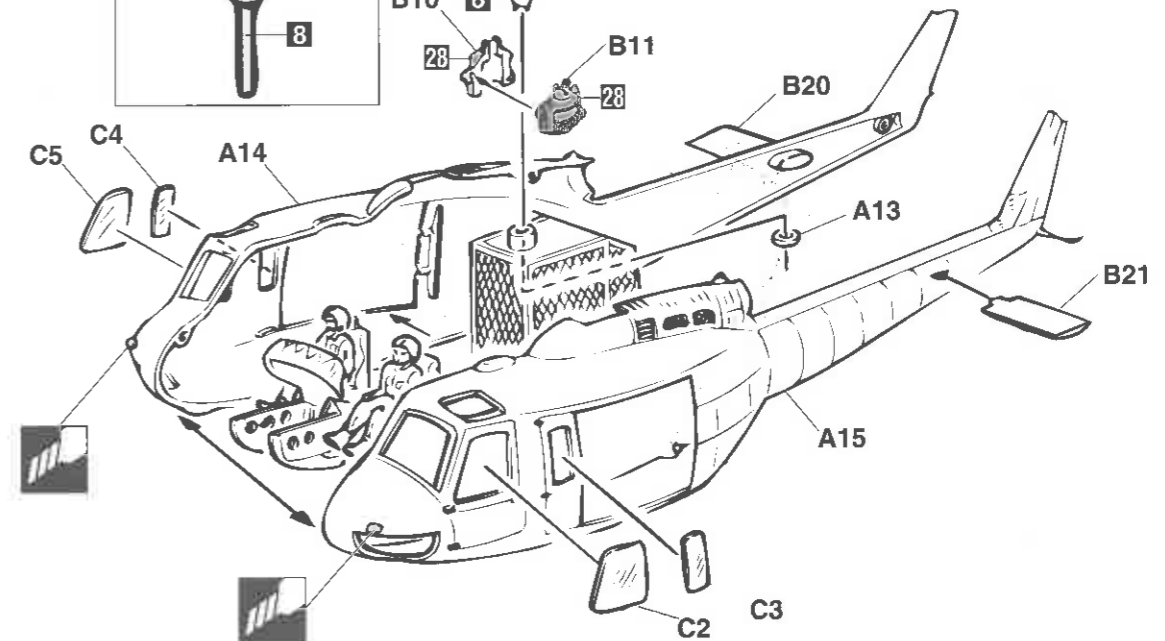
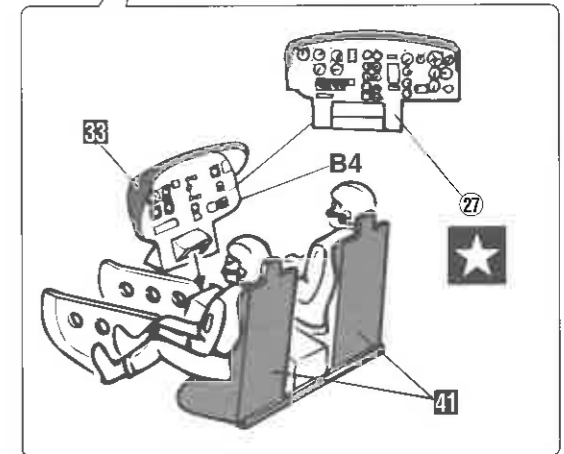
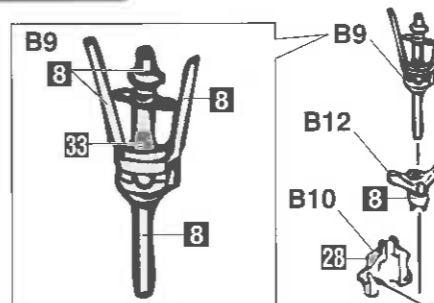

3 胴体部品の取り付け
Fuselage Parts Installation

A = 1950% + 31050%

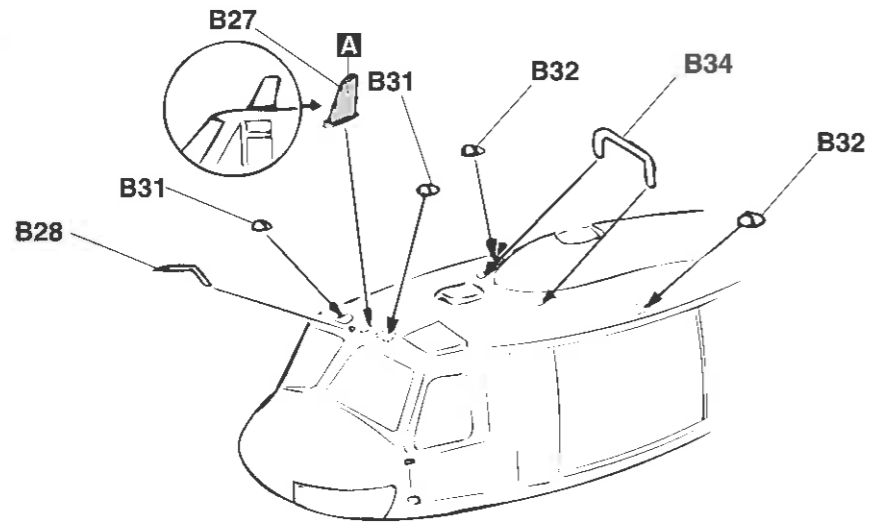

4 スキッドの取り付け
Skid Installation

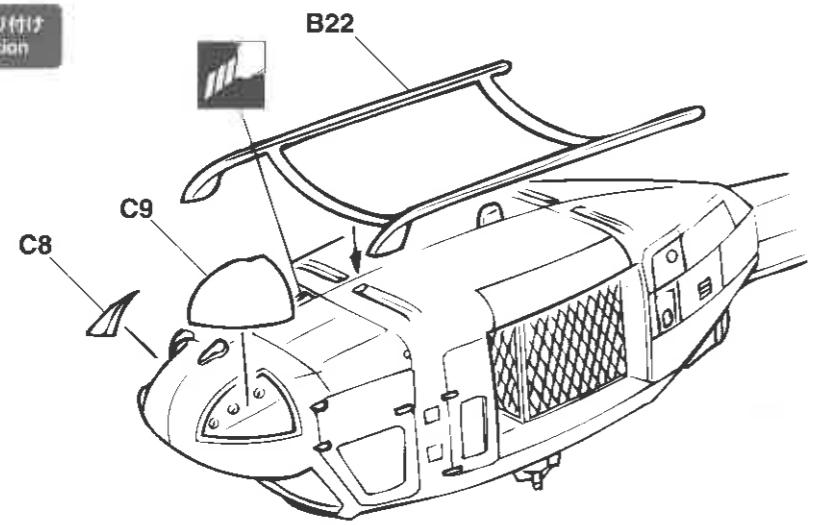

5 ドアの組み立て
Door Assembly

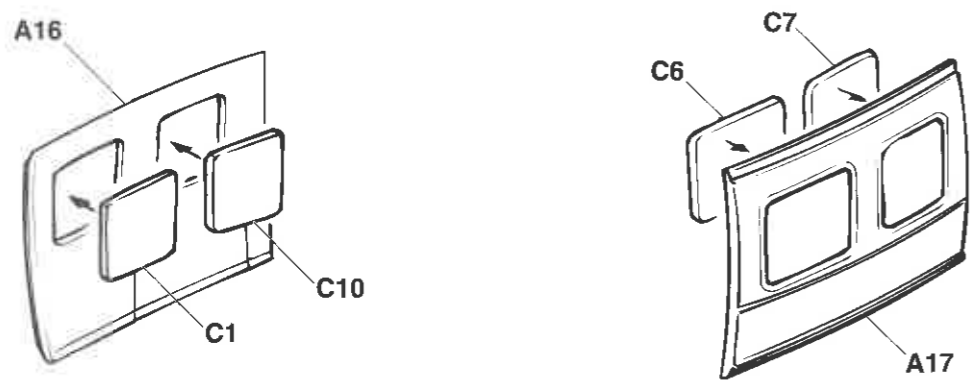

6 テイルローターの組み立て
Tail Rotor Assembly

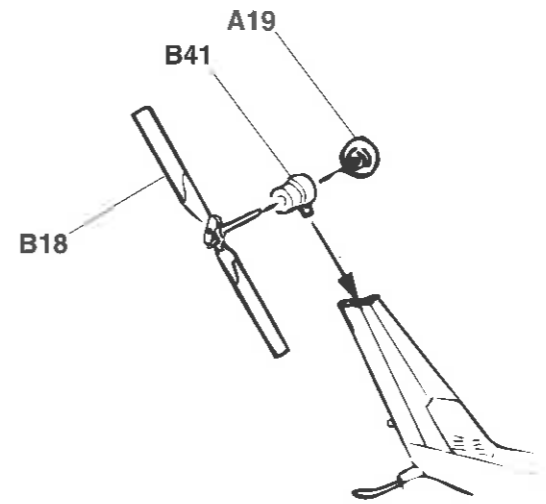

7 ドア・ウィンドウの取り付け
Door and Window Installation

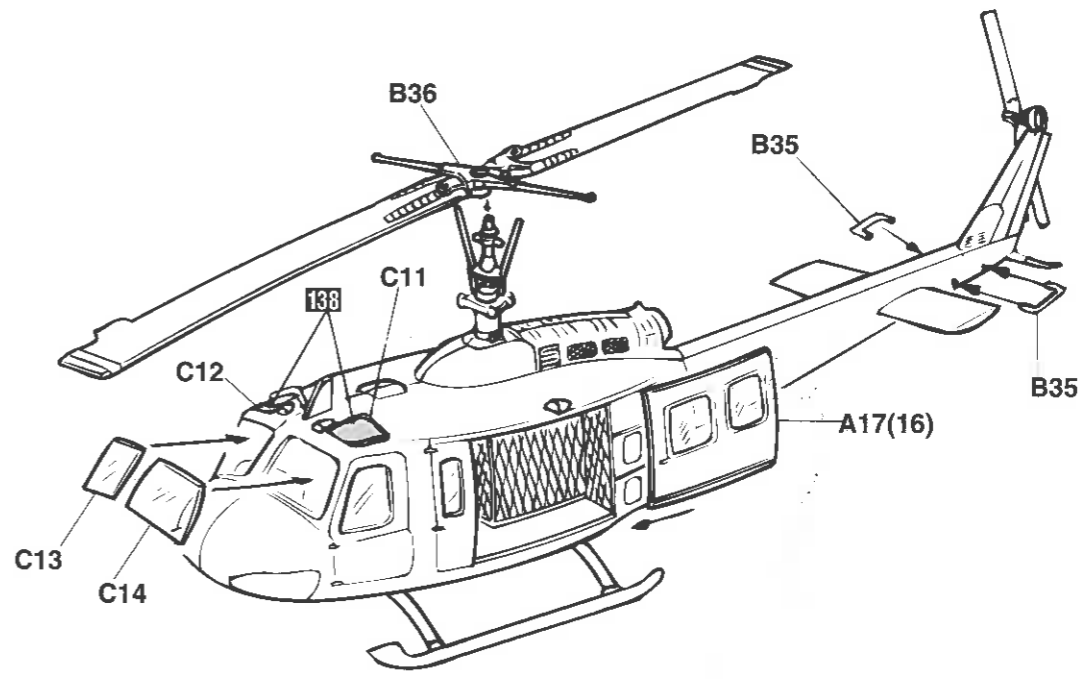

Marking and Painting

マーキング及び塗装図
 Markierungen und Bemalung
 Decoration et Peinture
 Marchio & Pittura
 Decoracion y Pintura
 標貼及着色指示

■ 陸上自衛隊 北部方面ヘリコプター隊
 ■ JGSDF Northern Army Aviation Heli Group

UH-1H

A = 1950% + 31050%

陸上自衛隊 北部方面ヘリコプター隊
 JGSDF Northern Army Aviation Heli Group
 Resizable drawing camouflage part

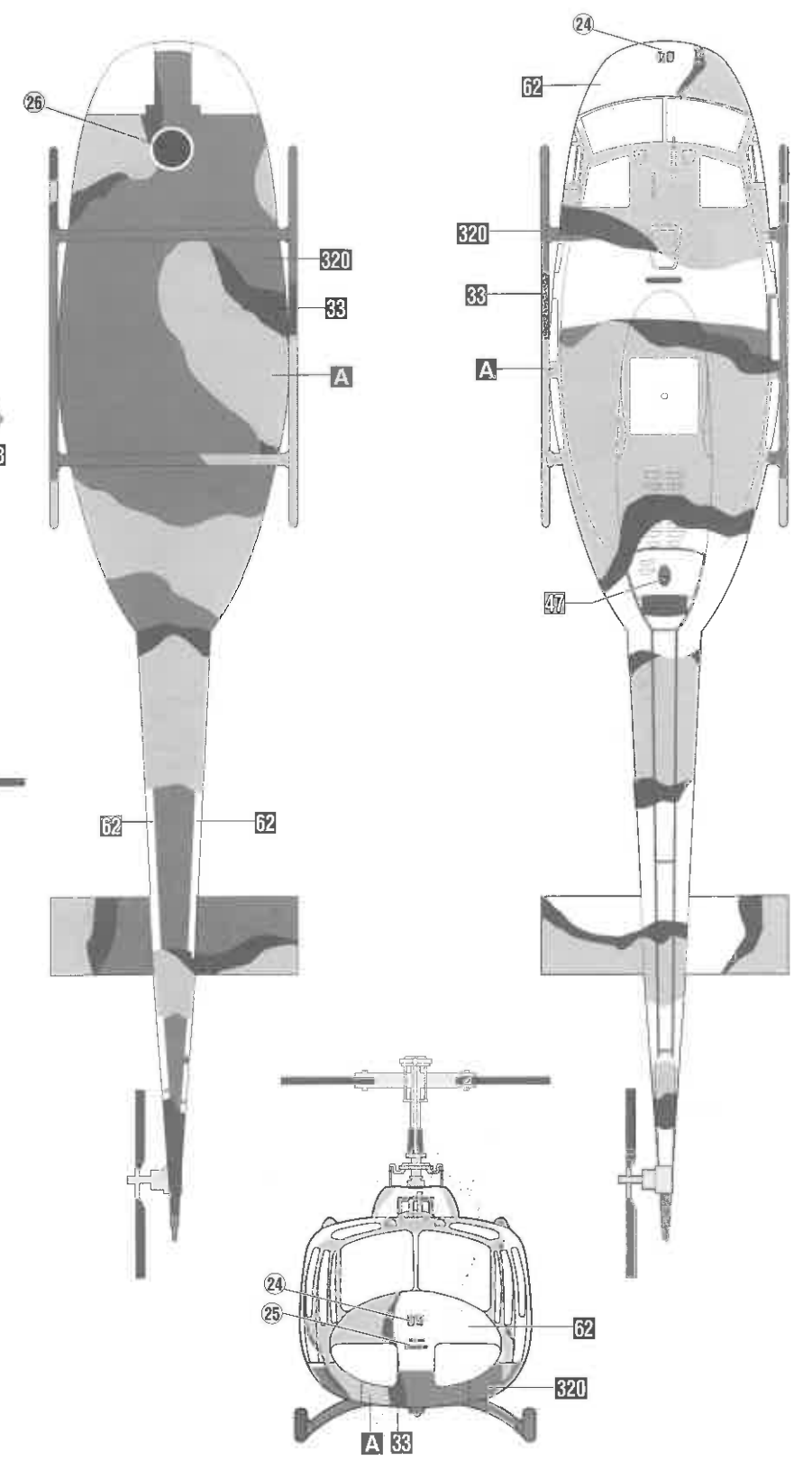
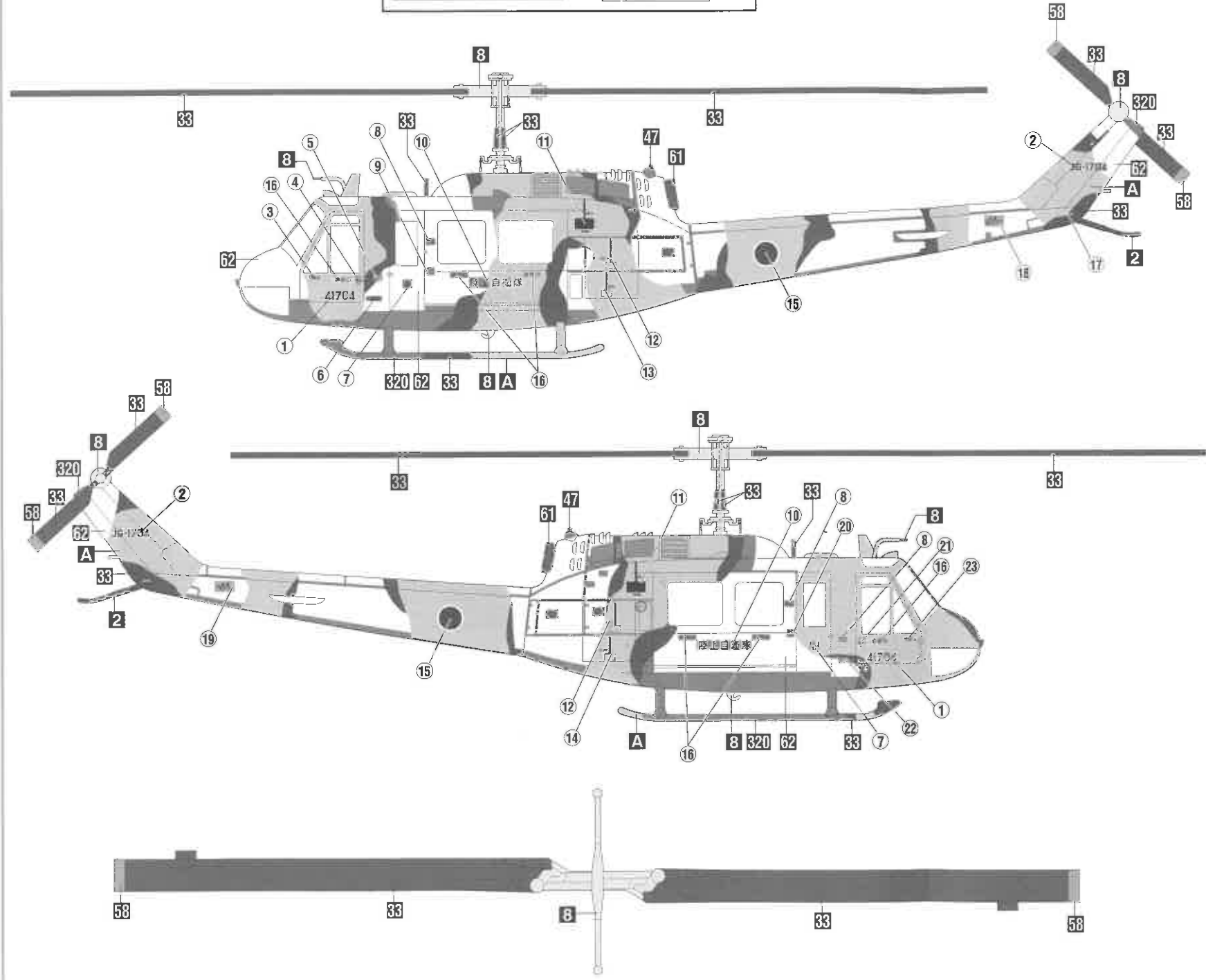

◆この塗装図は1/72スケール原寸です。 ◆This marking chart is full-size from 1/72 scale.