



PHOTO: HONDA MOTOR CO.,LTD.

HONDA Civic VTi/ETi



GD-10 1:24 ホンダシビックVTi/ETi

1991年9月10日、Hondaは通算5代目となるシビックを発表しました。これまで一貫していた開発コンセプトは大胆な発想の転換を計り、全く新しい視点から考えられたベーシックカーとなりました。ボディスタイリングは、旧型のイメージを踏襲しながらも、3ドアでは全長を75mm延長し、更に丸くスリークなラインを描いています。3ドアのETi以上のグレードでは、乗車定員を4名としています。後席両サイドやバックレスト背面はリアシート折り畳み時に前席2人のためのトレイになるようデザインされ、ラゲッジスペースと連続したフラットな空間を生みだします。VTiは1.5リットル 16バルブVTEC(可変バルブタイミング・リフト機構)、ETiはVTEC-Eのエンジンを搭載したモデルです。旧型より更に熟成されたサスペンションとの組合せによってスポーティさと低燃費を両立させたハイバランス・タイプです。

On Sept. 10, 1991, HONDA launched the 5th generation of their Civic model. Although retaining the image of the old model there has been a bold change of concept, with the design approached from quite a different point of view. The overall length of the 3-door version is extended by 75mm, creating a sleeker line. Driver and 3 passengers can be comfortably accommodated in all models other than the 3-door ETi. The rear seats can be folded to increase the capacity of the flat-floored luggage compartment. The VTi model has the superb 1.5 litre, 16-valve VTEC (Variable Valve Timing & Lift Electronic Control System). The ETi model has VTEC-E engine, which is more sophisticated than the old model to provide better driving and cost performances.

(データ) 全長: 4,070mm、全幅: 1,695mm、全高: 1,350mm、車両重量: 930kg、総排気量: 1,493cc、最高出力 (VTi): 130ps / 6,800rpm (JIS net)、最大トルク (VTi): 14.1mkg / 5,200 rpm (JIS net)、乗車定員: 4名

(Data) Length: 4,070mm Width: 1,695mm Height: 1,350mm Kerb weight: 930kg Displacement: 1,493cc Max power (VTi): 130ps / 6,800rpm (JIS net) Max torque (VTi): 14.1mkg / 5,200 rpm (JIS net)

(Daten) Länge: 4,070mm Breite: 1,695mm Höhe: 1,350mm Gewicht: 930kg Hubraum: 1,493cc Leistung (VTi): 130ps bei 6.800 U / min (JIS net) Drehmoment (VTi): 14.1mkg bei 5.200 U / min (JIS net)

(Données techniques) Longueur: 4,070mm Largeur: 1,695mm Hauteur: 1,350mm Poids: 930kg Cylindrée: 1,493cm³ Puissance maximale (VTi): 130ch (JIS net) à 6,800 tr/min Couple maximum (VTi): 14,1kgm (JIS net) à 5,200 tr/min

(Caratteristiche) Lunghezza: 4,070mm Larghezza: 1,695mm Altezza: 1,350mm Peso: 930kg Cilindrata: 1,493cm³ Potenza massima (VTi): 130CV / 6,800 giri al minuto (JIS net) Coppia massima (VTi): 14,1kgm / 5,200 giri al minuto (JIS net)

(Especificaciones) Longitud: 4,070mm Anchura: 1,695mm Altura: 1,350mm Peso: 930kg Cilindrada: 1,493cc Potencia máxima (VTi): 130CV / 6,800 rpm (JIS net) Per máximo (VTi): 14,1kg-m / 5,200 rpm (JIS net)

(諸元) 全長: 4,070公厘、全幅: 1,695公厘、全高: 1,350公厘、全重: 930公斤、引擎容積: 1,493公撮、最高輸出 (VTi): 130馬力 / 6,800轉 / 分 (JIS net) 最大扭矩 (VTi): 14.1公斤-公尺 / 5,200轉 / 分 (JIS net)

H 2 2	ブラック	BLACK	SCHWARZ	NOIR	NERO	NEGRO	黒色
H 8 3	シルバー	SILVER	SILBER	ARGENT	ARGENTO	PLATA	銀色
H 9 9	ゴールド	GOLD	GOLD	OR	ORO	ORO	金色
H 12 33	つや消しブラック	FLAT BLACK	MATTSCHWARZ	NOIR MAT	NERO OPACO	NEGRO MATE	啞黑色
H 15 65	インディブルー	BRIGHT BLUE	HELLBLAU	BLEU VIF	BLU VIVO	AZUL VIVO	光藍色
H 18 28	黒鉄色	STEEL	STAHL	ACIER	ACCIAIO	ACERO	黒鐵色
H 35 80	コバルトブルー	COBALT BLUE	KOBALTBLAU	BLEU COBALT	BLU COBALTO	AZUL COBALTO	鈷藍色
H 40 80	つや消し剤(フラットベース)	FLAT BASE	MATTGRUNDIERUNG	BASE MAT	BASE OPACA	BASE MATE	啞光劑
H 76 61	焼鉄色	BURNT IRON	GEBER,EISEN	FER BRULÉ	FERRO BRUCIATO	HIERRO BRUÑIDO	燒鐵色
H 82 61	軍艦色(1)	DARK GRAY (1)	DUNKEL GRAU (1)	GRIS FONCÉ (1)	GRIGIO SCURO (1)	GRIS OSCURO (1)	深灰色(1)
H 88 76	メタリックブルー	METALLIC BLUE	BLAUMETALLISCH	BLEU MÉTALLIQUE	BLU METALLICO	AZUL METALICO	金屬藍色
H 90 47	クリアーレッド	CLEAR RED	ROT,REIN	ROUGE CLAIR	ROSSO CHIARO	ROJO CLARO	透明紅色
H 92 49	クリアーオレンジ	CLEAR ORANGE	ORANGE,REIN	ORANGE CLAIR	ARANCIO CHIARO	NARANJA CLARO	透明橙色

塗料指定の H 1 はグンゼ産業・水性ホビーカラー、■ は Mr. カラーの番号です。このキットには接着剤は入っていないので別にお求めください。

H 1 in painting indication is the number of Gunze Sangyo Aqueous Hobby Color, while ■ is that of Mr. Color. Glue is not included in this kit.

Sur le guide de peinture, H 1 correspond au numéro de couleur GUNZE SANGYO AQUEOUS HOBBY COLOR, alors que ■ correspond à Mr. COLOR. La colle n'est pas fournie dans ce kit.

H 1 en indicaciones de pintado. Este es el numero de Gunze Sangyo Aqueous Hobby Color, mientras ■ es el de Mr. Color. El pegamento no esta incluido en el kit.

H 1 bei Bemalungshinweisen ist die Nummer der Aqueous - Hobby - Color von Gunze Sangyo, während ■ den Ton der Farbserie Mr. Color anzeigt. Im Bausatz ist kein Klebstoff enthalten.

H 1 nella indicazione della pittura è il numero della Gunze Sangyo del colore ad acqua per Hobby, mentre ■ è quello di Mr. Color. La colla non è inclusa nella scatola di montaggio.

H 1 這個著色指示是代表都是出品水性模型漆油的編號，而 ■ 則代表都是出品的樹脂系模型漆油的編號，這份零件並沒有包活膠水。

■組み立てを始める前に別紙の説明を必ずお読みください。
 ■READ THE ACCOMPANYING EXPLANATION SHEET BEFORE ASSEMBLY.
 ■VOR DEM ZUSAMMENBAU DIE BEIGEFÜGTE ANLEITUNG LESEN.
 ■LIRE LE MODE D'EMPLOI AYANT LE MONTAGE.
 ■PRIMA DEL MONTAGGIO, LEGGERE IL FOGLIETTO DI SPIEGAZIONI ALLEGATO.
 ■LEA LA HOJA EXPLICATIVA ADJUNTA ANTES DE REALIZAR EL MONTAJE.
 ■開始組件之前，請必須先看別紙的說明。

"WARNING"
 FUNCTIONAL SHARP POINTS
 "WARNUNG"
 SCHARFE ECKEN UND KANTEN
 "Avertissement"
 Points essentiels de fonctionnement
 "ATTENZIONE"
 PARTI MOLTO ACUMINATE
 "AVISO"
 PUNTOS AGUDOS EN FUNCIONAMIENTO

 接着しないでください。NON INCOLLARE
 DO NOT CEMENT NO PEGAR
 NICHT KLEBEN 不用粘合
 NE PAS COLLER

 デカールをはってください。APPLICARE DECALCOMANIE
 APPLY DECAL PONER CALCOMANIA
 HIEAR ABZIEHBILD APPLIQUER DECALCOMANIE
 貼上水印紙

 メッキ部品を接着する時は、必ず接着面のメッキをはがしてください。
 PLEASE INSURE TO REMOVE PLATING PRIOR TO ADHERING PLATED PARTS.
 ENTFRERNEN SIE BITTE DEN ÜBERZUG, BEVOR DIE GALVANISIERTEN TEILE ANGEBRACHT WERDEN.
 NE PAS OUBLIER D'ENLEVER LE REVÊTEMENT AVANT DE FAIRE ADHÉRER LES PIÈCES REVÊTUES.

PER FAVORE, ASSICURARE DI RIMUOVERE LA PLACCATURA PRIMA DI ADERIR I PEZZI PLACCATI.
 ASEGURARSE DE QUITAR EL PLATEADO ANTES DE ADHERIR LAS PARTES PLATEADAS.
 粘接鍍金零件時，必須，請剝下粘接面的鍍金

1

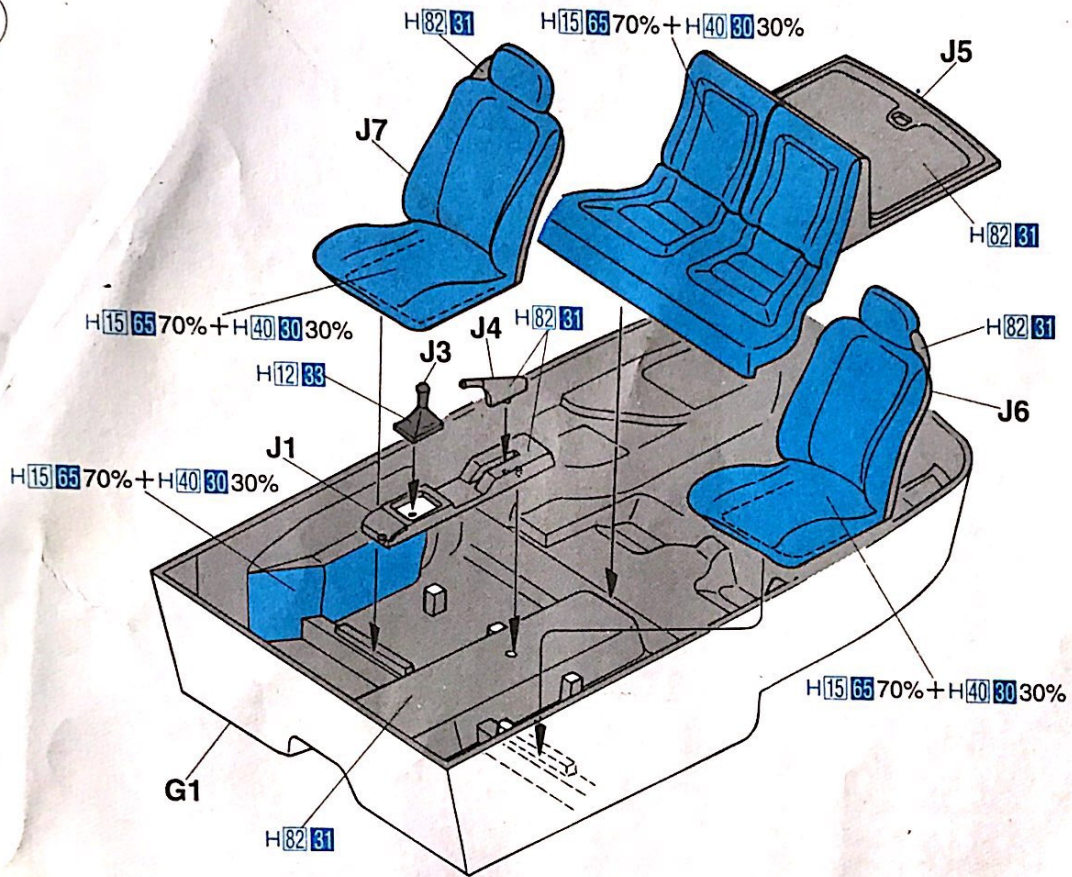

2

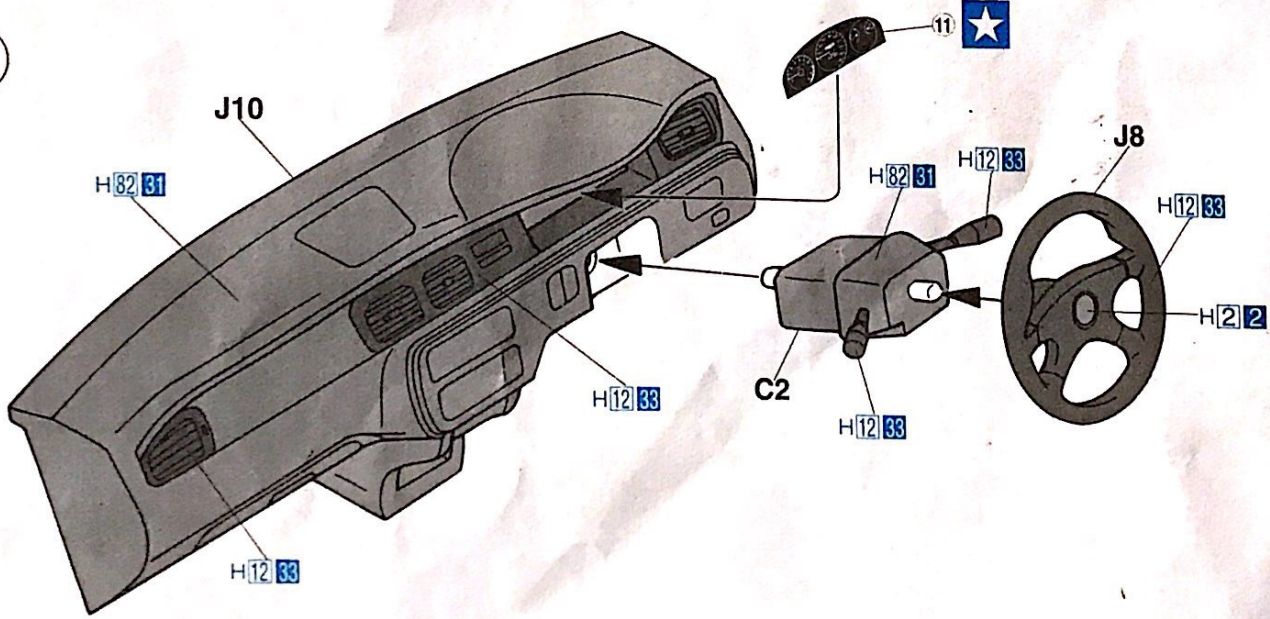

3

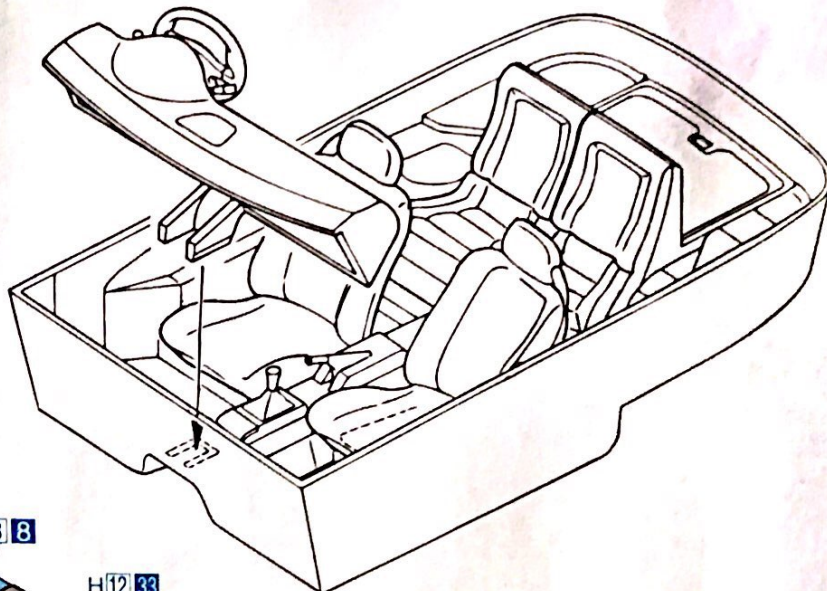

4

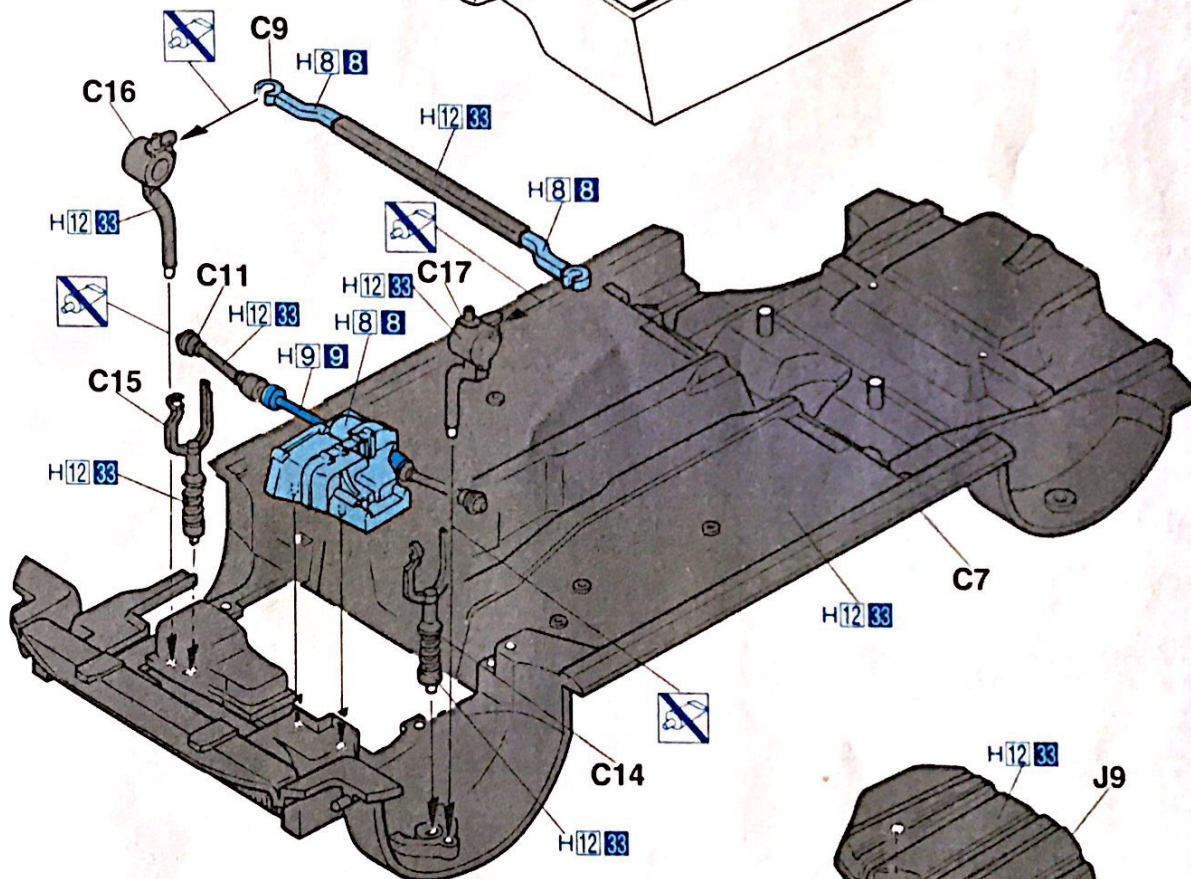

5

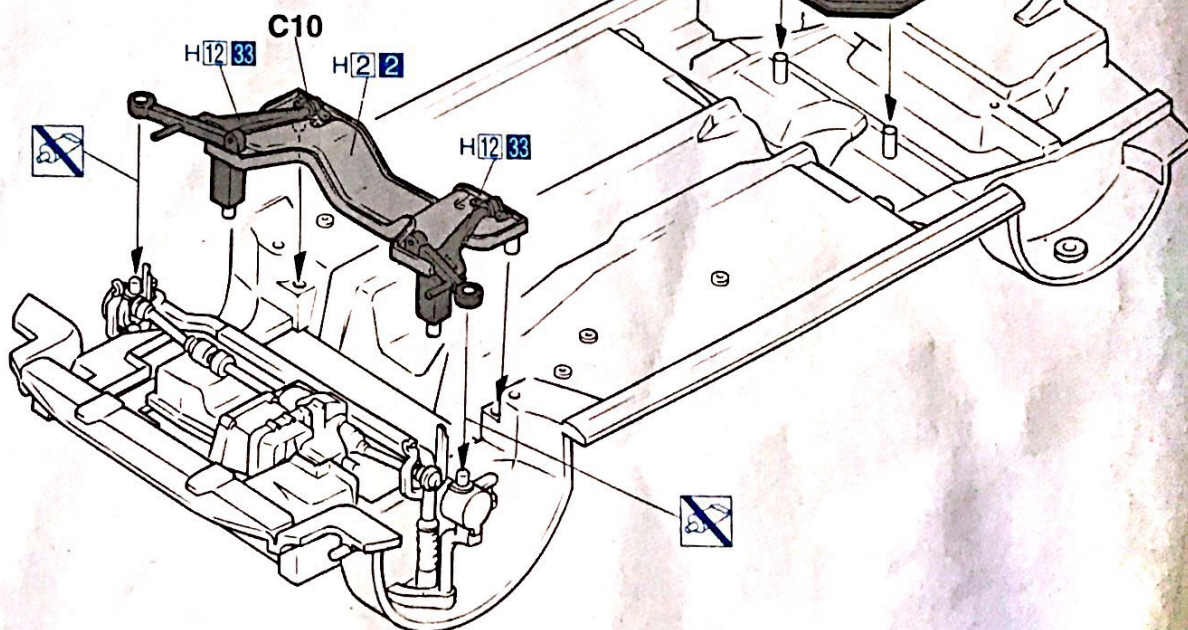

6

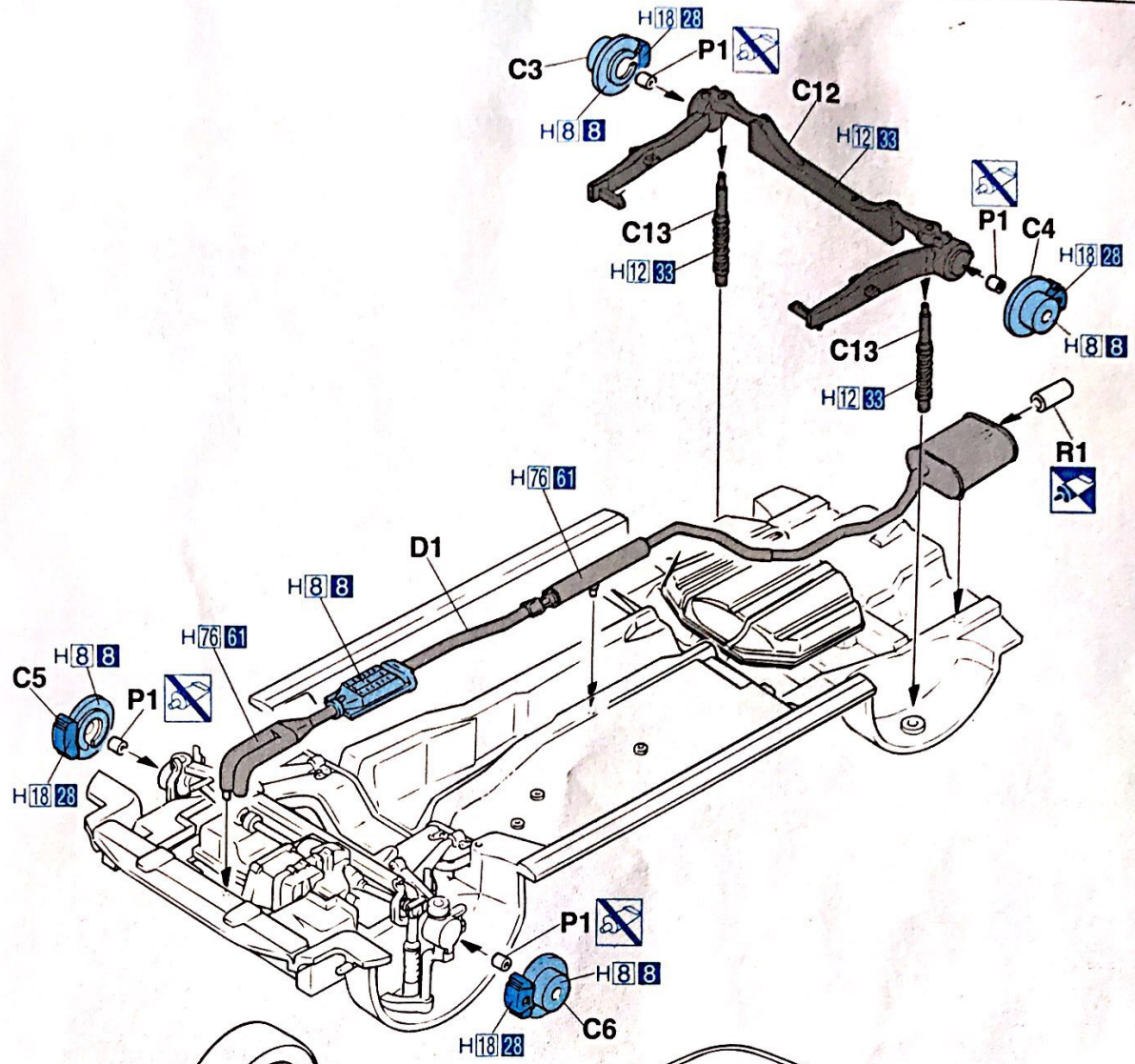

7

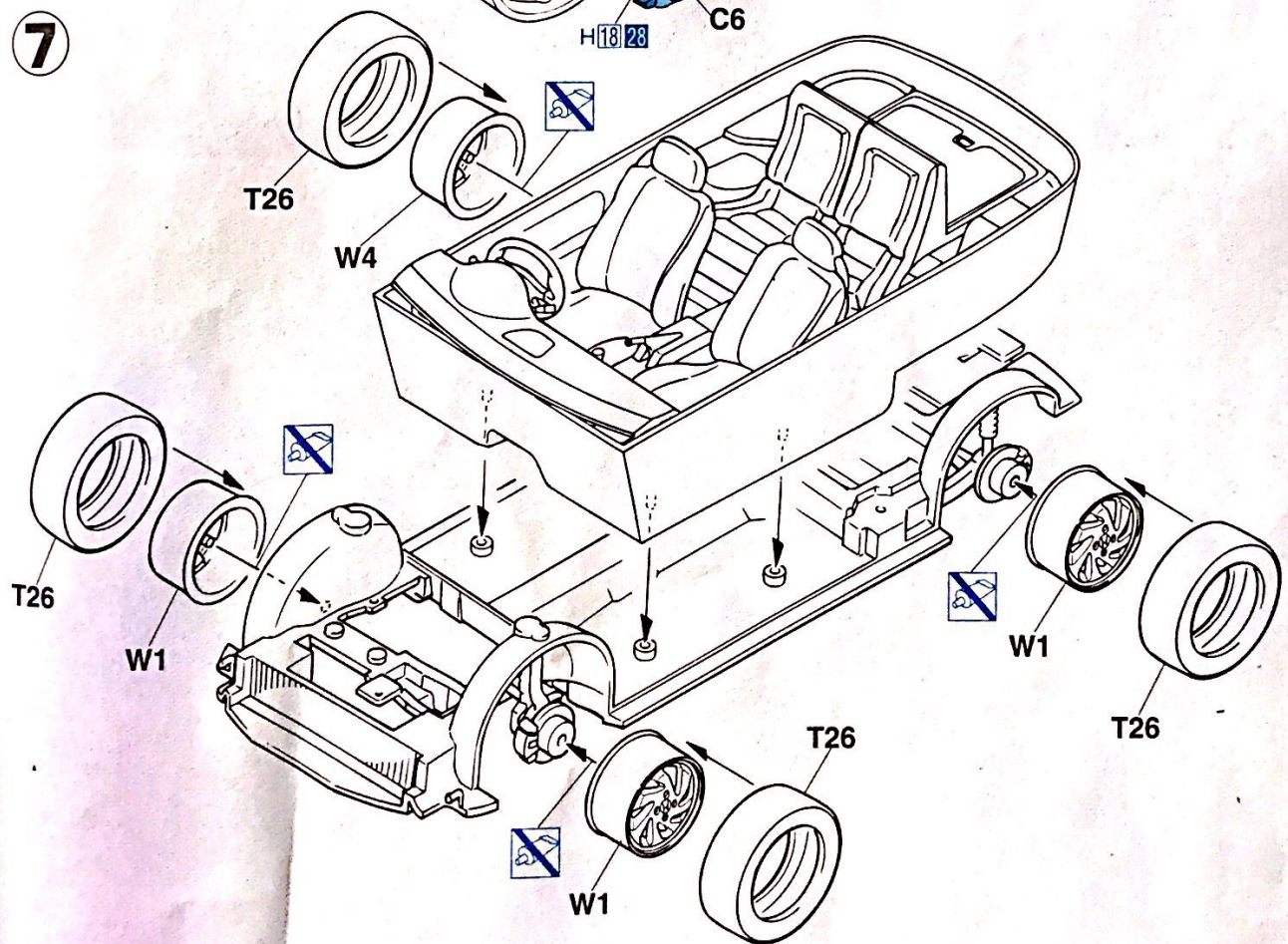

8

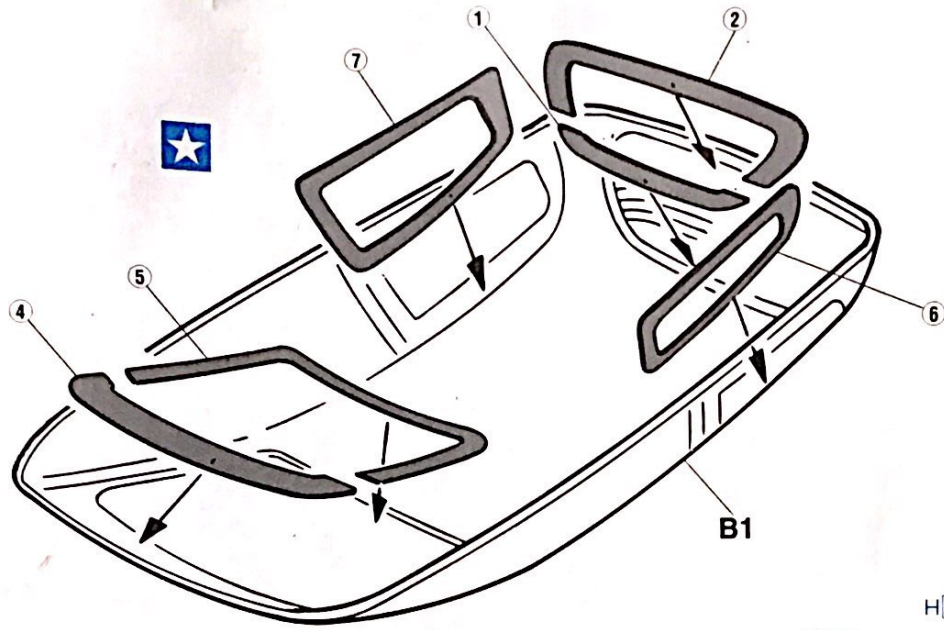

9

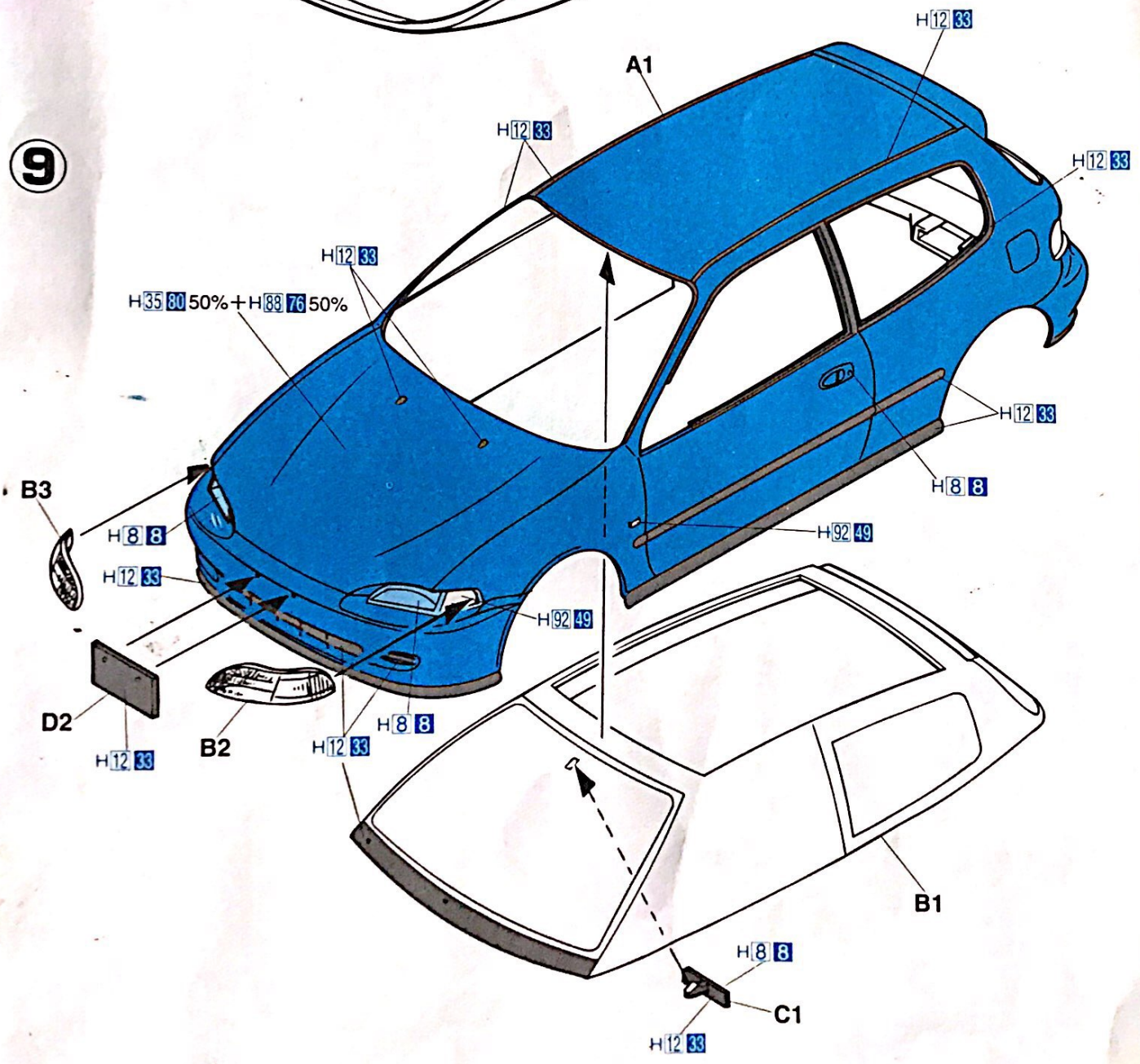

10

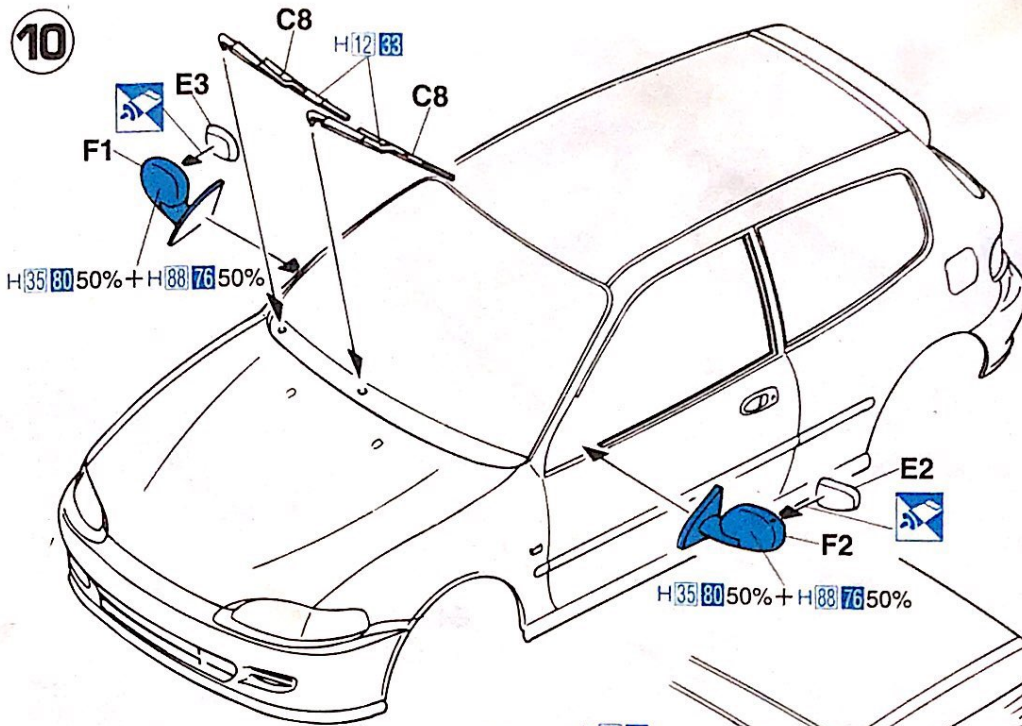

11

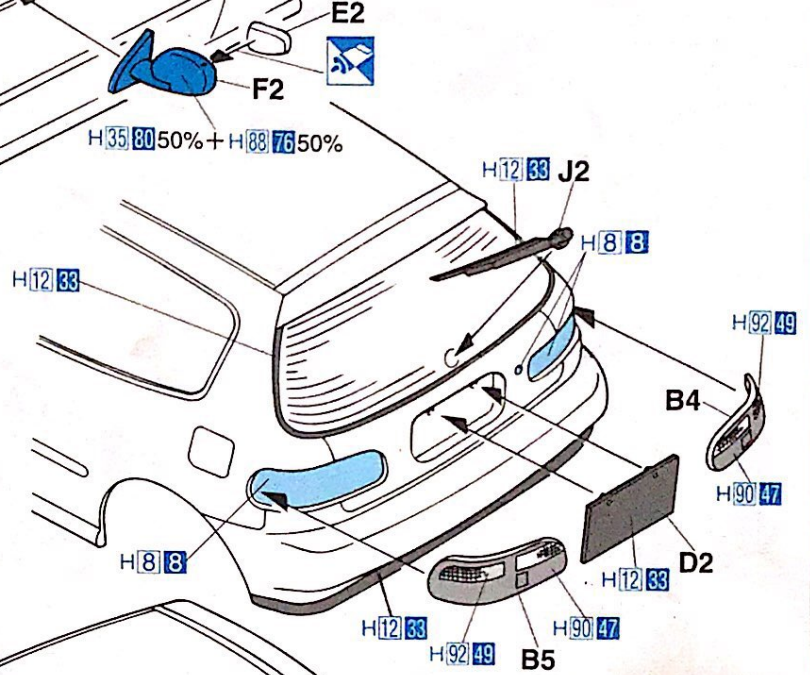

12

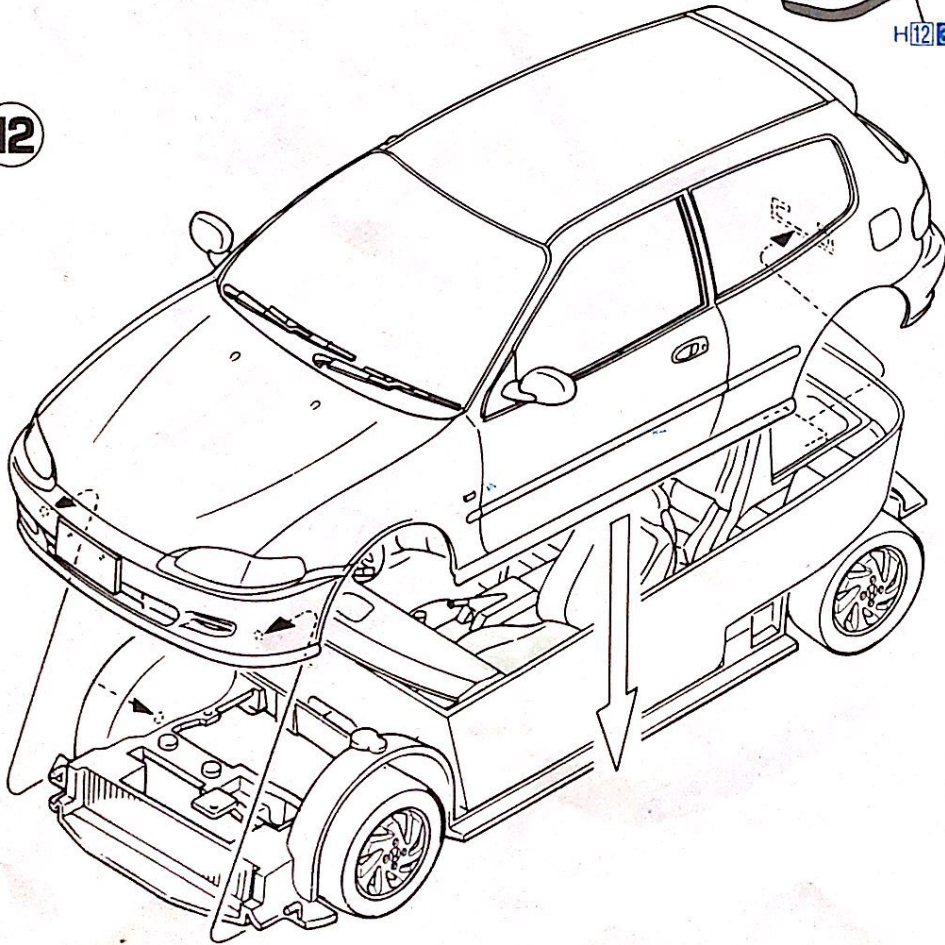

訂正 CORRECTION KORREKTUR CORREZIONE
CORRECTION CORRECCIÓN

10

○
R3

~~E3~~

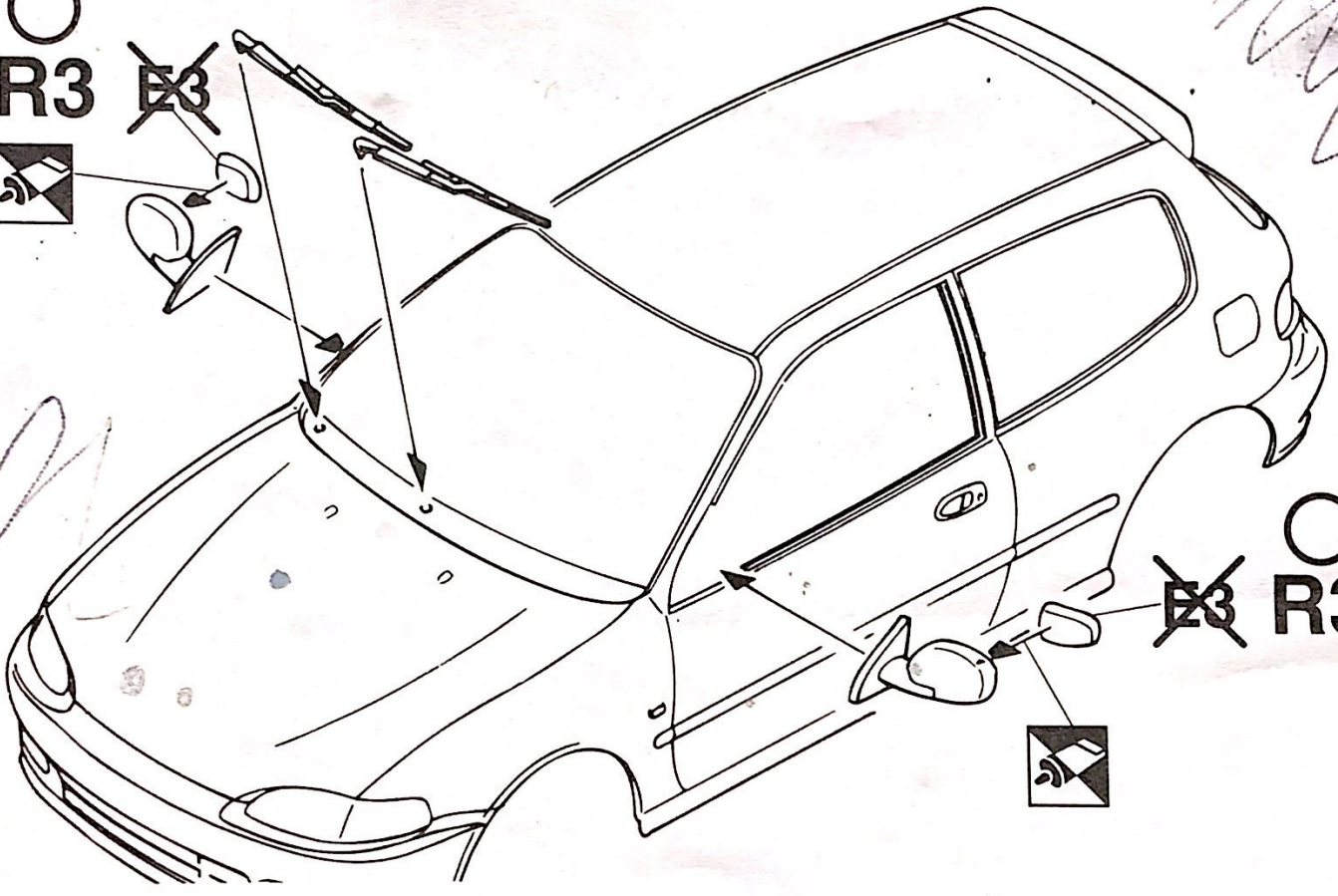

~~E3~~ ○
R3



Marking & Painting

マーキング及び塗装図
 Markierungen und Bemalung
 Decoration et Peinture
 Marchio & Pittura
 Decoracion y Pintura
 標貼及着色指示

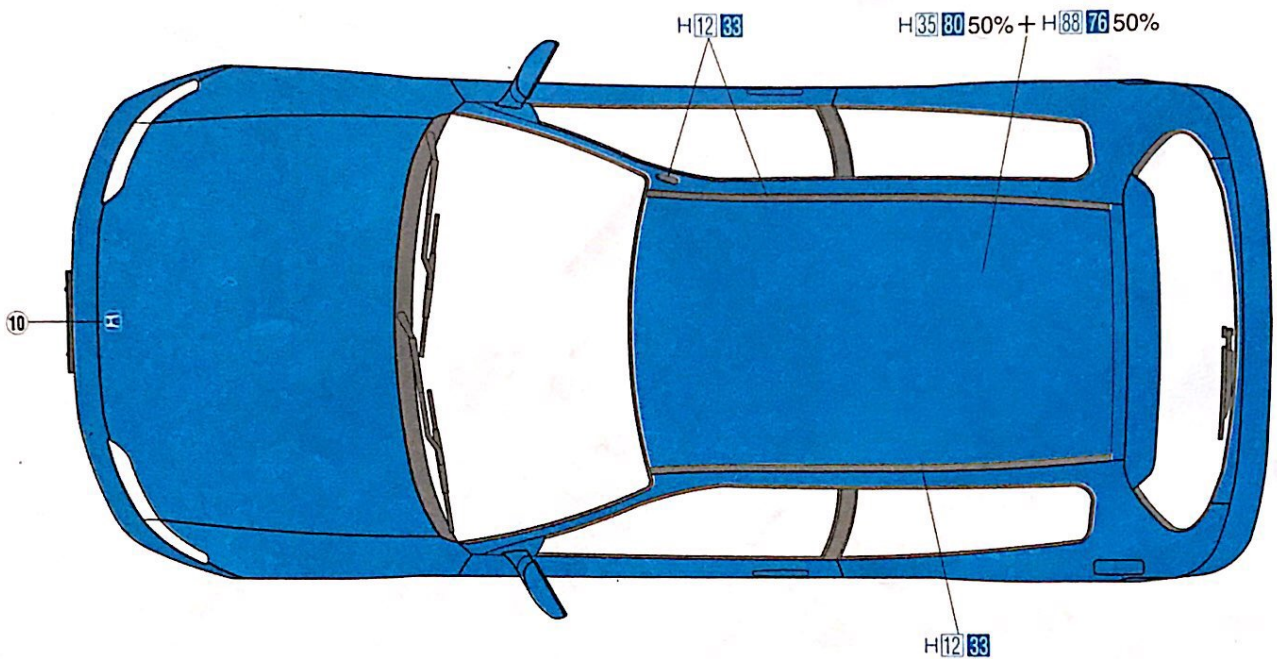
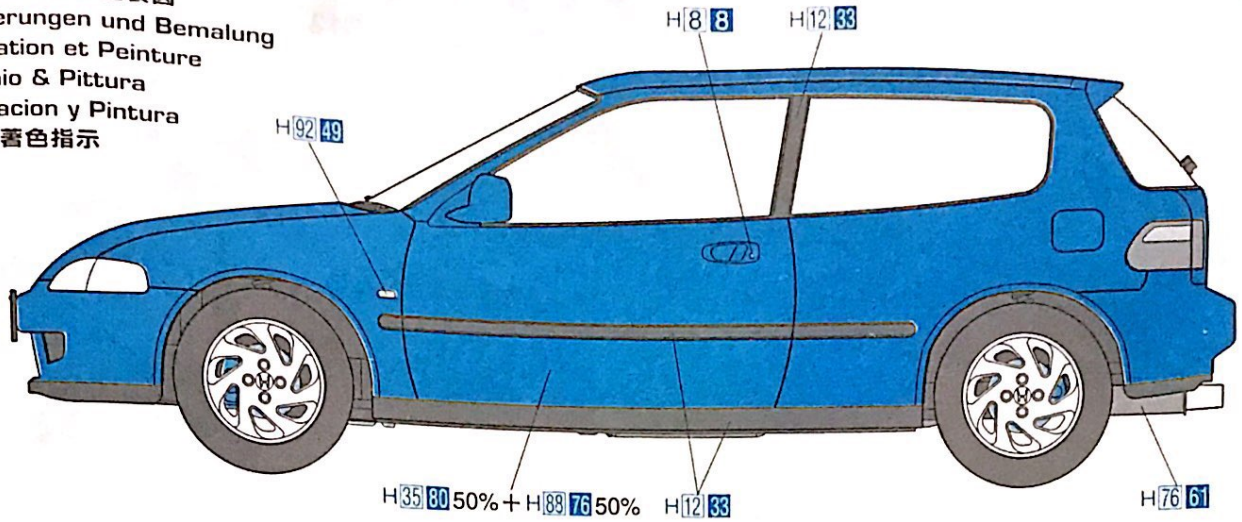

(A)

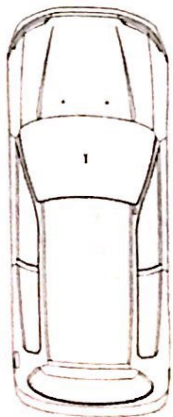

(B)

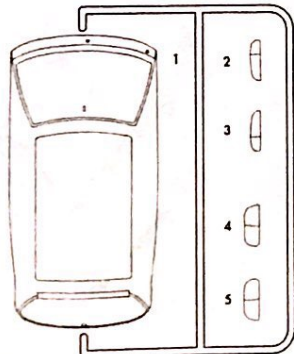

(C)

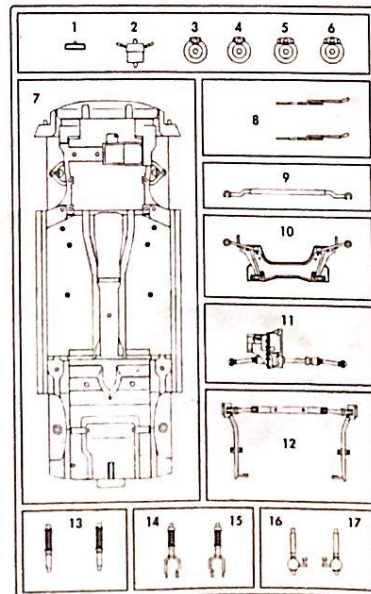

(R)

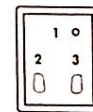

(F)



(D)

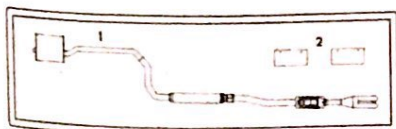

(W) x 2

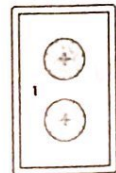

(T)

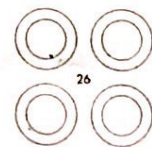

(P)



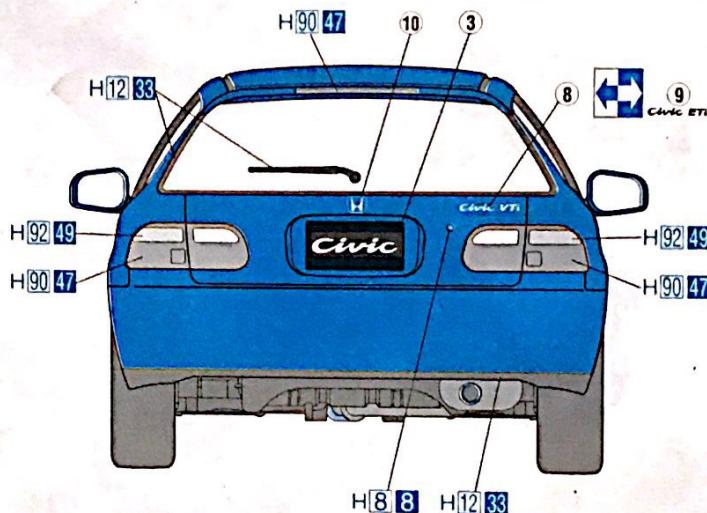
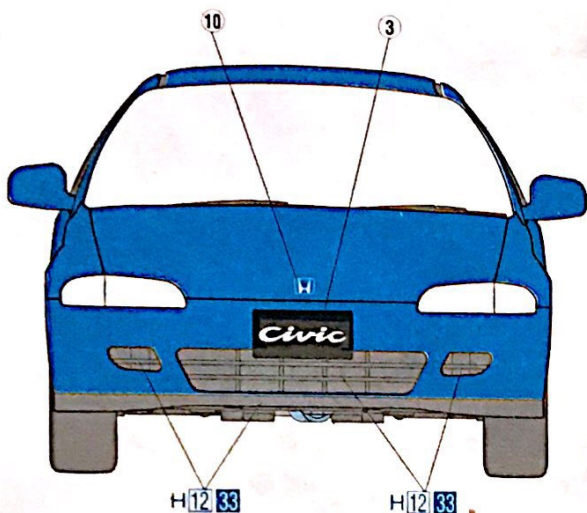
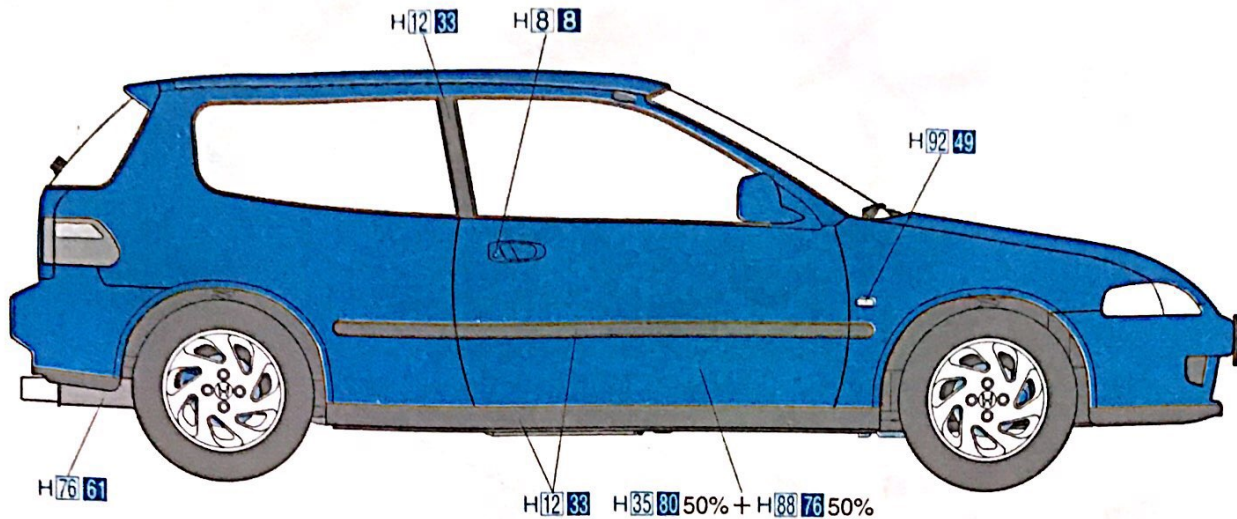

(G)

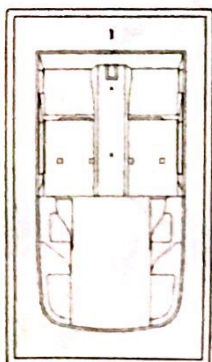

(J)

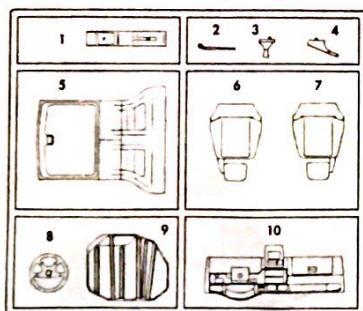

For Japanese use only.

■部品請求をなさる方は、あなたの氏名、住所、郵便番号、電話番号を1字づつはっきり書いて、下のカードと共に申し込みください。



— 部品請求カード —

CD-10 1:24 ホンダシビックVTi/ETi

部品を紛失したり、破損なされた方は、このカードの必要部品を○でかきこみ代金を現金書留または郵便小為替で当社サービス係までお申してください。(1,000円以下の部品請求には、切手で代用もできます。)

A 部品.....	450円	G 部品.....	350円
B 部品.....	350円	J 部品.....	350円
C 部品.....	450円	P 部品.....	150円
D 部品.....	300円	W 部品 (1枚分).....	200円
R 部品.....	250円	タイヤ (T:26, 4個).....	350円
F 部品.....	300円	デカール.....	200円

9405

ART No CD-10

上記の価格は予告なく変更する場合がありますのでご了承ください。

(株) 長谷川製作所

静岡県焼津市八橋1193-2 〒425 TEL (054) 628-8241



HASEGAWA SEISAKUSHO CO., LTD.

1193-2 Yagusu, Yaizu, Shizuoka, 425 Japan.

© PRINTED IN JAPAN 1994.5 (P)