

Los dieciocho F-104G y los tres TF-104G que operaron en España, cedidos por EE.UU., fueron fabricados en Canadá por Canadair, excepto el biplaza (CE.8-3) que fue adquirido en propiedad directamente de la Lockheed.

El F-104 Starfighter entró a formar parte operativa del Ejército del Aire Español el 5 de Marzo de 1965. Destinados al 61 Escuadrón, encuadrado en el Ala de Caza nº 6 con base en Torrejón (Madrid), sustituyeron progresivamente a los F-86F Sabre.

Debido a esta nueva adquisición de material, facilitado por EE.UU., los F-86F Sabre se trasladaron al 102 Escuadrón, dependiendo del Mando de la Aviación Táctica. Esta reestructuración tuvo lugar el 1 de Abril de 1965. A consecuencia de este cambio, el Ala 6 pasó a ser la 16 con el 161 Escuadrón formado por la totalidad de los recién cedidos "Bolígrafos Volantes" (nombre con el que se conoce familiarmente al F-104 Starfighter).

En Noviembre de 1967, los F-104G fueron trasladados al 104 Escuadrón, donde permanecieron en activo hasta su devolución a EE.UU., entre el 31 de Mayo de 1972 y el 3 de Febrero de 1973.

Desde su traslado al 104 Escuadrón, sólo sufrieron un cambio en sus códigos, cuya relación (matrícula-código) se expone al final.

Destaquemos, para terminar, la gran labor efectuada por los pilotos españoles que tras 17.100 horas de vuelo en 7 años, hicieron posible que las Fuerzas Aéreas

Españolas fueran las únicas que no sufrieran bajas en dichos aparatos.



*Emblema del Ala de Caza nº 16, disuelta en Noviembre de 1967.*



*Emblema del 104 Escuadrón, creado en Noviembre de 1967.*

*Ambos emblemas, normalmente, van pintados en el morro de los F-104G.*

## MISIONES:

- Caza Interceptor.
- Reconocimiento.
- Caza Bombarderos.

## RELACION MATRICULA - CODIGO

C.8-1	104-01	C.8-12	104-12
C.8-2	104-02	C.8-13	104-13
C.8-3	104-03	C.8-14	104-14
C.8-4	104-04	C.8-15	104-15
C.8-5	104-05	C.8-16	104-16
C.8-6	104-06	C.8-17	104-17
C.8-7	104-07	C.8-18	104-18
C.8-8	104-08	CE.8- 1	104-21
C.8-9	104-09	CE.8- 2	104-22
C.8-10	104-10	CE.8- 3	104-23
C.8-11	104-11		

## ARMAMENTO:

- Cañón M-61 de 20 mm.
- 2 Misiles Aire-Aire Sidewinder.
- 1 POL VICON con 4 cámaras VIN-TEN KS-67A de 70 mm.
- Lanzacohetes y bombas Mk 81, 82, 83, 84, 88 y 117A.



Vista del Starfighter F-104G C.8-4 con el código indicativo del 104 Escuadrón y sin el "USAF serial" (63-127 18). Actualmente sirve en la F.A. Turca.

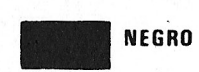
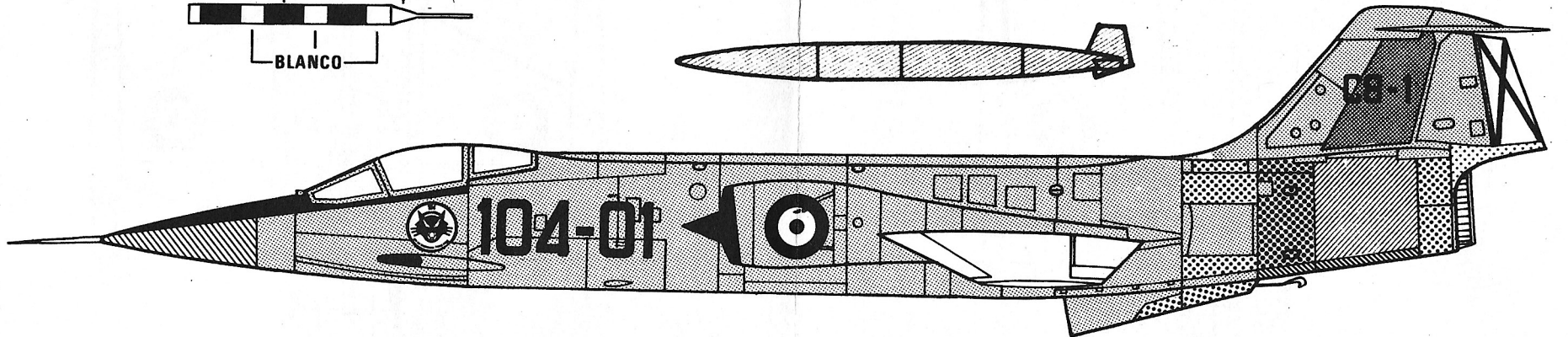
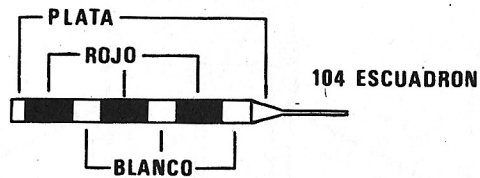
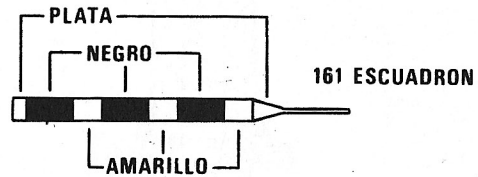
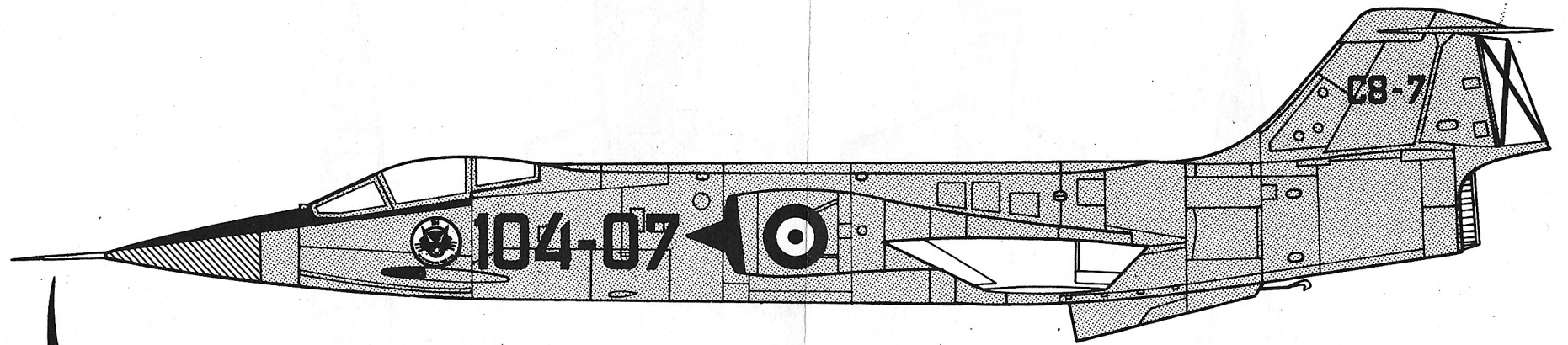

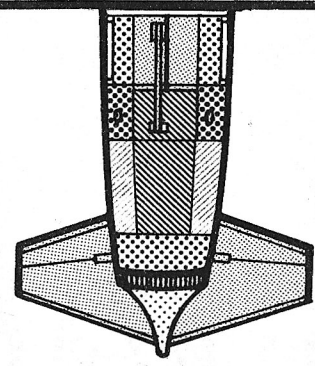
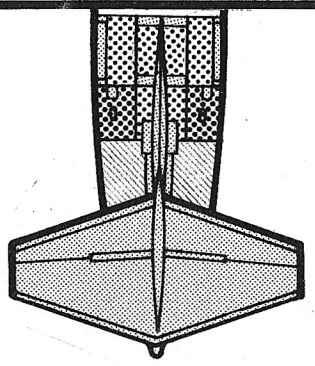
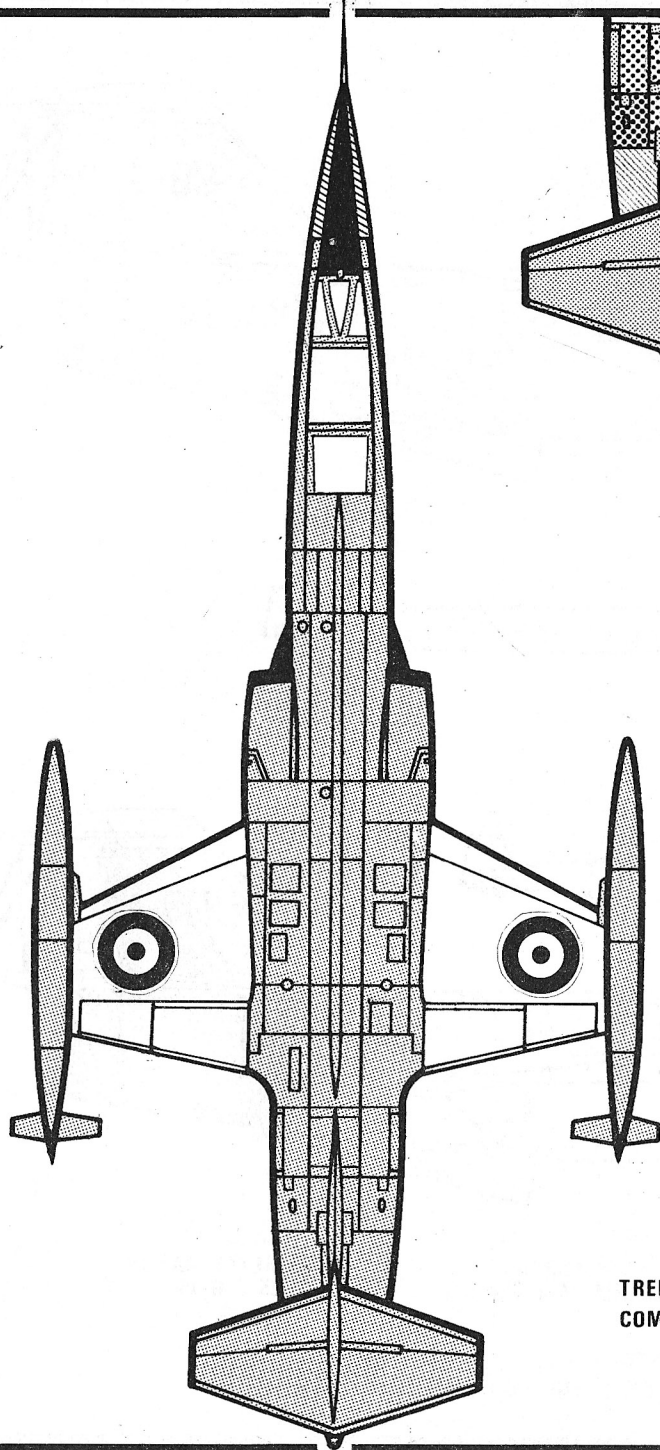

DETALLE COLA. APARATO N° 104-01  
161-01

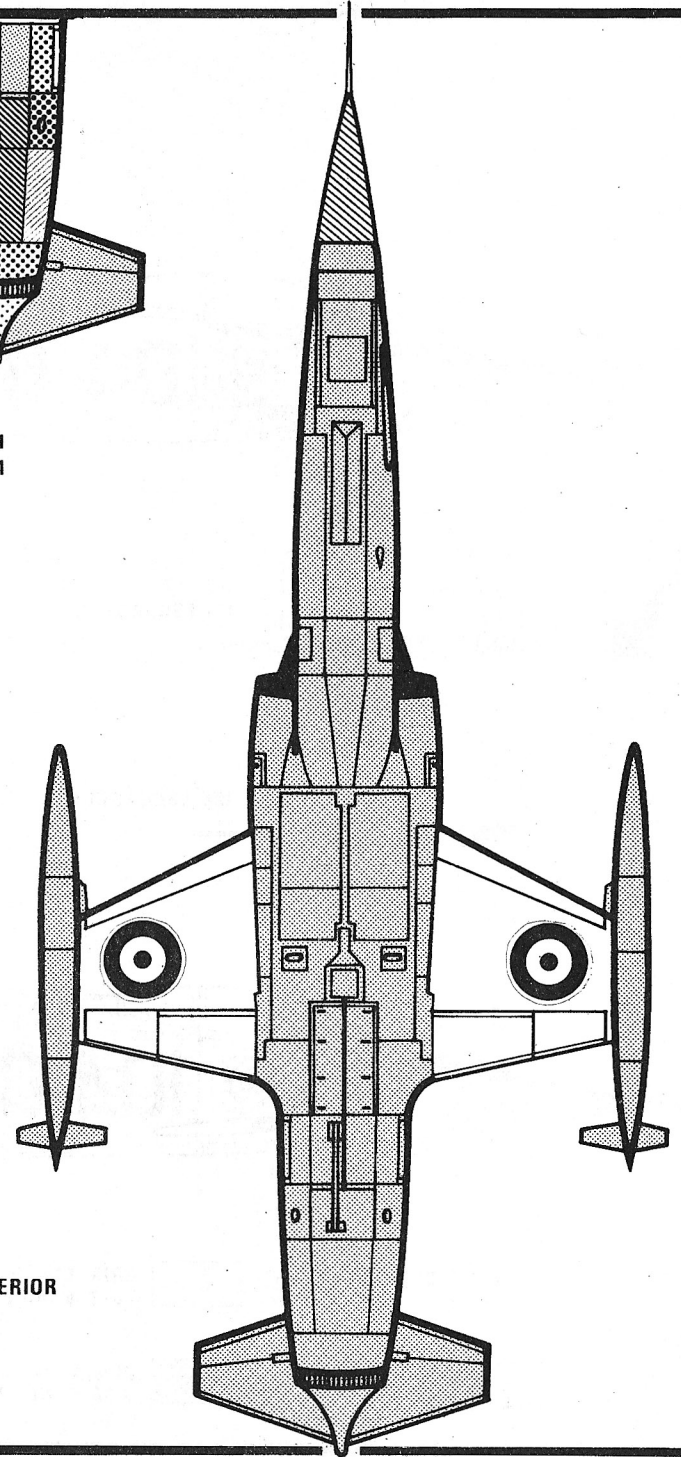

TRENES DE ATERRIZAJE, BODEGAS E INTERIOR  
COMPUERTAS, EN PLATA 24 ó G-8

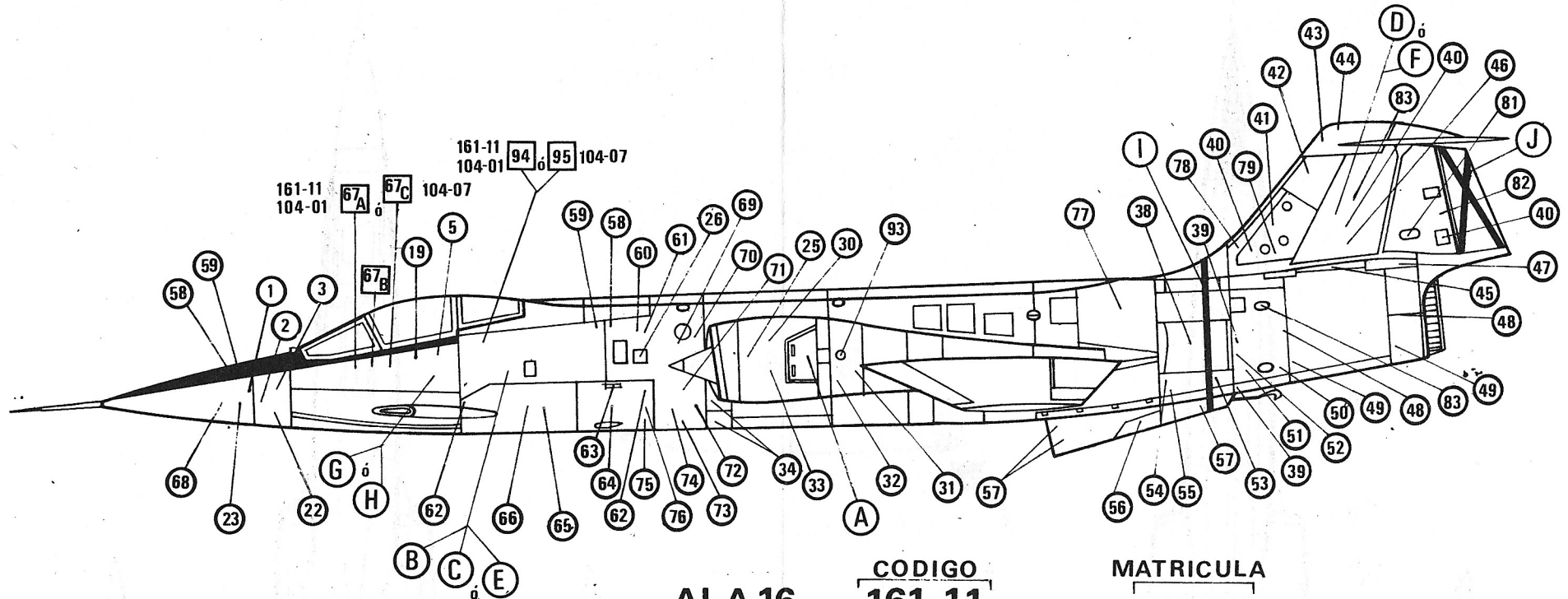

	CODIGO	MATRICULA
ALA 16	161-11	C8-1
104 ESCU.	104-01	C8-1
	104-07	C8-7

