

Nieuport Ni.10

Nieuport 10 vznikl v lednu 1915. Navázal na typ X B, který byl původně zkonstruován pro Gordon-Bennettův závod roku 1914. Ni.10 poháněly motory Gnome, či Le Rhone 80hp. Létaly jako dvoumístné pozorovací nebo jednomístné stíhači. Bývaly nejčastěji vyzbrojeny kulomety Lewis, někdy i též Maxim, Madsen a j. Zpočátku seděl pozorovatel před pilotem, pozdější verze již řídil pilot z předního sedadla.

Nieuporty 10 sloužily v leteckých silách Francie, Velké Británie, Belgie, Ruska a Itálie. Po válce se Nieuporty dostaly také do Finska, Japonska a Polska.

Typ Ni.10 se dále vyvíjel. Zmenšením vznikl slavný Ni.11 Bébé, zvětšením víceúčelový Ni.12. Většina Ni-10 létala v přírodním zbarvení - plechy kolem motoru kovové, potažené plochy nesly barvu plátna, vrtule a vzpěry byly dřevěné.

Technická data:

Rozpětí 7.90m
Délka 7.00m
Výška 2.70m
Hmotnost 660kg
Rychlost 146km/h
Výtrvalost 3 h

Nieuport 10 was built in 1915. It was powered by 80-hp rotary engines Gnome, Le Rhone respectively. Armament were machine guns of various producers as Lewis, Maxim, or Madsen.

There was produced single seat fighter and two seat observer versions.

During WW Ni-10 served in Air forces of France, Great Britain, Belgium, Russia, Italy.

Successors of Nieuport Ni - 10 were Ni.11 Bébé fighter and Ni.12 two seater.

Dimensions:

Wingspan 7.90m
Length 7.00m
Height 2.70m
Weight 660kg
Max.speed 146km/h
Endurance 3 h

Plastikové díly - Plastic parts

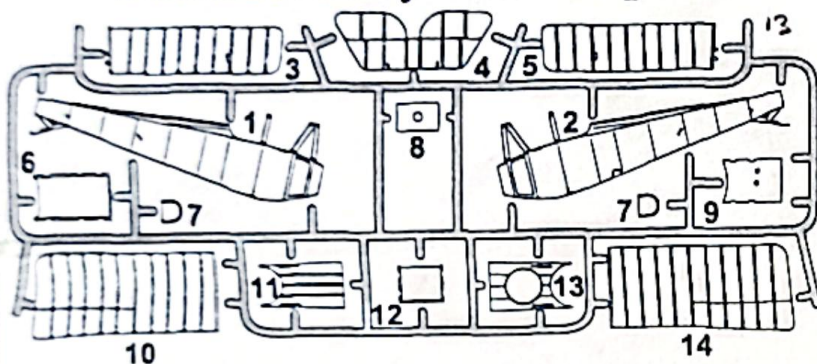

Obtisky - Decals

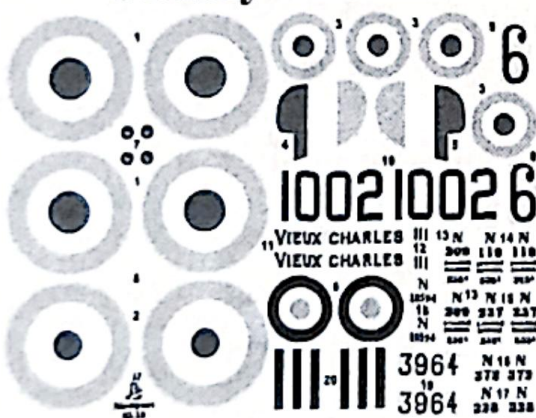

Fólie - Foil

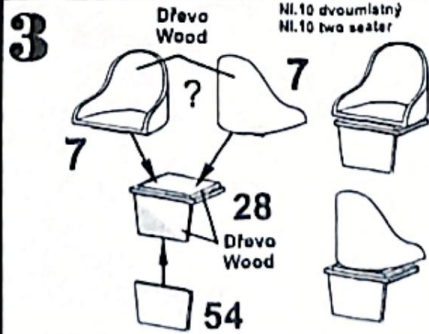
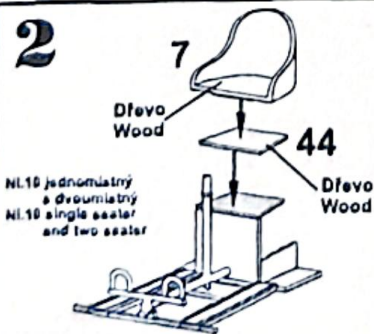
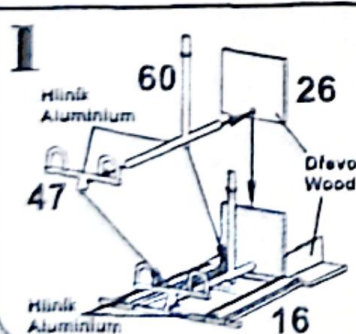
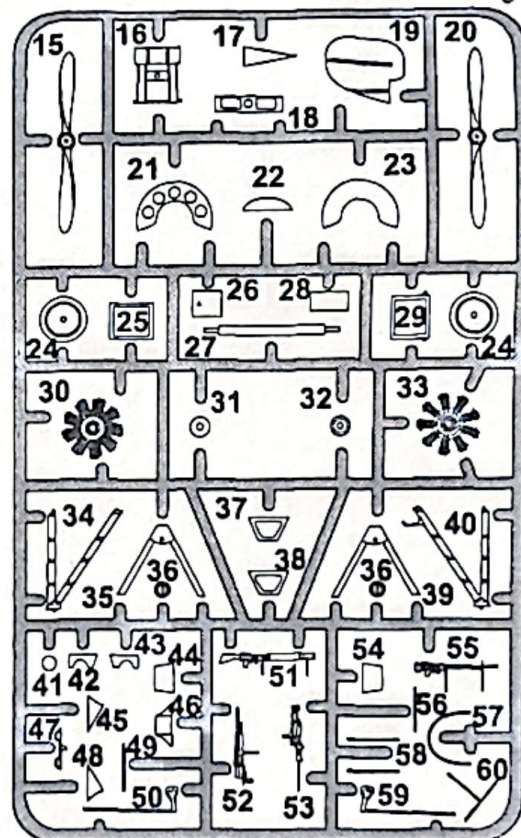

5

Ni.10 jednomístný
Ni.10 single seater

"N 328, 3964, N237, N 209, Aéronautique Militaire"

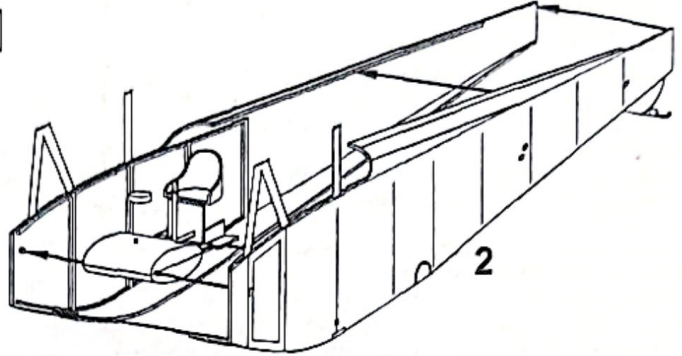
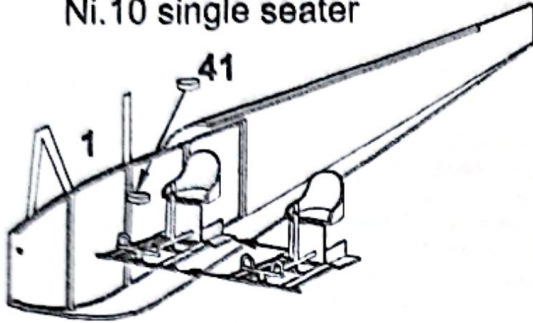

6

Ni.10 dvoumístný
Ni.10 two seater

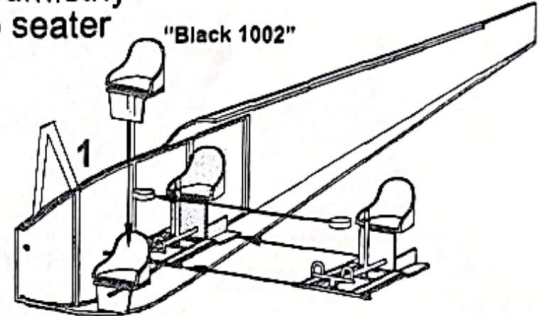
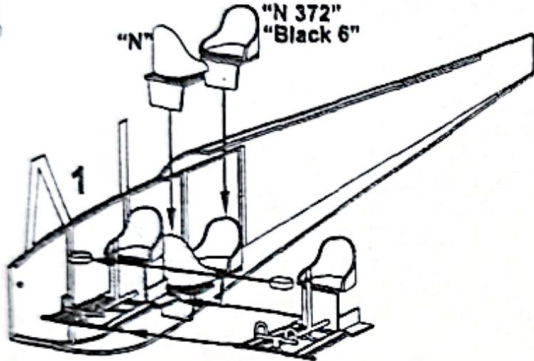

7

Ni.10 dvoumístný
Ni.10 two seater

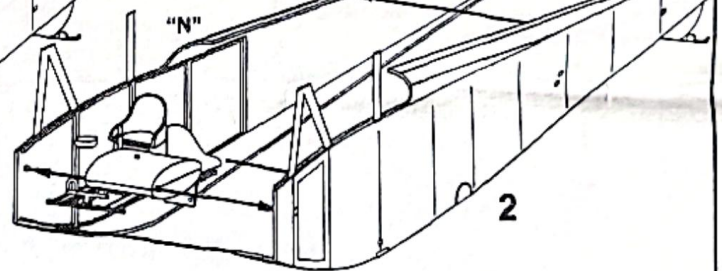
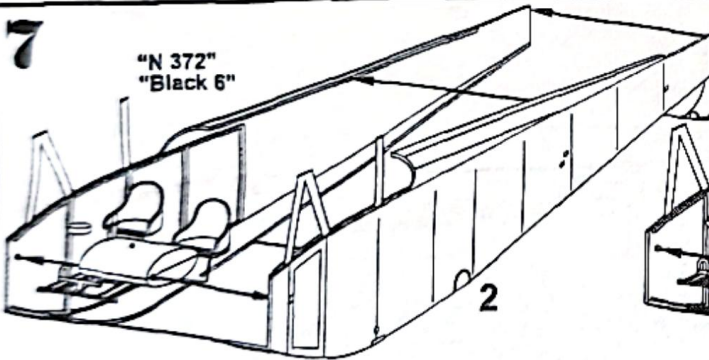

8

"Black 1002"

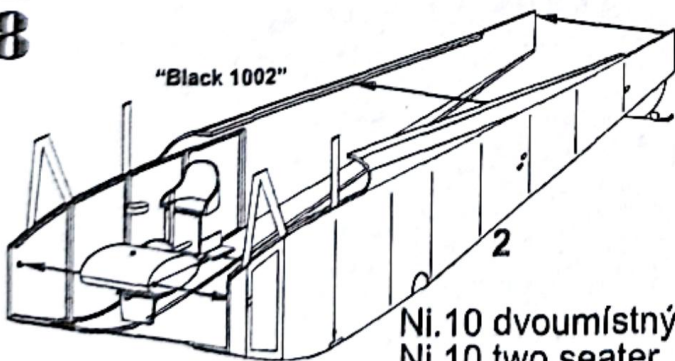

Ni.10 dvoumístný
Ni.10 two seater

9

"N 328, 3964, N237, N 209, Aéronautique Militaire"

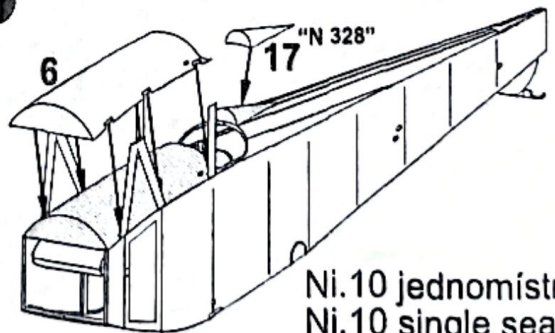

Ni.10 jednomístný
Ni.10 single seater

10

"Black 1002"

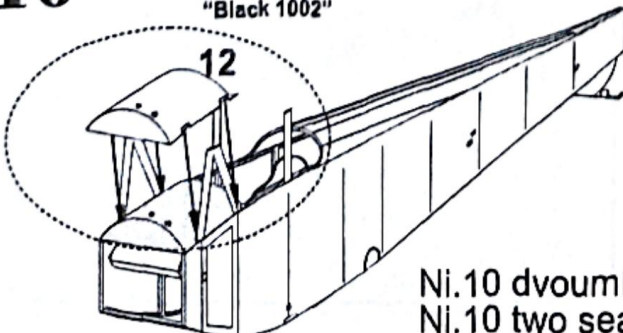

Ni.10 dvoumístný
Ni.10 two seater

"N"
"N 372"
"Black 6"

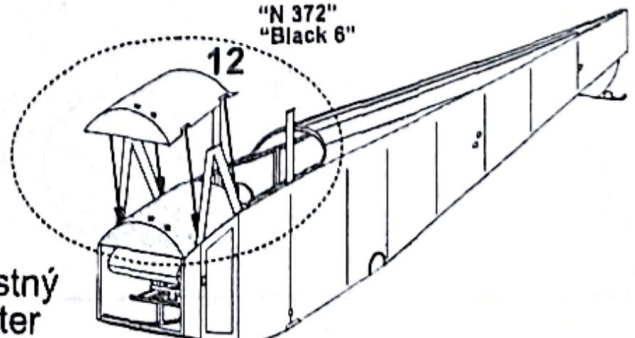

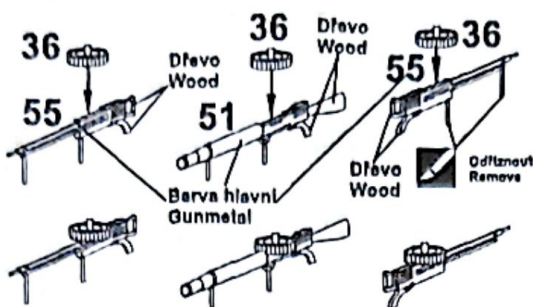
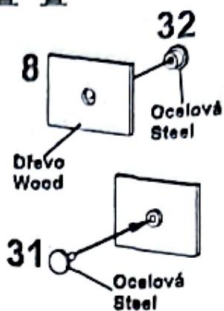
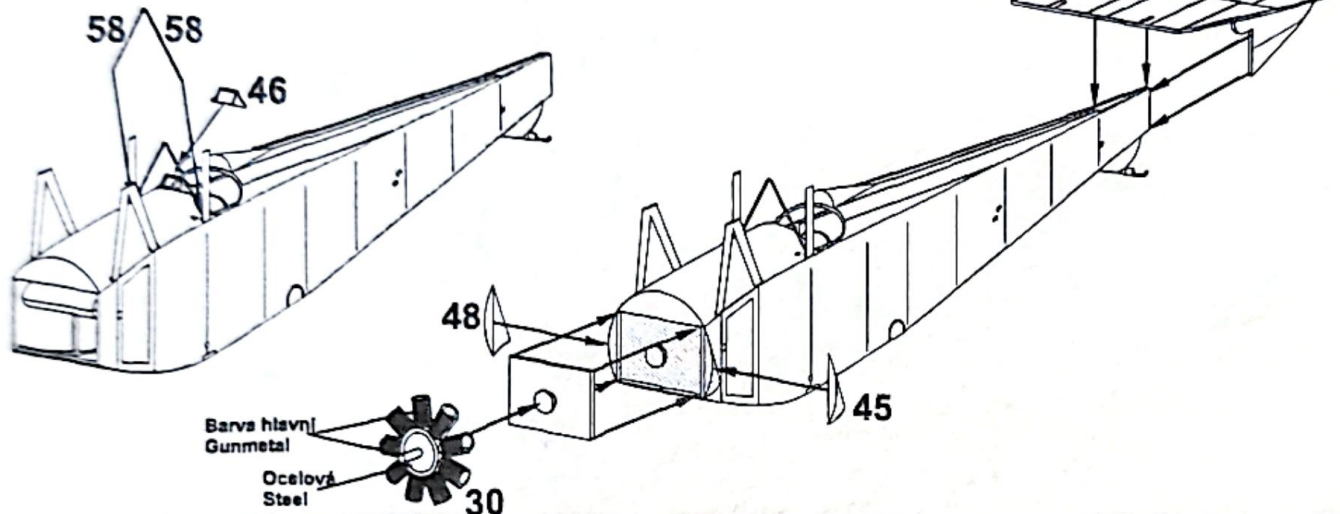
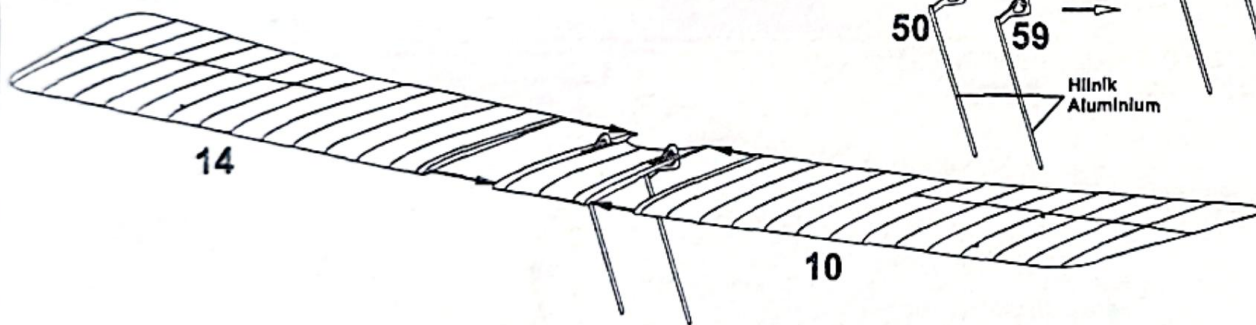
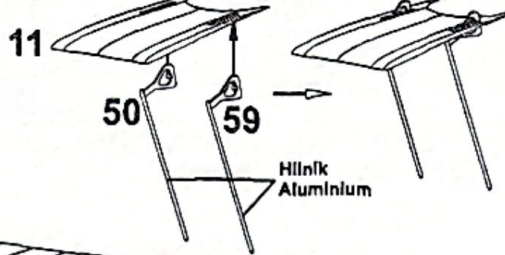
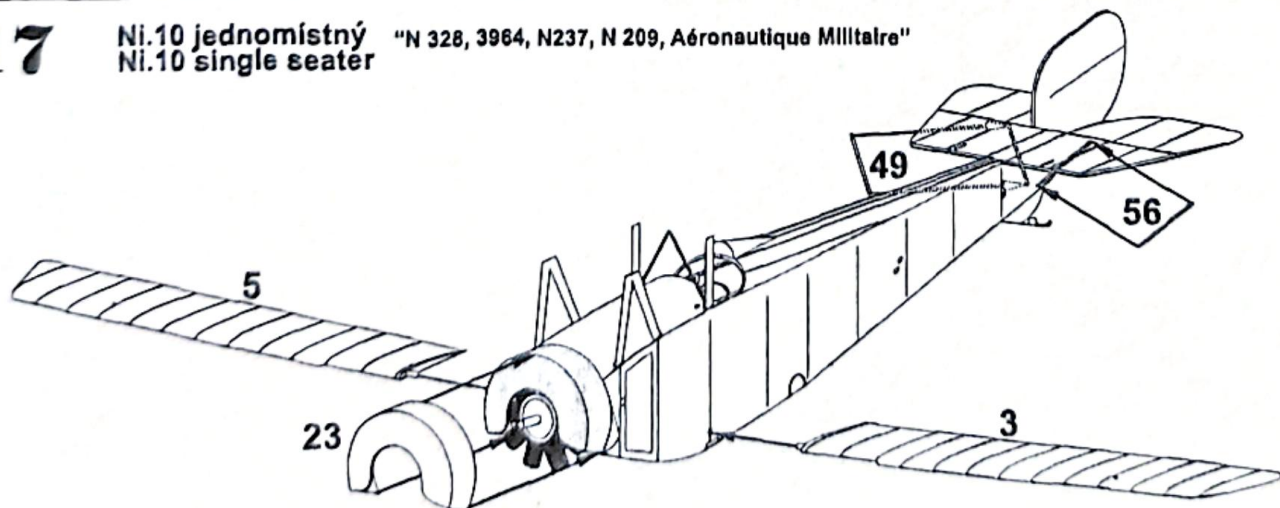
11Ni.10 jednomístný
Ni.10 single seater**12**Ni.10 dvoumístný
Ni.10 two seater**13**Barva hlavní
GunmetalKůže
Leather**14****15**Ni.10 jednomístný
Ni.10 single seater "N 328, 3964, N237, N 209, Aéronautique Militaire"**16**Ni.10 jednomístný "N 328, 3964, N237"
Ni.10 single seater "N 209, Aéronautique Militaire"**17**Ni.10 jednomístný "N 328, 3964, N237, N 209, Aéronautique Militaire"
Ni.10 single seater

18

Ni.10 jednomístný "N 328, 3964, N237, N 209, Aéronautique Militaire"
Ni.10 single seater



Schéma výpletů - viz obrázek na krabíčko
Rigging diagram on the box art

19

Ni.10 dvoumístný
Ni.10 two seater

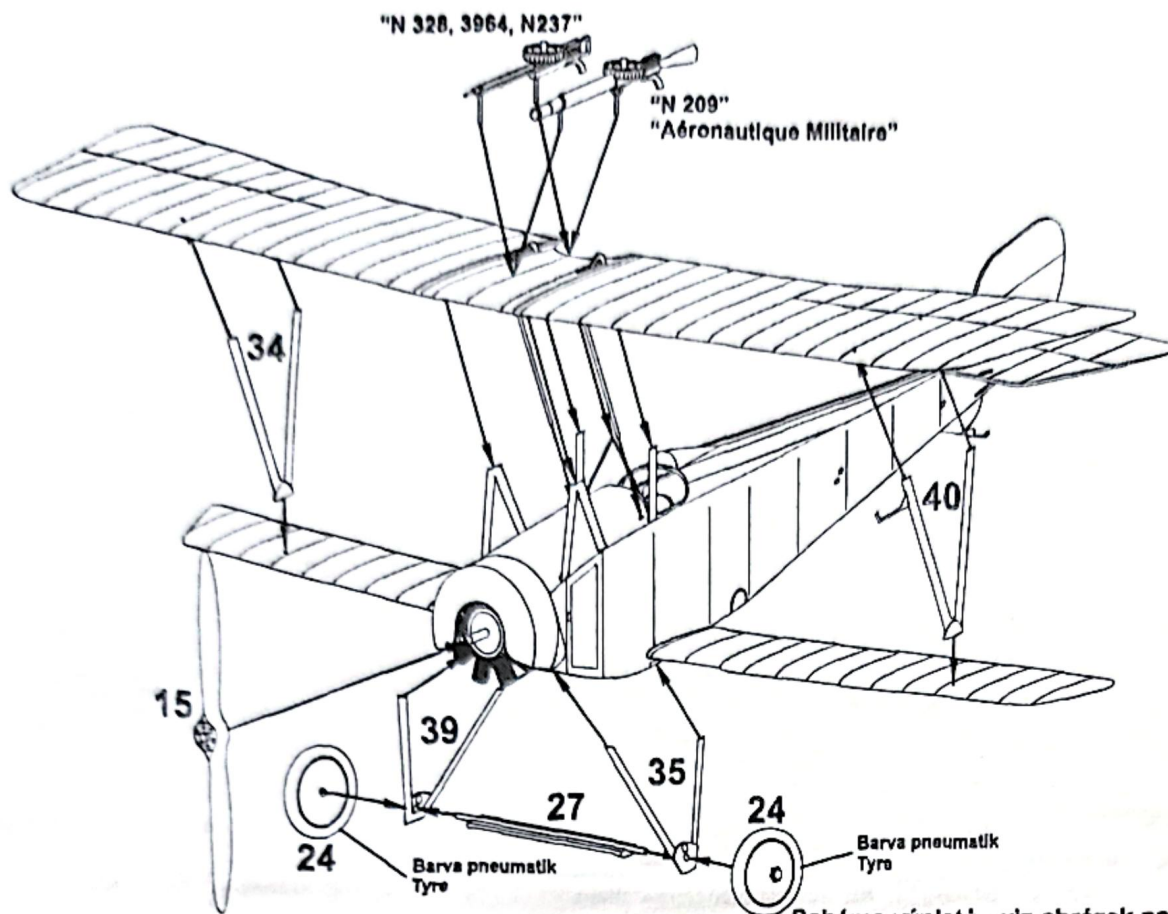
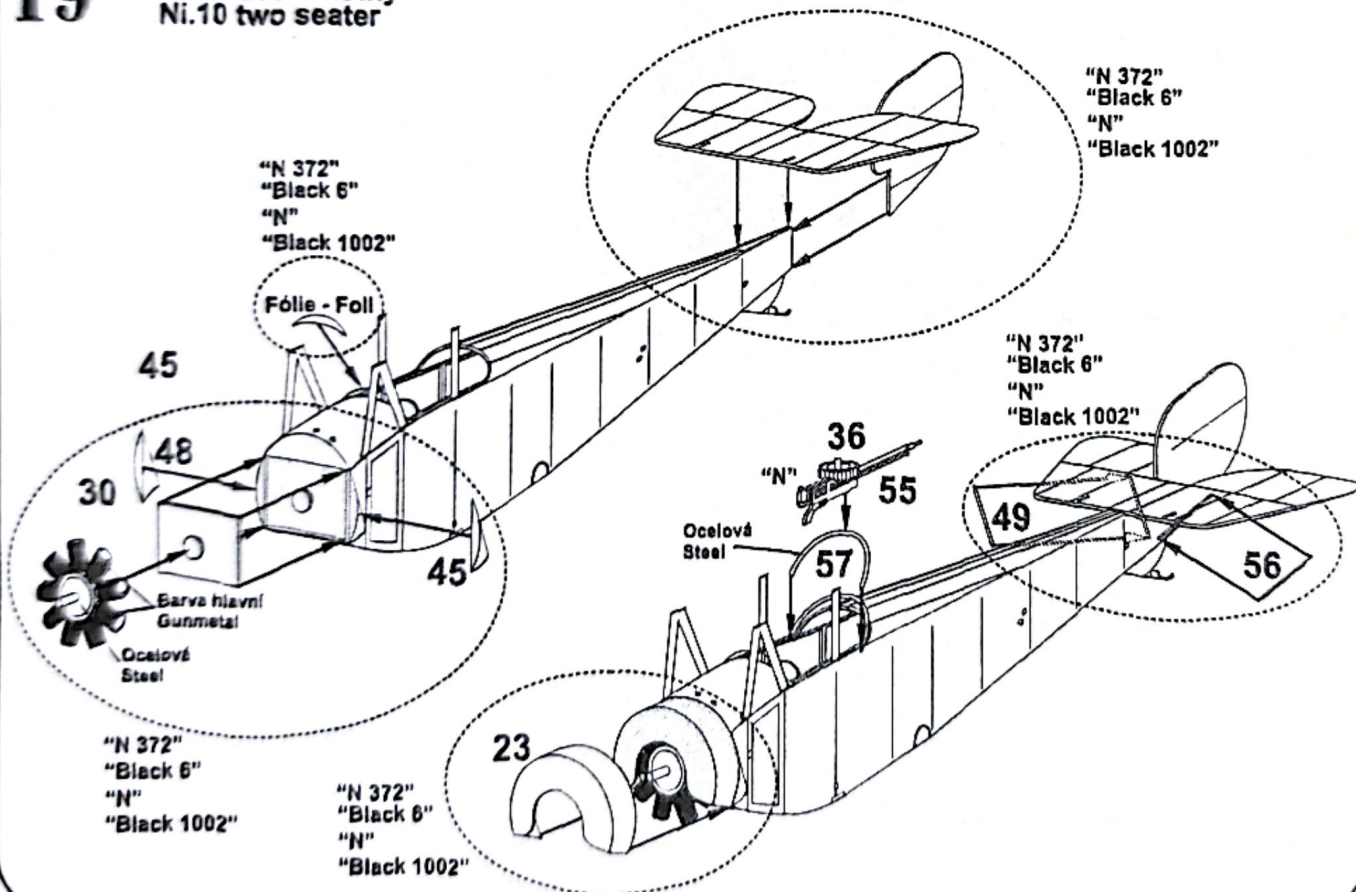

20

Ni.10 dvoumístný
NI.10 two seater

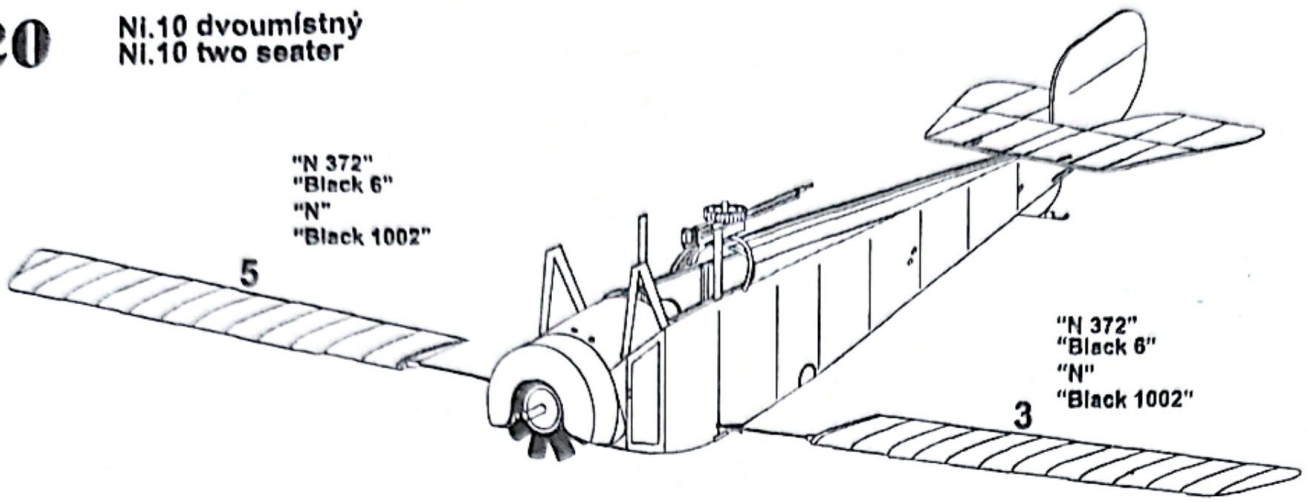

21

Ni.10 dvoumístný
NI.10 two seater

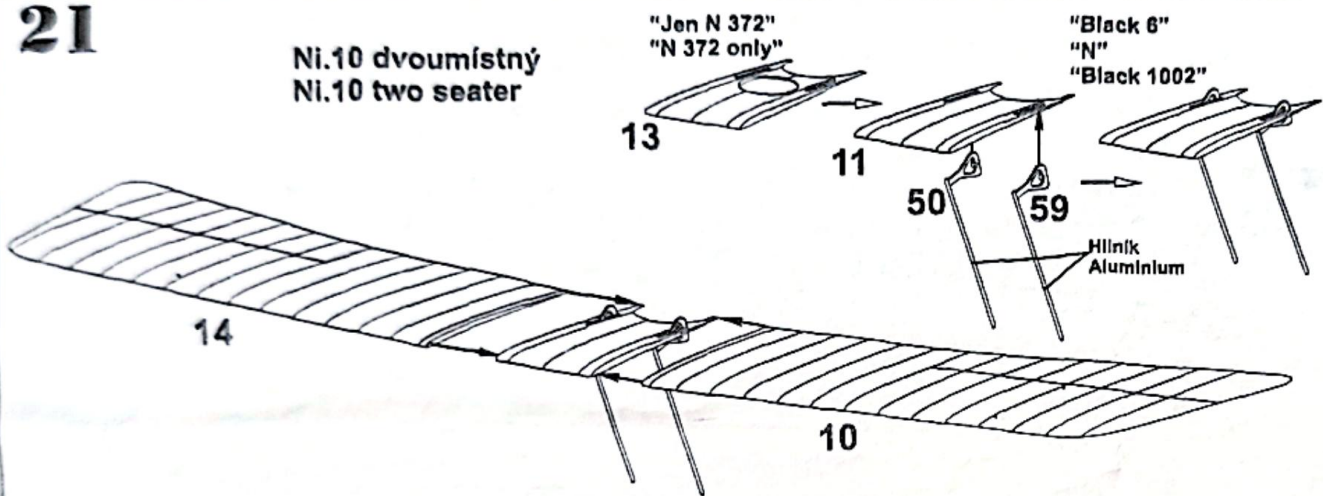

22

Ni.10 dvoumístný
NI.10 two seater



Schéma výpletů - viz obrázek na krabičce
Rigging diagram on the box art

4. Ni-10 (dvoumístný) - N372 (Francie), cvičná jednotka, pilot Jan Štok
 Letoun v barvě plátna, příd a motorový kryt v barvě kovu, náběžné hrany ploch černý lem
 Ni-10 (two seater) - N372 (France), Training unit, Pilot Jan Štok
 All surfaces were clear-doped, cowling and front fuselage aluminium, leading edges were black



5. Ni-10 (jednomístný) - N 237 (Francie), neznámá jednotka
 Letoun v barvě plátna, příd a motorový kryt v barvě kovu, vrchní část trupu před pilotním prostorem barva dřeva, náběžné hrany ploch černý lem
 Ni-10 (single seater) - N 237 (France), unknown unit
 All surfaces were clear-doped, cowling and front fuselage aluminium. Upper part of the fuselage in front of the cockpit was wood, leading edges were black.

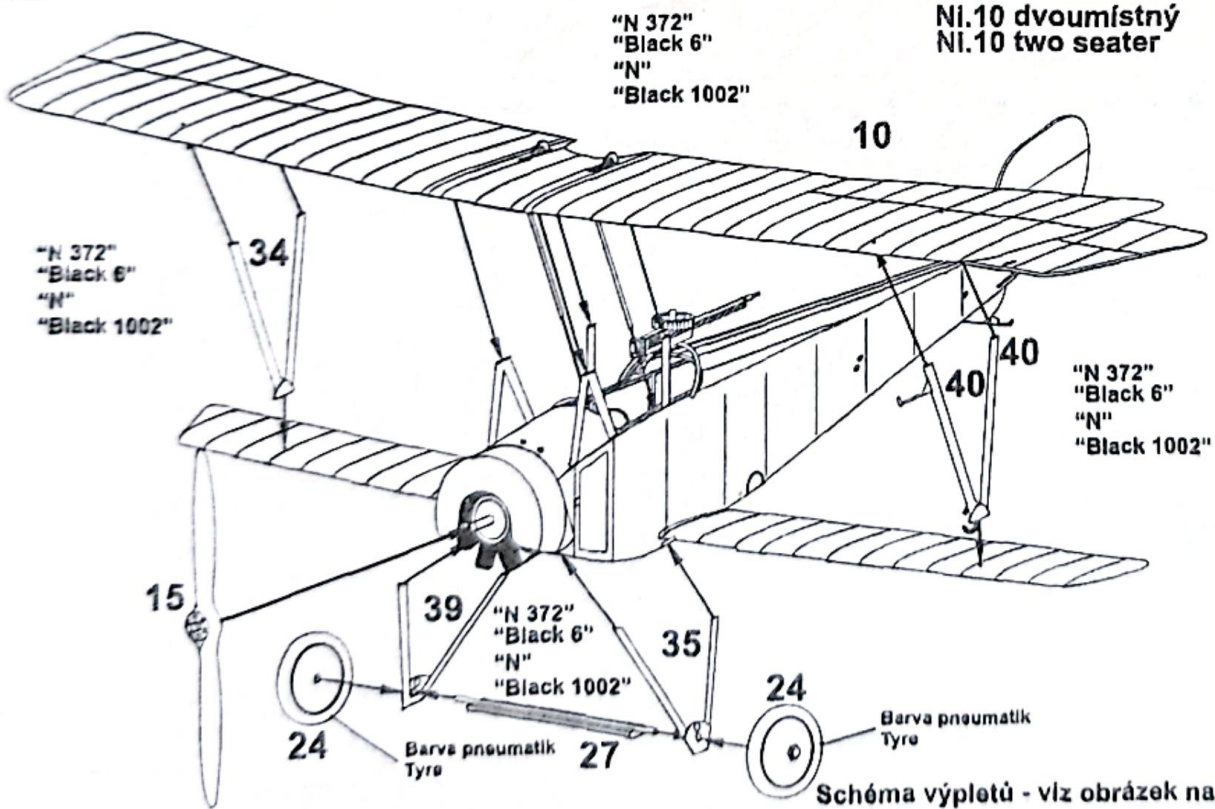
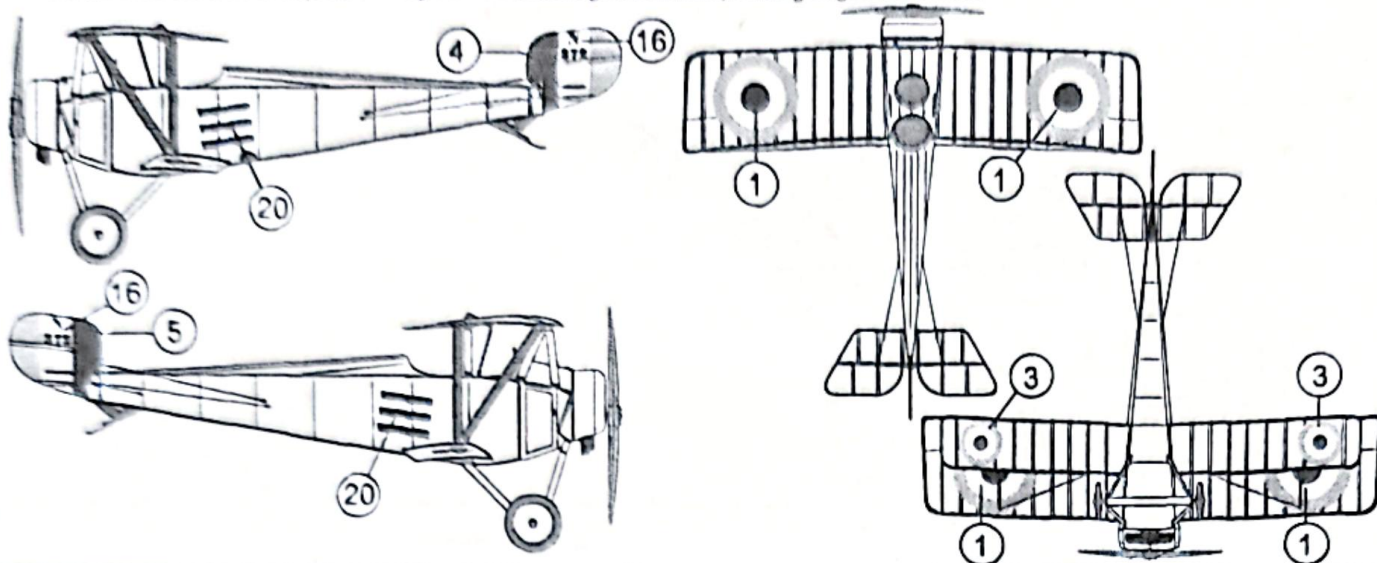
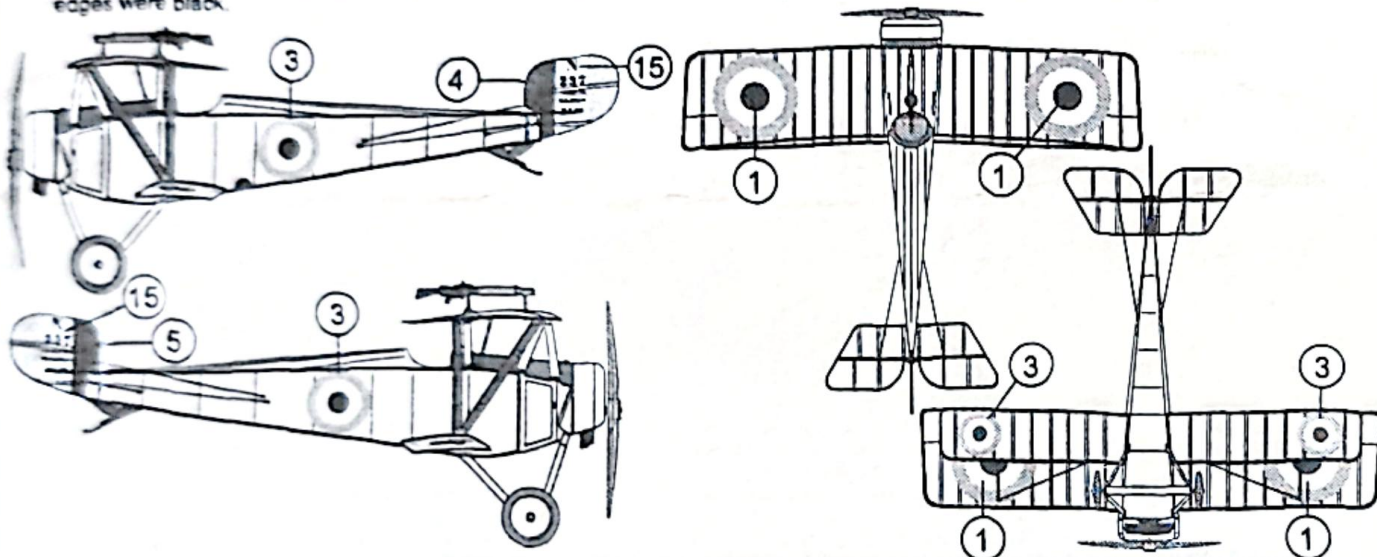

6. Ni-10 (dvoumístný) - černá 6 (Francie)
 Letoun v barvě plátna, příd a motorový kryt v barvě kovu, náběžné hrany ploch černý lem.
 Ni-10 (two seater) - black 6 (France)
 All surfaces were clear-doped, cowling and front fuselage aluminium, leading edges were black.

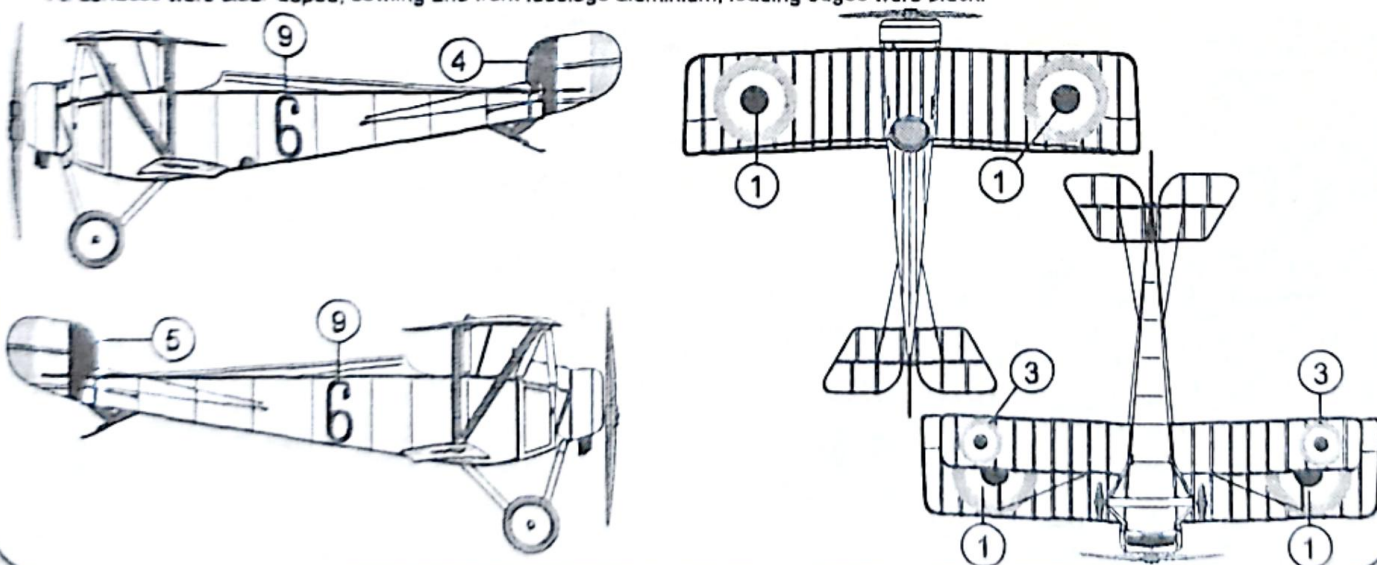

7. Ni-10 (dvoumístný) - N10594 (USA), Air Instruction Center No.3
 Letoun v barvě plátna, příď a motorový kryt v barvě kovu, náběžné hrany ploch černý lem.
 Ni-10 (two seater) - N10594 (USA), Air Instruction Center No.3
 All surfaces were clear-doped, cowling and front fuselage aluminium, leading edges were black

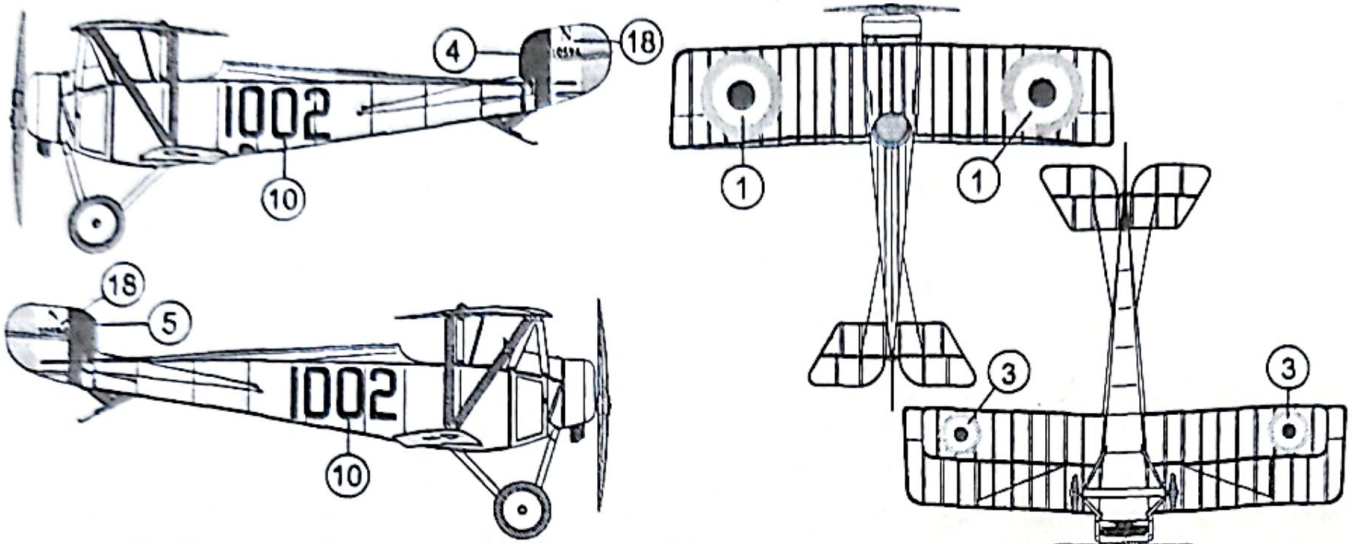

8. Ni-10 (jednomístný) - (Francie) Aeronautique Militaire, Unit: MS 49, pilot A. Pegaud.
 Letoun v barvě plátna, příď a motorový kryt v barvě kovu, náběžné hrany ploch černý lem.
 Ni-10 (single seater) - (France) Aeronautique Militaire, Unit: MS 49, pilot A. Pegaud.
 All surfaces were clear-doped, cowling and front fuselage aluminium, leading edges were black

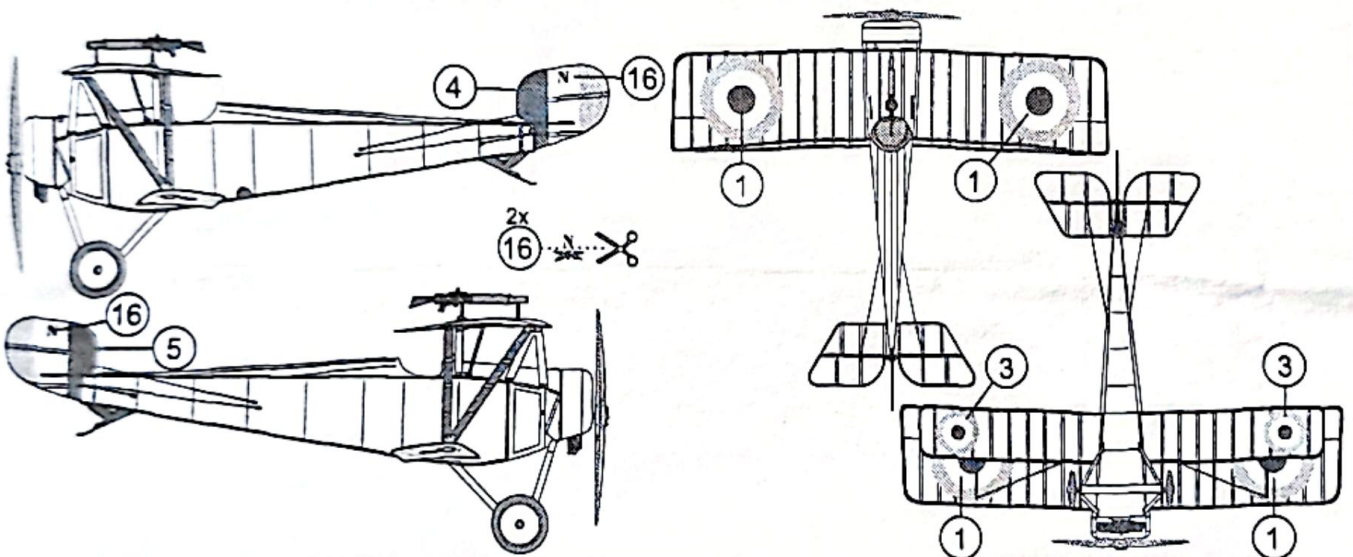

9. Ni-10 (jednomístný) - N 209 (Francie)
 Letoun v barvě plátna, příď a motorový kryt v barvě kovu, náběžné hrany ploch černý lem
 Ni-10 (single seater) - N 209
 All surfaces were clear-doped, cowling and front fuselage aluminium, leading edges were black

