

Curtiss KITTYHAWK Mk.1

Hasegawa
Hobby kits

509 1:72 リパブリック キティホーク Mk.1



P-40シリーズは、アメリカ陸軍航空隊のみならず連合軍の主力戦闘機として第2次世界大戦のあらゆる戦場で活躍しました。性能的には決して一流ではありませんでしたが、量産性にすぐれ、取扱い易く、かつ頑丈であったため、対地攻撃や対爆撃機戦闘に奮戦しています。キティホーク1/1aは、P-40D/Eのイギリス名で、主に北アフリカ戦線に投入され優勢なドイツ軍相手に苦戦しました。

《データ》乗員1名、全幅11.38m、全長9.90m、全高3.84m、全備重量3670kg、エンジン Allison V-1710-39、出力1150HP/3600m、最大速度570km/h/4570m、武装12.7mm銃×6

The fighter aircraft of the P-40 series saw extensive action on all fronts during the Second World War as the work horse of the fighter air contingents not only of the U.S. Army Air Corps, but with the rest of the Allied air forces as well. Although the aircraft was not among the very best of its day, it was easy to produce and to operate, and its durability made for an aircraft used extensively in ground support and bombing actions. The P-40D and E were known as the Kitty Hawk 1 and 1a to the British who deployed these aircraft mainly in Northern Africa against the battle prowess of the German Luftwaffe.

《Data》Crew:1 Wingspan:11.38m Length:9.90m Height:3.84m Max. take-off Weight:3670kg Powerplant:Allison V-1710-39 Power output:1150hp/3600m Max. speed:570km/h/4570m Armament:6×12.7mm machine guns

Die Kampfflugzeuge der P-40 Serie erlebten umfangreiche Aktionen an allen Fronten während des Zweiten Weltkrieges als Arbeitspferd nicht nur des U.S. Army Air Corps, sondern auch in den Luftwaffen der Alliierten. Obwohl das Flugzeug nicht zu den besten seiner Zeit gehörte, war es unproblematisch in der Produktion und Bedienung, und seine Robustheit machten es zum idealen Flugzeug für Boden-Unterstützung und als Bomber. Bei den Briten wurden die P-40D und E als Kitty Hawk 1 und 1a bezeichnet und hauptsächlich in Nord-Afrika gegen die schlichterprobte Deutsche Luftwaffe eingesetzt.

《Data》Besatzung:1 Spannweite:11,38m Länge:9,90m Höhe:3,84m Max. Startgewicht:3670kg Triebwerk:Allison V-1710-39 Leistungsabgabe:1150 PS/3600m Höchstgeschw.:570km/h/4570m Bewaffnung:6×12,7mm Maschinengewehre

La série des Curtis P-40 fut non seulement mise à contribution au sein de l'armée aéroportée des U.S. A. mais fut aussi adoptée en tant que force principale de combat par les forces alliées en général et prit une part active sur les divers fronts de la deuxième guerre mondiale. Bien que sur le plan de l'efficacité ce ne fut pas un appareil de tout premier ordre, il fut néanmoins capable de mener à bien de durs combats contre les positions ennemies au sol et contre les bombardiers grâce à sa facilité de production en série, son maniement aisé et son extrême solidité. Le Kitty hawk 1/1a, qui fut le nom anglais donné au P-40 D/E, fut principalement jeté sur le front nord-africain où il dut faire face à de durs combats contre une force allemande supérieure.

《Données techniques》Equipage:1 Envergure:11.38m Longueur:9.90m Hauteur:3.84m Poids max. audécollage:3.670kg Powerplant:Allison V-1710-39 Poussée:1,150 HP/3.600m Vitesse maximale:570kmh/4,570m Armement fixe:6× canon de 12.7mm

I caccia della serie P-40 furono impiegati frequentemente in azioni di guerra su tutti i fronti durante la Seconda Guerra Mondiale. Usati come veicoli da lavoro pesante nei contingenti aerei da combattimento, furono ampiamente utilizzati non solo dai corpi dell'aviazione militare USA, ma anche dalle forze armate alleate. Benché come caccia non fossero i migliori del momento, erano facili da costruire e pilotare, mentre la loro maneggevolezza e resistenza li resero gli aerei ideali nelle operazioni di appoggio alle truppe di terra e nelle azioni di bombardamento. Il P-40D e E erano chiamati Kitty Hawk 1 e 1a dagli inglesi che se ne servirono principalmente in Africa del Nord contro la potente aviazione tedesca da guerra Luftwaffe.

《Caratteristiche》Equipaggio:1 Apertura alare:11,38m Lunghezza:9,90m Altezza:3,84m Peso massimo al decollo:3670kg Motore:Allison V-1710-39 Uscita di potenza:1150cv/3600m Velocità massima:570 km/ora/4570m Armamento:6 mitragliatrici da 12,7mm

P-40系列不僅是美國陸軍航空隊，同時也作為聯合國的主力戰鬥機，在第二次世界大戰的任何戰場活躍過。從性能上來說雖然不是屬於一流的，但是便於大量生產，操作容易，而且很堅固，所以在對地攻擊和對轟炸機空戰方面很有表現。KITTYHAWK 1/1a是P-40D/E的英國名稱，主要被投入北非洲戰線，和優勢的德國軍作對苦戰過。

《諸元》乗員:1 全寬:11.38公尺
全長:10.15公尺 全高:3.84公尺
全部裝備重量:5,160公斤
引擎:Allison V-1710-39
輸出功率:1,150 HP/3,600公尺
最高速度:馬赫570/4,570公尺
固定武装:12.7毫米大炮×6

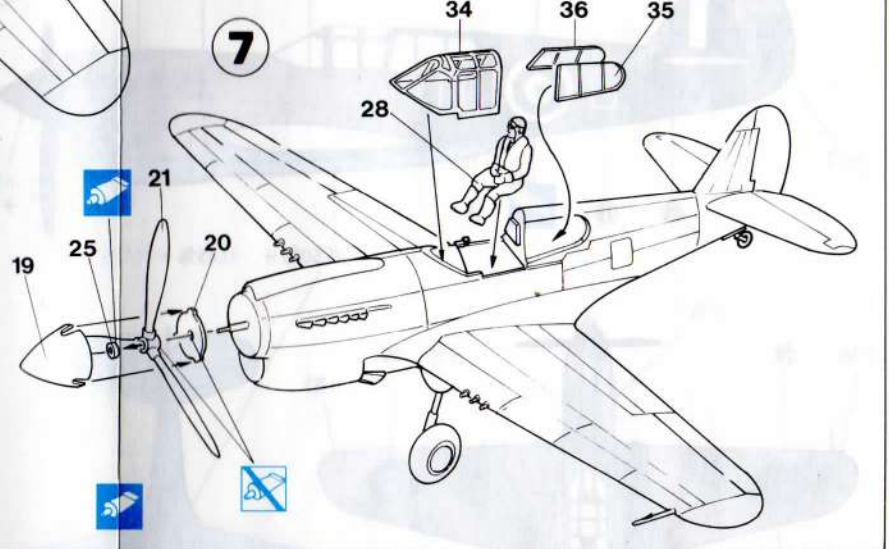
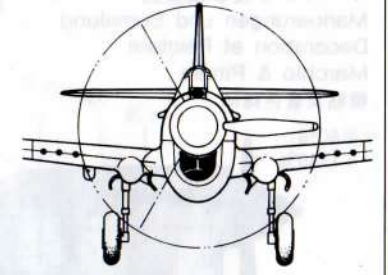
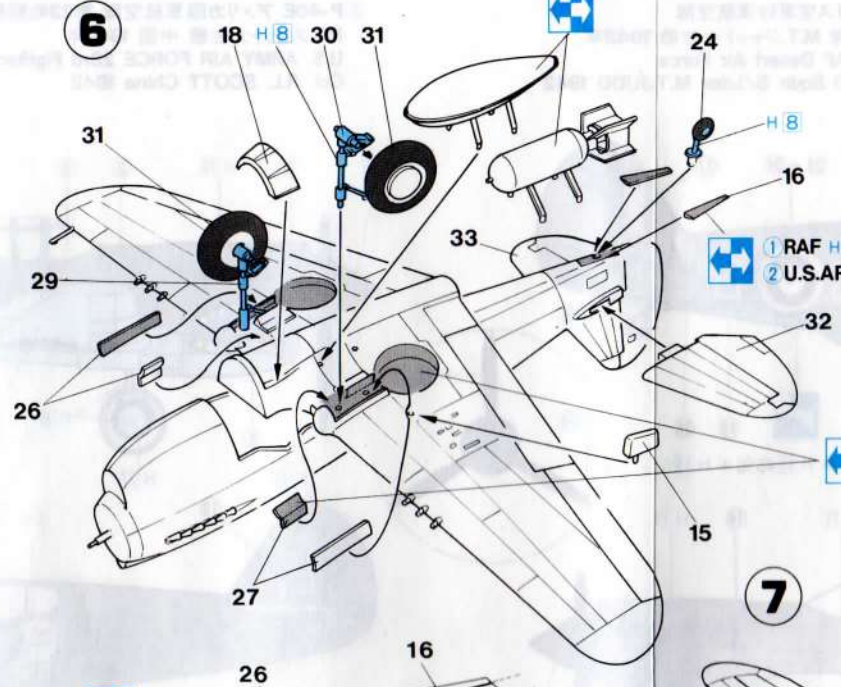
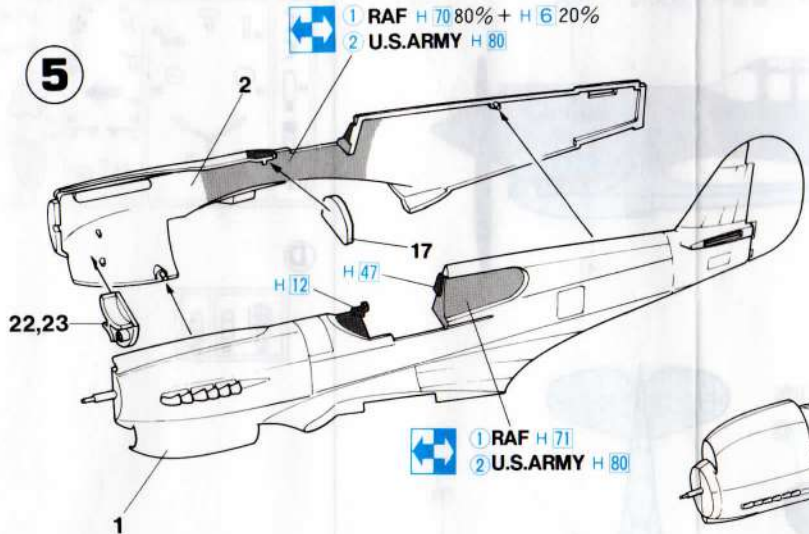
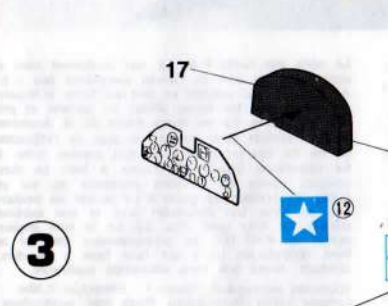
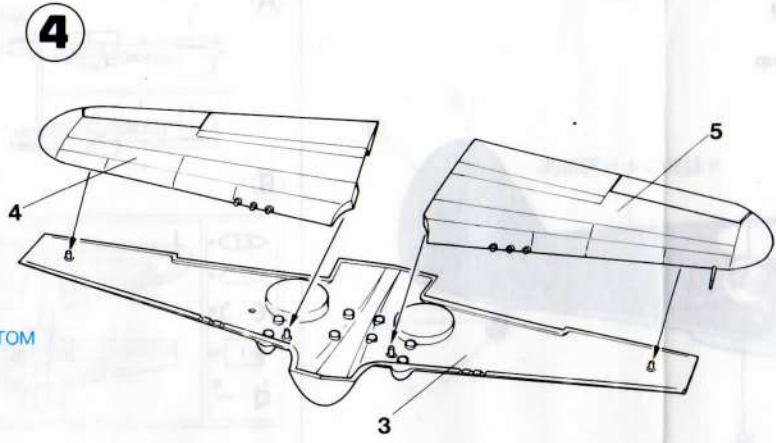
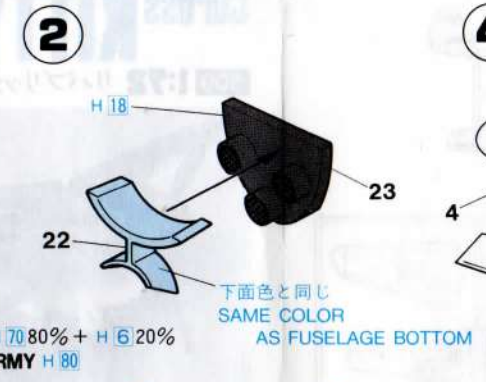
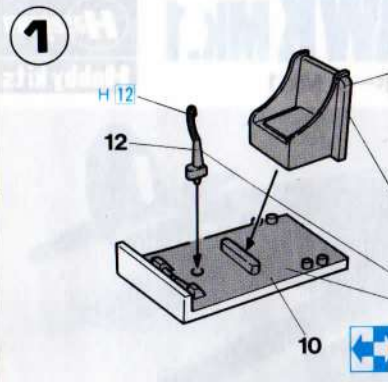

接着してください。
CEMENT TOGETHER
ZUSAMMENKLEBEN
COLLER ENSEMBLE
INCOLLARE INSIEME
用膠黏合在一起

切り取ってください。
REMOVE
ENTFERNEN
RETRIERE
RETRAIERE
切取

接着しないでください。
DO NOT CEMENT
NICHT KLEBEN
NE PAS COLLER
NON INCOLLARE
不用黏合

穴をうめてください。
FILL HOLE
SCHIESSEN
BOUCHER LE TROU
FORO PIENO

2組つってください。
2 SETS NEEDED
WIRD DOPELT BENÖTIGT
NECESSAIRE 2 SERIE
同様の制作二組

穴をあけてください。
OPEN HOLE
FAIRE UN TROU
FORO APERTO

どちらかを選んでください。
OPTIONAL
NACH BELIEBEN
FACULTATIV
FACOLTATIVO

デカールをはってください。
APPLY DECAL
HIER ABZEBILD
APPLIQUER DECALCOMANIE
APPLICARE DECALCOMANIE
貼上水貼紙

注意してください。
BE CAREFUL
HIER VORSICHT
FAIRE ATTENTION
小心留意

塗料指定のH[]はGunze産業・水性ホビーカラー、
[]はMr.カラーの番号です。このキットには接着剤
は入っていませんので別にお求めください。

H[] in painting indication is the number of
Gunze Sangyo Aqueous Hobby Color, while []
is that of Mr. Color. Glue is not included in this kit.

H[] bei Bemalungshinweisen ist die Nummer der
Gunze Sangyo del colore ad acqua per Hobby, mentre
den Ton der Farberie Mr. Color anzeigt. Im Bausatz
ist keine Klebstoff enthalten.

Sur le guide de peinture, H[] correspond au numéro
de couleur GUNZE SANGYO AQUEOUS HOBBY
COLOR, alors que [] correspond à Mr. COLOR. La
colle n'est pas fournie dans ce kit.

H[] 這個着色指示是代表都是出品水性模型漆油的
編號，而[]則代表都是出品樹脂漆油模型的編號。
這份零件盒沒有包括膠水。

H 2	2	ブラック	BLACK	SCHWARZ	NOIR	NERO	黒色
H 6	6	グリーン	GREEN	GRÜN	VERT	VERDE	緑色
H 8	8	シルバー	SILVER	SILBER	ARGENT	ARGENTO	銀色
H 11	11	つや消ホワイト	FLAT WHITE	MATTWEISS	BLANC MAT	BIANCO OPACO	啞白色
H 12	12	つや消ブラック	FLAT BLACK	MATTSCHWARZ	NOIR MAT	NERO OPACO	啞黒色
H 13	13	つや消レッド	FLAT RED	MATT ROT	ROUGE MAT	ROSSO OPACO	啞紅色
H 18	18	黒鉄色	STEEL	STAHL	ACIER	ACCIAIO	黒鐵色
H 24	24	オレンジイエロー	ORANGE YELLOW	GELBORANGE	JAUNE ORANGE	GIALLO ARANCIO	黄橙色
H 25	25	スカイブルー	SKY BLUE	HIMMEL BLAU	BLEU CIEL	AZZURRO CIELO	天藍色
H 27	27	ライトブラウン(タン)	TAN	GELB BRAUN	COULEUR DU TAN	MARRONE BRONZEO	黃褐色
H 44	44	はだ色	FLESH	FLEISCHFARBE	CHAIR	COLOR CARNE	肌肉色

H 47	47	レッドブラウン	RED BROWN	ROT BRAUN	MARRON ROUGE	MARRONE ROSSICCIO	紅褐・暗紅色
H 52	52	オリーブドラブ(1)	OLIVE DRAB (1)	OLIVE DRAB (1)	OLIVE DRAB (1)	OLIVA SBIADITO	橄欖綠色
H 53	53	ニュートラルグレー	NEUTRAL GRAY	NEUTRAL GRAY	NEUTRAL GRAY	GRIGIO NEUTRO	天然灰色
H 70	70	RLM グレー02	RLM GRAY 02	RLM GRAU 02	RLM GRIS 02	GRIGIO RLM 02	RLM灰色02
H 71	71	ミドルストーン	MIDDLE STONE	STEINGRAU, MITTEL	PIERRE MOYEN	NOCCILO MEDIO	中石色
H 72	72	ダークアース	DARK EARTH	ERDFARBE, DUNKEL	TERRE FONCÉ	TERRA SCURO	深土褐色
H 76	76	焼鉄色	BURNT IRON	GEBER, EISEN	FER BRULÉ	FERRO BRUCIATO	燒鐵色
H 77	77	タイヤブラック	TIRE BLACK	REIFENSCHWARZ	NOIR DE PNEU	NERO PNEUMATICO	胎黒色
H 80	80	カーキグリーン	KHAKI GREEN	KHAKIGRÜN	VERT KHAKI	VERDE KAKI	砂礫綠色
H 90	90	クリアーレッド	CLEAR RED	ROT, REIN	ROUGE CLAIR	ROSSO CHIARO	透明紅色
H 93	93	クリアーブルー	CLEAR BLUE	BLAU, REIN	BLEU CLAIR	BLU CHIARO	透明藍色

Marking & Painting

マーキング及び塗装図
Markierungen und Bemalung
Decoration et Peinture
Marchio & Pittura
標貼及著色指示

① キティホーク Mk.1 イギリス空軍砂漠航空隊
第239大隊 第250中隊 M.T.ジャッド少佐機 1942年
KITTYHAWK Mk.1 RAF Desert Air Force
No.239Wing No. 250 Sqdn S/Lder M.T.JUDD 1942

② P-40E アメリカ陸軍航空隊 第23戦闘航空群
R.L.スコット大佐機 中国 1942年
U.S. ARMY AIR FORCE 23rd Fighter Group
Col. R.L. SCOTT China 1942

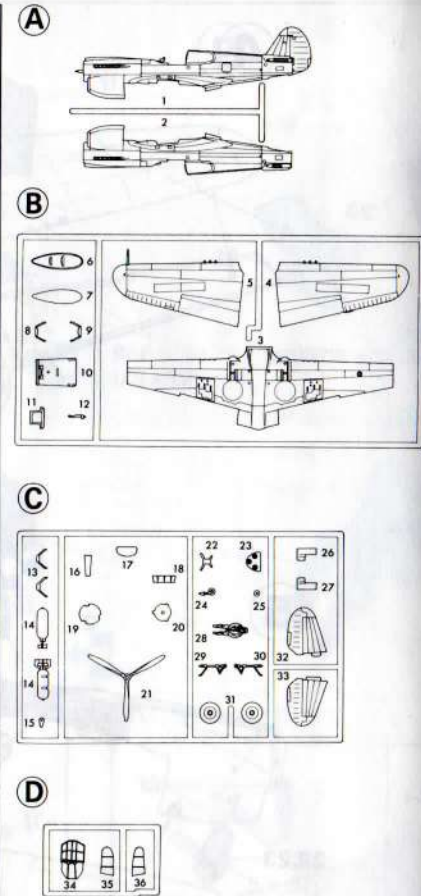
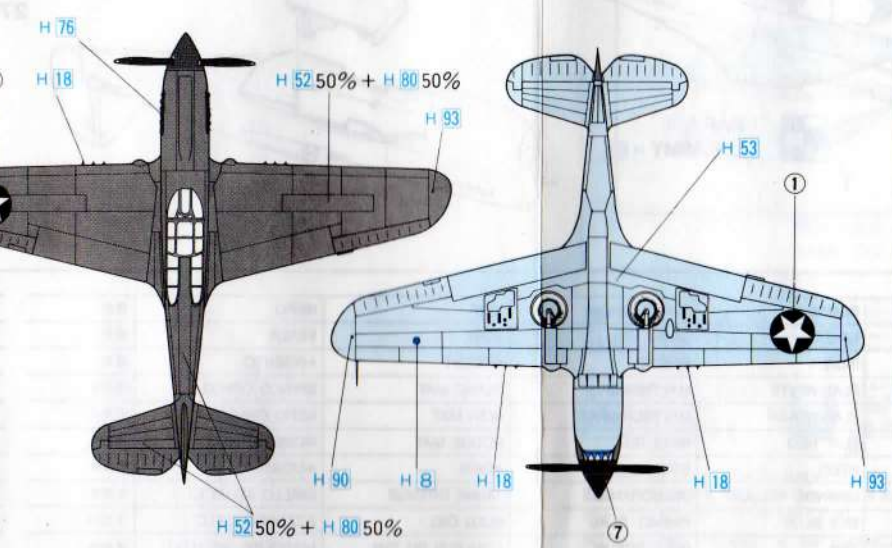
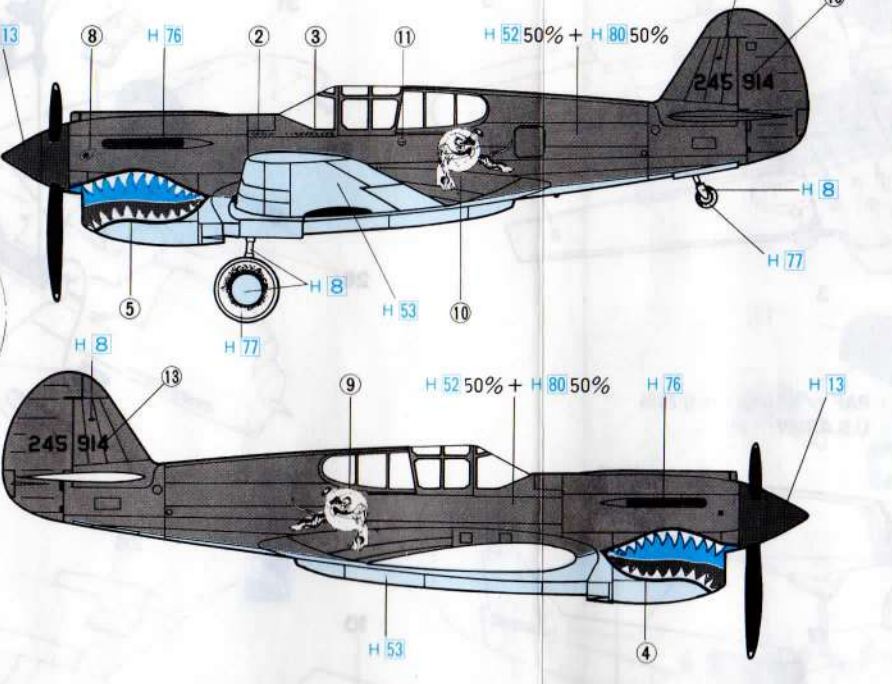
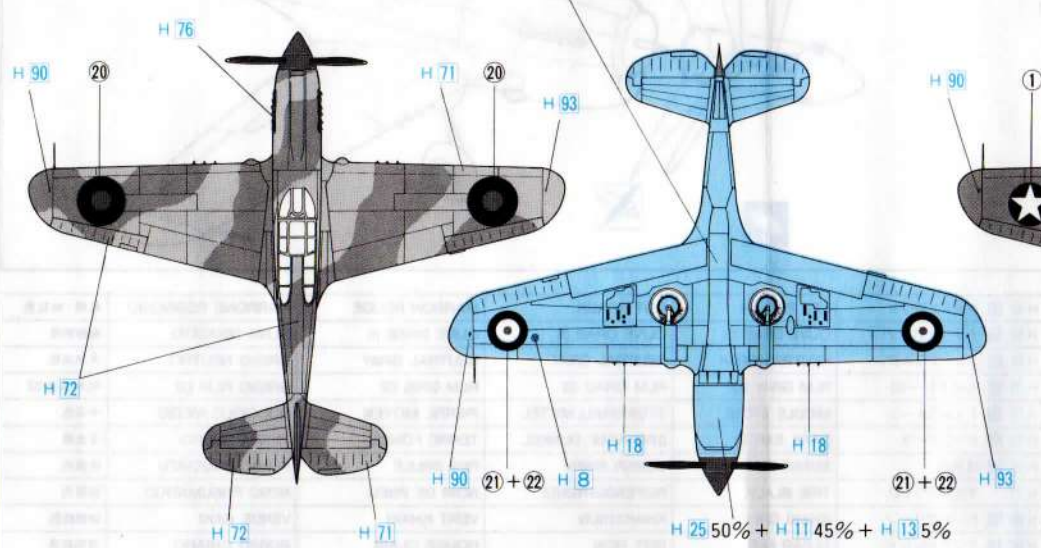
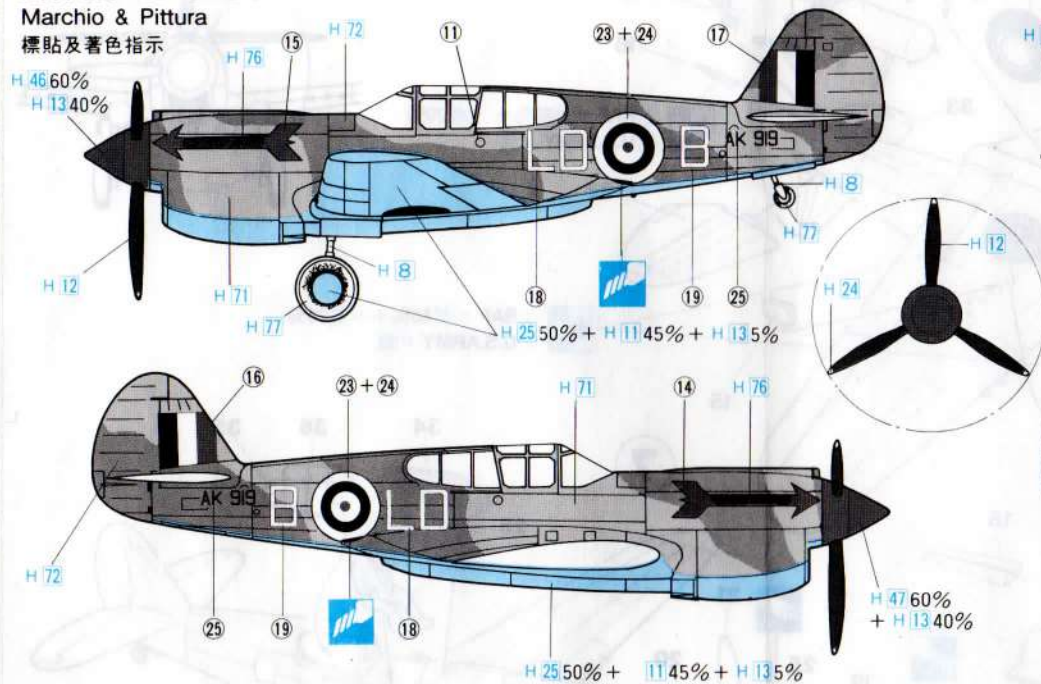

■ 部品及びデカールを粉失したり、破損した場合は
実費でおわけします。料金及び送料については、
当社サービス係までお問い合わせください。
株式会社 長谷川製作所 静岡県焼津市八幡1193-2 千425
TEL 0546-28-8241