

Pilatus PC-6/H2 Turbo Porter "AIR AMERICA"

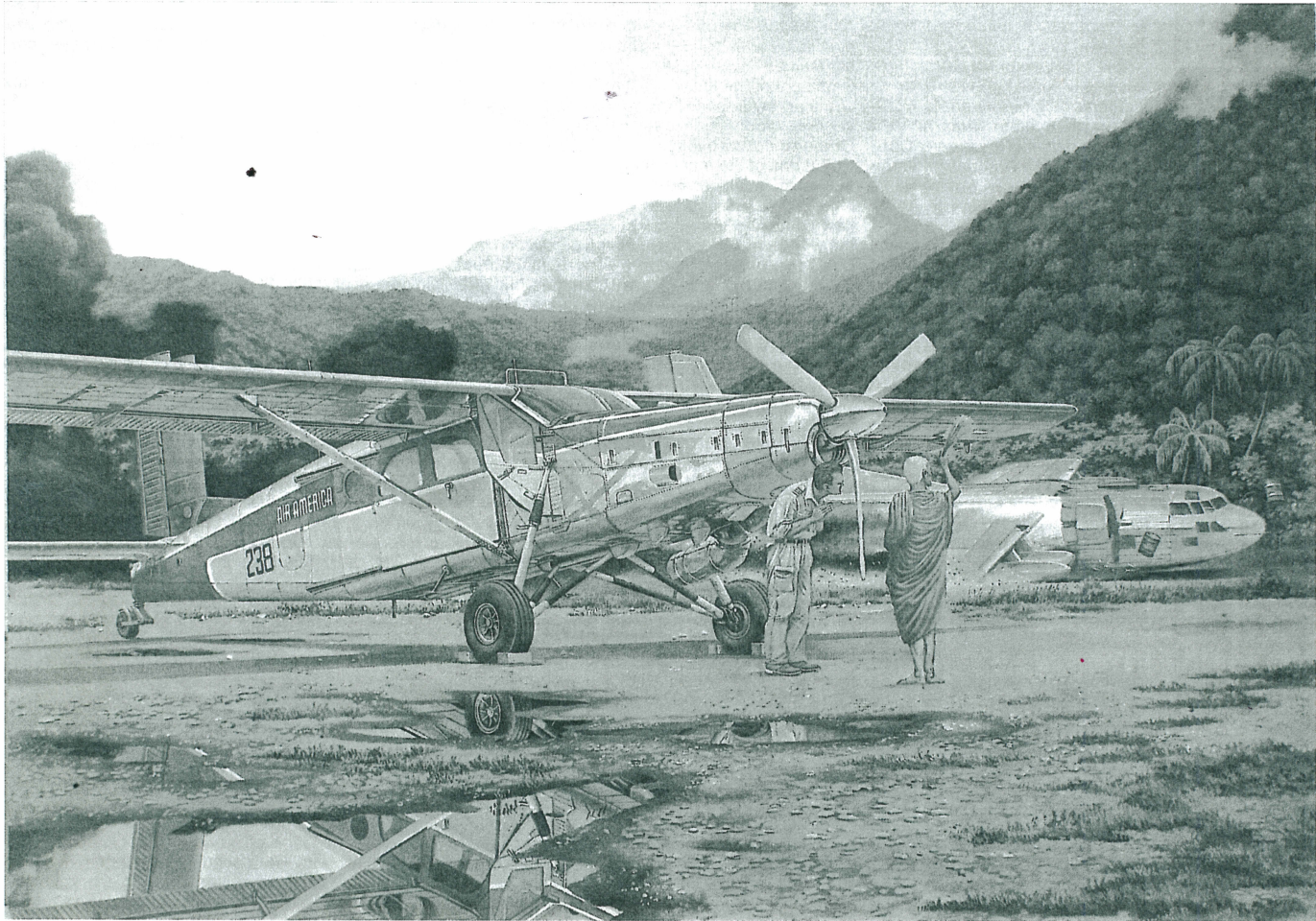

В 1946-му році в Сполучених Штатах Америки було засновано авіакомпанію під назвою "Air America". На перший погляд, це була абсолютно ординарна подія, оскільки приватні авіаперевезення у цій країні існували вже досить давно, а тому поява ще одної авіакомпанії не була якоюсь значущою подією. Проте фактично новостворена компанія належала Центральному Розвідувальному Управлінню, основною метою котрого завжди була розвідувальна діяльність поза межами власної країни, а тому все, що було в наступні роки пов'язано з "Air America", так чи інакше завжди виходило за межі звичайних авіаперевезень. Головний офіс авіакомпанії знаходився безпосередньо в Вашингтоні, Округ Колумбія, але це було здійснено виключно в фіктивних представницьких цілях, оскільки в умовах демократичного суспільства політики здійснювали суворий контроль за діяльністю подібних до ЦРУ специфічних держустанов. Головною метою "Air America" і на момент створення, і в подальшому, була підтримка спецоперацій ЦРУ у «гарячих точках планети». Однією із таких «найгарячіших точок» в той час виявилася Південно-Східна Азія. Ще зовсім недавно тривала війна у Кореї, котра розконала країну на дві частини, а потому мало не самою напруженою стала ситуація у В'єтнамі, де США і Радянський Союз намагалися переломити ситуацію на свою користь, і не хетували аж ніякими засобами задля досягнення власної мети.

Наприкінці 1950-х авіапарк авіакомпанії "Air

An airline was founded in the U.S.A. in 1946, under the name "Air America". At first sight, it was an entirely ordinary event, as private air transport had been practiced for a long time in this country, and so the appearance of yet another airline was unexceptional.

However, this new company actually belonged to the Central Intelligence Agency, with the primary purpose of reconnaissance activity beyond its own borders, which is why Air America's activities in that period were always concerned with out of the ordinary air transportation.

The headquarters of the airline were in Washington, D.C., but this was an elaborate and fictitious front, as in a democratic society like this the politicians strictly supervised the activities of the C.I.A. and other such agencies. The primary purpose of Air America on its foundation, and in future, was to support the covert operations of the C.I.A. in the planet's "hot spots".

One of the hottest spots at that time appeared to be South-East Asia. Only recently the war in Korea had split the country into two parts, and following on from that the tensest situation was in Vietnam, where the U.S.A. and the Soviet Union vied to turn the conflict to their advantage, and ignored no potential way of achieving their purpose.

At the end of the 1950's the Air America fleet consisted of forty, fifty aircraft or more and was very mixed: pilots flew a variety of types, beginning

Im Jahr 1946 wurde in den USA eine Fluggesellschaft mit dem Namen "Air America" gegründet. Auf den ersten Blick war das nichts Ungewöhnliches, schließlich gab es dort schon seit langer Zeit privaten Luftverkehr. Jedoch gehörte diese neue Gesellschaft in Wirklichkeit der Central Intelligence Agency (CIA) und ihre Hauptaufgabe bestand in Aufklärungs- und Spionageaktivitäten außerhalb der eigenen Grenzen und so hatten die Aktivitäten von „Air America“ nur wenig mit normalen Lufttransporten zu tun.

Der Firmensitz der Fluggesellschaft befand sich in Washington, D.C., aber das war nur eine aufwändige und gut konstruierte Scheinfassade, da in einer demokratischen Gesellschaft wie dieser die Aktivitäten der CIA und ähnlicher Dienste von den Politikern streng überwacht wurden. Der Hauptgrund für „Air America“ bestand bei ihrer Gründung in der Unterstützung von verdeckten Operationen der CIA an den „Brennpunkten“ des Planeten.

Einer der größten Krisenherde dieser Zeit schien Südostasien zu sein. Erst kürzlich hatte der Koreakrieg das Land in zwei Teile gespalten und schon bald folgte die sehr angespannte Situation in Vietnam wo die USA und die Sowjetunion darum wetteiferten, den Konflikt auf nur jede erdenkliche Art zu ihren Gunsten zu entscheiden versuchten und dabei keine Möglichkeiten ungenutzt ließen.

Gegen Ende der 1950er Jahre bestand die Luftflotte der "Air America" vierzig bis fünfzig (vielleicht sogar mehr) Flugzeugen unterschiedlichster Typen. Die Piloten

America" налічував як мінімум декілька десятків бортів, і був дуже строкатим: пілоти літали на самих різноманітних літаках, починаючи від невеличких Beechcraft і до двохмоторних транспортників C-123 Provider. Головними місцями базування були авіабази в Таїланді, а також на Тайвані та у Японії. Головними напрямками польотів був не лише В'єтнам, постійні рейси здійснювалися до Лаосу, Камбоджі, Бірми, Китаю.

Польотні завдання, що їх виконувала авіакомпанія "Air America", були абсолютно різними. Іноді це було доставка військових спеціалістів до небезпечних воєнних пунктів, в інших випадках літаки доправляли вантажі задля потреб проамериканських урядів. Нерідко цими вантажами була сама звичайнісінька зброя. «Пасажирами» авіакомпанії були спеціалісти з підривної роботи, військові лікарі, дипломати, а іноді навіть VIP-персона, як, наприклад, майбутній Президент США Річард Ніксон. Пізніше літаки "Air America" почали залучати навіть до «брудної роботи» - розпильовування смертоносного дефоліанту Agent Orange над джунглями.

Але однією із «найбрудніших» сторінок у історії "Air America" стала їхня участь у контрабанді наркотиків. Країни, над якими літали пілоти, входили до так званого «золотого трикутника» - світового центру виробництва важких наркотичних засобів. В цей смертоносний бізнес активно долучилися не лише керівники маріонеткових проамериканських урядів окремих країн Азії, а й окремі чільники авіакомпанії "Air America", то ж не було дивним, що пілотів іноді примушували виконувати завдання, котрі вони не мали здійснювати за умовами контракту із "Air America". Через деякий час брудна оборудка попала до засобів ЗМІ і здійнявся дуже гучний скандал, проте авторитет ЦРУ був настільки значимим, що інцидент згодом вдалося «пустити на гальма». Декілька десятків років потому, історія з контрабандою наркотиків через "Air America" полягає в основі однойменного і дуже успішного голлівудського фільму із Мелом Гібсоном у головній ролі. В 1976 році компанія "Air America" було розформовано та закрито.

Загалом під час діяльності "Air America" в ній застосовували більш як три десятки різних типів літаків та гелікоптерів. З часом, кількість літаків зростає до декількох сотень, а різноманітність завдань вплинула на обрання типів для цієї авіакомпанії. Найкращими транспортниками середнього класу були C-123 Provider та C-119 Boxcar, але вони виконували місії лише там, де були більш-менш пристосовані злітно-посадочні смуги. В той же час дуже багато зльотів та посадок літаки мали виконувати в умовах над малих майданчиків посеред джунглів, а літаки мали мати як мінімум шасі підсиленої конструкції, оскільки про ідеально рівні ділянки в цьому регіоні не могло бути й мови.

Одним із таких літаків, що вдало підходив для виконання таких завдань, був Pilatus PC-6 Turbo Porter. Ця машина, створена ще наприкінці 1950-х років у Швейцарії, виявилася дуже вдалою, і згодом ліцензію на виробництво PC-6 придбала американська авіабудівна фірма Fairchild. До "Air America" передавали як машини американської побудови, так і закуплені в Швейцарії. PC-6 виявився мало не ідеальним літаком для польотів у цьому регіоні: для злету у повітря йому було достатньо найменшої ділянки, посадка теж була дуже короткою завдяки гарно продуманій механізації крила, ємність вантажного відсіку була не такою вже й малою як для легкого одномоторного літака, а міцна конструкція шасі гарантувала мізерну ймовірність руйнування літака в умовах жорсткої посадки. PC-6 з-поміж інших легких одномоторних літаків "Air America" застосовувала частіше за інших, і загальна кількість годин, проведених у повітрі, була у них однією із найбільших.

Під час зйомок фільму "Air America" кінокомпанія намагалася якнайточніше передати дух реальних подій, і залучила до зйомок такі самі літаки, що літали в авіакомпанії. C-123 Provider для зйомок фільму надали приватні власники, а на роль PC-6 стали у нагоді AU-23 Peacemaker Королівських ВПС Таїланду, котрі були передані до ВПС цієї країни США раніше. Вони чудово зіграли роль своїх історичних попередників, а окремі яскраві сцени, як наприклад екстремальна посадка в складних умовах джунглів, дали глядачам змогу уявити всі реальні можливості цього чудового та надзвичайно елегантного літака.

with small Beechcrafts and then twin engine C-123 Provider transports. They mainly operated out of bases in Thailand, and also in Taiwan and Japan. The main flight destinations were not only Vietnam; there were also permanent routes to Laos, Cambodia, Burma, and China.

The missions of Air America flights were extremely varied. Sometimes they took military specialists to dangerous flashpoints, in other cases airplanes delivered cargoes to supply the needs of pro-American factions. Quite often these loads were simply ordinary weapons. The "passengers" of the airline were specialists in blasting work, military doctors, diplomats, and sometimes even V.I.P.'s, for example future President of the U.S.A. Richard Nixon. Later the airplanes of Air America were sometimes engaged in "dirty work" such as the spraying of Agent Orange defoliant over the jungle.

But one of the murkiest episodes in the history of Air America involved their participation in drug smuggling. The countries over which the pilots flew contained the so-called "Golden Triangle" - the world's major center of opium production. Not only the leaders of pro-American puppet governments in some Asian countries but also certain Air America executives were actively involved in this lethal business, so it was not surprising that pilots were sometimes required to undertake missions illegal according to their Air America contract.

In due course one such illicit transaction was broken open in the media, provoking a great scandal, however the authority of the C.I.A. was so considerable, that the incident was afterwards suppressed in the news. Thirty years later, the story of contraband goods and drugs trafficked by Air America was featured in the very successful Hollywood film of the same name starring Mel Gibson. In 1976 Air America was disbanded and closed down.

On the whole during the active life of Air America around thirty different types of airplanes and helicopters were used. In time, the fleet grew to a few hundred, and the variety of tasks determined the choice of the airline's different types. The best medium transport machines were the C-123 Provider and the C-119 Boxcar, but they executed missions only where landing strips were suitably prepared.

At the same time, there was a need for airplanes capable of repeated take offs and landings in small areas such as jungle clearings, and these airplanes at least had to have strengthened undercarriages, because perfect airfields simply did not exist in this region. One aircraft ideally suited for such work was the Pilatus PC-6 Turbo Porter. This machine was developed in Switzerland at the end of the 1950's and promised to be very successful, and afterwards the American aircraft builder Fairchild purchased a license for the production of the PC-6. American production machines were passed on to Air America, as were others purchased in Switzerland.

The PC-6 appeared to be the ideal candidate for operations in these areas: it only needed a tiny space to take off in, and landing distances were also very short due to carefully designed wing flaps. The capacity of the cargo cabin was good for a single-engine airplane; and the strong construction of the undercarriage minimized the likelihood of destruction of the airplane in the event of a hard landing. The PC-6 was flown more frequently than other single-engine types in the Air America inventory, and an average hour in the air was amongst the highest.

During the production of the film "Air America", the film company endeavored to portray the spirit of the real events as much as possible, and used in filming the same types which had flown for the airline. AC-123 Provider was supplied for shooting by private owners, and the role of the PC-6 was played by the AU-23 Peacemaker of the Royal Air Forces of Thailand, which had been exported previously to that country by the U.S.A. They played the role of their historical predecessors perfectly, and some standout scenes, for example dangerous landings in difficult jungle conditions, let the audience witness the very real capabilities of this wonderful and extraordinarily elegant airplane.

flogen Maschinen von der Größe der Beechcraft bis hin zu großen C-123 Provider Transportflugzeugen. Man operierte hauptsächlich von Thailand aus, jedoch auch von Taiwan oder Japan. Die Hauptflugziele lagen dabei nicht nur in Vietnam, sondern auch Laos, Kambodscha, Burma und China wurden angefliegen.

Die Missionen der "Air America" waren sehr vielfältig. Manchmal transportierten sie Spezialisten des Militärs an gefährliche Orte und in anderen Fällen flogen sie Frachten zur Versorgung pro-amerikanischer Gruppen. Oft handelte es sich bei dieser Fracht um Waffen. Die "Passagiere" dieser Fluggesellschaft waren Sprengstoffspezialisten, Militärärzte, Diplomaten und gelegentlich auch VIP's, wie zum Beispiel den zukünftigen Präsidenten der USA, Richard Nixon. Später wurden Flugzeuge der Gesellschaft auch für „schmutzige Jobs“, wie das Versprühen des Agent-Orange-Entlaubungsmittels über dem Dschungel genutzt.

Eine der dunkelsten Episoden in der Geschichte der "Air America" war ihre Verwicklung in den Drogenschmuggel. Die Länder, über denen die Piloten flogen, waren auch Teil des „goldenen Dreiecks“ dem Weltzentrum der Opiumproduktion. Nicht nur die Führer der pro-amerikanischen Marionettenregime einiger asiatischer Staaten waren aktiv an diesem tödlichen Geschäft beteiligt, sondern auch bestimmte hochrangige Mitarbeiter der Fluggesellschaft. Es überrascht daher nicht, dass manche Piloten gelegentlich Einsätze fliegen mussten, die laut ihrem Vertrag mit „Air America“ illegal waren.

Irgendwann bekamen die Medien Wind von einer dieser rechtswidrigen Transaktionen, was einen großen Skandal verursachte. Allerdings war der Einfluss der CIA so groß, dass der Vorfall aus den Nachrichten herausgehalten werden konnte. Dreißig Jahre später wurde die Geschichte um die geschmuggelten Frachten und Drogen für einen sehr erfolgreichen Hollywood-Spielfilm aufgegriffen (Filmtitel „Air America“, mit dem Schauspieler Mel Gibson). Im Jahr 1976 wurde die „Air America“ schließlich aufgelöst.

Während ihrem Bestehen flog man bei der "Air America" etwa dreißig unterschiedliche Flugzeug- und Hubschraubertypen. Wenn nötig, wuchs diese Flotte auf einige hundert Maschinen an und für jeden möglichen Verwendungszweck hatte man einen passenden Typ parat. Die besten mittelgroßen Transportflugzeuge waren die C-123 Provider und die C-119 Boxcar, die jedoch nur dort eingesetzt werden konnten, wo auch gut vorbereitete Pisten zur Verfügung standen.

Zu dieser Zeit bestand ein dringender Bedarf an einem Flugzeug, dass für häufige Starts und Landungen auf kleinen Flächen wie Dschungellichtungen geeignet war. Diese Maschinen sollten über ein sehr robustes Fahrwerk verfügen, da es in dieser Region keine gut präparierten Landebahnen gab. Die Pilatus PC-6 Turbo Porter war eines der Flugzeuge, welches für derartige Einsätze ideal geeignet war. Dieser Typ wurde Ende der 1950er Jahre in der Schweiz entwickelt und einige Zeit später erwarb der amerikanische Flugzeughersteller Fairchild die Rechte zum Lizenzbau der PC-6. Die Maschinen aus amerikanischer Produktion gingen an die „Air America“, ebenso wie die in der Schweiz gekauften Maschinen.

Die PC-6 erwies sich als ideal für Operationen in diesen Gegenden: sie benötigten nur eine sehr kleine Startbahn und auch zum Landen brauchte man aufgrund der sorgfältigen Tragflächenkonstruktion nur wenig Platz. Die Ladekapazität war für ein einmotoriges Flugzeug recht gut und das stabile Fahrwerk reduzierte die Wahrscheinlichkeit eines Schadens im Falle einer harten Landung. Die PC-6 flog häufiger Einsätze als alle anderen einmotorigen Maschinen der „Air America“ und die Anzahl der Flugstunden war mit die höchste aller Flugzeuge.

Während der Produktion des Films "Air America" versuchte die Filmgesellschaft den Geist der Aktionen dieser Zeit so gut wie möglich wiederzugeben und nutzte daher für die Dreharbeiten dieselben Flugzeuge, wie sie schon damals für die Fluggesellschaft flogen. Für die Aufnahmen wurden eine C-123 Provider von einem Privatmann ausgeliehen und die Rolle der der PC-6 übernahmen Maschinen des Typs AU-23 Peacemaker der königlich thailändischen Luftstreitkräfte, die früher einmal den Thailändern von den USA überlassen worden waren. Diese Flugzeuge waren perfekt in der Rolle ihrer Vorgänger und einige Szenen des Films (gefährliche Landungen unter den typischen Bedingungen auf Dschungel-Flugplätzen) zeigten den Zuschauern sehr anschaulich, wie leistungsfähig dieses elegante Flugzeuges war.

Розмах крила 15,14м
 Довжина 11,23м
 Висота 3,73м
 Площа крила 28,80м²
 Маса максимальна злітна 2767кг
 Двигун 1 ТВД Garrett TPE331-1-101F, 1x485кВт
 Максимальна швидкість 280км/год
 Крейсерська швидкість 244км/год
 Бойовий радіус дії 898км
 Екіпаж 2 особи
 Корисне завантаження: шість пасажирів, або п'ять піхотинців з озброєнням, або один поранений на носилках, або три сидячі поранені та санітар.

Span 49ft8in
 Length 36ft10in
 Height 14ft4in
 Wing area 309.6sq.ft
 Weight, maximum gross 6,100lbs
 Engine: Garrett TPE 331-1-101F turboprop of 650hp
 Maximum speed 148 knots
 Combat cruising speed 129 knots
 Range: 420 nautical miles, combat radius 162 to 201
 Crew Two
 Loading: in transport configuration, the aircraft could carry six passengers or five troops with field gear or one litter patient, three ambulatory patients and one medical attendant.

Spannweite 15.14m
 Länge 11.23m
 Höhe 3.73m
 Flügelfläche 28.80m²
 Max. Startgewicht 2767kg
 Triebwerk 1 TPE Garrett TPE331-1-101F, 1x485kW
 Höchstgeschwindigkeit 280km/St
 Fahrtgeschwindigkeit 244km/St
 Operationsradius 898km
 Besatzung 2 Pers.
 Nutzsatz: sechs Fluggäste, oder fünf Infanteristen mit der Bewaffnung, oder ein Verwundete auf Krankentragen, oder drei sitzenden Verletzten und ein Krankenpfleger.

Інструкція

УВАГА - Прочитати обов'язково!

Перед початком роботи уважно вивчіть інструкцію для складання моделі. Деталі з рамок вирізати за допомогою гострого ножа або гострозубців. Нумери деталей позначені цифрами: 1, 2, 3... Рамки, в яких знаходяться деталі, позначені великими латинськими літерами: **A, B, C...** Для деталей, які необхідно фарбувати перед складанням, вказано колір фарби: **A, B, C...** З'єднувати деталі за допомогою клею Plastic CEMENT 3991, 3992, 3999 або FIX 44601, 44602, 44607.

Вказівка для наклеювання декалей: вирізати з аркуша потрібні декалі (на схемі номери декалей вказано цифрами у квадратах); покласти їх у посуд з чистою водою приблизно на 1/2 хвилини; накласти декалі на модель, а потім зсунути з аркуша. Для кращого прилипання притиснути їх чистою тканиною.

Комплектність:

1. Рамки з деталями - 9 шт.
2. Інструкція - 1 прим.
3. Декалі - 1 прим.
4. Коробка - 1 шт.

■ Деталі що не використовуються
 Parts not for use

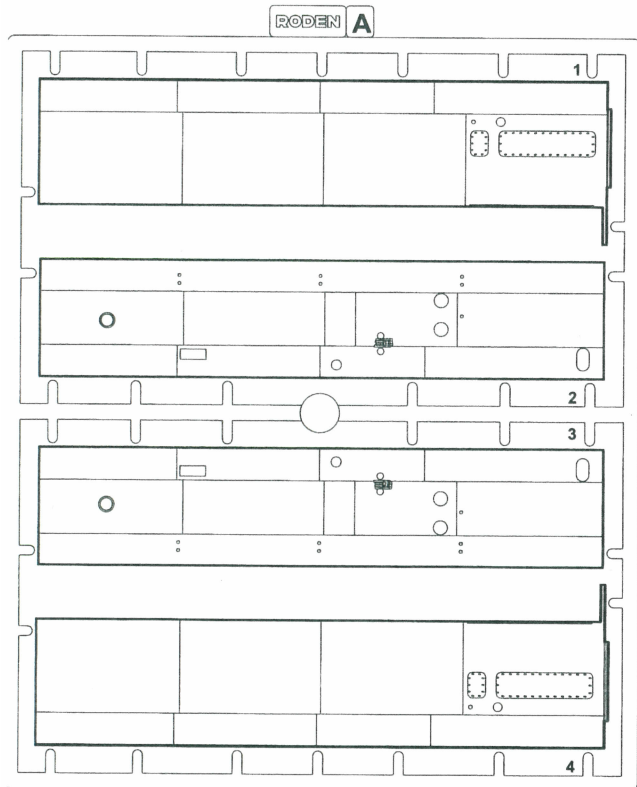

Instructions

ATTENTION - Useful advice!

Read the instructions carefully prior to assembly. Remove parts from frame with a sharp knife or a pair of scissors and trim away excess plastic. Do not pull off parts. Numbers of parts are marked figures: **1, 2, 3...** Frames, in which the part is situated, are marked by capital letters: **A, B, C...** For parts, which should be painted before mounting, are given colors of paint: **A, B, C...** Use plastic cement ONLY.

Directions for applying the decals: cut out from the sheet the necessary decals (numbers of decals are marked by figures in squares); plunge them into a vessel with pure water for about 1/2 minute; apply the decals on the kit, letting them slide from the paper. For a better adhesion, press them by means of clean rag.

Instruction

ACHTUNG - Ein nützlicher Rat!

Von der Montage die Zeichung aufmerksam studieren. Die einzelnen Montageteile mit einem Messer oder einer Schere vom Spritzling sorgfältig entfernen. Nummern der Einzelteile sind als Ziffer: **1, 2, 3...** Der Rahmen, in welchem sich der Einzelteil befindet, wird als grosser Latienbuchstabe angegeben: **A, B, C...** Für die Einzelteile, die vor der Montage zu färben sind, wird die Farbe des Farbstoffs angegeben: **A, B, C...** Bitte nur Plastikklebstoff verwenden.

Anweisungen für Abziehbilder-Anbringung: Die benötigten Abziehbilder vom Blatt abschneiden, in ein Glas reines Wasser für etwa 1/2 Minute eintauchen, auf das Modell legen und dann vom Papierbogen abnehmen. Um eine bessere Haftung zu erzielen, die Abziehbilder mit einem reinen Tuch andrücken.

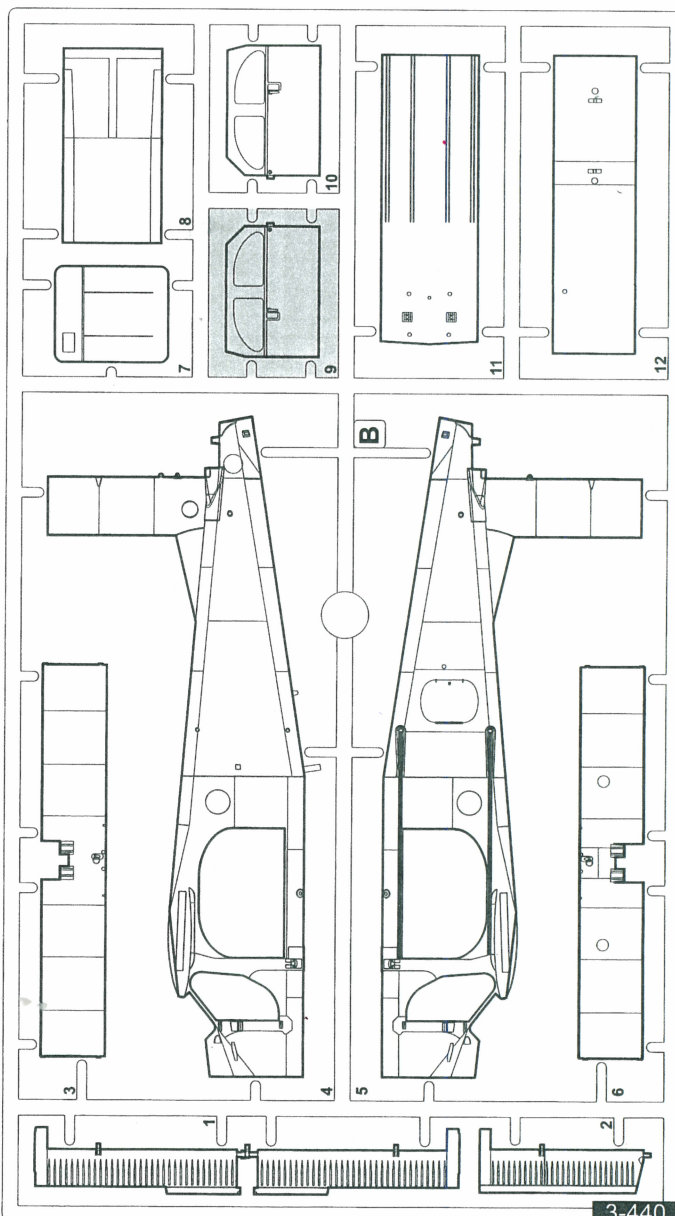

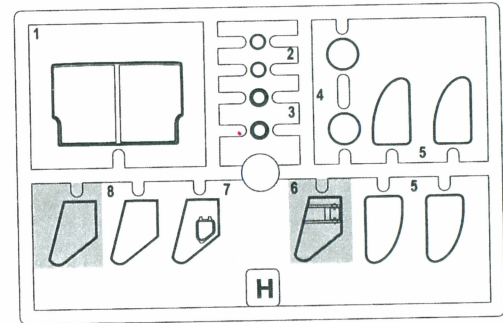
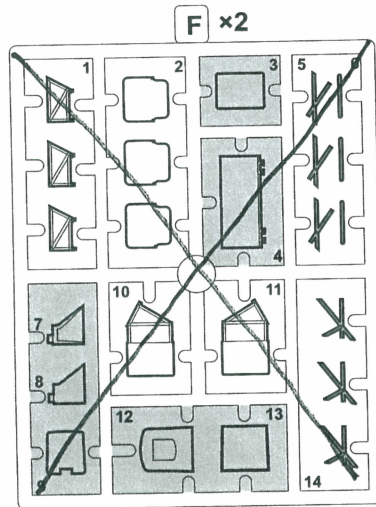
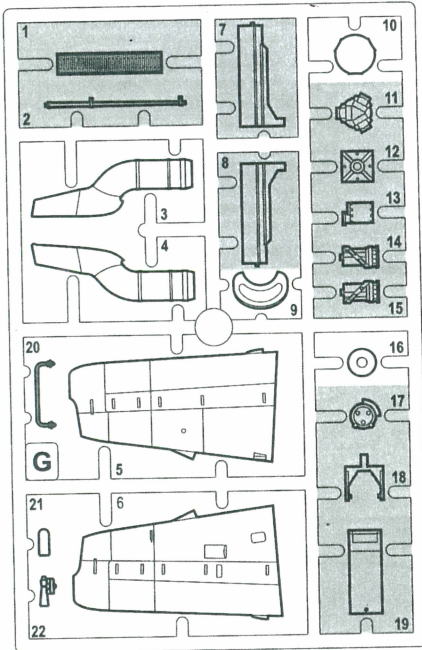
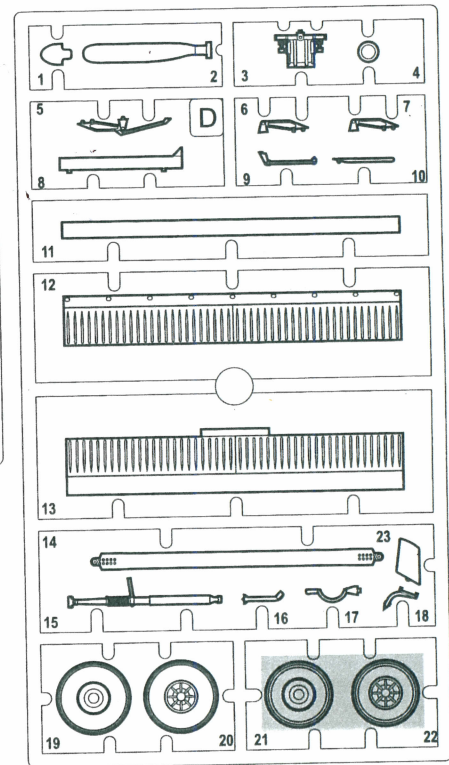
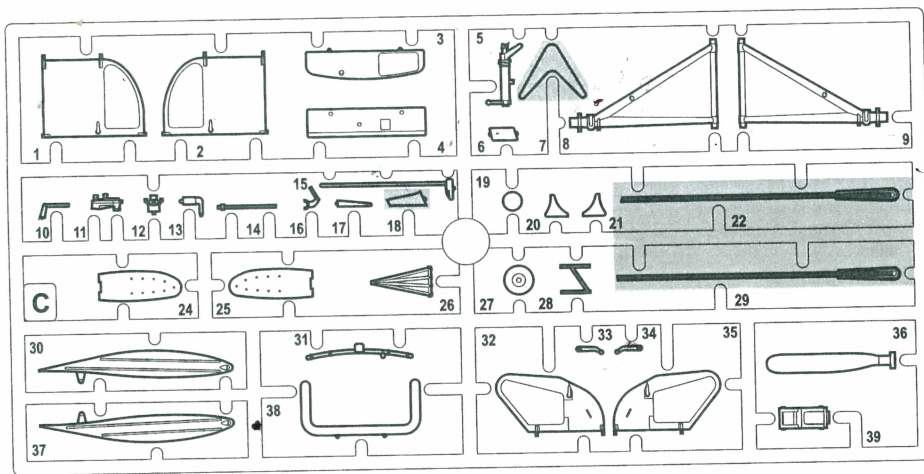

COLOUR	MODEL MASTER (ENAMEL)	MODEL MASTER (ACRYLIC)	FEDERAL STANDART	COLOUR	MODEL MASTER (ENAMEL)	MODEL MASTER (ACRYLIC)	FEDERAL STANDART
Полірований метал Aluminum Polish Aluminium glänzend	A 1401	---	---	Сталевий Steel Stahl	G 1781	4679	---
Обпалене залізо Burnt Metall Brandiger metall	B 1415	---	---	Іржавий Matt Rust Rostbraun, matt	H 1785	4675	---
Чорний Black Schwarz	C 1597	4700	17038	Сріблястий Chrome Silver Chromsilber	I 1790	4678	---
Світло-сірий Light grey Hellgrau	D 1731	4766	36622	Прозорий червоний Red Clear Rot clear	J ---	4630	---
Сіро-зелений Field Green Fieldgrün	E 1712	4736	---	Прозорий зелений Clear Green Cleargrün	K ---	4668	---
Середньо-сірий Gull Grey Mövingrau	F 1740	4755	36231				

Виробник гарантує безпеку іграшки протягом усього часу експлуатації за умови її правильного використання і зберігання.

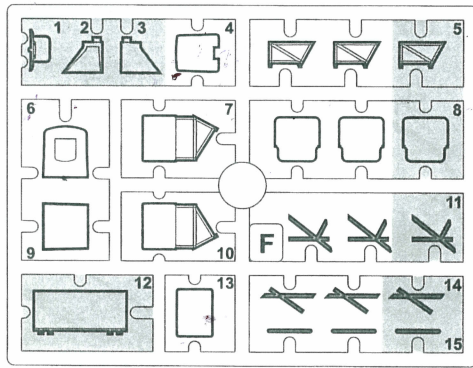

x2

1a

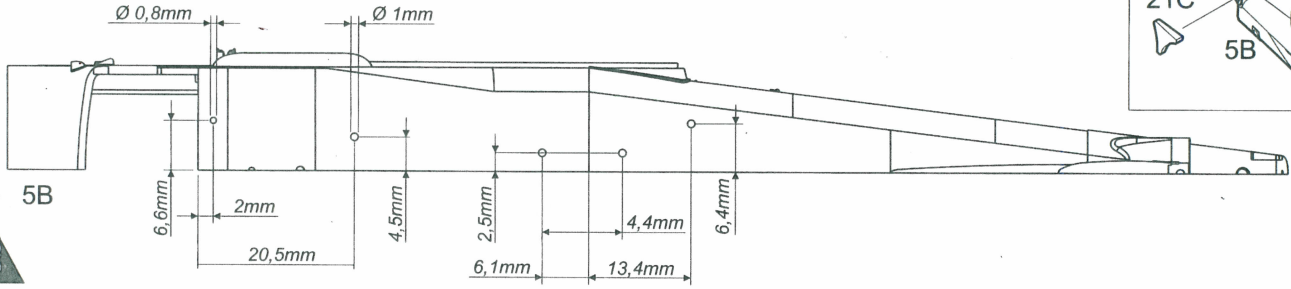

1b

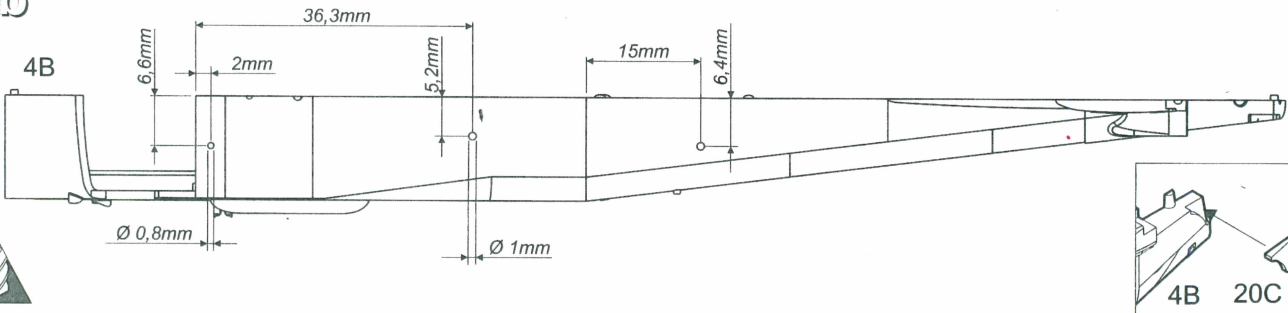

1c

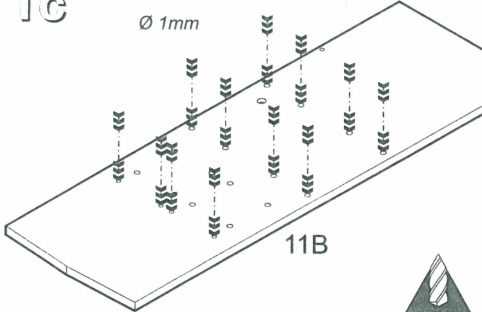

2

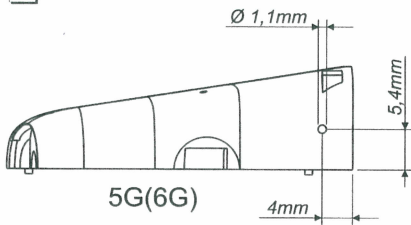

3

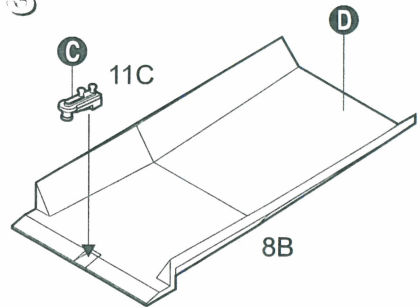

4

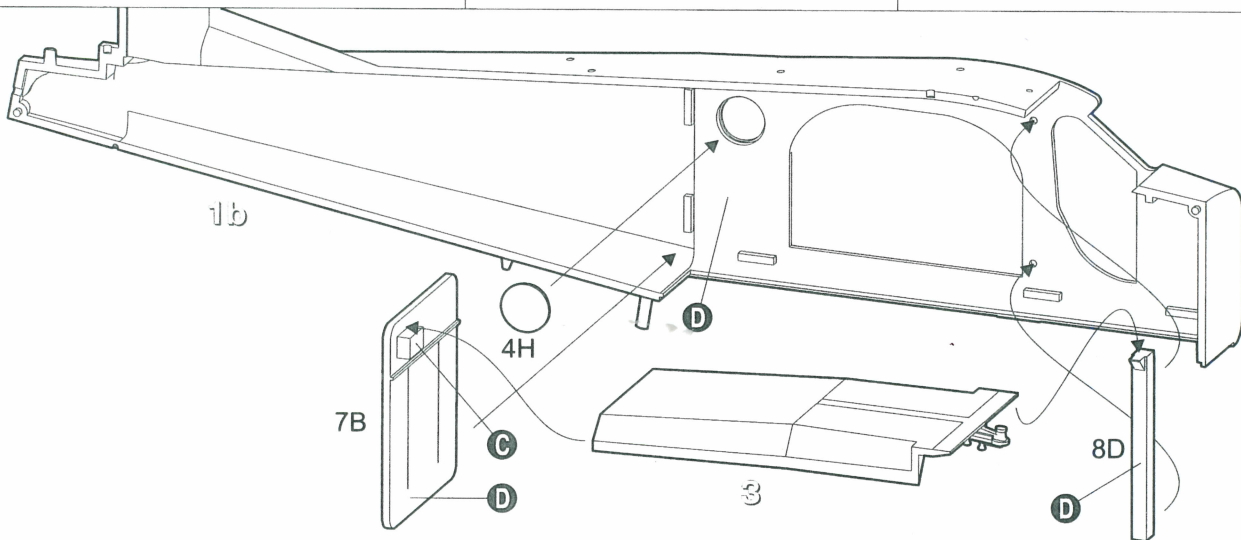

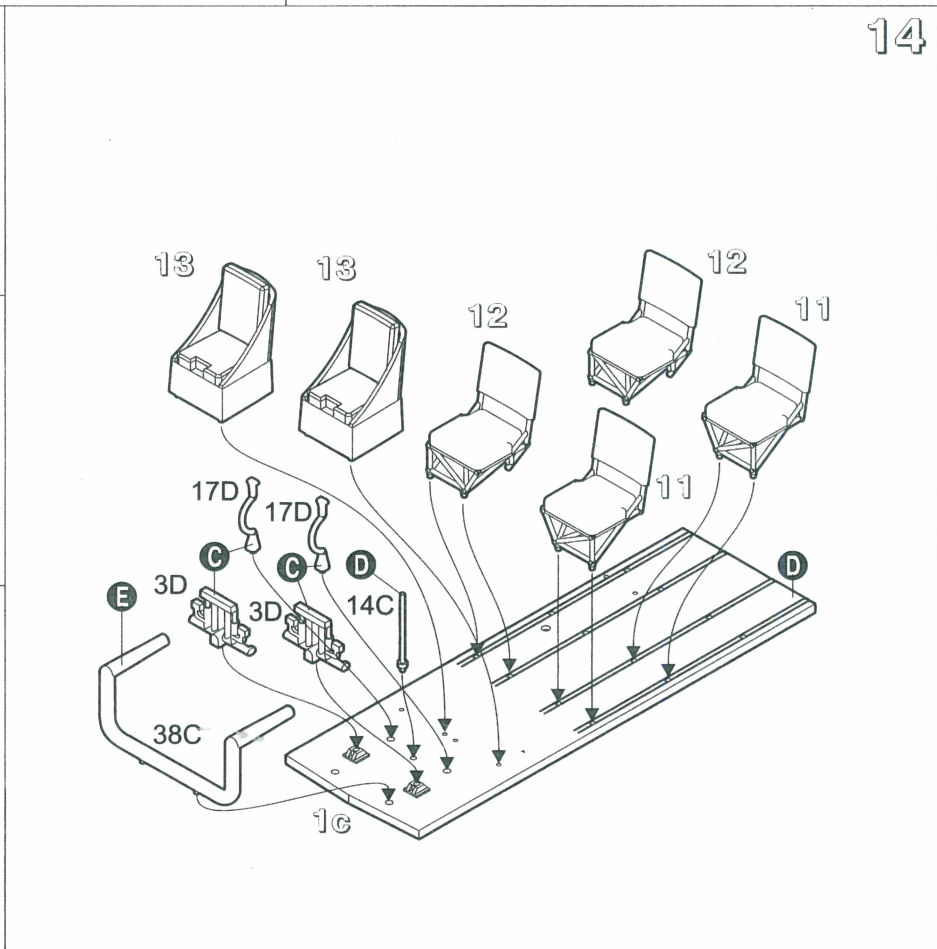
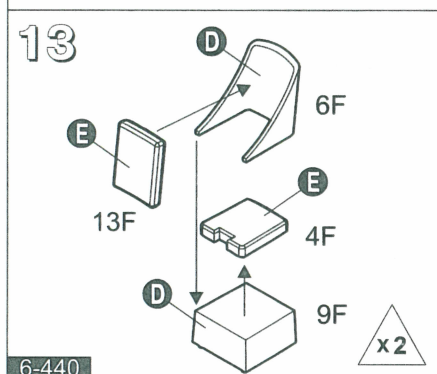
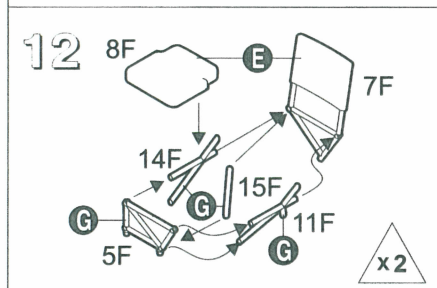
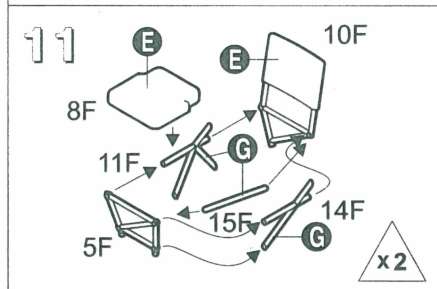
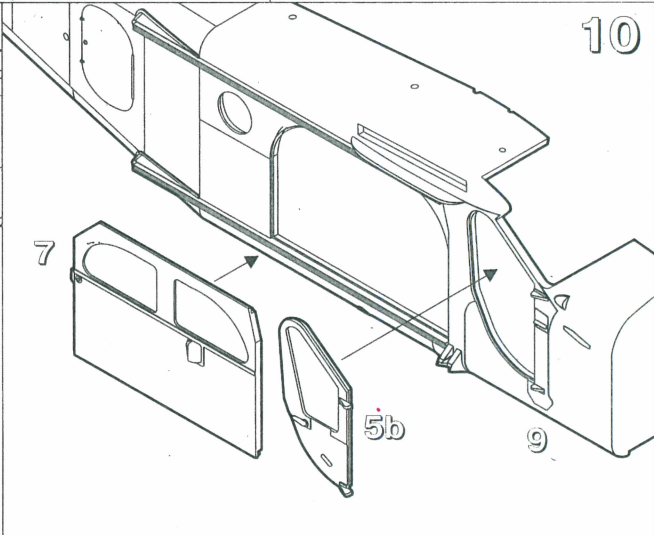
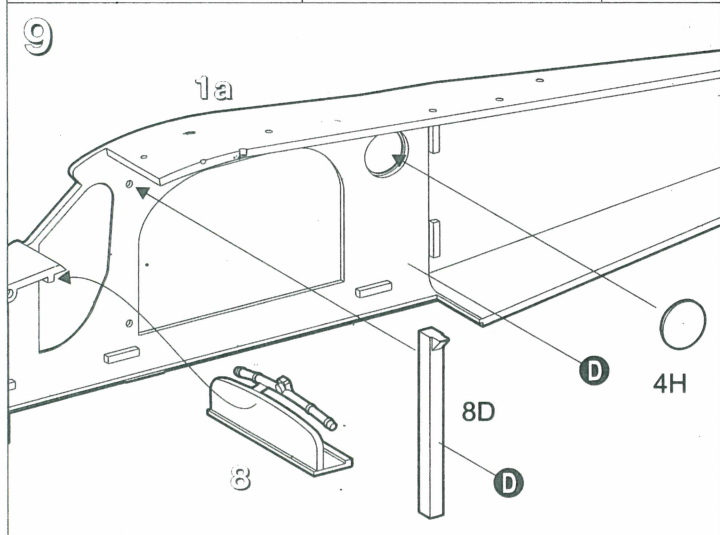
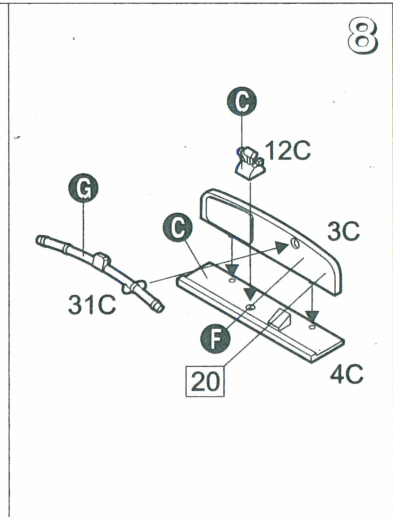
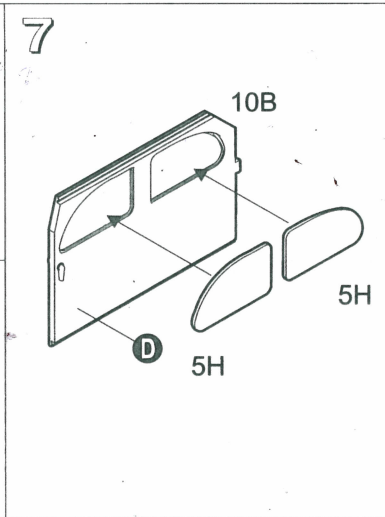
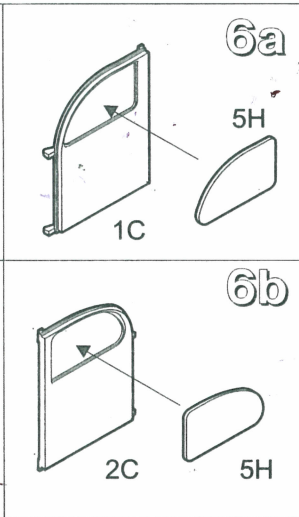
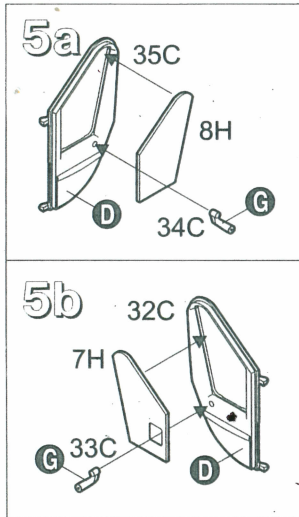

15

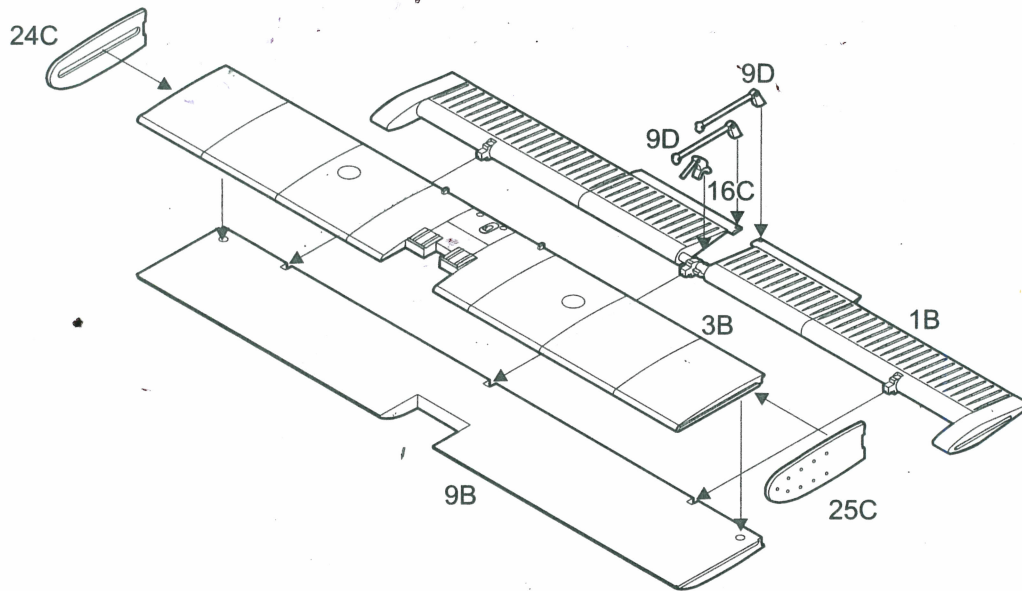

16

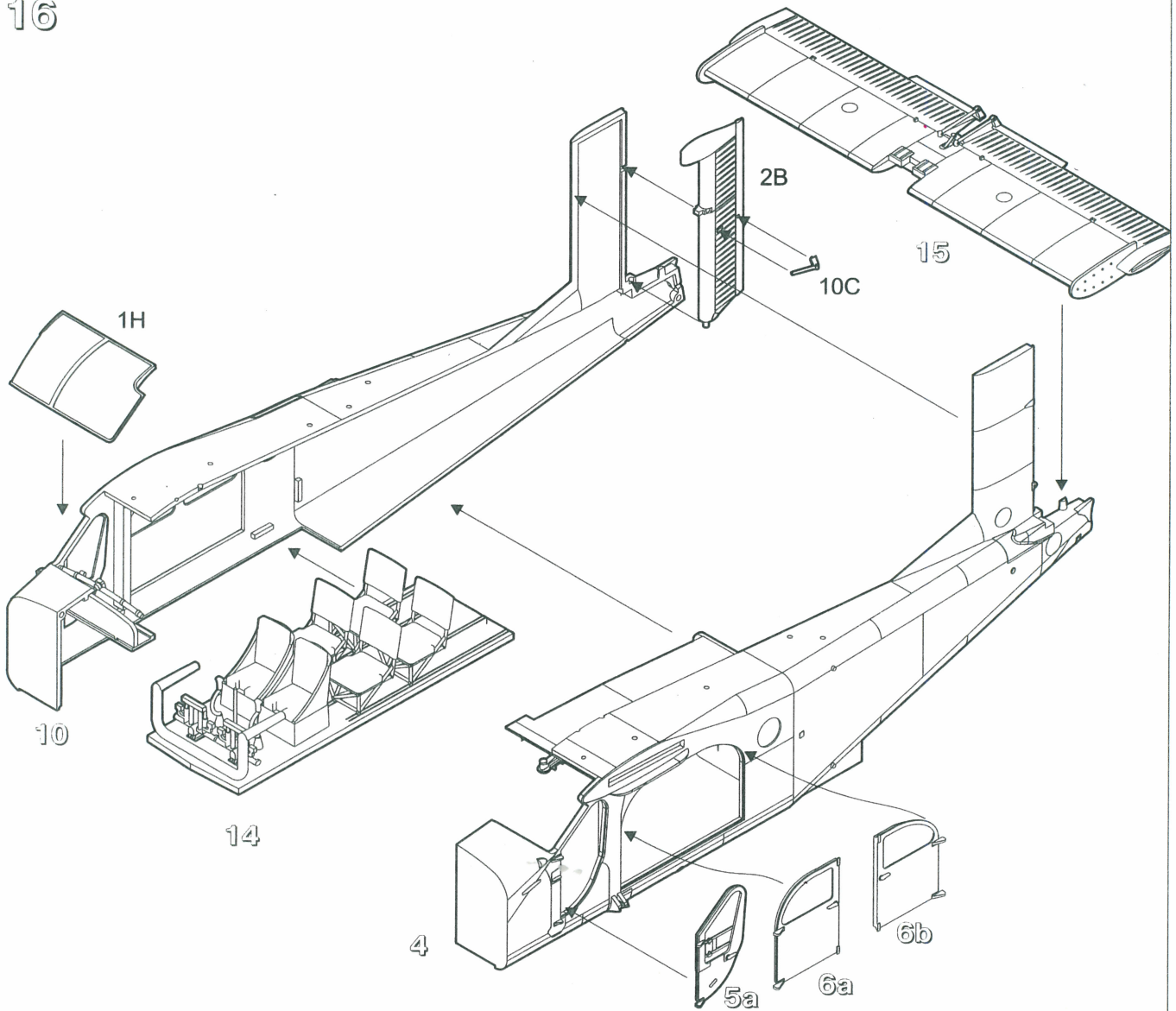

17

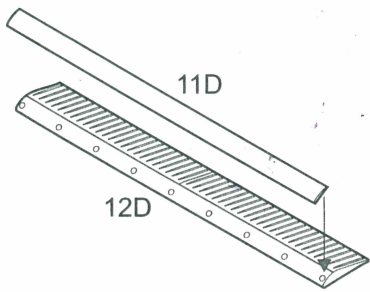

20

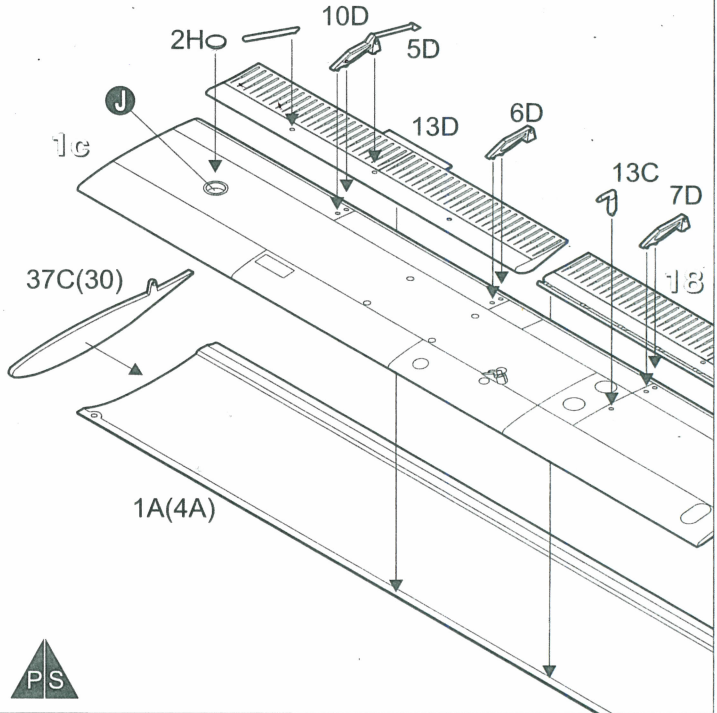

x2

18



19

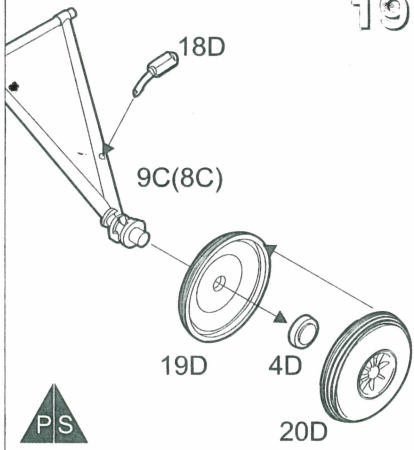

PS

21

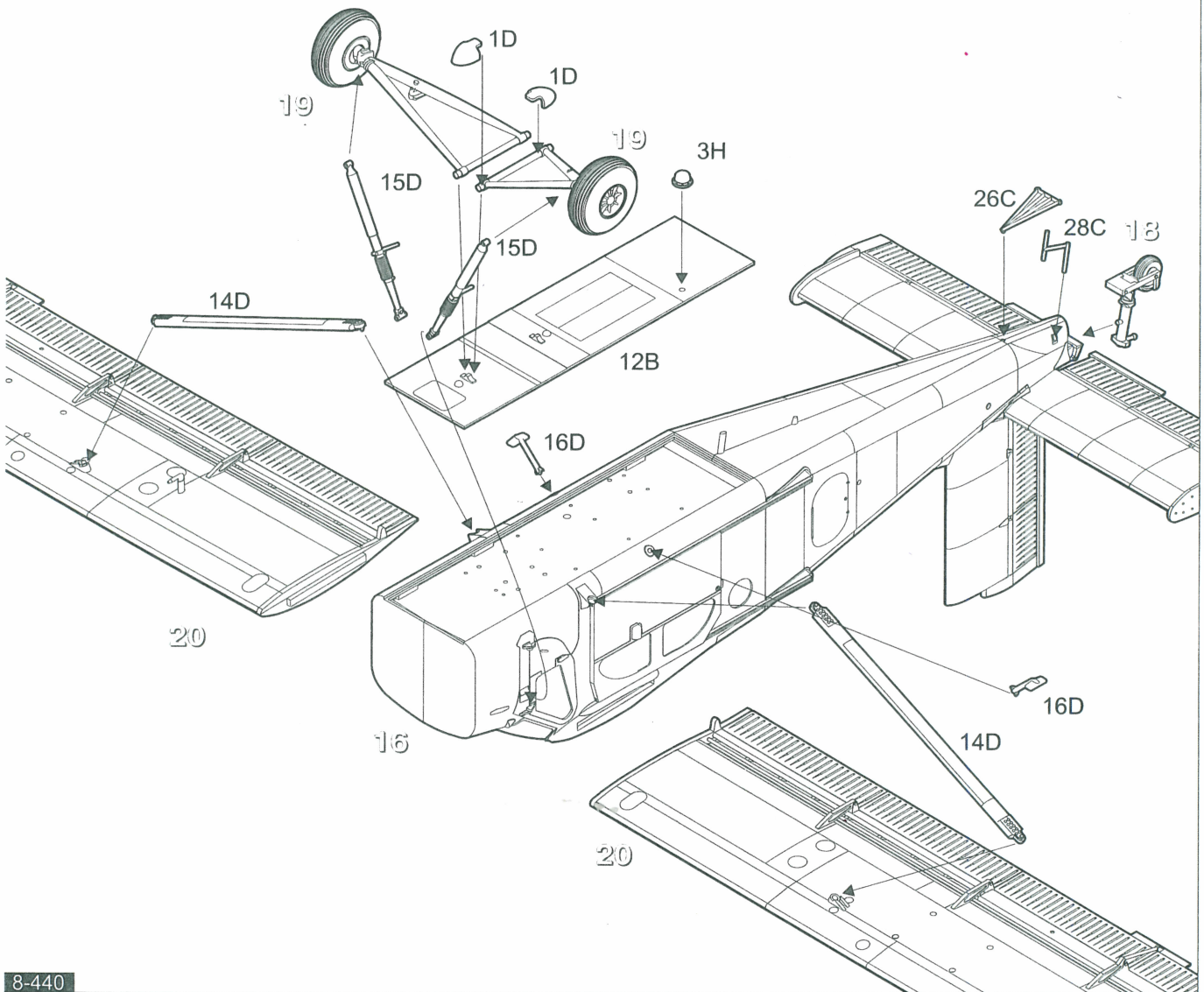

22

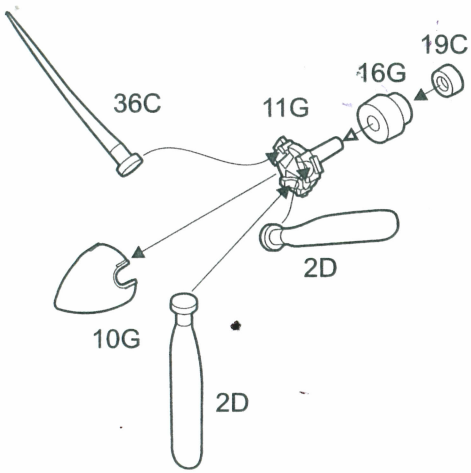

24

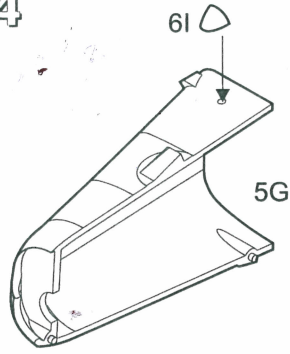

25

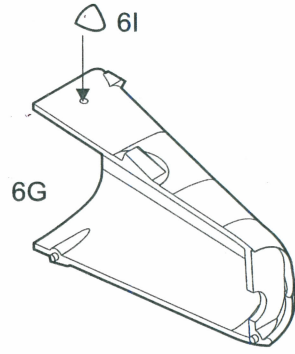

23

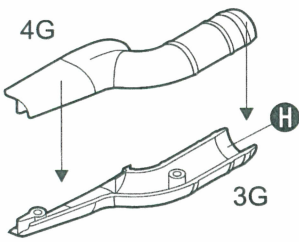

26

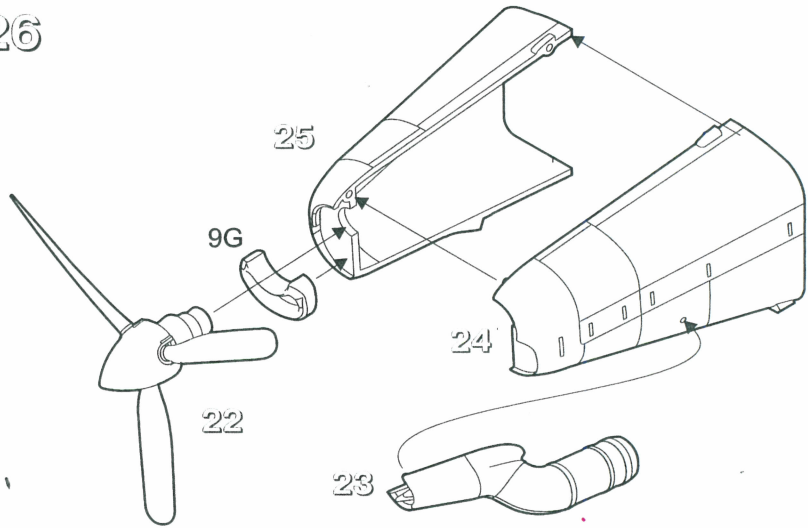

27

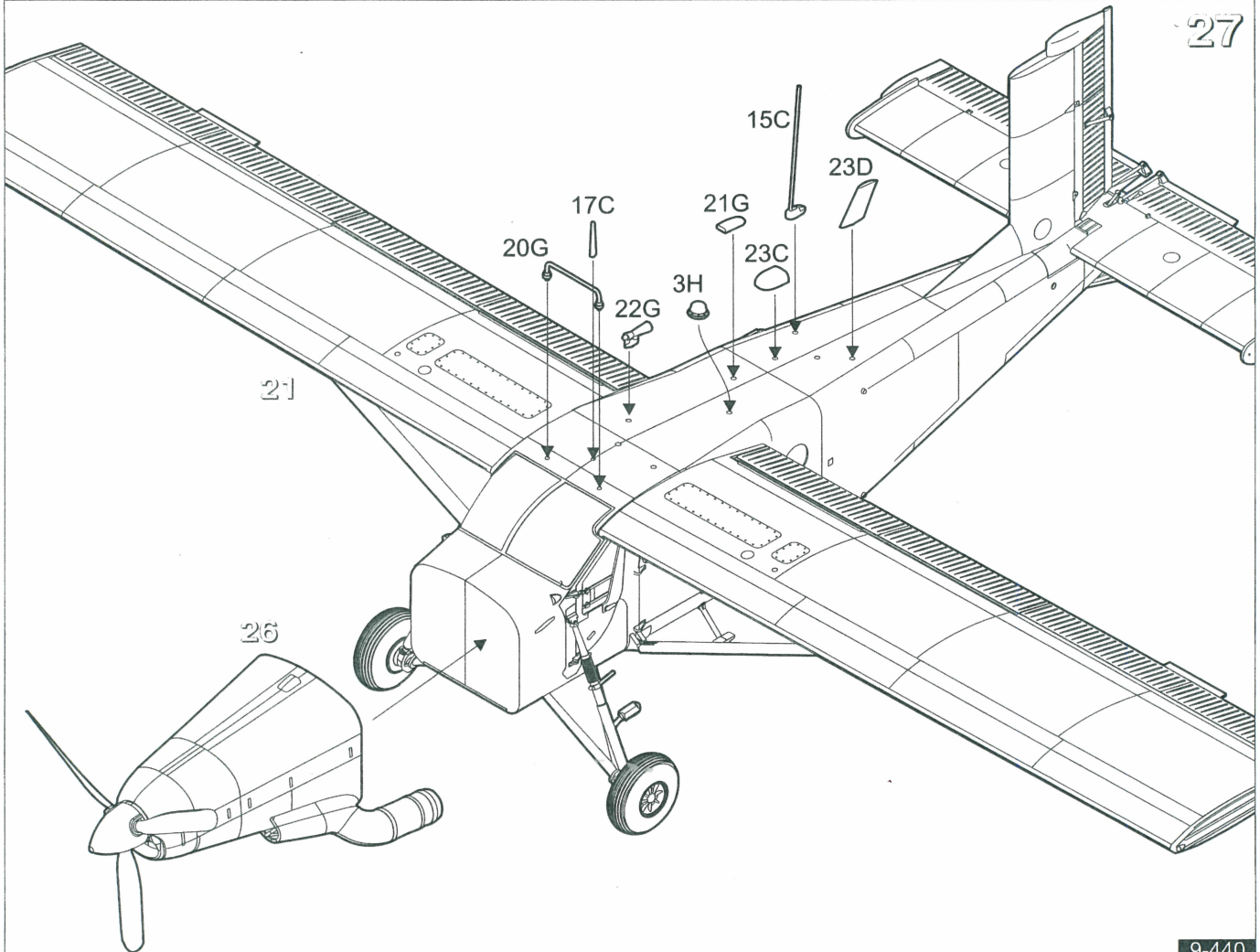

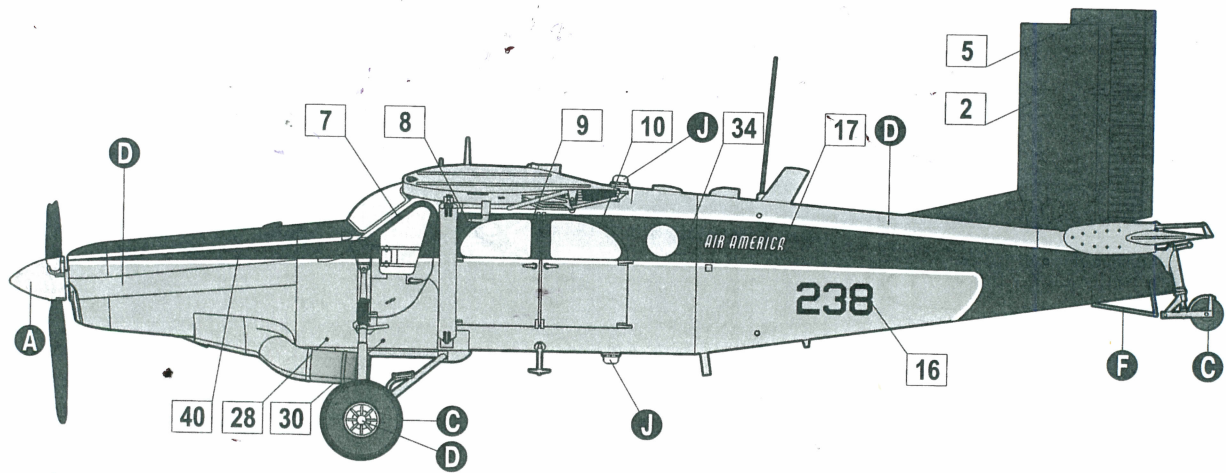

I

Pilatus PC-6C/H-2 Turbo Porter, 238. Літак з фільму «Ейр Америка». Номер літака вигаданий.

Pilatus PC-6C/H-2 Turbo Porter, 238, aircraft from the Air America movie with inspired a/c number.

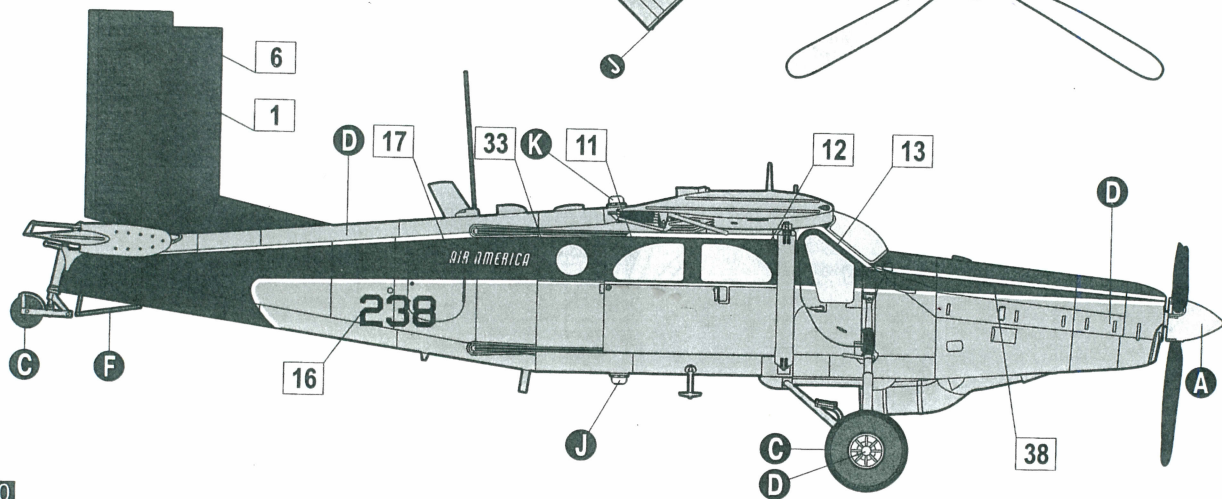
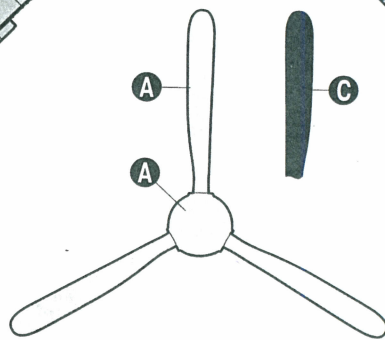
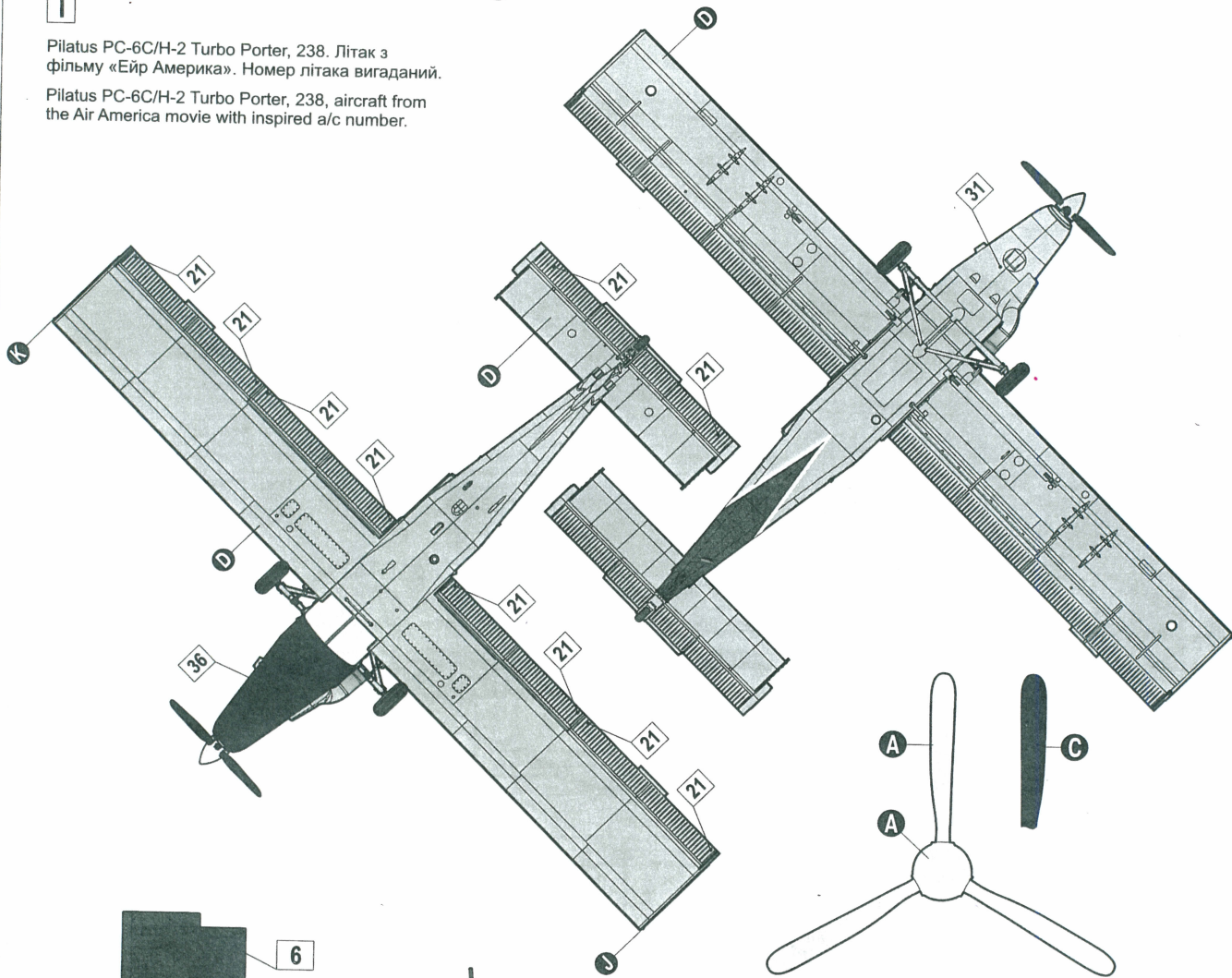

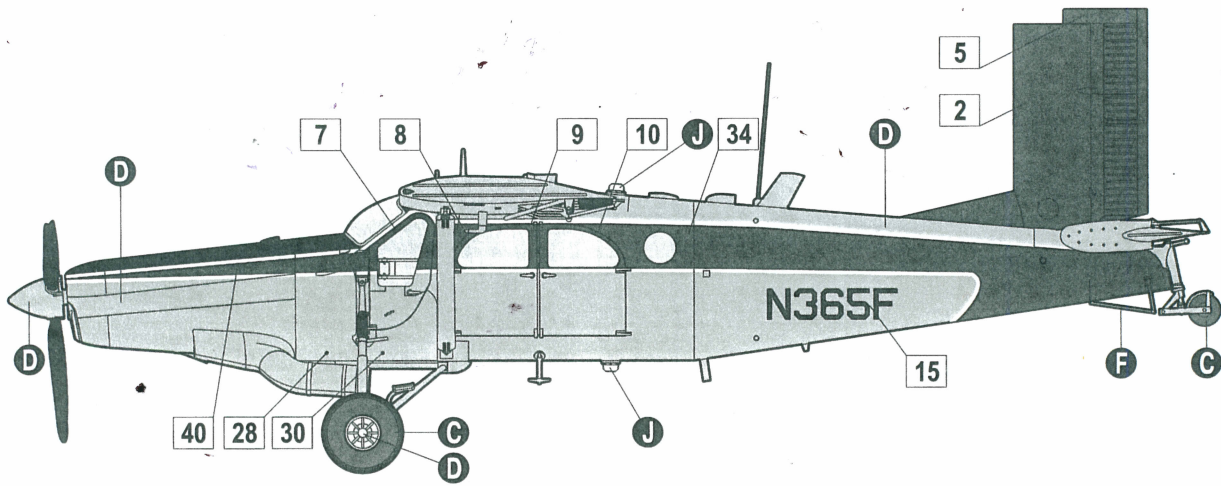

II

Pilatus PC-6C/H-2 Turbo Porter, авіакомпанія Air America, N365F, база Удорн, серпень 1971 травень 1974 років, Літак базувався на різних аеродромах В'єтнаму, Лаосу та Таїланду.

Pilatus PC-6C/H-2 Turbo Porter, Air America, N365F, Udon, August 1971 May 1974, based at miscellaneous airfields in Viet Nam, Laos, and Thailand.

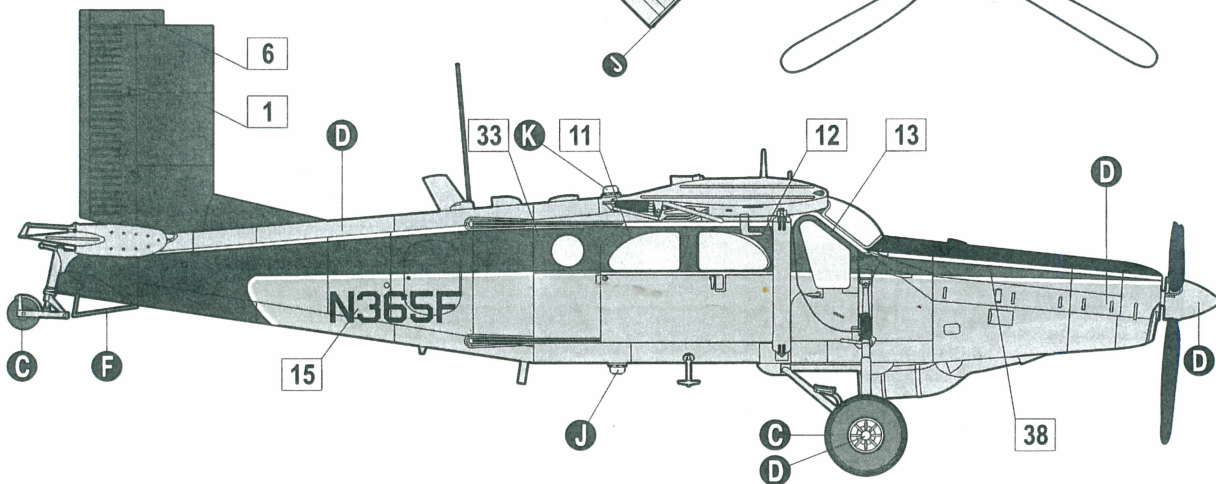
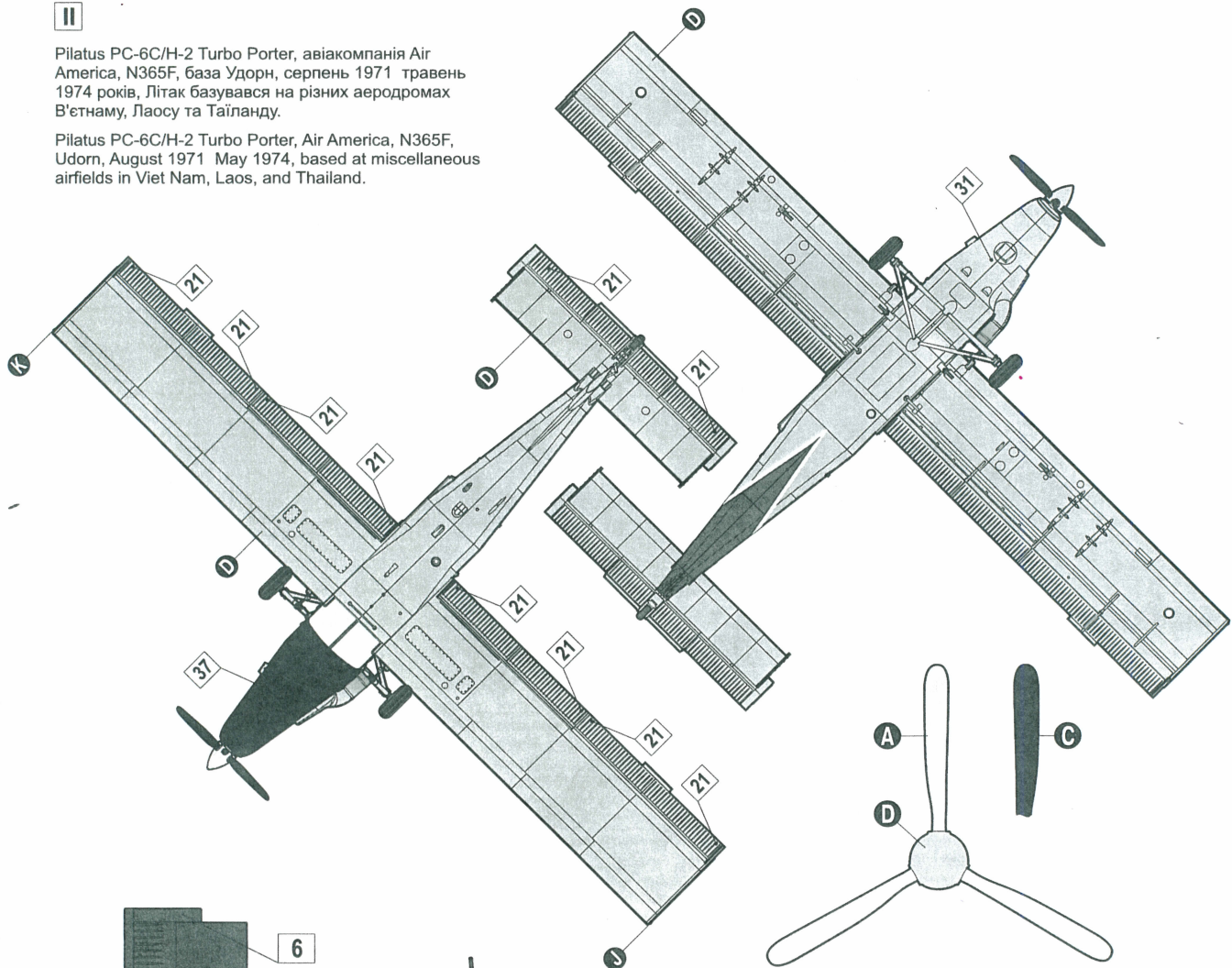

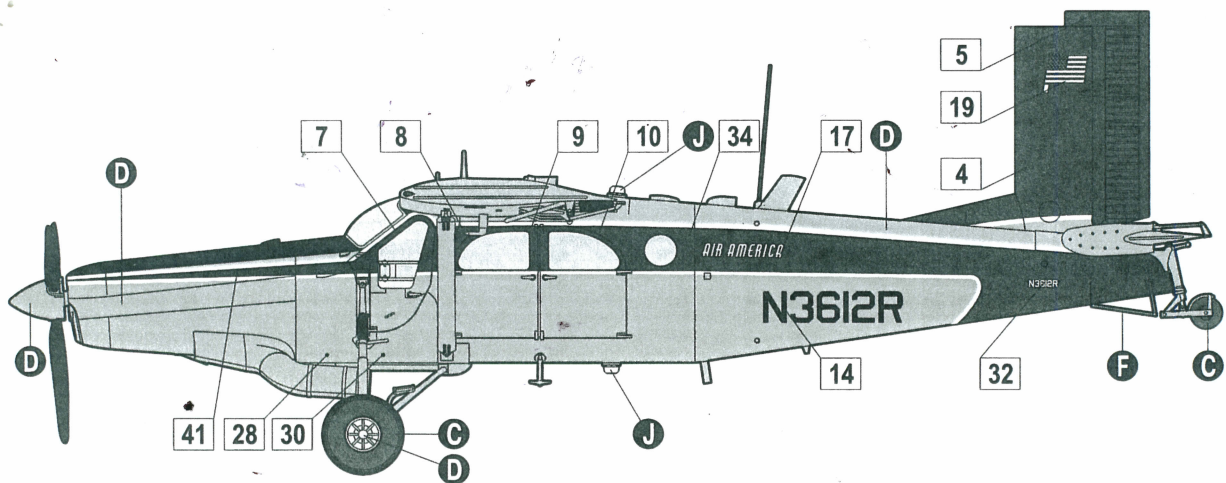

III

Pilatus PC-6C/H-2 Turbo Porter, авіакомпанія Air America, N3612R, червень 1971 липень 1974 років, Літак базувався на різних аеродромах В'єтнаму, Лаосу та Таїланду.

Pilatus PC-6C/H-2 Turbo Porter, Air America, N3612R, June 1971 July 1974, based at miscellaneous airfields in Viet Nam, Laos, and Thailand.

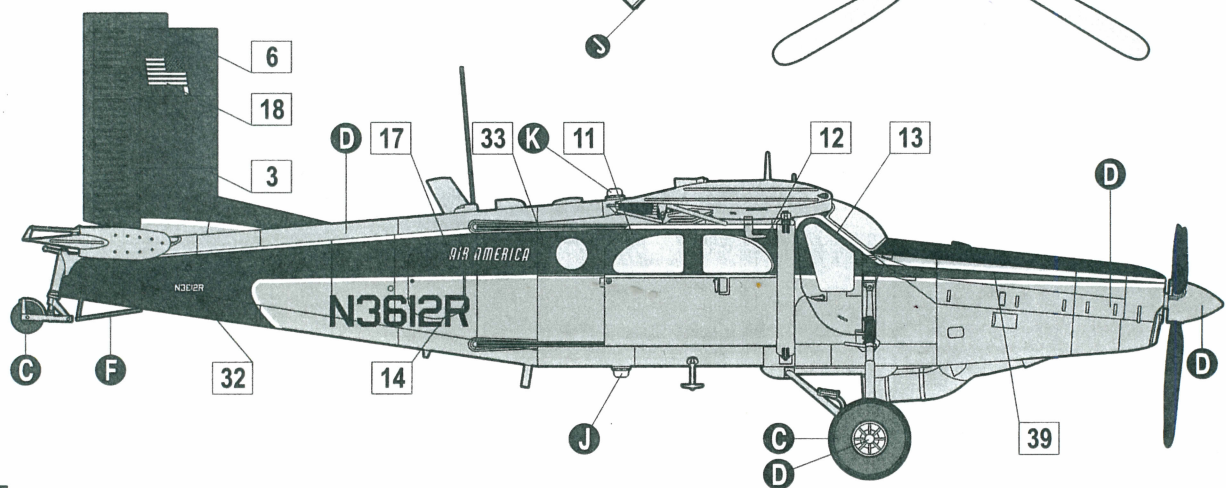
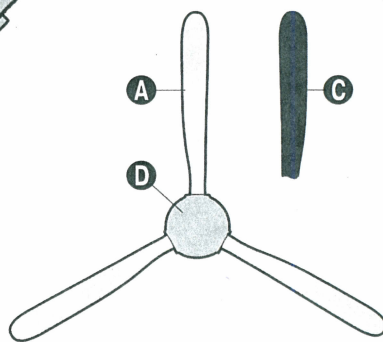
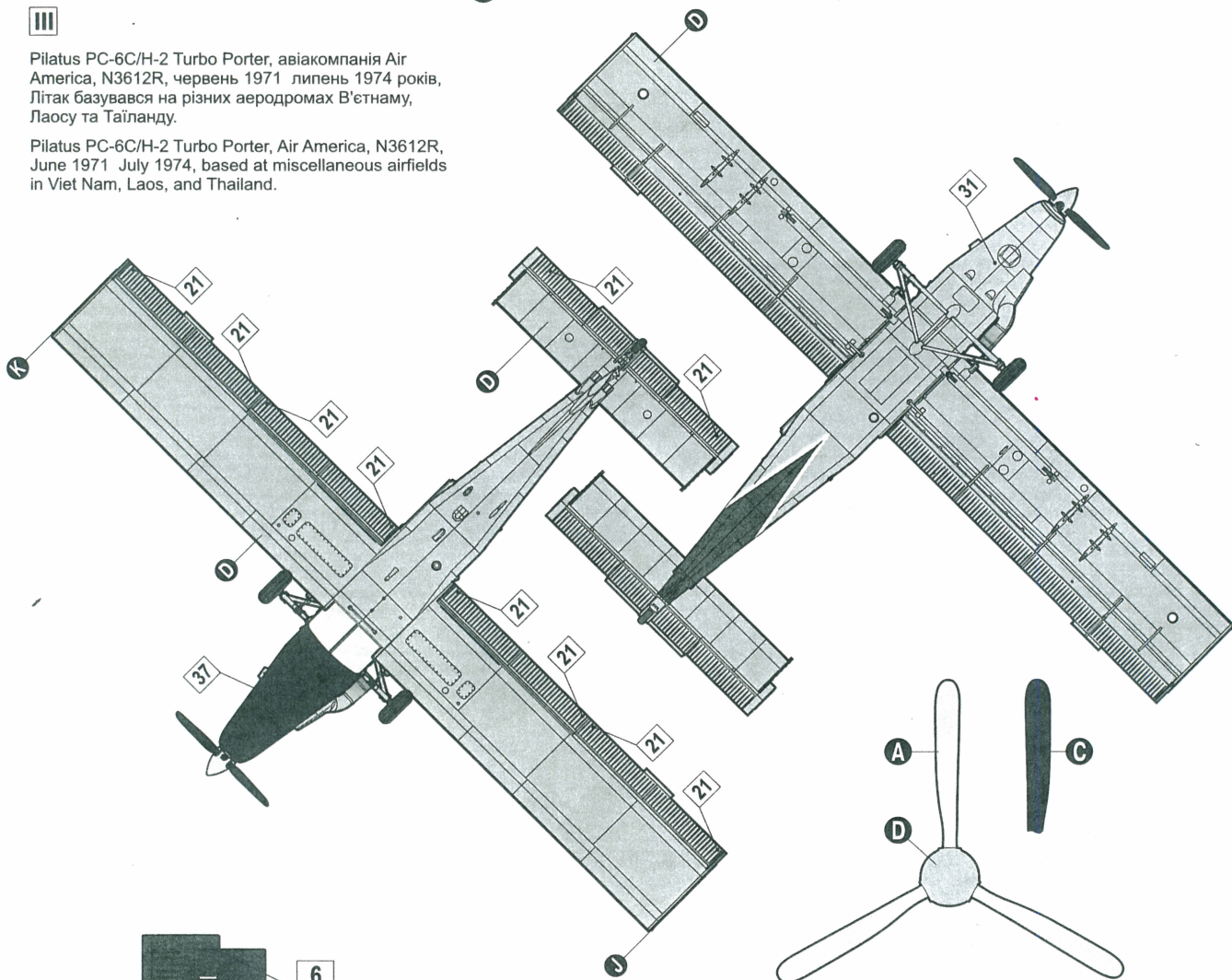

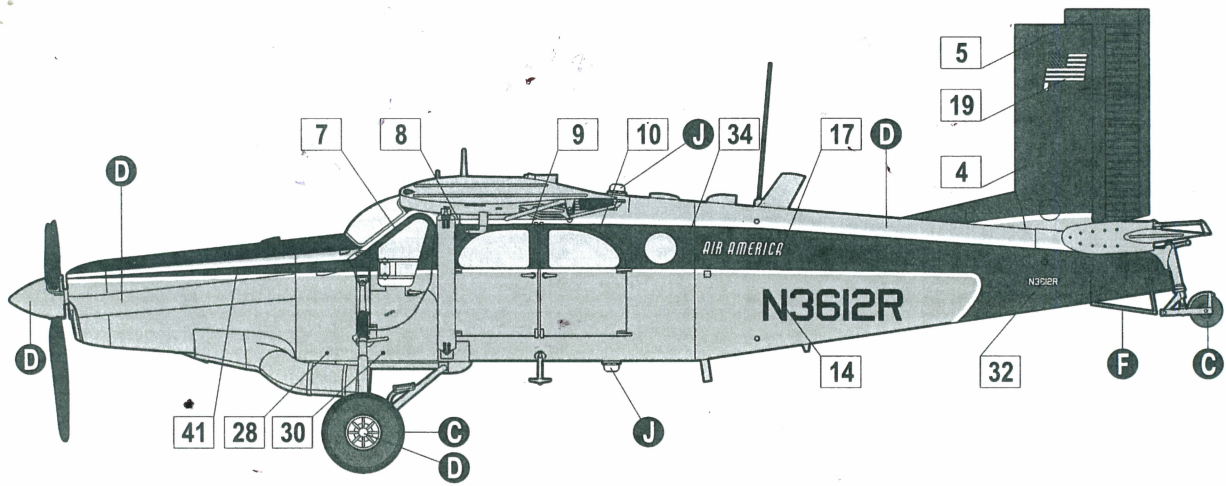

III

Pilatus PC-6C/H-2 Turbo Porter, авіакомпанія Air America, N3612R, червень 1971 липень 1974 років, Літак базувався на різних аеродромах В'єтнаму, Лаосу та Таїланду.

Pilatus PC-6C/H-2 Turbo Porter, Air America, N3612R, June 1971 July 1974, based at miscellaneous airfields in Viet Nam, Laos, and Thailand.

