

PLASTIC MODEL KITS  
LIMITED EDITION  
CAT.NO.7286

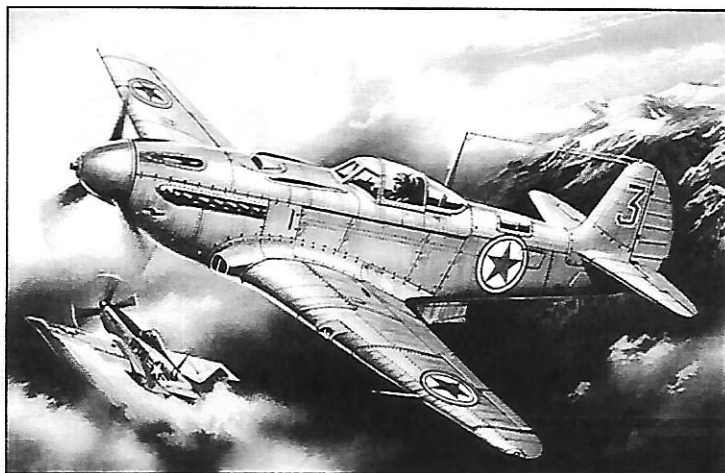

SPAN : 135 mm  
LENGTH : 119 mm  
PARTS : 57 pieces  
**SCALE:1/72**



In October, 1946 Novosibirsk factory N 153 started the serial production of the last and the most perfect modification of the fighter Yak-9 - Yak-9P. The distinctive feature of this modification of Yak was all-metal construction of glider, which ensured its prolonged service life. Among the other improvements was the enlarged number of equipment, which made piloting easier even in complicated meteorological conditions and made it possible to mount guns with the caliber of 23,37 and 45 mm quickly in field environment. The serial production of Yak-9P was stopped in December, 1948.

Technical and tactical specifications of Yak-9P :

Length .....	8,550 m	Max. start weight .....	3550 kg	Ceiling .....	10500 m
Span .....	9,740 m	Maximum speed .....	660 kph		



В октябре 1946 года Новосибирский завод N153 начал серийный выпуск последней и наиболее совершенной модификации истребителя Як-9 - Як-9П. Особенностью этой модификации Яка была цельнометаллическая конструкция планера самолета обеспечивавшая увеличенный срок службы. В числе других усовершенствований был расширенный состав оборудования, облегчавший пилотирование в сложных метеоусловиях и возможность быстрой установки пушек калибра 23,37 и 45мм. Серийный выпуск Як-9П был закончен в декабре 1948 года.

Тактико-технические характеристики самолета Як-9П :

Длина .....	8,550 м	Макс. взлетный вес .....	3550 кг	Потолок .....	10500 м
Размах .....	9,740 м	Макс. скорость .....	660 км/ч		

The model is executed on technology short run and is intended only for experienced modelers  
Word-wide distributor for AMODEL kits :  
IBG, Warszawa, Poland  
Fax:(4822)842-56-29 ; E-Mail:ibgsc@ibg.com.pl

Модель выполнена по технологии short run и предназначена только для опытных моделеров  
Дистрибьютор моделей AMODEL :  
IBG, Варшава, Польша  
Факс:(4822) 842-56-29 ; E-Mail:ibgsc@ibg.com.pl

**1**

STAGES OF ASSEMBLY  
ЭТАПЫ СБОРКИ



NUMBER PARTS  
НОМЕР ДЕТАЛИ



TO PAINT  
ОКРАСИТЬ

**1**

APPLY DECALS  
НАНЕСТИ ДЕКАЛЬ



GLUE  
КЛЕИТЬ



DON'T GLUE  
НЕ КЛЕИТЬ



VERSION  
ВАРИАНТ



MAKE A HOLE  
ВЫПОЛНИТЬ ОТВЕРСТИЕ



DETACH WITH KNIFE  
ОТДЕЛИТЬ НОЖОМ



SHAPE WITH HOT KNIFE  
ФОРМОВАТЬ ГОРЯЧИМ  
НОЖОМ

**2x**

QUANTITY OF  
OPERATIONS (PARTS)  
КОЛИЧЕСТВО  
ОПЕРАЦИЙ (ДЕТАЛЕЙ)



OPTIONAL  
НА ВЫБОР



HUMBROL 27  
SEA GREY  
СЕРО-ГОЛУБОЙ



HUMBROL 145  
MEDIUM GREY  
СРЕДНЕ-СЕРЫЙ



HUMBROL 32  
DARK GREY  
ТЕМНО-СЕРЫЙ



HUMBROL 28  
GREY  
СЕРЫЙ



HUMBROL 33  
BLACK  
ЧЕРНЫЙ



HUMBROL 24  
YELLOW  
ЖЕЛТЫЙ



HUMBROL 11  
SILVER  
СЕРЕБИСТЫЙ



HUMBROL 113  
RUST  
РЖАВЧИНА



HUMBROL 60  
SCARLET  
КРАСНЫЙ



HUMBROL 147  
LIGHT GREY  
СВЕТЛО-СЕРЫЙ



HUMBROL 34  
WHITE  
БЕЛЫЙ



HUMBROL 30  
DARK GREEN  
ТЕМНО ЗЕЛЕНый

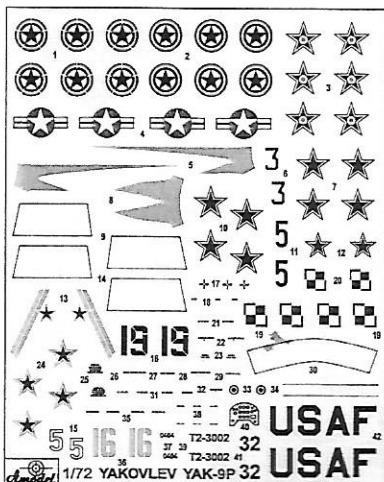

DECALS FOR SEVEN VERSIONS OF COLOURING  
 ДЕКАЛЬ ДЛЯ СЕМИ ВАРИАНТОВ ОКРАСКИ  
 57 DETAILS FOR ASSEMBLY OF ONE MODEL  
 57 ДЕТАЛЕЙ ДЛЯ СБОРКИ ОДНОЙ МОДЕЛИ

PARTS NOT FOR USE  
 ПРИ СБОРКЕ НЕ ИСПОЛЗУЮТСЯ

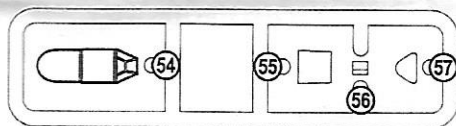
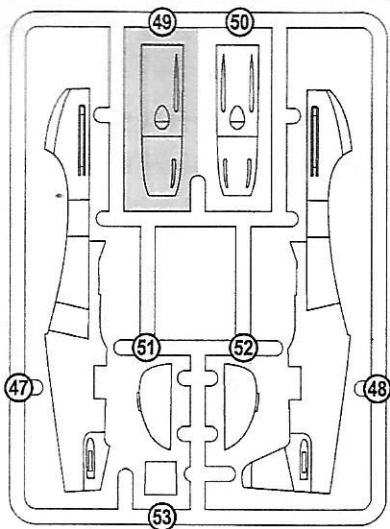
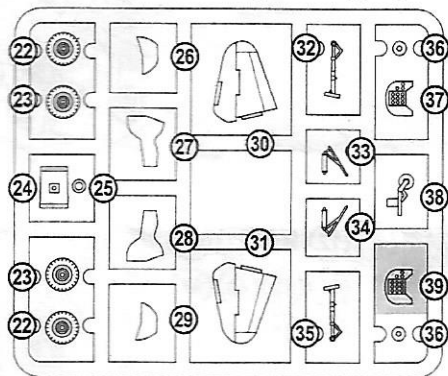
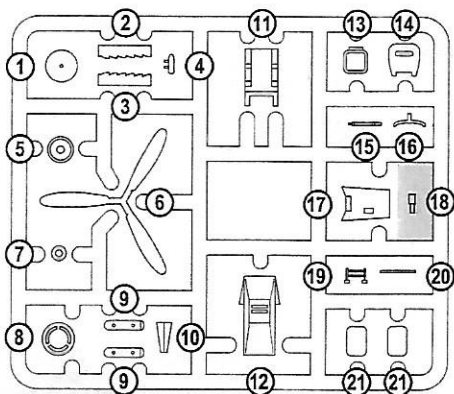

**1**

- 2
- 3
- 17
- 24
- 25
- 37
- 47
- 48
- 50
- 51
- 52
- 53
- 55
- 57

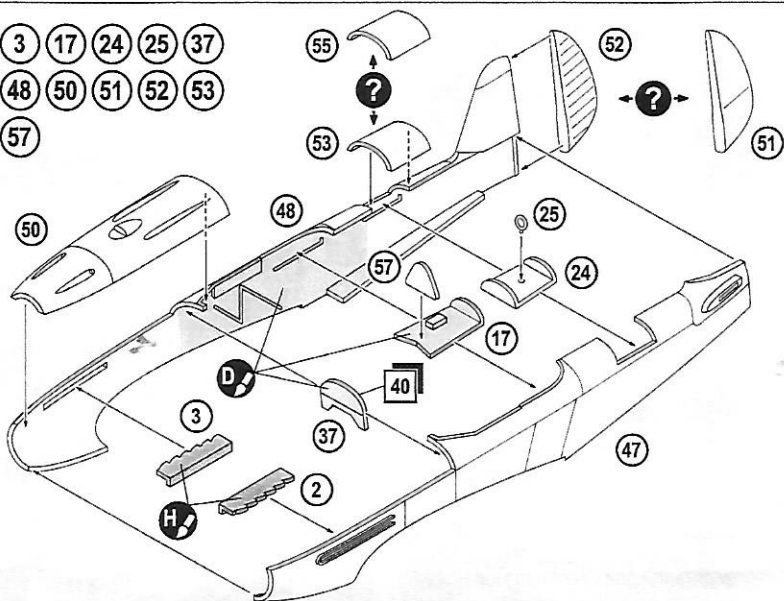

**2**

- 12
- 2x**
- 21
- 40
- 41
- 42
- 43
- 44
- 45
- 46
- 56

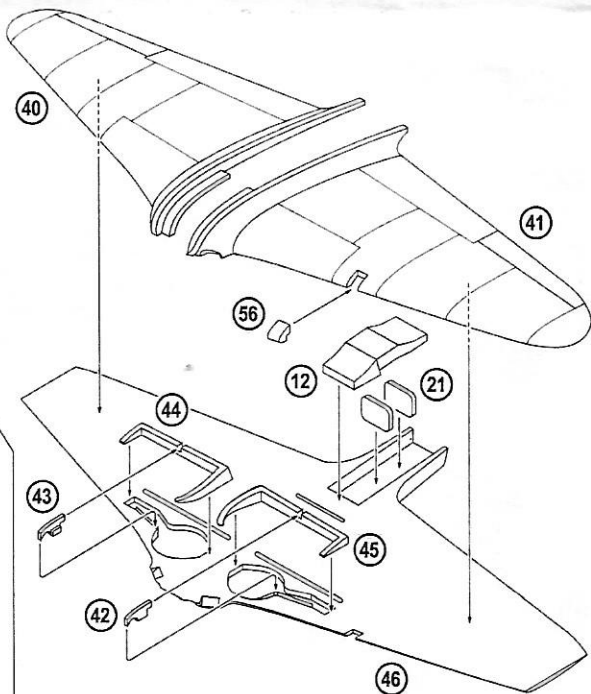

**3**

- 1
- 5
- 6
- 7
- 8

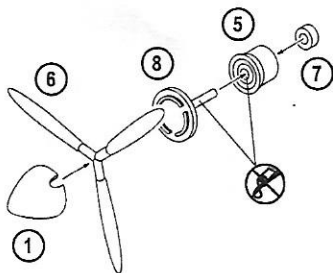

**4**

4

11

13

14

15

16

19

30

31

54

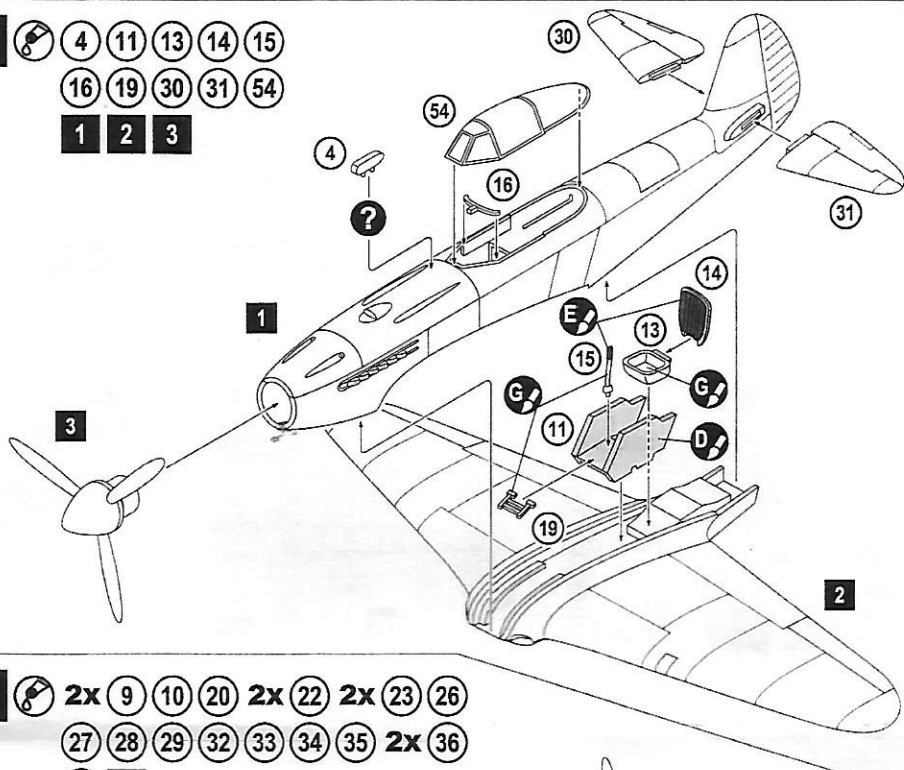
**1****2****3****5**

2x

9

10

20

2x

22

2x

23

26

27

28

29

32

33

34

35

2x

36

38

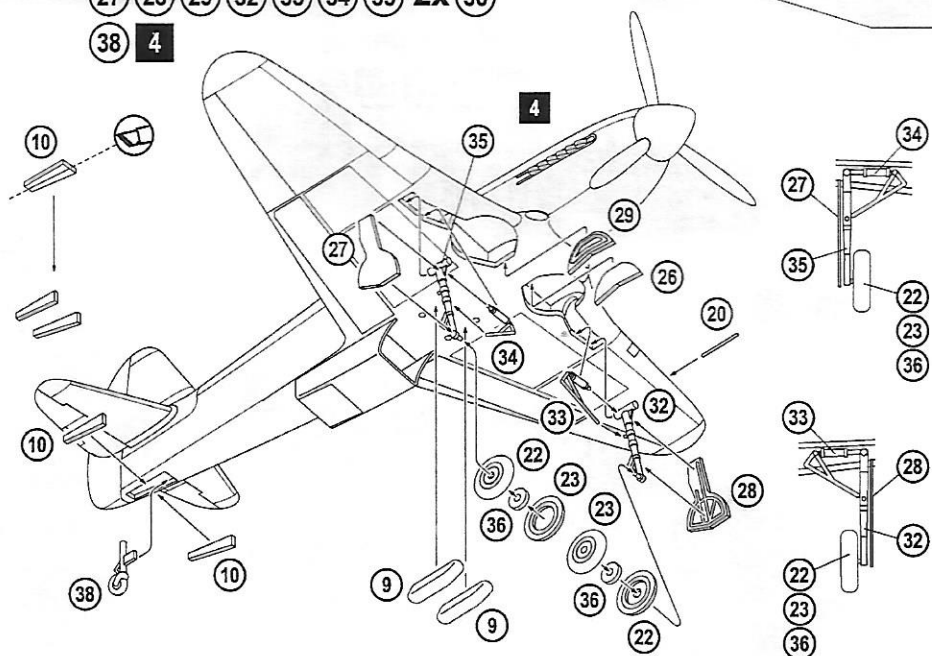
**4**

Yak-9P of 636 FAR Air Force USSR, Kharkov, 1948-49 / Як-9П 636 ИАП ВВС СССР, Харьков, 1948-49 г.

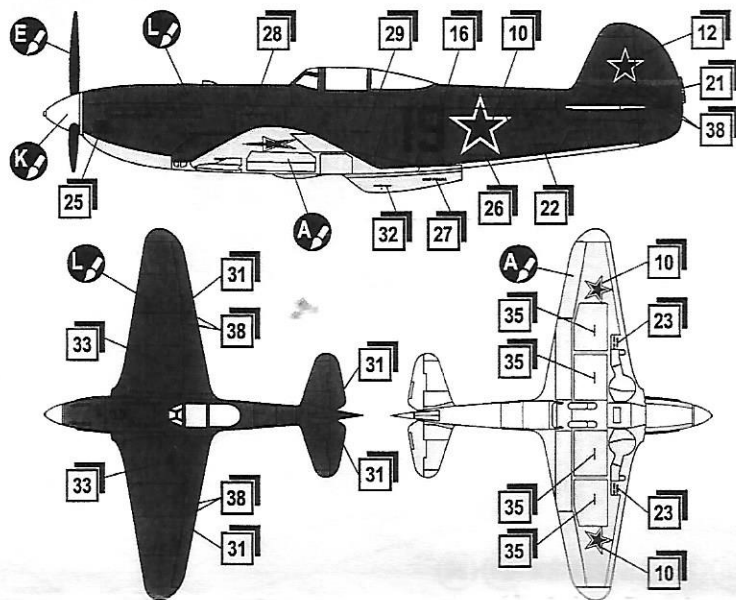

-   HUMBROL 27  
SEA GREY  
СЕРО-ГОЛУБОЙ
-   HUMBROL 33  
BLACK  
ЧЕРНЫЙ
-   HUMBROL 34  
WHITE  
БЕЛЫЙ
-   HUMBROL 30  
DARK GREEN  
ТЕМ. ЗЕЛЕНЬ

Archive Bogatyreva V.  
Архив Богатырева В.

Yak-9P of 66 FAR Air Force USSR, 1946 / Як-9П 66Гв.ИАП ВВС СССР, 1946 г.

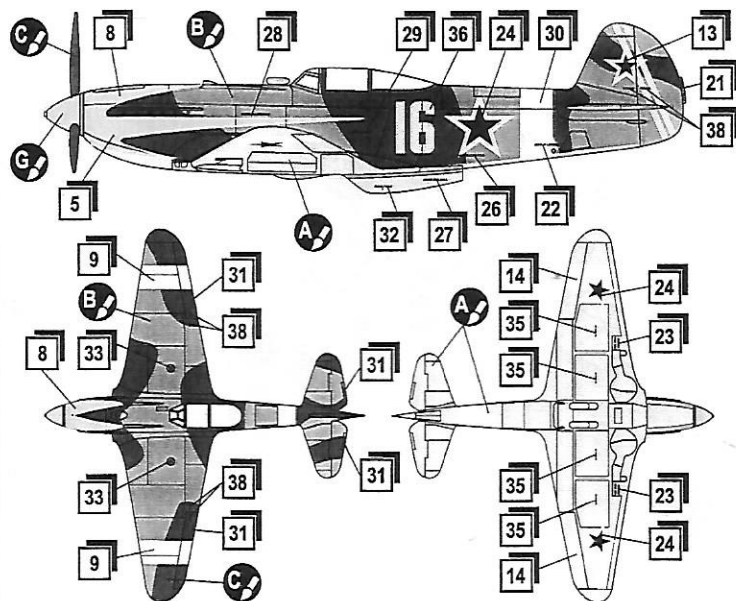

-   HUMBROL 27  
SEA GREY  
СЕРО-ГОЛУБОЙ
-   HUMBROL 145  
MEDIUM GREY  
СРЕДНЕ-СЕРЫЙ
-   HUMBROL 32  
DARK GREY  
ТЕМНО-СЕРЫЙ
-   HUMBROL 11  
SILVER  
СЕРЕБИСТЫЙ

Archive AJ-PRESS  
Monografie Lotnicze N47  
Архив AJ-PRESS  
Monografie Lotnicze N47

Yak-9P, Korean Air Force, 50th years / Як-9П, Корейские ВВС, 50-е годы

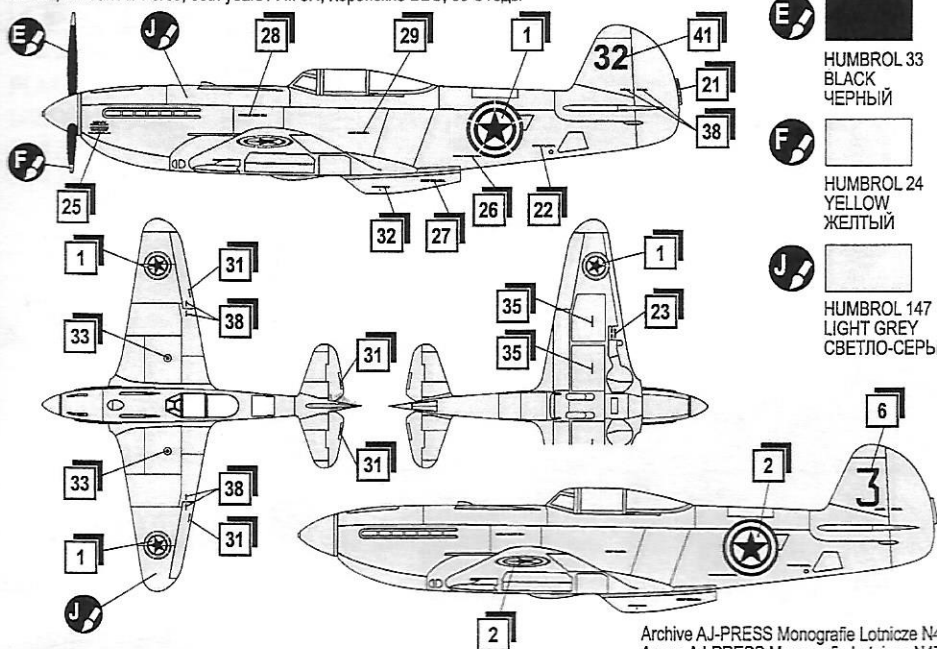

Archive AJ-PRESS Monografie Lotnicze N47  
Архив AJ-PRESS Monografie Lotnicze N47

Yak-9P, Bulgarian Air Force, 50th years / Як-9П, Болгарские ВВС, 50-е годы

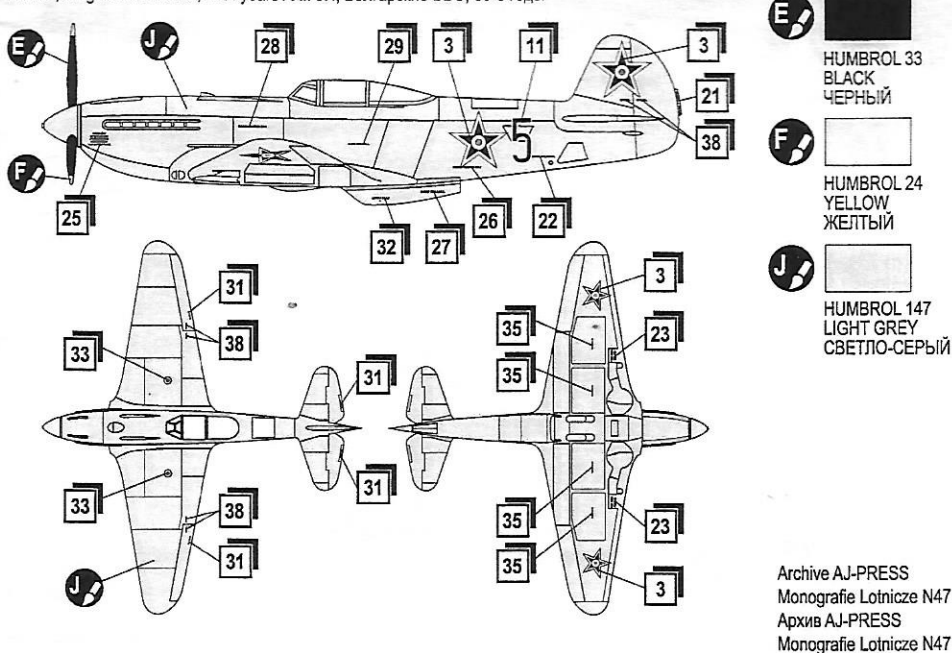

Archive AJ-PRESS  
Monografie Lotnicze N47  
Архив AJ-PRESS  
Monografie Lotnicze N47



Yak-9P, Polish Air Force, 50th years / Як-9П, Польские ВВС, 50-е годы

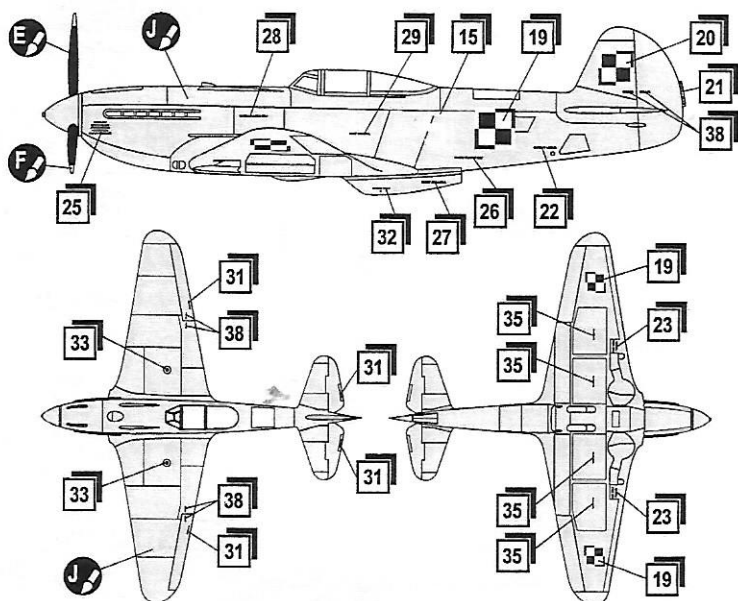

- E**  HUMBROL 33  
BLACK  
ЧЕРНЫЙ
- F**  HUMBROL 24  
YELLOW  
ЖЕЛТЫЙ
- J**  HUMBROL 147  
LIGHT GREY  
СВЕТЛО-СЕРЫЙ

Archive AJ-PRESS  
Monografie Lotnicze N47  
Архив AJ-PRESS  
Monografie Lotnicze N47

Yak-9P, on test in USA, 50th years / Як-9П, на испытаниях в США, 50-е годы

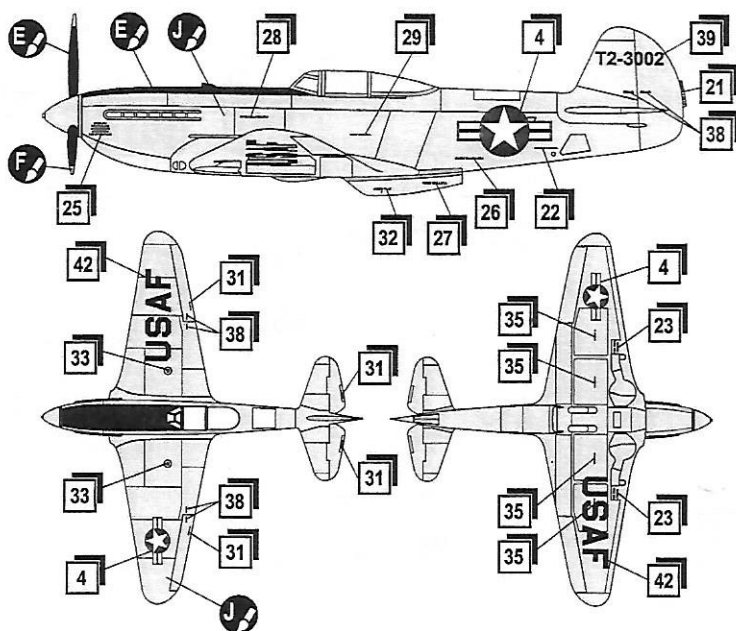

- E**  HUMBROL 33  
BLACK  
ЧЕРНЫЙ
- F**  HUMBROL 24  
YELLOW  
ЖЕЛТЫЙ
- J**  HUMBROL 147  
LIGHT GREY  
СВЕТЛО-СЕРЫЙ

Archive AJ-PRESS  
Monografie Lotnicze N47  
Архив AJ-PRESS  
Monografie Lotnicze N47