



1/72 SCALE MODEL CONSTRUCTION KIT SIKORSKY HH-53C 'SUPER JOLLY GREEN GIANT'

Used extensively by the United States Air Force during the Vietnam War for long-range rescue missions and by other American and foreign air arms for assault duties, the Sikorsky S-65 is one of the largest helicopters in service in the Western world. The prototype first flew in October 1964 and delivery of production CH-53s began to the US Marine Corps in mid-1966. For jungle rescue missions in Vietnam the USAF purchased HH-53s in 1967 which, with their unrefueled range of 250 miles (400km) and a winch cable 250ft (76m) long to clear the native trees, made combat aircrew recovery possible from almost every point in South East Asia. For even longer range, the 'Super Jolly Green Giant' as it is nicknamed, is fitted with an extendable boom for air-to-air refuelling and there is provision for two 450-gal (1700 litre) drop tanks. It also has self-sealing fuel tanks, armour plating and all-weather capability. Engines are two 3,925hp GE T64s driving a six blade 72ft (21.94m) diameter main rotor. Maximum

speed 196mph (315km/h). Up to 64 combat troops can be carried together with a crew of three. The HH-53C has featured in a number of famous rescue missions and the aircraft in this kit was one of two aircraft used on the Son Tay prison raid in November 1970. More recently it served with the 67th Aerospace Rescue and Recovery Squadron at Woodbridge, England. A year before Son Tay, the Israeli Air Force had received some S-65C-3 versions, and staged a spectacular operation when Israeli commandos were landed on the Western shore of the Suez Canal in Egypt and captured a complete Soviet Barlock radar installation. It was then airlifted back to Israel by the S-65s and markings for one of these machines are provided with this kit. The S-65 is also flown by the German Army (CH-53G) and the Austrian Air Force, while variants include a US Navy RH-53D mine-sweeping version and the three-engined CH-53E development capable of lifting up to 18 tons (18.3 tonnes).

Utilisé considérablement par les Forces aériennes des Etats-Unis pendant la guerre du Vietnam pour des missions de sauvetage à grand rayon d'action et par d'autres services américains et forces aériennes étrangères, le Sikorsky S-65 est un des plus grands hélicoptères en service dans le monde occidental. Le prototype effectua son premier vol en octobre 1964 et les premières unités de production en série CH-53 furent livrées à l'infanterie de marine des Etats-Unis vers le milieu de 1966. Pour des missions de sauvetage dans la jungle du Vietnam, l'USAF acheta des appareils HH-53 en 1967 qui, avec leur autonomie sans ravitaillement en combustible de 400km et un câble de treuil de 76m de long pour enlever les arbres de la jungle, rendit possible le sauvetage des équipages aériens de combat dans presque tous les points de l'Asie du sud-est. Pour assurer une autonomie encore plus grande, le "Géant Vert Jovial" comme il est surnommé, est doté d'une flèche extensible pour le ravitaillement en cours de vol avec une capacité pour deux réservoirs largables. Il a également des réservoirs à combustible auto-étanches, des plaques de blindage et la capacité pour voler dans toutes les conditions atmosphériques. Il est doté de deux moteurs GE T64 de 3.925cv actionnant un rotor principal de 21,94m de diamètre à six palettes. Sa vitesse

maximum est de 315km/h. Il peut transporter jusqu'à 64 soldats de combat avec un équipage de trois hommes. L'appareil HH-53C a pris part à un certain nombre de fameuses missions de sauvetage et celui qui figure dans ce jeu était l'un de deux hélicoptères utilisés pour l'incursion à la prison de Son Tay en novembre 1970. Plus récemment, il servit dans la 67ème Escadrille de Sauvetage et de Récupération Aérospatiale à Woodbridge, en Angleterre. Un an avant l'incursion à Son Tay, la Force aérienne d'Israël avait reçu quelques versions S-65C-3 et organisa une opération spectaculaire lorsque des commandos israéliens atterrirent sur la rive occidentale du canal de Suez en Egypte et capturèrent une installation russe complète de radar Barlock, qui fut transportée ensuite par avion par les S-65. Des marques pour ces appareils sont fournies avec ce jeu. L'appareil S-65 est également utilisé par l'armée allemande (CH-53G) et par les Forces aériennes autrichiennes. Des variantes de ce type comprennent un dragueur de mines RH-53D de la marine des Etats-Unis et un trimoteur CH-53E capable de soulever jusqu'à 18,3 tonnes.

Der Sikorsky S-65, einer der größten in der westlichen Welt im Einsatz befindlichen Hubschrauber, wurde in großem Umfang von der Luftwaffe der Vereinigten Staaten für Langstreckenrettungsflüge im Vietnam-Krieg und von anderen amerikanischen und ausländischen Luftstreitkräften zu Angriffszwecken eingesetzt. Der Prototyp unternahm seinen ersten Flug im Oktober 1964, und die Auslieferung von serienproduzierten CH-53 Maschinen an das US Marine Corps begann Mitte der 66er Jahre. 1967 kaufte die USAF HH-53 Maschinen für Urwaldrettungsflüge in Vietnam, da diese Hubschrauber mit ihrer Reichweite ohne Nachtanken von 400km und einem 76m langen Windenkabel, dem die Bäume des Urwaldes keinen Widerstand bieten konnten, die Rettung von Fliegerpersonal von fast jedem Punkt in Südostasien möglich machten. Für noch längere Strecken ist der Hubschrauber, dessen Spitzname "Super Jolly Green Giant" ist, mit einem ausfahrbaren Tankerrohr zur Luftbetankung ausgestattet, und zwei abwerfbare Außentanks mit einem Fassungsvermögen von 1700 l sind ebenfalls vorgesehen. Die Maschine verfügt außerdem über selbstdichtende Treibstofftanks, Panzerung und Ausrüstungen für das Fliegen bei jedem Wetter. Zwei 3.925 PS GE T64 Motoren treiben einen Hauptrotor mit sechs

Blättern und einem Durchmesser von 21,94m. Die Höchstgeschwindigkeit beträgt 315km/h. Neben einer dreiköpfigen Besatzung können bis zu 64 Mann Truppenpersonal befördert werden. Der HH-53C war an einer Reihe berühmter Rettungseinsätze beteiligt; der Hubschrauber in diesem Bausatz war eine der beiden Maschinen, die bei dem Angriff auf das Gefängnis in Son Tay im November 1970 eingesetzt wurden. In jüngerer Zeit war er beim 67. Luftrettungsgeschwader in Woodbridge in England stationiert. Ein Jahr vor Son Tay hatte die israelische Luftwaffe einige S-65C-3 Versionen erhalten und führte eine aufsehenerregende Operation durch, als israelische Kommandotruppen auf dem westlichen Ufer des Suezkanals in Ägypten landeten und eine komplette sowjetische Barlock-Radaranlage erbeuteten, die dann von S-65 Maschinen zurück nach Israel geflogen wurde. Markierungen für einen dieser Hubschrauber sind in diesem Bausatz enthalten. Der S-65 ist auch bei der Bundeswehr und der österreichischen Luftwaffe im Einsatz. Zu Varianten gehören eine US Navy RH-53D Minenräumversion und die dreimotorige CH-53E Entwicklung, die bis zu 18,3t heben kann.

Utilizado a gran escala por las Fuerzas Aéreas de Estados Unidos (USAF) en la guerra de Vietnam para misiones de rescate de gran radio de acción y por otros servicios americanos y fuerzas aéreas extranjeras, el Sikorsky S-65 es uno de los mayores helicópteros en servicio en el mundo occidental. El prototipo realizó su vuelo inaugural en octubre de 1964 y las primeras unidades de producción en serie CH-53 se entregaron a la infantería de marina de los Estados Unidos a mediados de 1966. Para operaciones de rescate en la jungla de Vietnam, la USAF adquirió HH-53 en 1967 que, con su autonomía sin repostar de 400km y un cable de chigre de 76m de longitud para remover árboles de la jungla, hicieron posible el rescate de tripulaciones de combate prácticamente en todos los puntos del sudeste asiático. Para una autonomía aún mayor, el "Gigante Verde Jovial", sobrenombre con que se le conoce, está dotado de un brazo extensible para repostaje en vuelo con capacidad para dos depósitos lanzables de 1.700 litros. También tiene depósitos de combustible autohermetizantes, placas de blindaje y capacidad de volar en todas las condiciones atmosféricas. Está equipado con dos motores GE T64 de 3.925CV que accionan un rotor principal de

21,94m y seis paletas. Su velocidad máxima asciende a 315km/h. Puede transportar hasta 64 soldados de combate, además de una tripulación de tres. El HH-53C ha tomado parte en una serie de famosas operaciones de rescate y el helicóptero de este juego es una de las dos unidades utilizadas en la incursión a la prisión Son Tay en noviembre de 1970. Más recientemente han prestado servicio con el 67º Escuadrón de Recuperación y Rescate Aéroespacial de Woodbridge, Inglaterra. Un año antes de la incursión a Son Tay, la fuerza aérea israelí había recibido algunas versiones S-65C-3 y montó una operación espectacular en la que comandos del ejército israelí aterrizaron en la orilla occidental del Canal de Suez, Egipto, y capturaron una instalación rusa completa de radar Barlock, que después se aerotransportó a Israel por los S-65. Con este juego se suministran marcas para una de estas unidades. El S-65 se ha integrado también al ejército alemán (CH-53G) y a las fuerzas aéreas austriacas y entre sus variantes figura una versión dragaminas RH-53D de la marina de los Estados Unidos y un tipo trimotor CH-53E con capacidad para elevar hasta 18,3 toneladas métricas.

Il Sikorsky S-65 è uno dei più grandi elicotteri che siano in servizio nel mondo occidentale, largamente impiegato dalle forze aeree degli Stati Uniti durante la guerra del Vietnam per missioni di soccorso a lungo raggio e da altri corpi militari americani e forze aeree d'altri paesi per compiti d'assalto. Il prototipo compì il suo primo volo nell'ottobre del 1964 e le consegne della produzione di CH-53 giunsero ai reparti dei Marine alla metà del 1966. La USAF acquistò gli HH-53 nel 1967 per adibirli a missioni di soccorso nella giungla in Vietnam e, con il loro raggio d'azione pari a 400km senza necessità di rifornimento e un verricello con cavo della lunghezza di 76m, capace quindi di superare l'altezza degli alberi che crescono in quelle zone, ha reso possibile il recupero degli equipaggi degli aerei da combattimento da quasi tutti i punti del sud-est asiatico. Per prolungare il suo raggio d'azione, il "Super Jolly Green Giant" tale è il suo soprannome, è dotato di un'asta estensibile adatta per il rifornimento in volo ed ha gli attacchi per montare due serbatoi supplementari aerodinamici della capacità ognuno pari ai 1700 litri. I serbatoi carburante sono del tipo a riparazione automatica delle falle, è dotato di piastre corazzate e del dispositivo per il volo ognitempo. Vi sono montati due motori da 3.925CV tipo GE T64 che azionano il rotore principale a sei

pale del diametro di 21,94m. La sua velocità massima è pari ai 315km/h. Può trasportare unitamente all'equipaggio di tre uomini, 64 combattenti in assetto di guerra. L'HH-53C ha partecipato a numerose e famose missioni di soccorso e l'apparecchio presentato in questo kit è uno dei due che furono impiegati nella incursione sulla prigione di Son Tay avvenuta nel novembre 1970. Più di recente è stato in servizio al 67º Squadrone dell'Aerospazio Rescue and Recovery di Woodbridge in Gran Bretagna. L'anno prima dell'incursione di Son Tay, le Forze aeree israeliane hanno ricevuto alcune versioni S-65C-3 ed articolato un'operazione spettacolare quando i commandos israeliani sono sbarcati sulla sponda occidentale del Canale di Suez in Egitto e catturato un'installazione radar sovietica Barlock completa. Fu poi trasportata per via aerea ad Israele mediante gli S-65 e i contrassegni di uno di questi apparecchi vengono forniti con il presente kit. Gli S-65 sono in forza anche presso le forze aeree dell'esercito della Rep.Fed. di Germania (CH-53G) e quelle della Repubblica d'Austria, mentre altre loro varianti includono gli RH-53D spazzamine della marina USA e il modello sviluppato a tre motori CH-53E capace di trasportare fino a 18,3 tonnellate.

GENERAL INSTRUCTIONS

It is recommended that exploded views are studied and assembly practised before cementing together. Note: small parts are best painted before assembly. Parts should be as drawn and any moulded tabs adhering to parts removed before assembly. All parts are numbered; assemble in sequence.

INSTRUCTIONS GENERALES

Il est recommandé d'étudier avec soin les dessins et de s'exercer au montage avant de coller les pièces. On peut plus facilement les petites pièces avant de les assembler. Les pièces doivent coïncider avec les dessins et on doit séparer les supports des pièces avant d'assembler celles-ci. Toutes les pièces sont numérotées et doivent être montées en ordre.

ALLEGEMEINE BAUTIPS

Anordnung und Vollständigkeit aller Bauteile nach Anleitung, Abbildungen und Deckelbild überprüfen. Vor Bemalung und Montage Gussgrate entfernen und Teilpassung ungeleimt probieren. Nur nächstbenötigte Teile von Gussrippen lösen bzw. Sichtbeuteile entnehmen. Baufolge entspricht der Teilnummerierung. Einbauteile vorab bemalen.

INSTRUCCIONES GENERALES

Se recomienda estudiar cuidadosamente los dibujos y practicar el montaje antes de pegar las piezas. Nota: Las partes pequeñas se pintan mejor antes de montarlas. Las piezas deben coincidir con los dibujos y deben quitarse las lengüetas moldeadas adheridas a las piezas antes de montarlas. Todas las partes están numeradas y deben montarse por orden de sucesión.

ISTRUZIONI GENERALI

Si raccomanda di studiare accuratamente i disegni e di esercitarsi al montaggio prima di incollare i pezzi. Si dipingono più facilmente i piccoli pezzi prima di montarli. I pezzi devono coincidere con i disegni e si deve separare i supporti dei pezzi prima del montaggio. Tutti i pezzi sono numerati e devono essere montati in sequenza.

THE FOLLOWING PARTS ARE NOT REQUIRED FOR THE CONSTRUCTION OF THIS KIT: 60, 68, 100, 101, 109, 117.

LES PIÈCES SUIVANTES NE SONT PAS NÉCESSAIRES POUR LA CONSTRUCTION DE CE KIT: 60, 68, 100, 101, 109, 117.

DIE FOLGENDEN TEILE WERDEN FÜR DIE MONTAGE DIESES BAUSATZES NICHT BENÖTIGT: 60, 68, 100, 101, 109, 117.

LAS PIEZAS SIGUIENTES NO SE NECESITAN PARA LA CONSTRUCCIÓN DE ESTE JUEGO: 60, 68, 100, 101, 109, 117.

LE SEGUENTI PARTI NON SON NECESSARIE PER LA CONSTRUZIONE DEL KIT: 60, 68, 100, 101, 109, 117.



CEMENT
COLLE
KLEBEN
PEGAMENTO
COLLA



DO NOT CEMENT
NE PAS COLLER
NICHT KLEBEN
NO PEGAR
NON INCOLLARE



ALTERNATIVE PARTS
PIECES ALTERNATIVES
WECHSELBAUTEIL
PARTES ALTERNATIVAS
PEZZI ALTERNATIVI



TRANSPARENCY
TRANSPARENT
KLARSICHTTEIL
TRANSPARENCIA
TRANSPARENZA



ASSEMBLED SECTION
ASSEMBLAGE
BAUABSCHNITT
SECCION MONTADA
MONTAGGIO

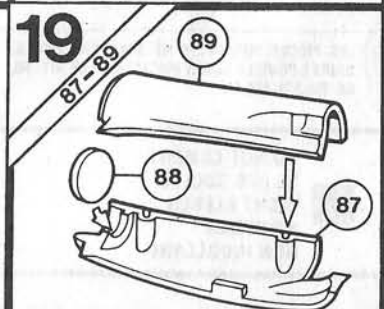
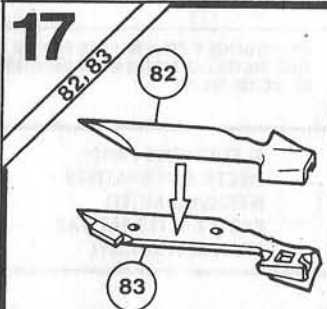
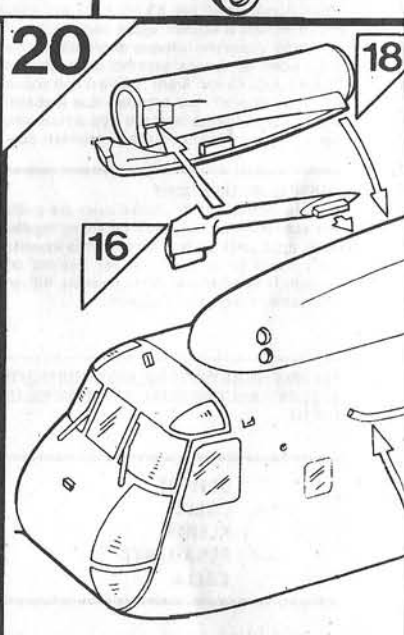
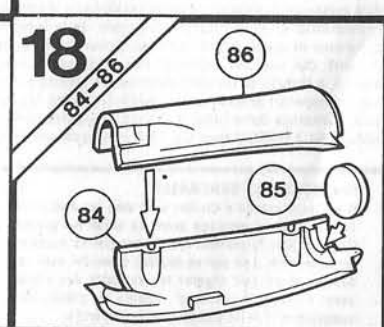
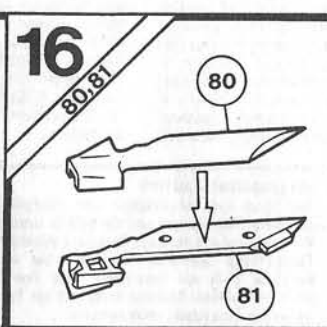
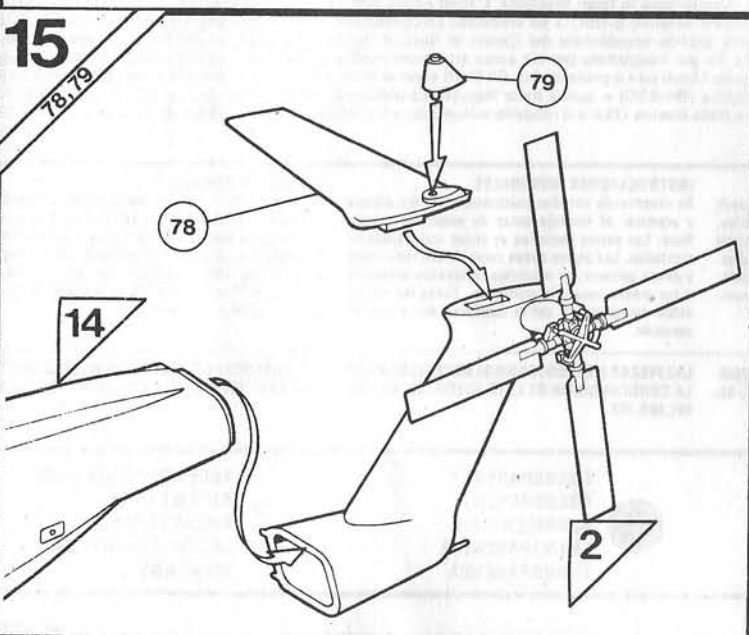
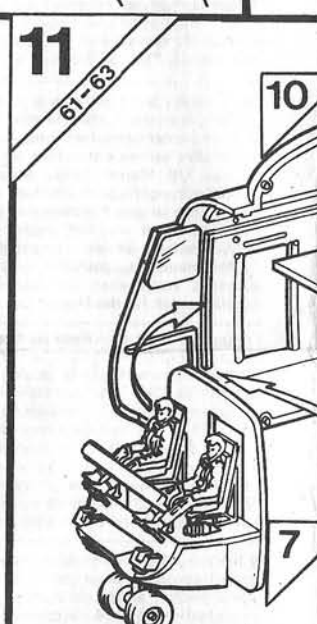
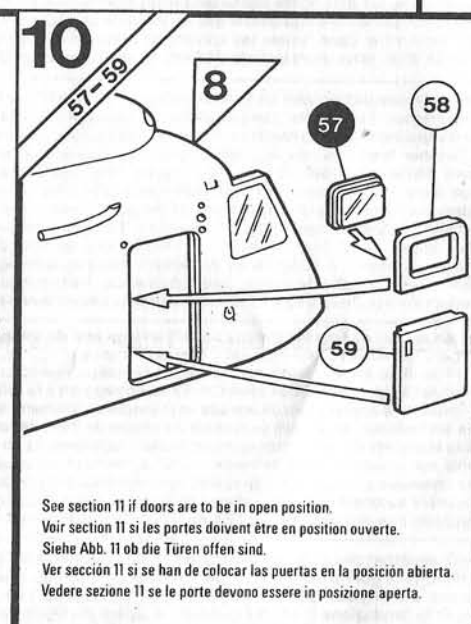
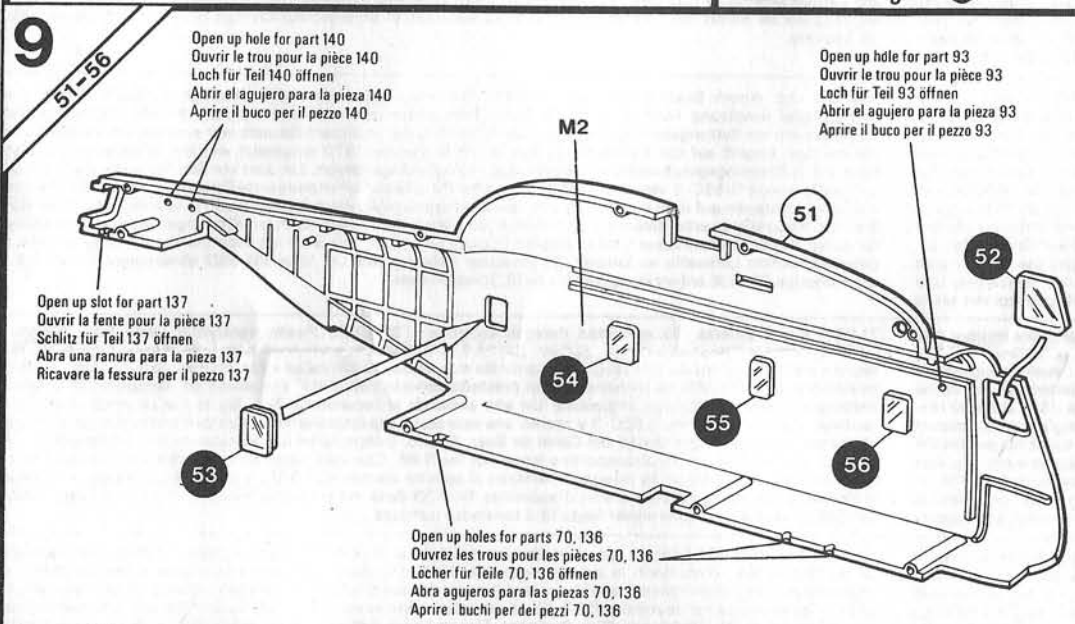
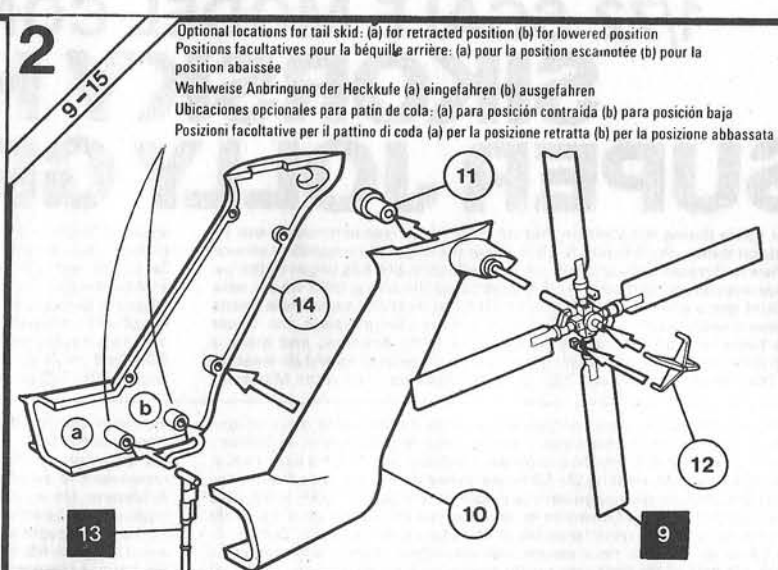
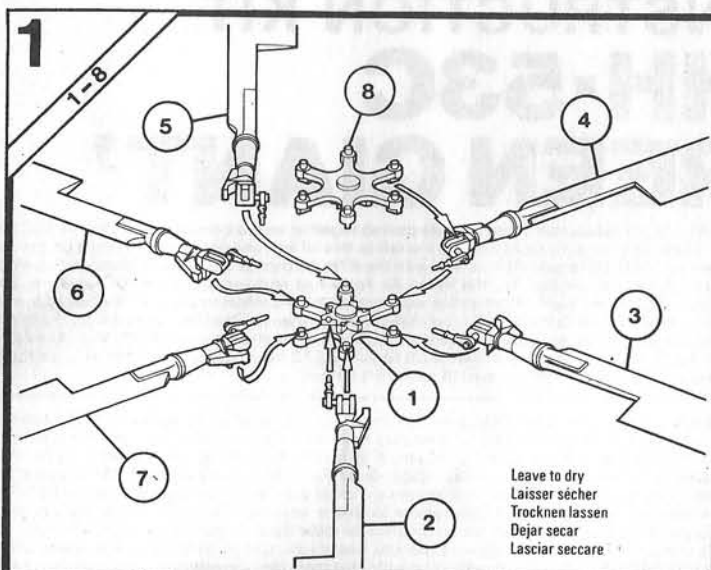

PAINT NOS: M2 M3 M5 M6 M13 M15 M17 G8

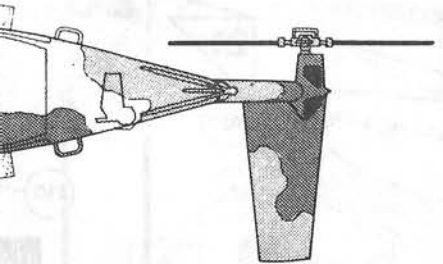
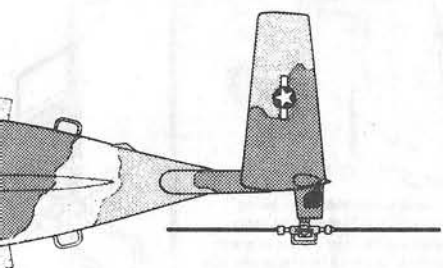
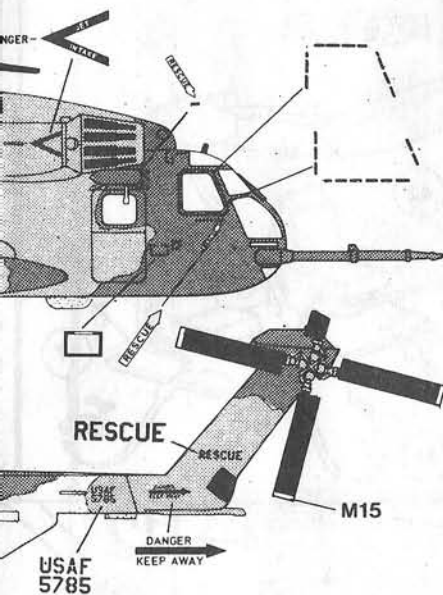

AIRCRAFT GREY
CLAIR
FLUGGRAU
DE AVIÓN
AZIONE CHIARO

M17 DARK GREEN
VERT FONCE
DUNKELGRÜN
VERDE OSCURO
VERDE SCURO

Applicate le dcalcomanie, ritagliate i soggetti richiesti, immergeteli in acqua tiepida per alcuni secondi, metteteli in posizione staccando il rinforzo come indicato nell'illustrazione.

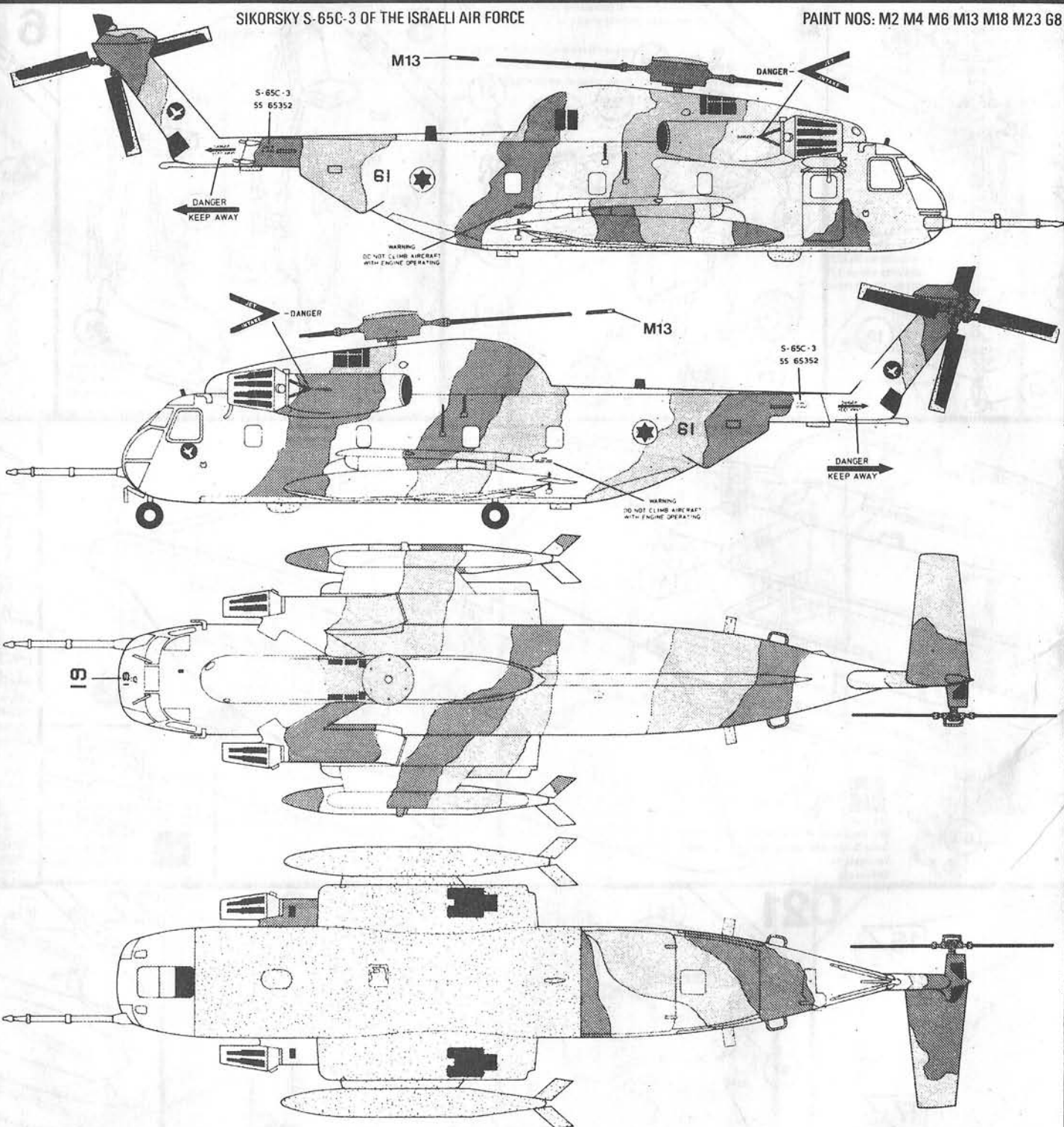

SIKORSKY S-65C-3 OF THE ISRAELI AIR FORCE

PAINT NOS: M2 M4 M6 M13 M18 M23 G8

M4 MANILLA
HAVANE
MANILA
HAVANO
AVANA

M13 LIGHT AIRCRAFT GREY
GRIS AVION CLAIR
HELL-FLUGZEUGGRAU
GRIS CLARO DE AVIÓN
GRIGIO AVIAZIONE CHIARO

M6 BLACK
NOIR
SCHWARZ
NEGRO
NERO

M23 GOLDEN BROWN
BRUN DORE
GOLDBRAUN
MARRÓN DORADO
MARRONE DORATO

M18 LIGHT BRUNSWICK GREEN
VERT BRUNSWICK CLAIR
HELLBRAUNSCHEIGGRÜN
VERDE BRUNSWICK CLARO
VERDE BRUNSWICK CHIARO

Apply transfers, separate into required subjects dip in warm water for a few seconds, slide off backing into position shown in illustration.

Appliquer les dcalcomanies, découper les sujets voulus, les tremper dans de l'eau tiède pendant quelques secondes, mettre en place et décoller le dos comme le montre l'illustration.

Dekals aufzuleben, aussortieren, einige Sekunden lang in warmes Wasser tauchen und dann von der Unterlage herunter in die gewünschte Position schieben (siehe Abbildung).

Para aplicar las calcomanías, separar los temas deseados, sumergir en agua tibia durante unos segundos / colocar en posición, despegando el dorso como muestra la ilustración.

Applicate le dcalcomanie, ritagliate i soggetti richiesti, immergeteli in acqua tiepida per alcuni secondi, metteteli in posizione staccando il rinforzo come indicato nell'illustrazione.

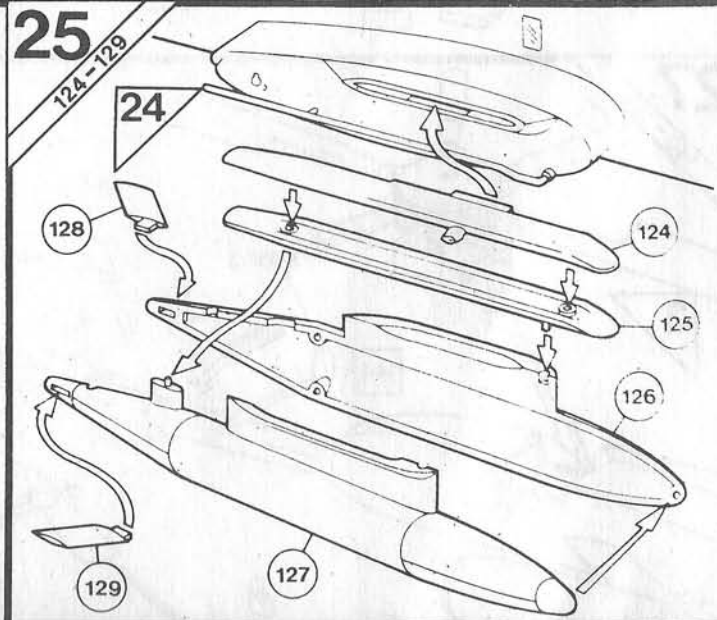
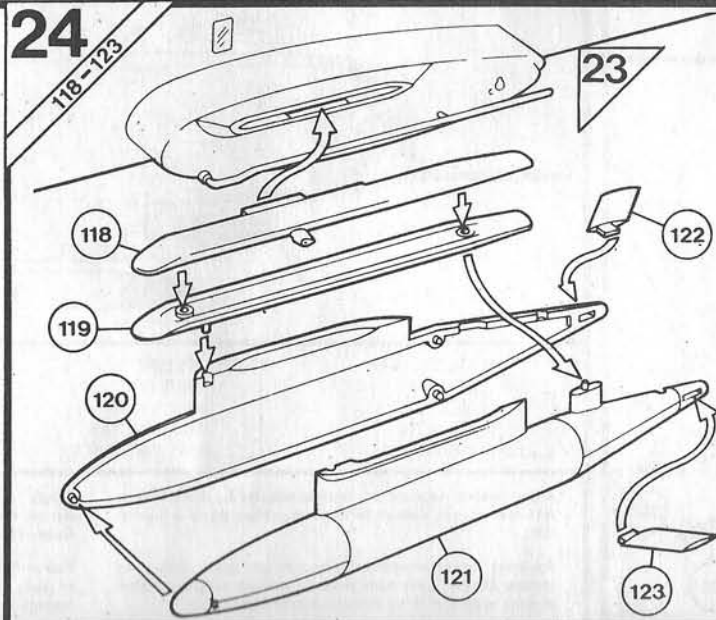
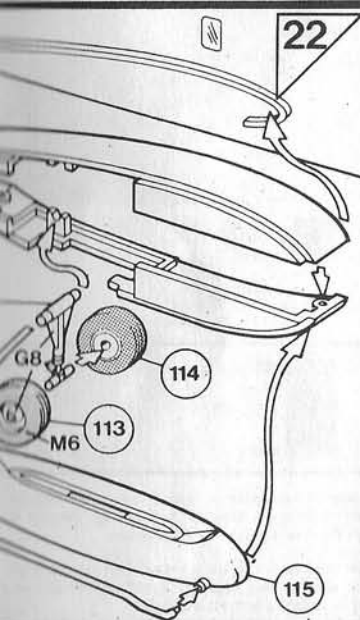
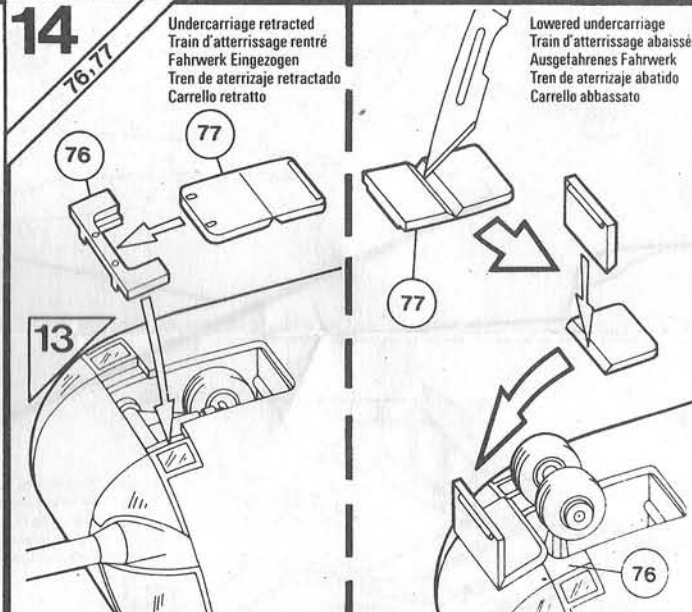
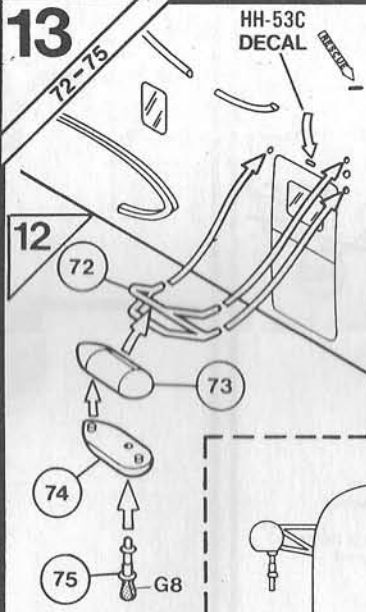
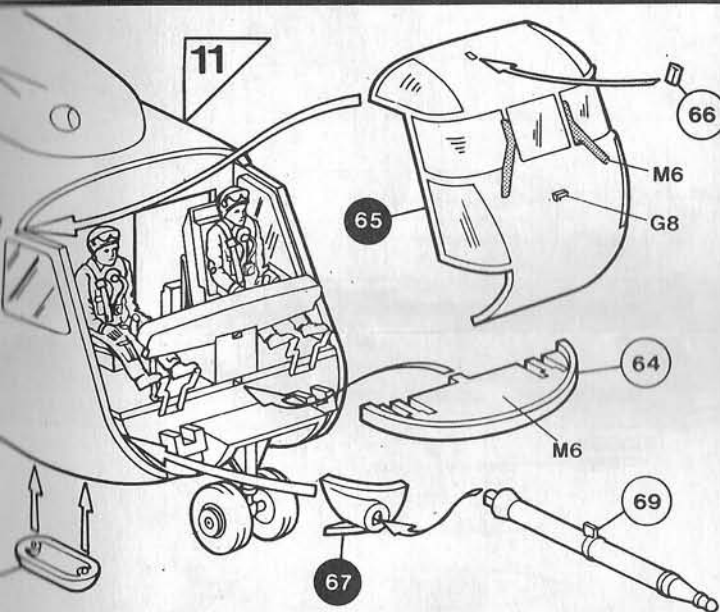
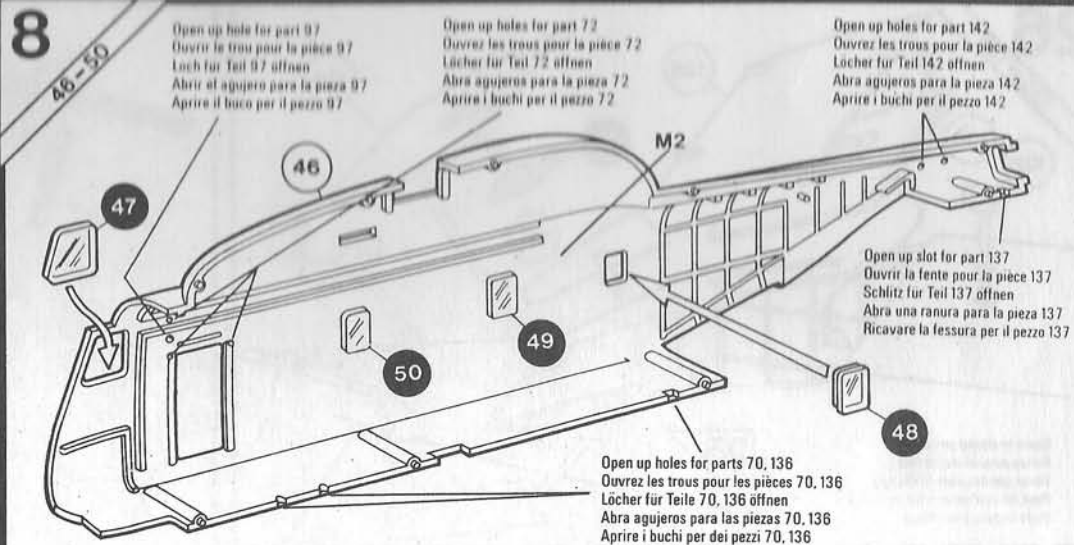
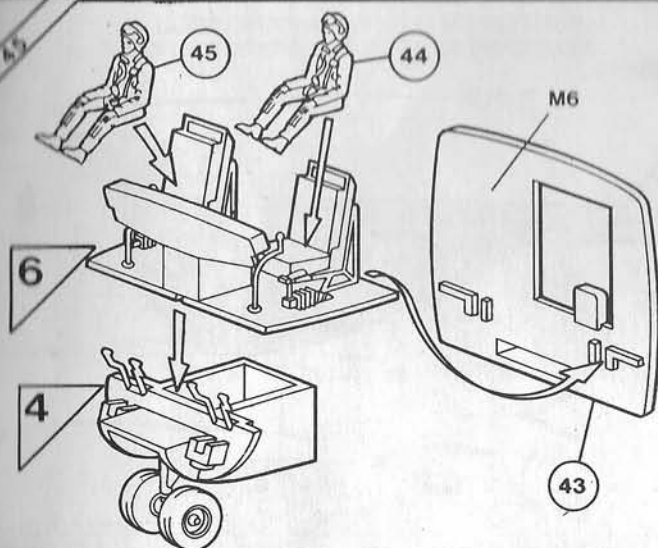

26

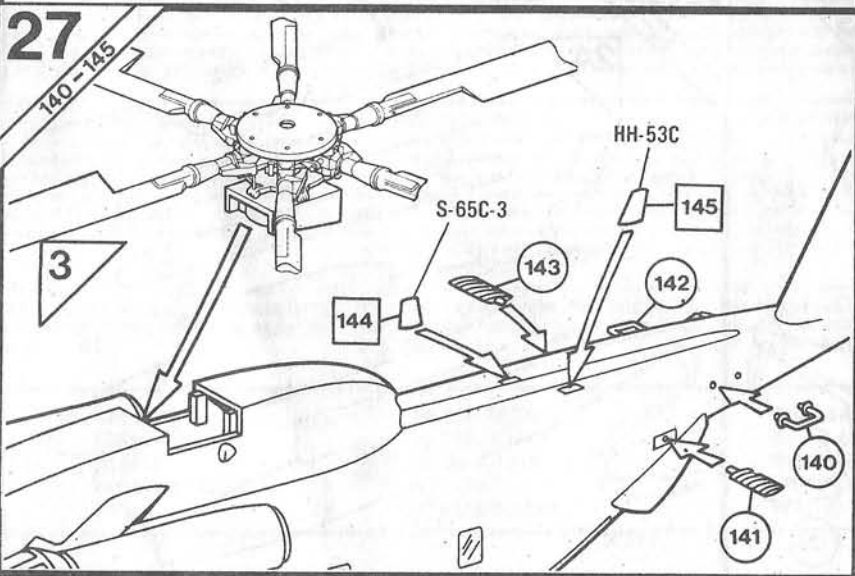
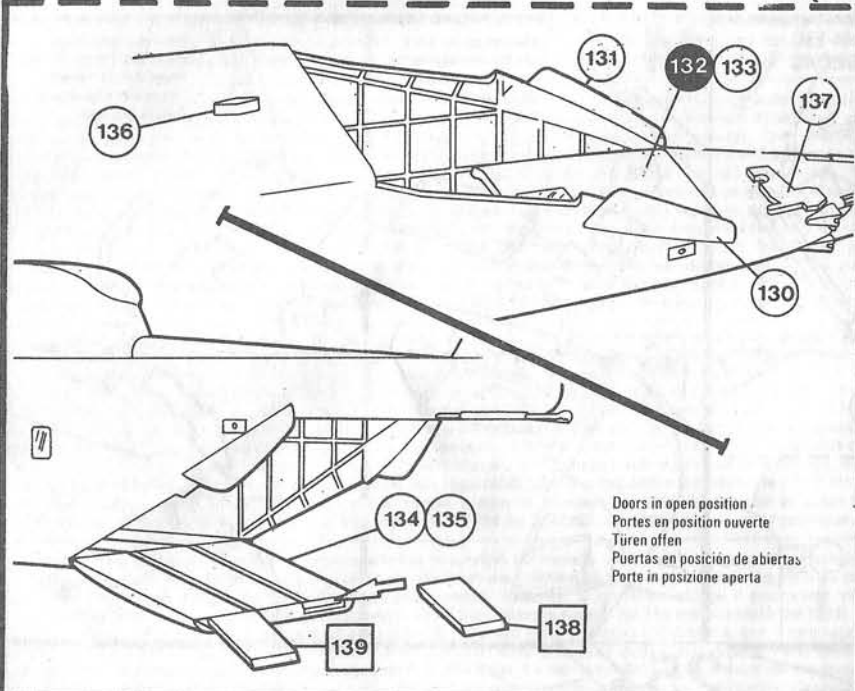
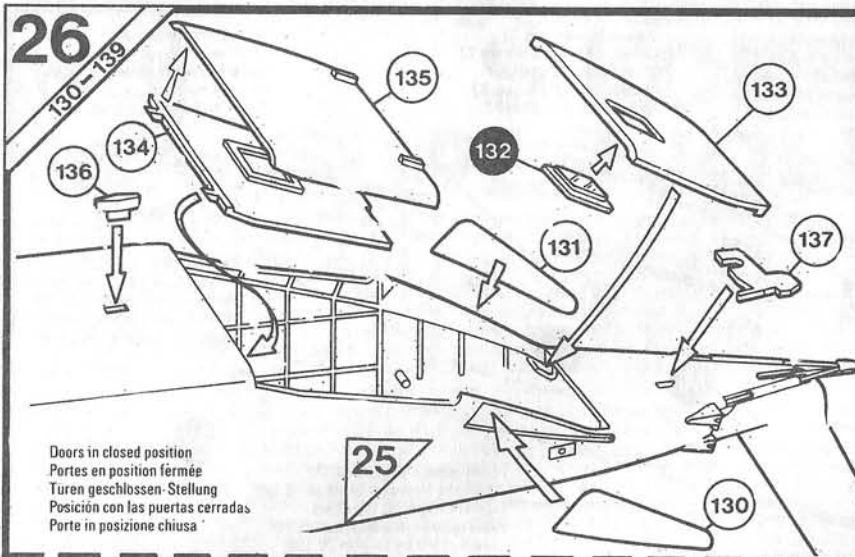
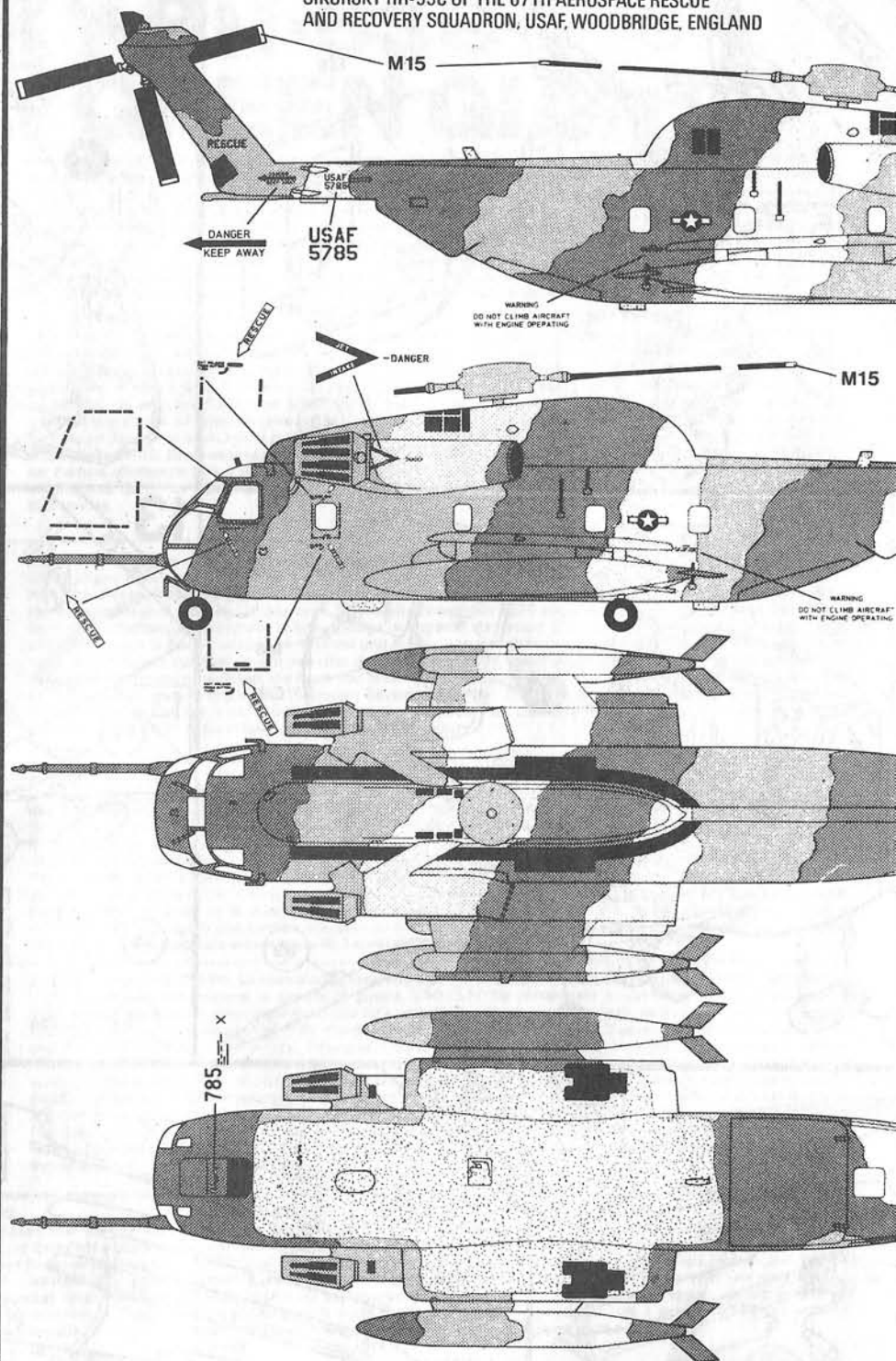
SIKORSKY HH-53C OF THE 67TH AEROSPACE RESCUE
AND RECOVERY SQUADRON, USAF, WOODBRIDGE, ENGLAND

M3 OLIVE GREEN
VERT OLIVE
OLIVGRÜN
VERDE OLIVA
VERDE OLIVA

M5 LIGHT BROWN
BRUN CLAIR
HELL BRAUN
MARRÓN CLARO
MARRONE CHIARO

M6 BLACK
NOIR
SCHWARZ
NEGRO
NERO

M13 LIGHT
GRIS AVOIR
HELL-FLUG
GRIS CLARO
GRIGIO AVIO

Apply transfers, separate into required subjects dip in warm water for a few seconds, slide off backing into position shown in illustration.

Appliquer les décalcomanies, découper les sujets voulus, les tremper dans de l'eau tiède pendant quelques secondes, mettre en place et décoller le dos comme le montre l'illustration.

Dekals aufzukleben, aussortieren, einige Sekunden lang in warmes Wasser tauchen und dann von der Unterlage herunter in die gewünschte Position schieben (siehe Abbildung).

Para aplicar las calcomanías, separar los temas deseados, sumergir en agua tibia durante unos segundos y colocar en posición, despegando el dorso como muestra la ilustración.

PAINT NOS: M2 M3 M5 M6 M13 M15 M17 G8

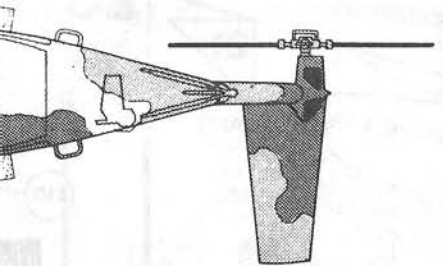
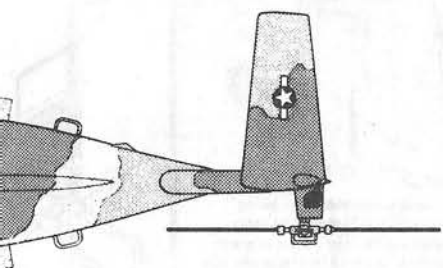
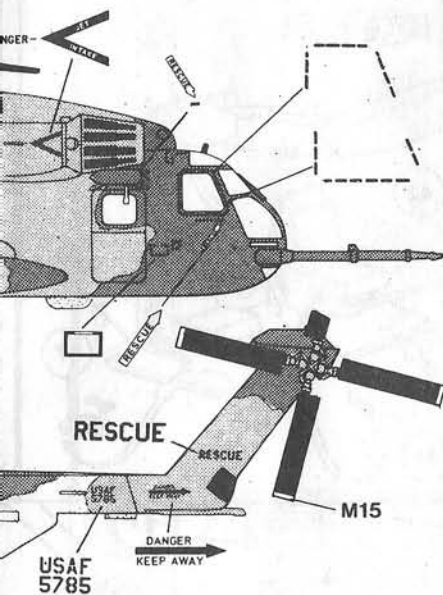

AIRCRAFT GREY
CLAIR
FLUGGRAU
DE AVIÓN
AZIONE CHIARO

M17 DARK GREEN
VERT FONCE
DUNKELGRÜN
VERDE OSCURO
VERDE SCURO

Applicate le dcalcomanie, ritagliate i soggetti richiesti, immergeteli in acqua tiepida per alcuni secondi, metteteli in posizione staccando il rinforzo come indicato nell'illustrazione.

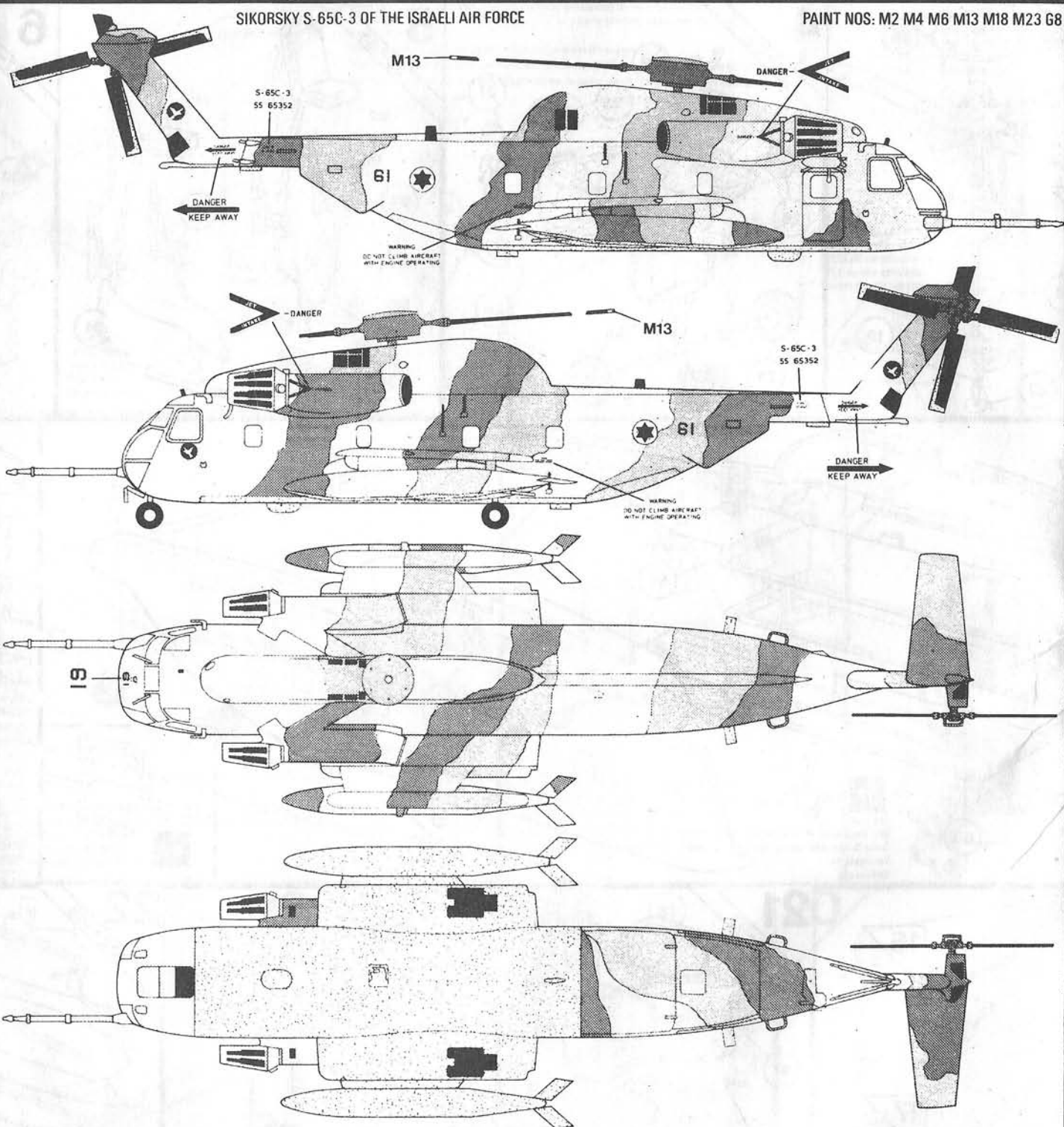

SIKORSKY S-65C-3 OF THE ISRAELI AIR FORCE

PAINT NOS: M2 M4 M6 M13 M18 M23 G8

M4 MANILLA
HAVANE
MANILA
HAVANO
AVANA

M13 LIGHT AIRCRAFT GREY
GRIS AVION CLAIR
HELL-FLUGZEUGGRAU
GRIS CLARO DE AVIÓN
GRIGIO AVIAZIONE CHIARO

M6 BLACK
NOIR
SCHWARZ
NEGRO
NERO

M23 GOLDEN BROWN
BRUN DORE
GOLDBRAUN
MARRÓN DORADO
MARRONE DORATO

M18 LIGHT BRUNSWICK GREEN
VERT BRUNSWICK CLAIR
HELLBRAUNSCHWEIGGRÜN
VERDE BRUNSWICK CLARO
VERDE BRUNSWICK CHIARO

Apply transfers, separate into required subjects dip in warm water for a few seconds, slide off backing into position shown in illustration.

Appliquer les dcalcomanies, découper les sujets voulus, les tremper dans de l'eau tiède pendant quelques secondes, mettre en place et décoller le dos comme le montre l'illustration.

Dekals aufzuleben, aussortieren, einige Sekunden lang in warmes Wasser tauchen und dann von der Unterlage herunter in die gewünschte Position schieben (siehe Abbildung).

Para aplicar las calcomanías, separar los temas deseados, sumergir en agua tibia durante unos segundos / colocar en posición, despegando el dorso como muestra la ilustración.

Applicate le dcalcomanie, ritagliate i soggetti richiesti, immergeteli in acqua tiepida per alcuni secondi, metteteli in posizione staccando il rinforzo come indicato nell'illustrazione.