

神翼騎士

SOULINJECTION FILE.01
WING CELESTIAL KNIGHT

YURI GODMASTER



神翼天空騎士 ユリ・ゴッドマスター
組立て説明書

PLAMAX GO-01 Max Factory

Max Factory Plastic Model Series

©akiman / Maxfactory ※この商品には「PLAMAX GO-01 神翼天空騎士 ユリ・ゴッドマスター」が1セット入っています。 ※組立て説明書のイラスト・写真と商品とは多少異なります。ご了承ください。

神翼騎士

数々の作品にキャラクターデザインとして
命を吹き込んできたイラストレーター
あきまんを迎え、キャラクターデザイン・
世界観ともにあきまん自ら描かれる
今作「ゴッズオーダー」

特殊英雄素体シルエット・ドール「JK-001ゴッドバスター」へ
「ファンタジ・オ」ワールドビューエンジニアの「大空ゆり」が
ソウルインジェクションすることで駆動する
「神翼天空騎士 ユリ・ゴッドバスター」を立体化。
大槍から大剣への変形ギミック、多層構造により組み上がる
大翼造形など見どころ盛り沢山。
ぜひあなたの手で、ゴッズオーダーの一端となる
本キットを作ってみてください。



あきまんデザインを忠実に立体化。
前垂れや盾の意匠「ソードフレ임」は
彩色済みパーツ仕様。
水転写デカールを貼ることによって
細部のデザインもフォロー。



クリアパーツ含めると全長40cmになる「ユリの大槍」や「ユリの大盾」「エンジェルブーツ」「マウントフレーム」「長剣(バッシュソード)×2」「バイザー付き前髪」「交換用腕パーツ」「表情パーツ」「短剣+短剣用腰鎧(L)」「可動重視前スカート(L/R)」「ディスプレイスタンド」が付属します。

各種武装を外した平時の素体モードへ換装可能。
前スカートはポーズに合わせて使える幅の異なる2種をご用意。
スカート前後に設けられた可動軸とPVC製の前垂れパーツによって
広めの可動域を確保。



「ユリの大槍」は動力部の連動変形と刀身のフォールディング機構によって「大剣」へ変形。

A1パーツ×1 (PS製)

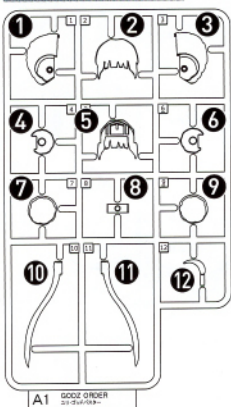

Bパーツ×1 (PS製)

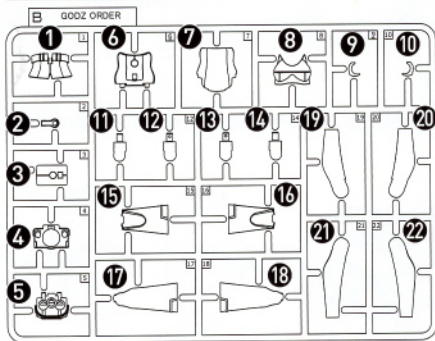

Cパーツ×1 (ABS製)

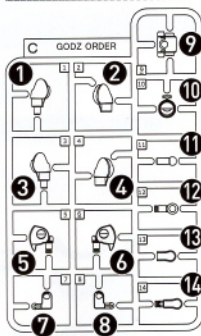

Dパーツ×1 (PS製)

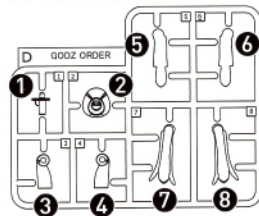

A2パーツ×1 (ABS製)

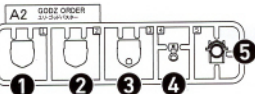

Kパーツ×1 (POM製)

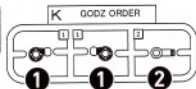

Lパーツ×1 (PS製)

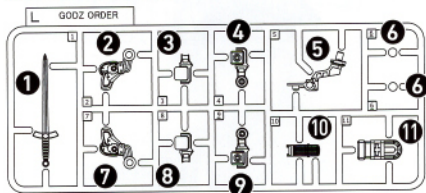

Mパーツ×1 (PS製)

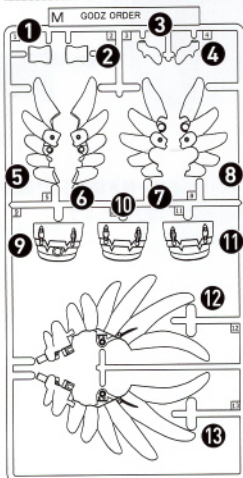

Nパーツ×1 (PS製)

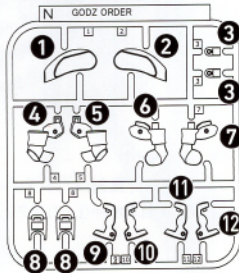

Oパーツ×2 (PS製)

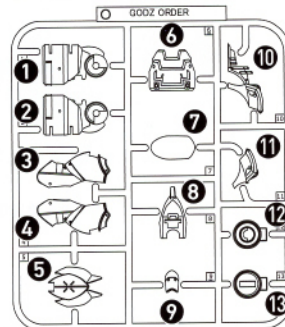

Pパーツ×1 (ABS製)

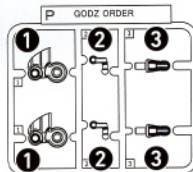

Tパーツ×1 (PS製)

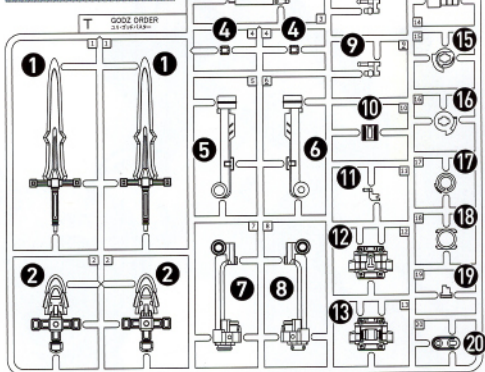

Uパーツ×1 (PS製)

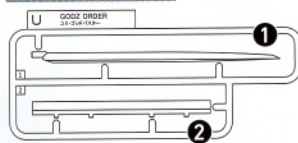

Vパーツ×1 (PS製)



BASE-1パーツ×1 (ABS製)

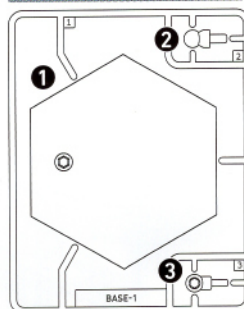

パーツ販売は在庫が無くなり次第販売終了となります。
ご注文前に必ず右記カスタマーサポートまで在庫の有無について確認の連絡をお願い致します。

パーツ請求について

- 紛失や破損により新たにパーツをご希望の方は「部品注文カード」(コピー可)にご希望のパーツ名、住所、氏名、電話番号を明記の上、部品注文カードと共に現金書留、または定額小為替でパーツ代金(税込)+送料300円を右記までお釣りの無いよう封書でお送りください。定額小為替の記名欄は一切記入せず、無記入のままお送りください。
- お送りした部品に不良があった場合を除き、お客様都合での注文内容の変更、キャンセル、交換、返品はお受けできませんのでご了承ください。
- 価格は予告無く変更する場合がありますのでご了承ください。

この製品に関するお問い合わせ

グッドスマイルカンパニーカスタマーサポート

<http://support.goodsmile.info/>

webサイトのお問い合わせフォームをご利用ください。

0120-915-391

受付時間: 平日12時~18時
(祝日・弊社休業日を除く)

〒101-0021 東京都千代田区外神田3-16-12 アキバCOビル9F
株式会社グッドスマイルカンパニー カスタマーサポート係

Eパーツ×1 (ABS製)

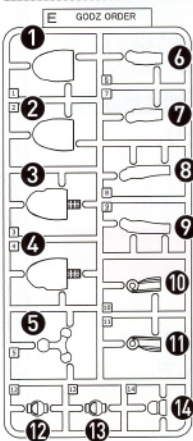

Fパーツ×1 (PS製)

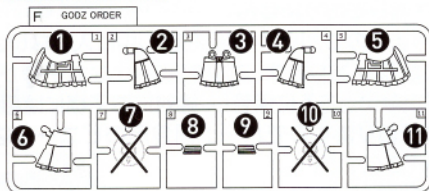

Gパーツ×1 (PS製)

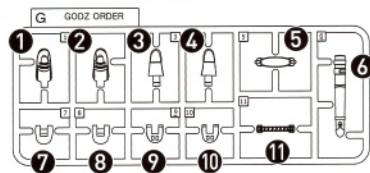

Hパーツ×1 (PS製)

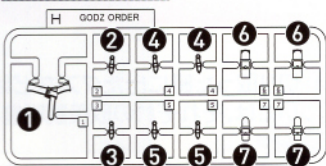

Iパーツ×1 (POM製)

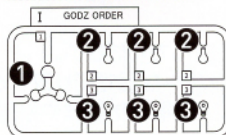

※I②、I③は一つずつ予備があります。

Jパーツ×2 (ABS製)

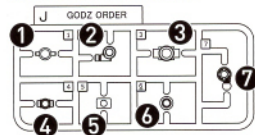

Qパーツ×2 (PS製)



Rパーツ×1 (PS製)

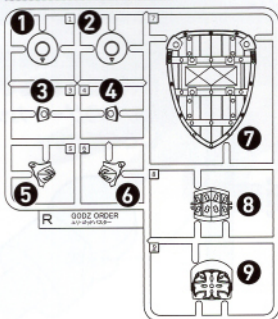

Sパーツ×1 (PS製)

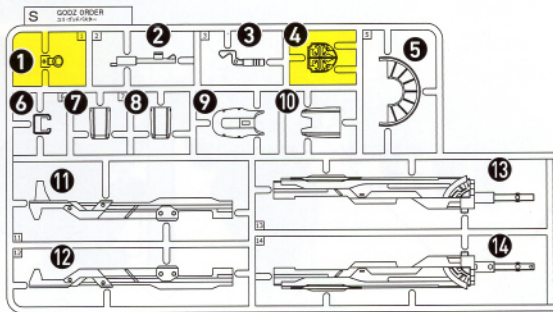

盾パーツ (PS製)



BASE-2パーツ×1 (ABS製)

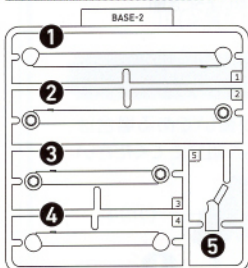

フェイスパーツ (ABS製)

※タンポ印刷済み



ハンドパーツ (PVC製)



前垂れパーツ (PVC製)

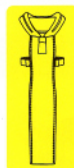

デカール×1



腰パーツ (PVC製)



部品注文カード Available only in Japan

[パーツ価格] ※必要なパーツの数量を枠内にご記入ください。

PLAMAX GO-01 神翼天空騎士 ユリ・ゴッドバスター

●A1パーツ...600円(税込)	個	●Pパーツ.....400円(税込)	個
●A2パーツ...600円(税込)	個	●Qパーツ.....300円(税込)	個
●Bパーツ...800円(税込)	個	●Rパーツ.....600円(税込)	個
●Cパーツ...600円(税込)	個	●Sパーツ.....1,000円(税込)	個
●Dパーツ...400円(税込)	個	●Tパーツ.....800円(税込)	個
●Eパーツ...600円(税込)	個	●Uパーツ.....400円(税込)	個
●Fパーツ...600円(税込)	個	●Vパーツ.....300円(税込)	個
●Gパーツ...600円(税込)	個	●BASE-1パーツ...600円(税込)	個
●Hパーツ...400円(税込)	個	●BASE-2パーツ...600円(税込)	個
●Iパーツ...300円(税込)	個	●フェイスパーツ...1,000円(税込)	個
●Jパーツ...300円(税込)	個	●ハンドパーツ...800円(税込)	個
●Kパーツ...300円(税込)	個	●前垂れパーツ...1,000円(税込)	個
●Lパーツ...600円(税込)	個	●腰パーツ.....600円(税込)	個
●Mパーツ...800円(税込)	個	●盾パーツ.....800円(税込)	個
●Nパーツ...400円(税込)	個	●デカール.....1,000円(税込)	枚
●Oパーツ...600円(税込)	個		

氏名 _____ 電話番号 _____

住所 _____

※ご請求パーツ数に準じた必要金額を下記にご記入ください。

小計 _____ 円 + 送料 300円 = 合計 _____ 円



必ずお読みください

- 商品の対象年齢は15才以上です。鋭い部品があるため、安全上15才未満には適しておりません。
- 窒息などの危険がありますので、小さな部品を口の中に入れてください。
- パーツの誤飲などの危険があります。ご家庭に小さなお子様がいる場合、必ずお子様の手の届かないところに保管し、絶対にお子様には与えないようにしてください。
- 窒息などを恐れますのでパーツ梱包用のビニール袋で顔を覆ったり、頭から被ったりしないでください。
- 塗装を行う際は、必ず換気を良くしてください。

組立て時の注意

- 組立ての前にこの説明書をよく読んでください。
- 部品は番号を確かめてから、ニッパーなどで切り取ってください。切り取った時に出たクズなどは捨ててください。
- 部品加工に使用する刃物などの工具、また塗料や接着剤などについては、それぞれの取扱説明書を良く読んで、正しくお使いください。
- 部品には製法上やむをえず尖ったものがありますので、目や皮膚を刺さないよう注意して組立ててください。
- 塗装を行う際にはより安全な「水性塗料」の使用をおすすめします。

パーツをさがす

組立て説明書のパーツ番号と同じ番号をランナーから探します。

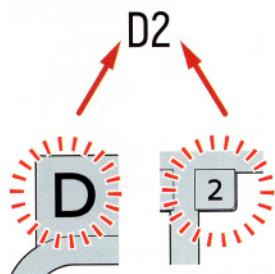

パーツのカット

各パーツはゲートでランナーとつながっています。ニッパーなどを使って、パーツから少しはなれた位置でゲートをカットします。

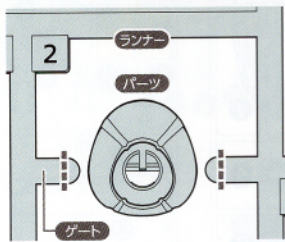

カット注意

CAUTION

と記載されているパーツは、意匠や組立てピンを切り取らないようゲートカットの位置に注意してください。

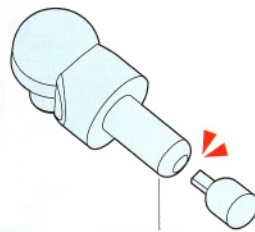

パーツをカットしないように注意!

ニッパーやカッターなどで残ったゲートをきれいにカットします。

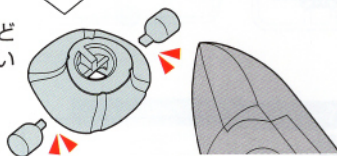

アンダーゲートの切り方

アンダーゲート UNDER GATE と表記されているパーツには裏側等にゲートがあります。▶の印が付いている部分は忘れないようにきれいに切り取ってください。

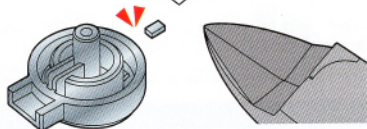
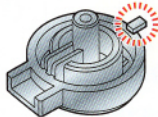

パーツの組立て

図の矢印に従ってパーツを組んでいきます。特に指定がない場合、接着剤は必要ありません。

組立て図に数字が書いてある場合は、数字の順番に部品を組立ててください。

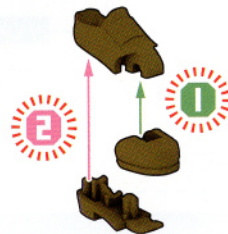
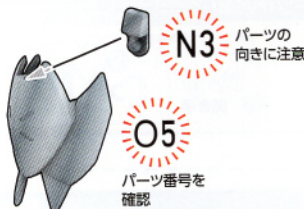

デカールの貼り方

はさみ、カッターなどでシートから必要箇所をカットします。

カットしたデカールを水にひたして、しばらく待ちます。

デカールが台紙から動かせるようになったらピンセットなどを使って、貼りたいパーツに移します。

位置を決めたらティッシュや綿棒などを使って水分を押し出すようにデカールを圧着させます。



デカールガイド

指示を参考にデカールを貼ってください。

※()内の数字は反対側の数字です。

○数字はデカールの番号です。



①～③
※A2ランナーの①～③へ、
お好みで選んで貼ってください。

①
※予備デカールとして2点印刷しています。
通常の組立てでは使用しません。

⑪ (※見た目重視タイプ: ⑬)

⑩ (※見た目重視タイプ: ⑫)

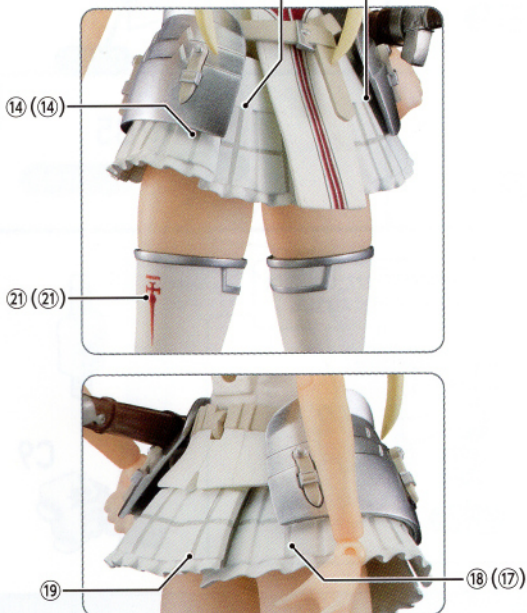

素体モードの組立て

01 頭部の組立て

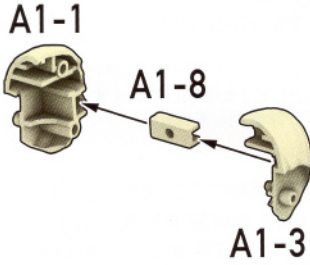

02

フェイスパーツは
お好みで選択して
取り付けてください。

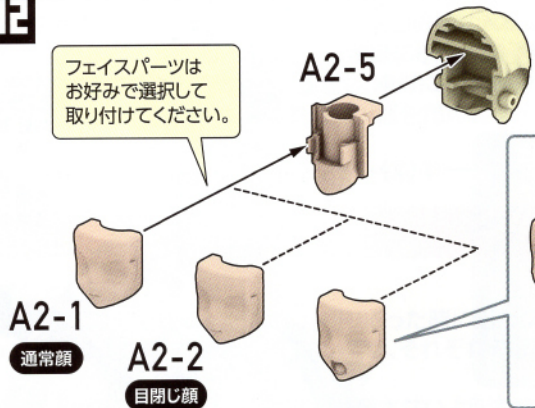

01

お好みで選択
して取り付けて
ください。

03

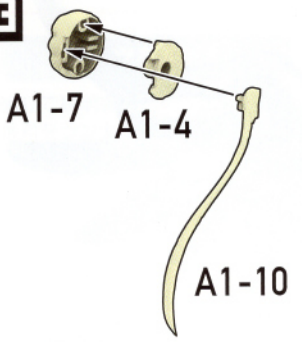

04

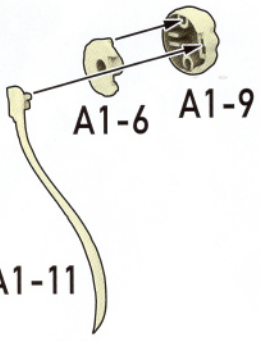

05

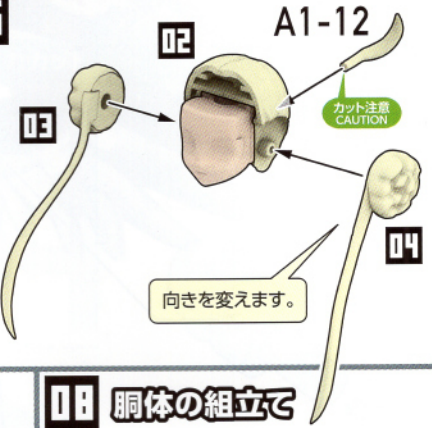

06

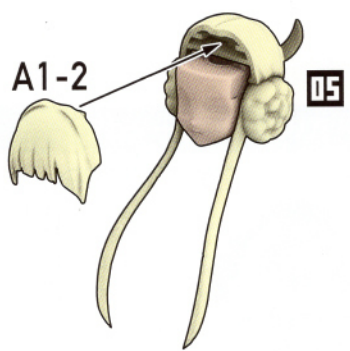

07 首の組立て

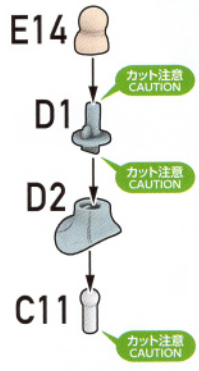

08 胴体の組立て

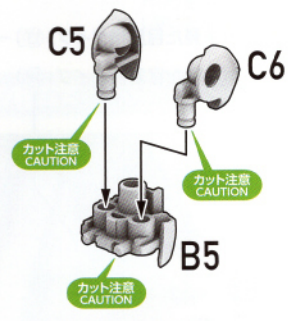

09

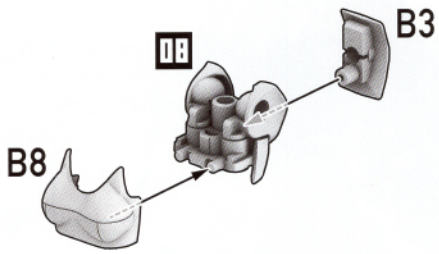

10

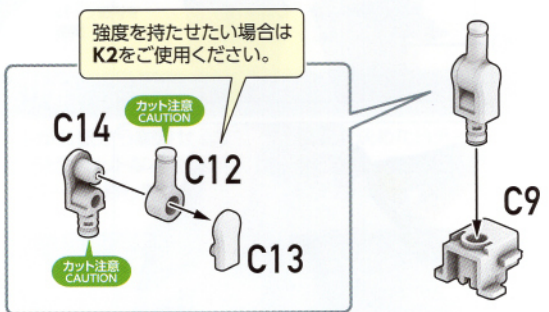

図中の
記号説明

! 組立てに注意

×2 数字の個数を組立てる

1 2 数字の順番に組立てる

11

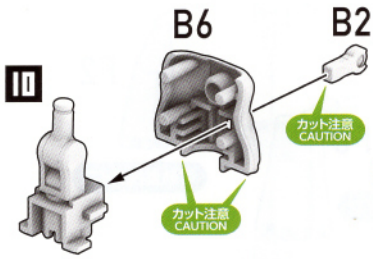

12

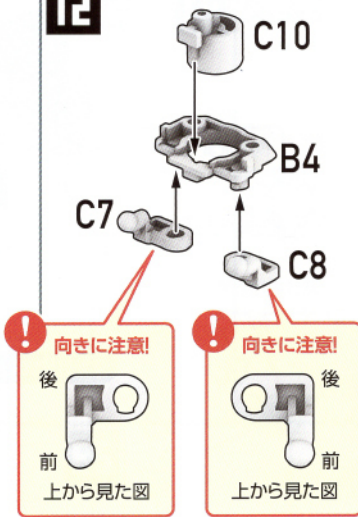

13

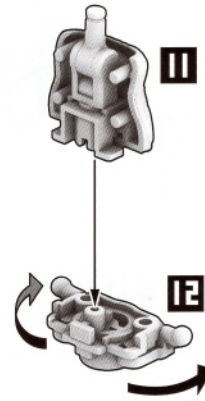

14

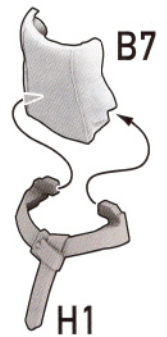

15

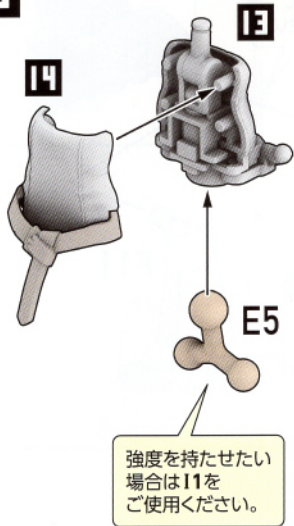

16

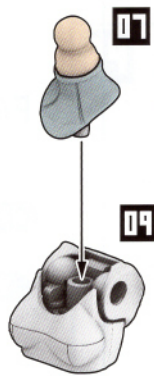

18

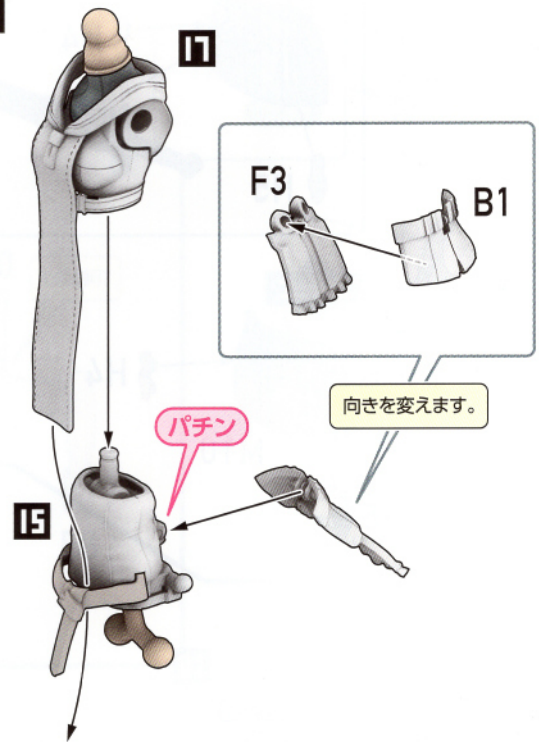

17

前垂れパーツ

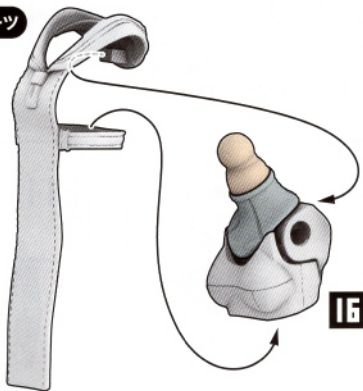

19 短剣の組立て



図中の記号説明

! 組立てに注意

×2 数字の個数を組立てる

1 2 数字の順番に組立てる

20 スカート(右)の組立て

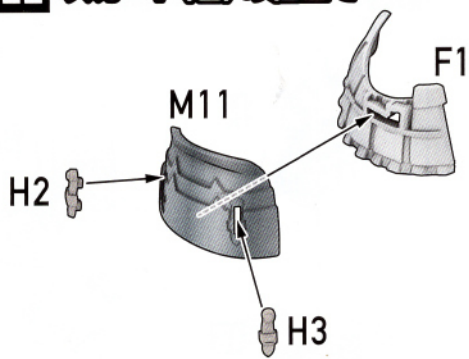

21

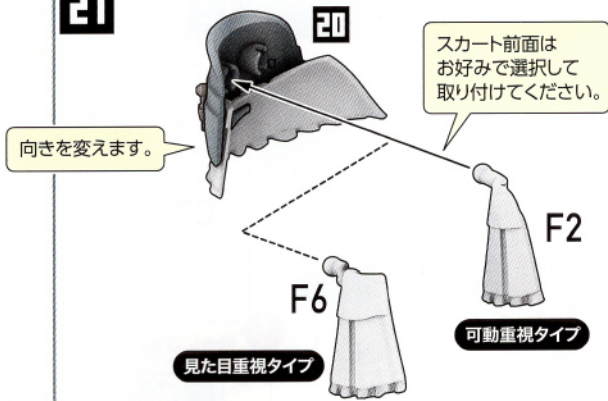

22 スカート(左)の組立て

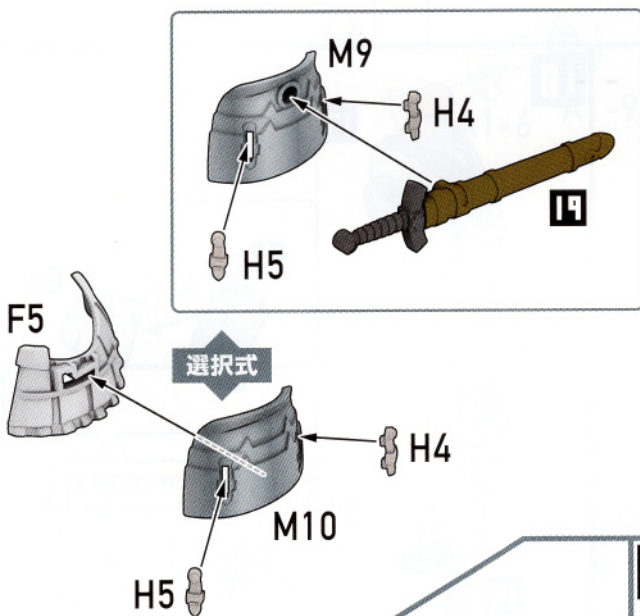

23



24

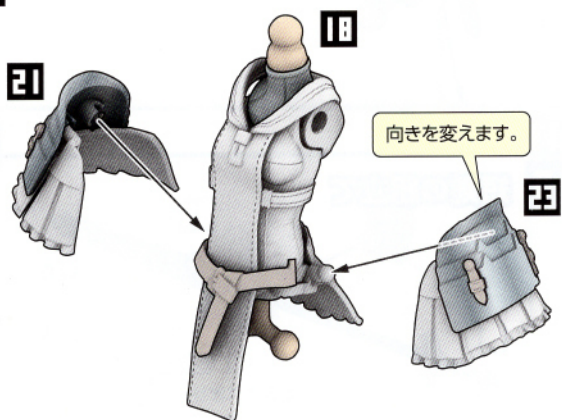

25 右腕の組立て

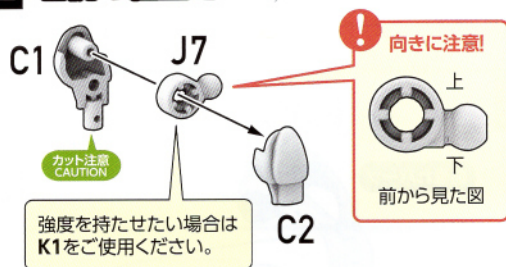

26

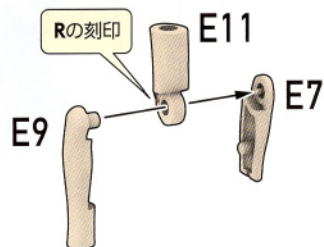

図中の記号説明

! 組立てに注意

x2 数字の個数を組立てる

1 2 数字の順番に組立てる

27



26

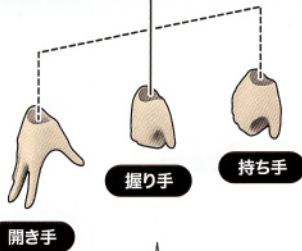

手首はお好みで選択して取り付けてください。

28 左腕の組立て

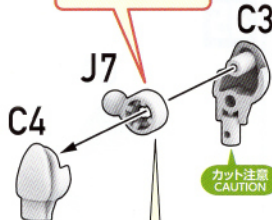

強度を持たせたい場合は K1をご使用ください。

30

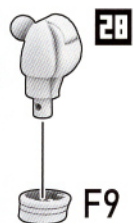

29

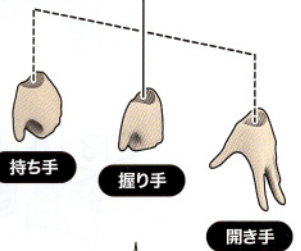
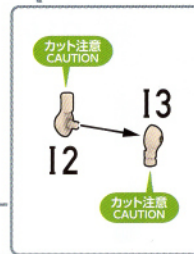

手首はお好みで選択して取り付けてください。

29

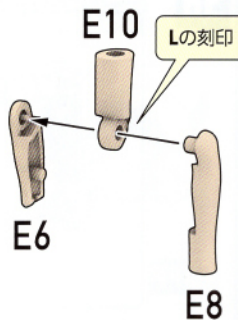

31 右脚の組立て

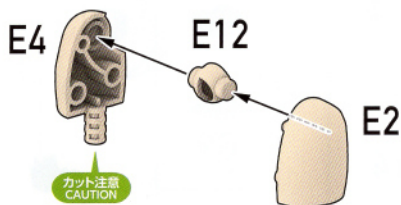

32

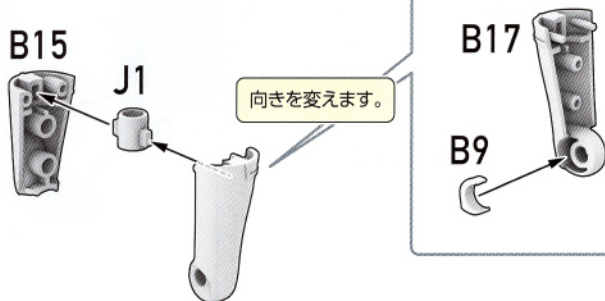

図中の記号説明

! 組立てに注意

x2 数字の個数を組立てる

1 2 数字の順番に組立てる

33

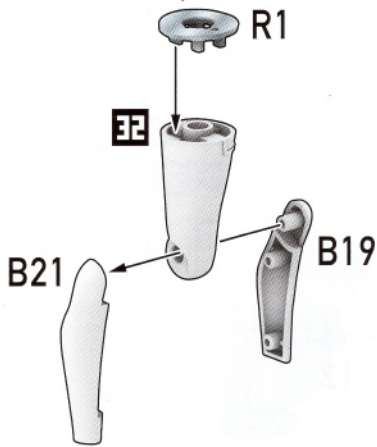

34

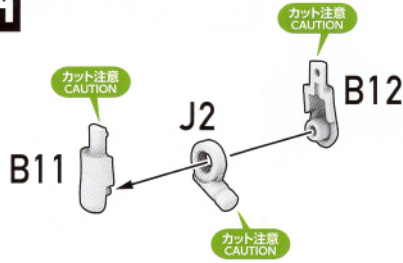

35

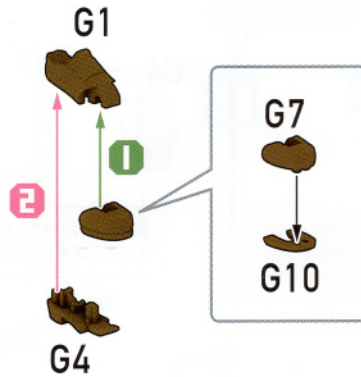

36

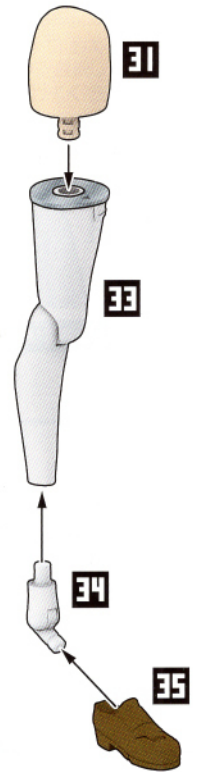

37 左脚の組立て

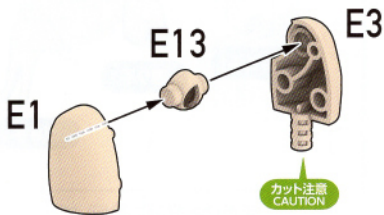

38

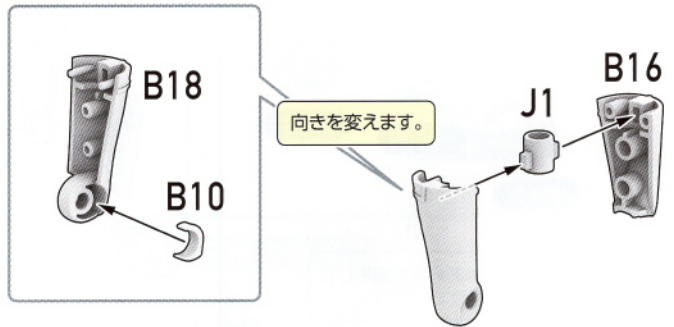

39

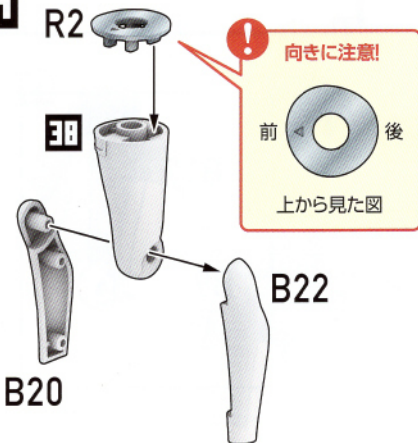

40

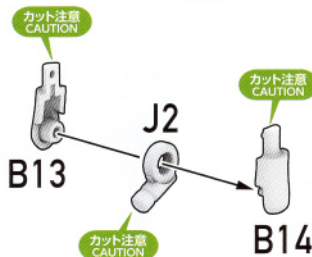

41

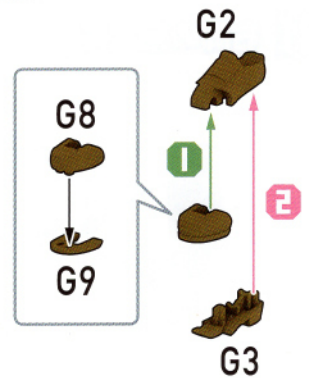

図中の
記号説明



組立てに注意



数字の個数を組立てる



数字の順番に組立てる

42

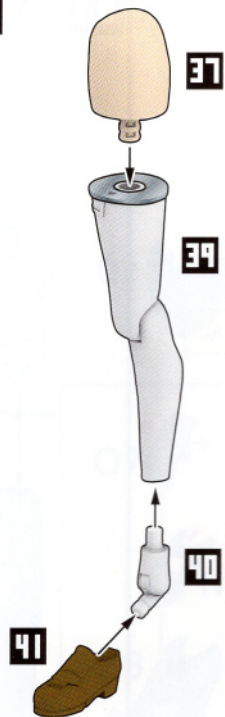

43 素体モードの完成

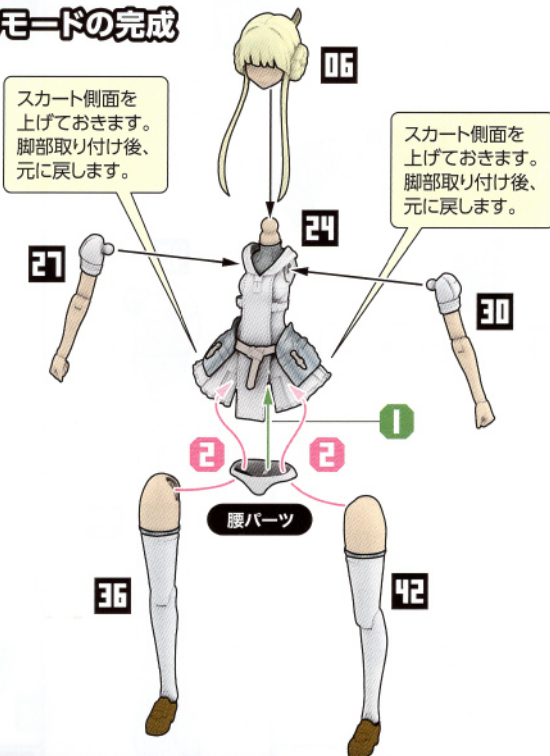

武装モードの組立て

*予め素体モードを組立てておきます。

44 準備

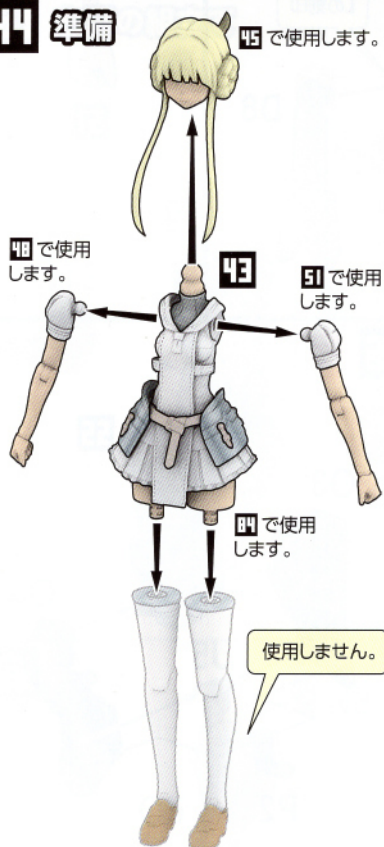

45 頭部の組立て

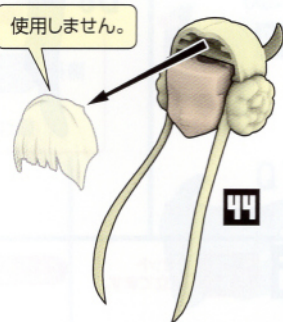

46

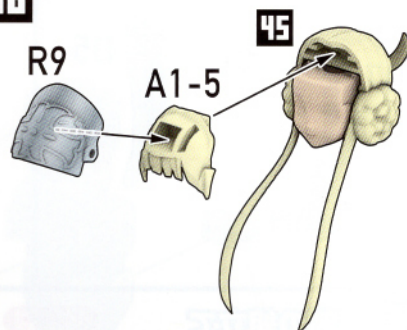

バイザーは可動します。

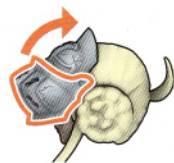

47

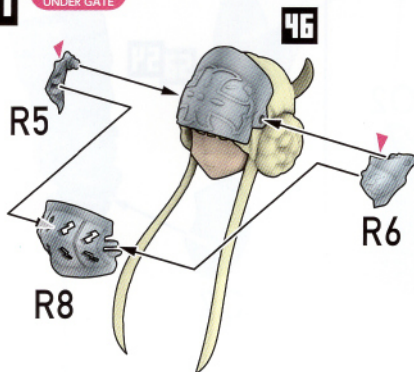
アンダーゲート
UNDER GATE図中の
記号説明

! 組立てに注意

x2 数字の個数を組立てる

1 2 数字の順番に組立てる

48 右腕の組立て



50

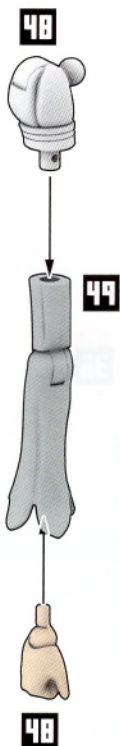

51 左腕の組立て



53

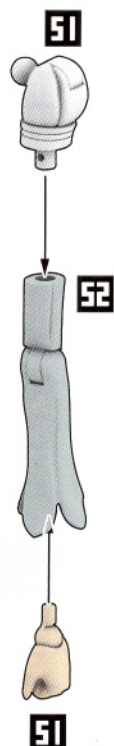

49

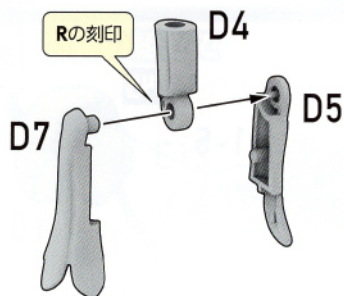

52

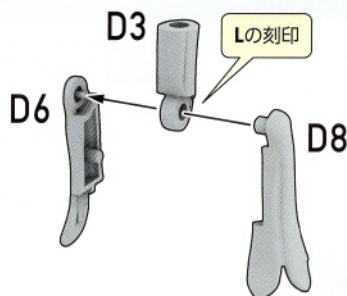

54 脚部の組立て

アンダーゲート
UNDER GATE

×2 2セット
組立てます。

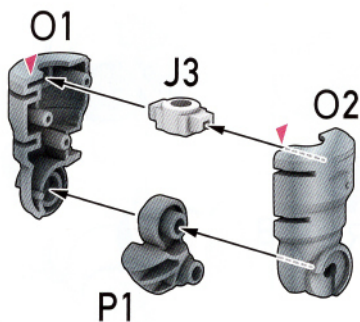

55

×2 2セット
組立てます。

アンダーゲート
UNDER GATE

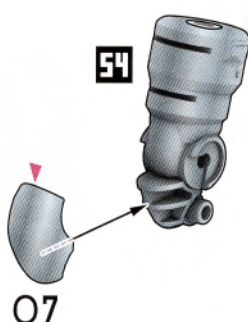

56

×2 2セット
組立てます。

アンダーゲート
UNDER GATE

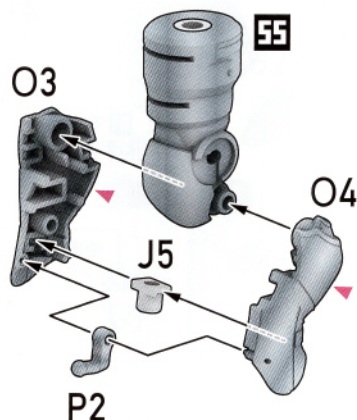

図中の
記号説明



組立てに注意



数字の個数を組立てる



数字の順番に組立てる

57 **×2** 2セット
組立てます。

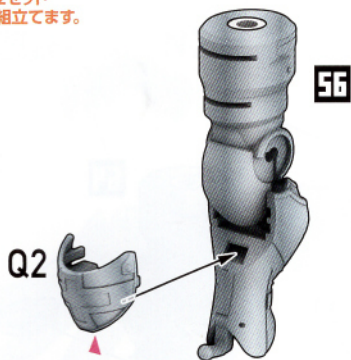

アンダーゲート
UNDER GATE

58 **×2** 2セット
組立てます。

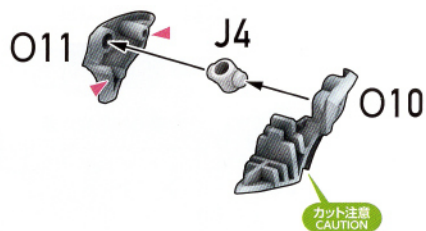

アンダーゲート
UNDER GATE

59
×2
2セット
組立てます。

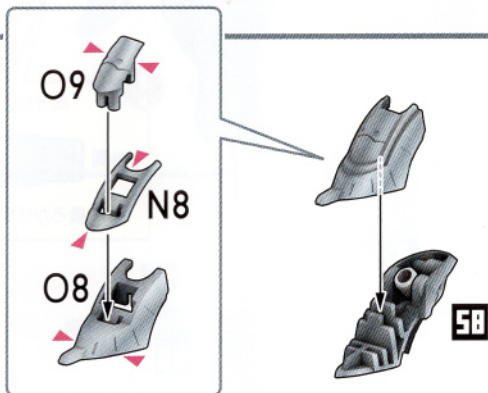

アンダーゲート
UNDER GATE

60 **×2** 2セット
組立てます。

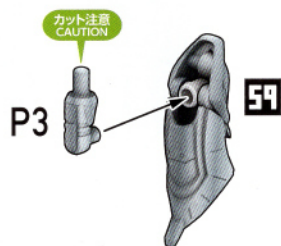

61 右脚の組立て

アンダーゲート
UNDER GATE

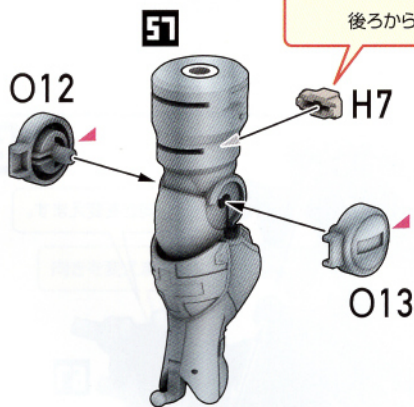
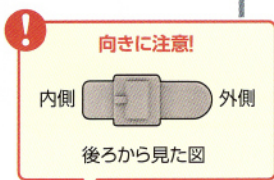

62

アンダーゲート
UNDER GATE

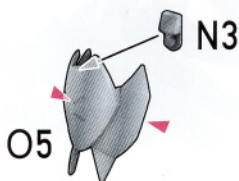

アンダーゲート
UNDER GATE

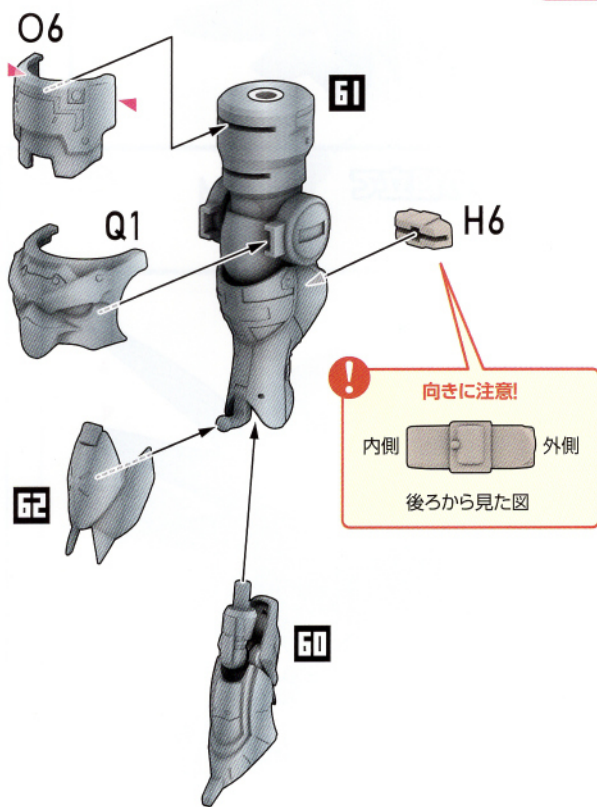

図中の
記号説明

! 組立てに注意

×2 数字の個数を組立てる

1 2 数字の順番に組立てる

64 左脚の組立て

アンダーゲート
UNDER GATE

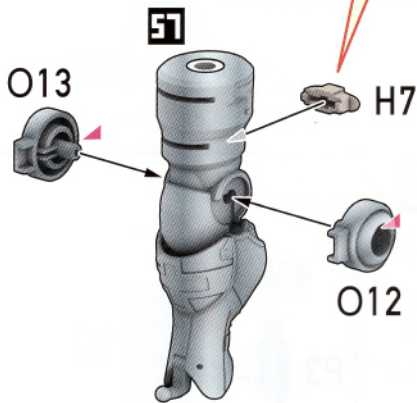
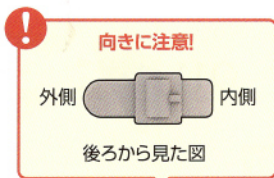

66

アンダーゲート
UNDER GATE

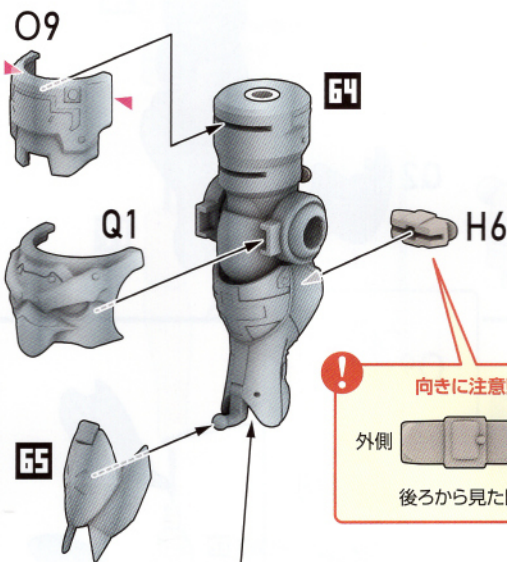

65

アンダーゲート
UNDER GATE

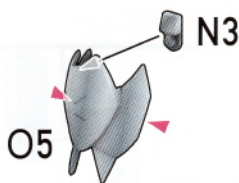

67 翼(右)の組立て

アンダーゲート
UNDER GATE

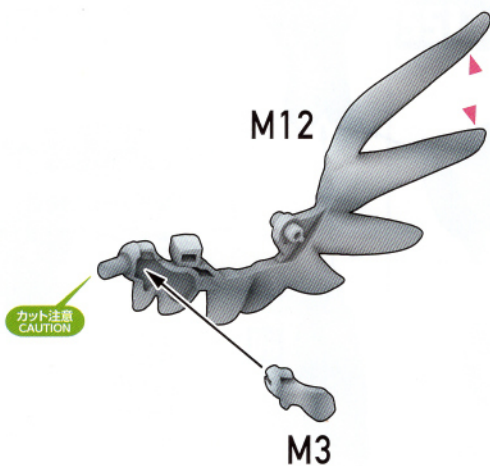

68

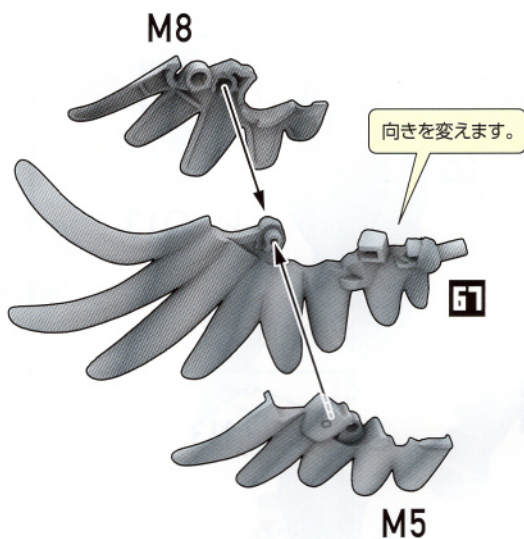

図中の
記号説明



組立てに注意



数字の個数を組立てる



数字の順番に組立てる

69

アンダーゲート
UNDER GATE

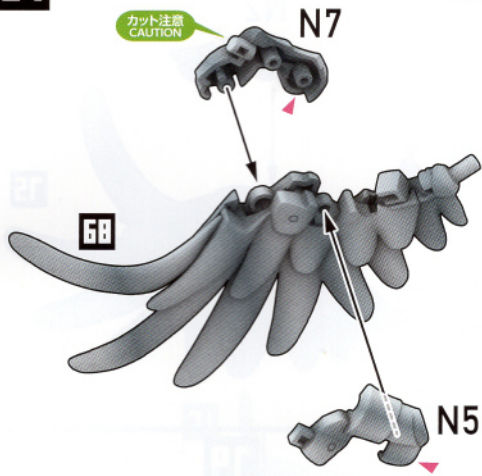

70

アンダーゲート
UNDER GATE

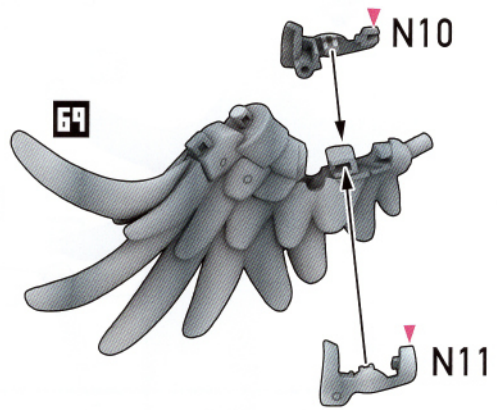

71

アンダーゲート
UNDER GATE

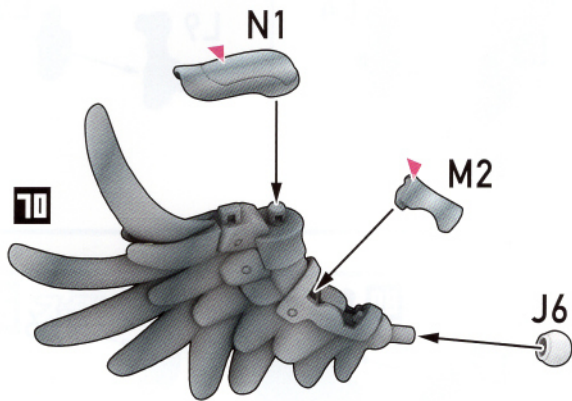

72

翼(左)の組立て

アンダーゲート
UNDER GATE

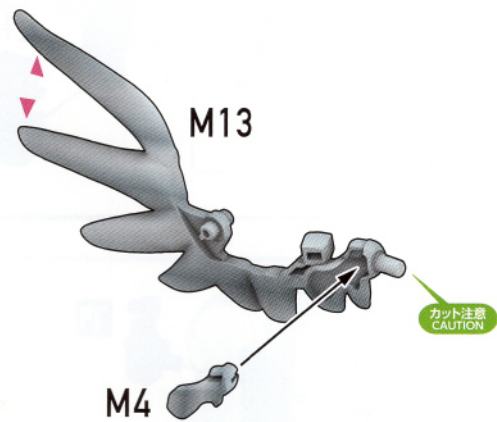

73

向きを変えます。

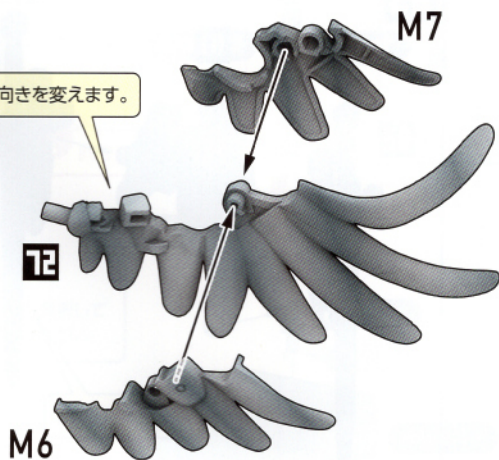

74

アンダーゲート
UNDER GATE

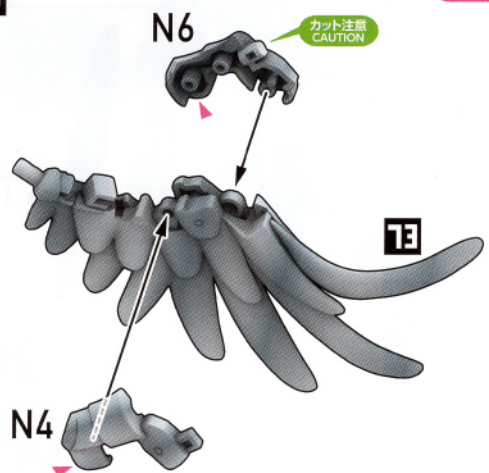

図中の
記号説明

! 組立てに注意

x2 数字の個数を組立てる

1 2 数字の順番に組立てる

75

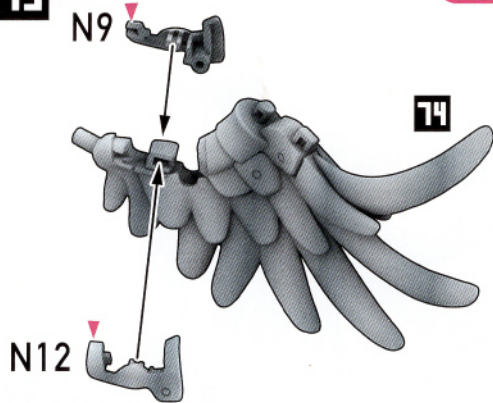

アンダーゲート
UNDER GATE

76

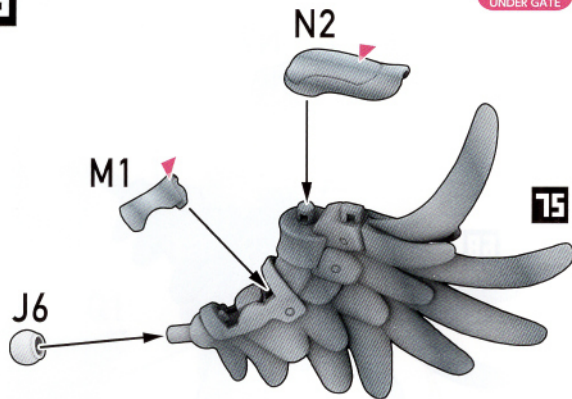

アンダーゲート
UNDER GATE

77 腰部武器ユニットの組立て

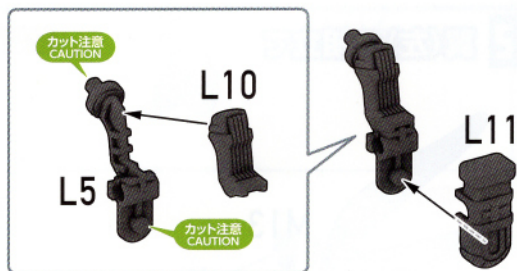

78

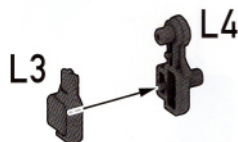

79

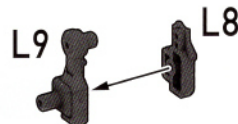

80



81

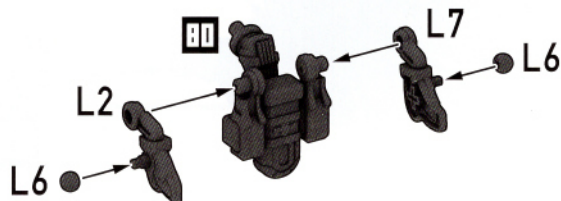

82

×2

2セット
組立てます。

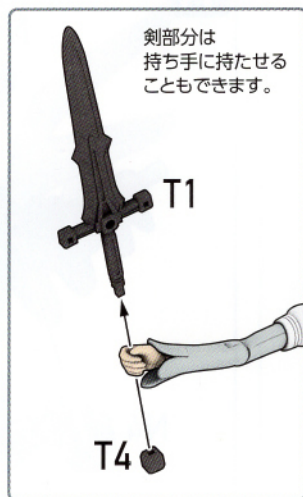
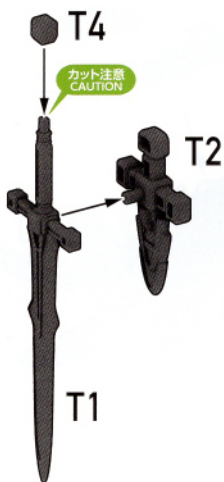

83



図中の
記号説明

! 組立てに注意

×2 数字の個数を組立てる

1 2 数字の順番に組立てる

84 武装モードの完成

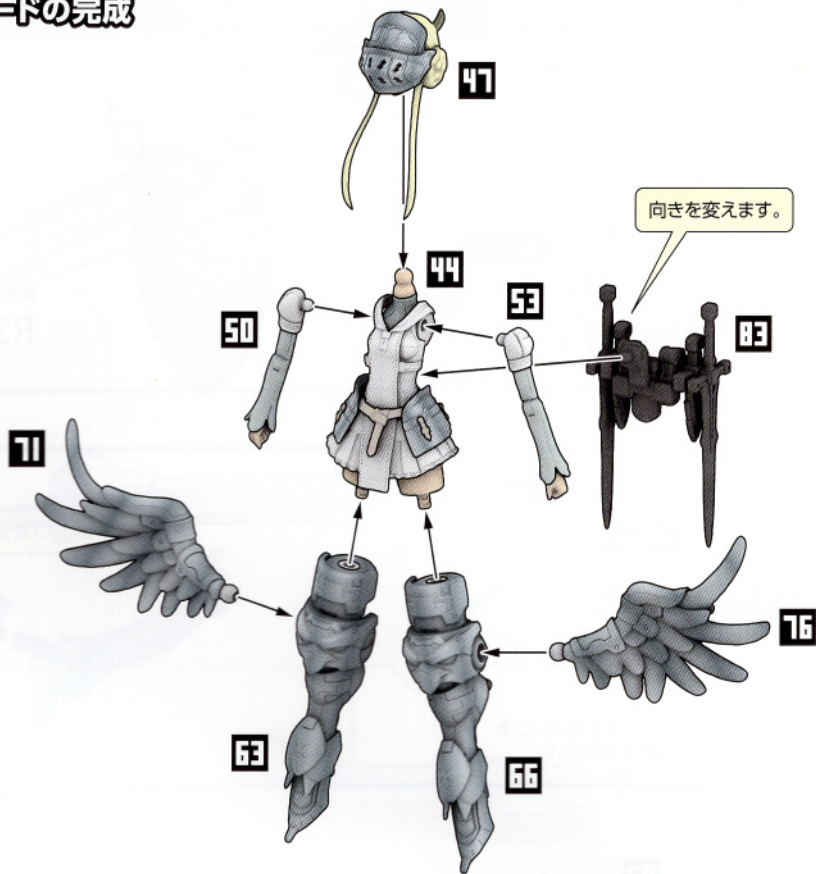

85 スタンドの組立て

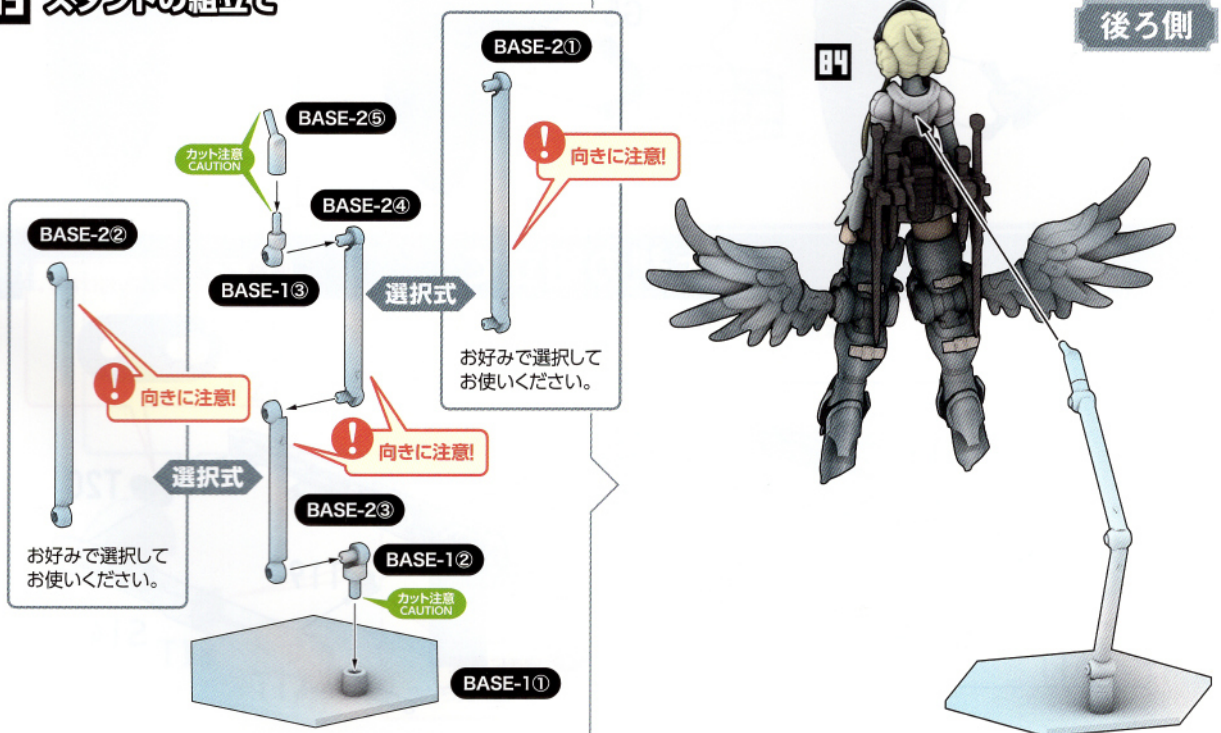

図中の
記号説明

! 組立てに注意

×2 数字の個数を組立てる

1 2 数字の順番に組立てる

盾の組立てと持たせ方

86

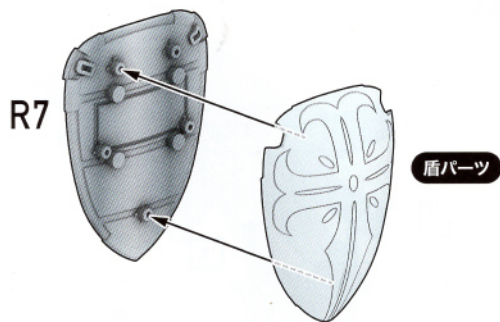

87

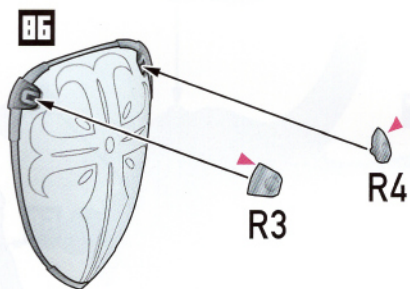

アンダーゲート
UNDER GATE

88



89

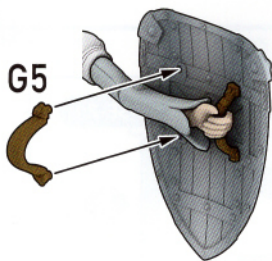
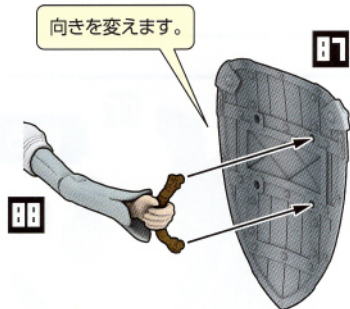

大剣の組立て

90

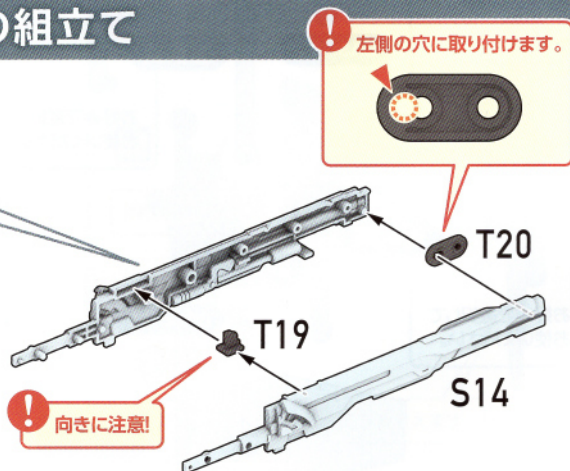
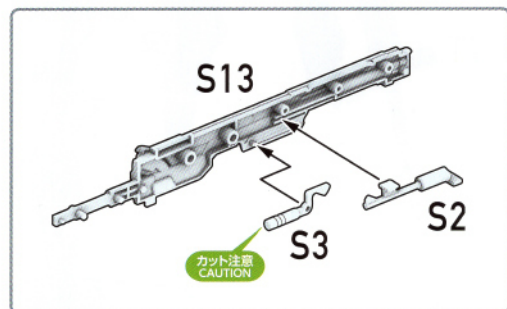

図中の
記号説明



組立てに注意



数字の個数を組立てる



数字の順番に組立てる

91

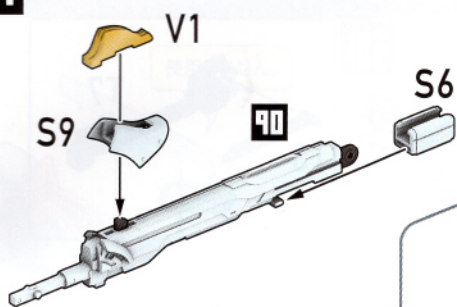

92

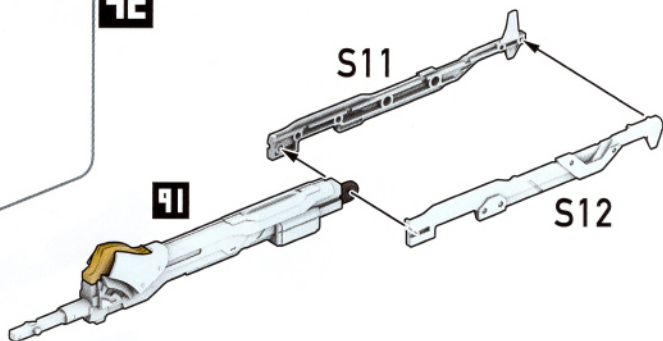

93

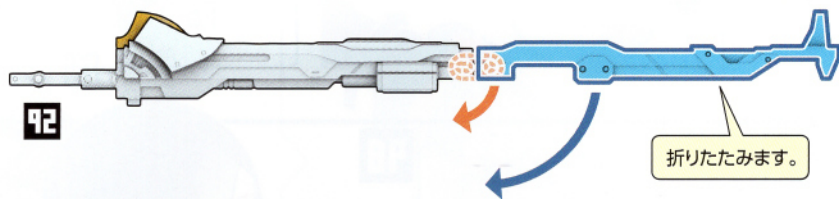

横から見た図

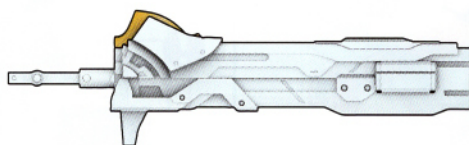
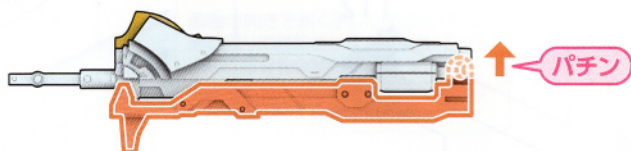

94

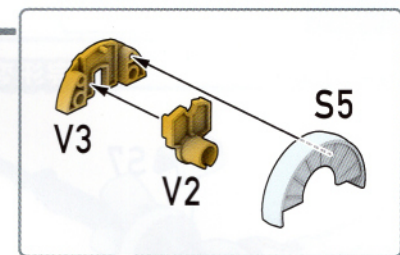

95

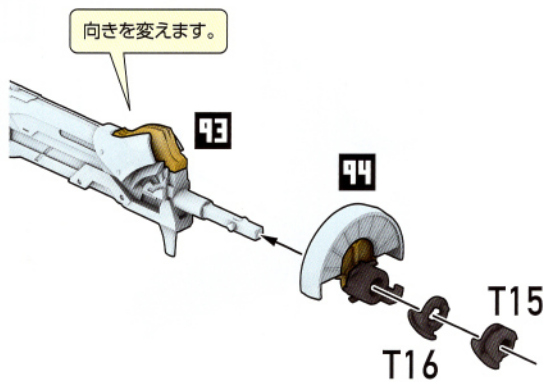

図中の
記号説明

! 組立てに注意

x2 数字の個数を組立てる

1 2 数字の順番に組立てる

96

95

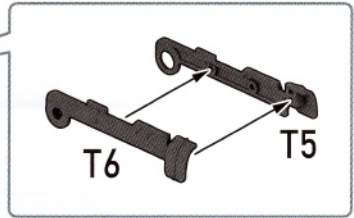
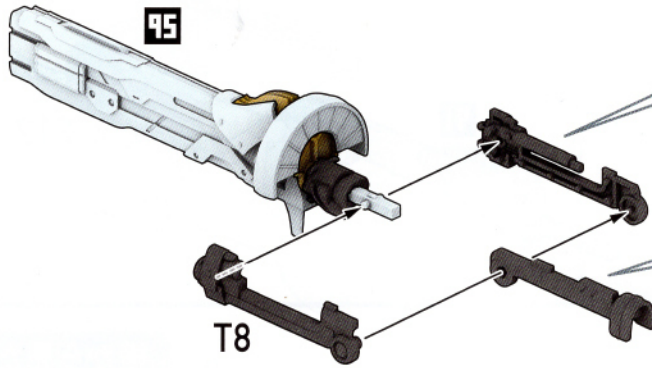

97

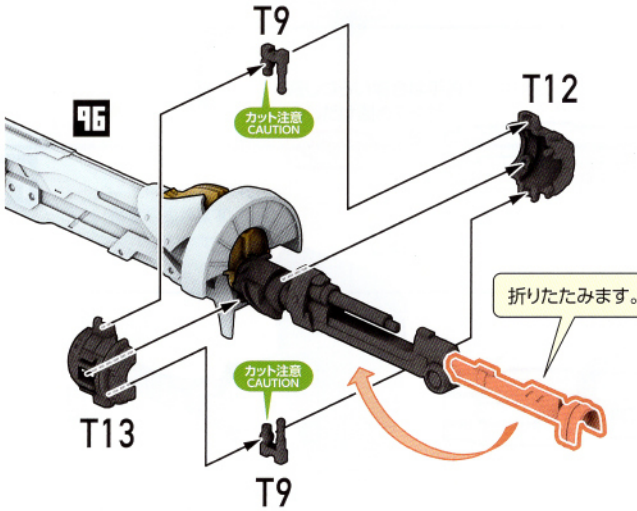

98

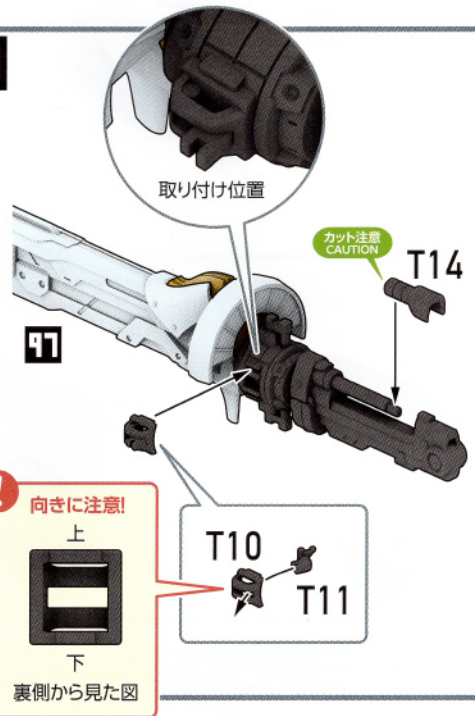

99

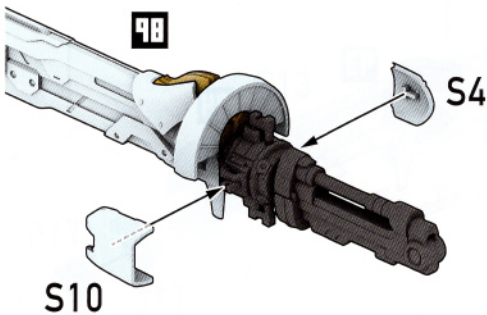

100

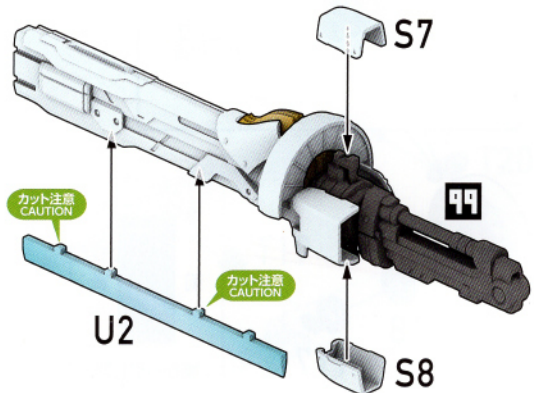

図中の
記号説明

! 組立てに注意

×2 数字の個数を組立てる

1 2 数字の順番に組立てる

大剣から大槍への変形

101

使用しません。

パチン

102

180度回転させてから、スライドさせます。

パチン

103

スライドさせます。

スライドさせます。

104

下へスライドさせます。

回転方向に注意!

105

180度、回転させます。

106

U1

107 変形完了

●大槍の持たせ方

図中の
記号説明

! 組立てに注意

x2 数字の個数を組立てる

1 2 数字の順番に組立てる

