

1:72 scale

No 1375

RB-66™ Destroyer™



EN

The twin-engine high swept wing Douglas RB-66 Destroyer entered in service in the mid-50s to equip the USAF photo-reconnaissance squadrons. Derived, as the Douglas B-66 bomber version, from the A-3 Skywarrior, it had adopted a lot of changes compared to the US Navy aircraft. Thanks to the two J71 turbojet engines, the Destroyer was able to reach a max speed of 940 Km/h and guarantee an operative range of 1,800 miles. The equipment for the reconnaissance were installed in the loading bombs bay. A lot of RB-66s had been used by the USAF Squadrons located in Great Britain, Germany and Japan during the escalation of the Cold Wars proving their effectiveness in the intelligence and recon duties.

FR

Le bimoteur Douglas RB-66 Destroyer à aile haute en flèche entra en service dans la moitié des années 50 pour équiper les compagnies de reconnaissance de l'USAF. Tout comme la version de bombardement B-66, il dérivait de la cellule de l'A-3 Skywarrior et présentait de nombreuses et importantes modifications par rapport à l'avion de l'US Navy. Les deux moteurs J71 permettaient au Destroyer de développer une vitesse maximale de 940 Km/h et garantissaient un rayon d'action de 1 800 milles. Les équipements de reconnaissance photographique du jour et de la nuit étaient installés dans le compartiment des bombes. De nombreux RB-66 ont servi en Grande Bretagne, en Allemagne et au Japon lors de l'avancée de la Guerre Froide en contribuant à la collecte des informations sur les bases et les troupes du Pacte de Varsovie.

IT

Il bimotore ad ala alta a freccia Douglas RB-66 Destroyer entrò in servizio nella metà degli anni '50 per equipaggiare i reparti da ricognizione dell'USAF. Derivato, come la versione da bombardamento B-66, dalla cellula dell'A-3 Skywarrior presentava numerose e sostanziali modifiche rispetto al velivolo dell'US Navy. I due motori J71 permettevano al Destroyer di sviluppare una velocità massima di 940 Km/h e garantivano un raggio operativo di 1.800 miglia. Nel vano bombe erano installate le apparecchiature da ricognizione fotografica diurna e notturna. Numerosi RB-66 prestarono servizio in Gran Bretagna, in Germania e in Giappone durante l'escalation della Guerra Fredda contribuendo alla raccolta delle informazioni sulla basi e le truppe del Patto di Varsavia.

ES

El bimotor de ala alta en forma de flecha Douglas RB-66 Destroyer entró en servicio a mediados de los años cincuenta del siglo XX para equipar a las divisiones de reconocimiento de la USAF. Derivado, como la versión de bombardeo B-66, de la célula del A-3 Skywarrior, presentaba numerosas y sustanciales modificaciones respecto del avión del Ejército de EE.UU. Los dos motores J71 permitían al Destroyer desarrollar una velocidad máxima de 940 Km/h y garantizaban un radio operativo de 1.800 millas. En el compartimento de las bombas, estaban instalados los aparatos de reconocimiento fotográfico diurno y nocturno. Numerosos RB-66 prestaron servicio en Gran Bretaña, en Alemania y en Japón durante la escalada de la Guerra Fría contribuyendo a la recogida de informaciones sobre las bases y las tropas del Pacto de Varsovia.

DE

Der zweimotorige Schulterdecker mit gepfeilten Tragflächen Douglas RB-66 Destroyer wurde Mitte der Fünfzigerjahre erstmals eingesetzt, um die Aufklärungstruppen der United States Air Force auszurüsten. Er stammte wie auch die Bomberversion B-66 von der Zelle des A-3 Skywarrior ab und wies im Vergleich zum Flugzeug der US Navy zahlreiche beträchtliche Änderungen auf. Die beiden Motoren J71 ermöglichten es dem Destroyer, eine Höchstgeschwindigkeit von 940 km/h zu entwickeln und gewährleisten eine Reichweite von 1800 Meilen. Im Bombenschacht waren die Instrumente für die fotografische Erkundung bei Tag und Nacht installiert. Zahlreiche RB-66 wurden während des Kalten Kriegs in Großbritannien, Deutschland und Japan eingesetzt und leisteten ihren Beitrag beim Sammeln von Informationen über die Stützpunkte und Truppen des Warschauer Pakts.

RU

Двухмоторный с высоким стреловидным крылом, Дуглас RB-66 «Дестройер» (англ. Douglas B-66 Destroyer [Разрушитель]) был введен в эксплуатацию в середине 50-х годов для оснащения подразделений разведки военно-воздушных сил США. Создан, как версия бомбардировщика B-66, на основе палубного бомбардировщика A-3 Скайуорриор и представлял многочисленные и существенные изменения по сравнению с самолетами ВМС США. Два двигателя J71 позволяли «Дестройеру» развивать максимальную скорость 940 км/ч и гарантировали рабочий диапазон 1800 миль. В бомбовом отсеке было установлено оборудование для дневной и ночной фотографической разведки. Многочисленные RB-66 состояли на вооружении в Великобритании, Германии и Японии во время эскалации Холодной Войны, внося свой вклад в сбор информации о базах и войсках стран Варшавского договора.



- EN** **WARNING:** Model for adult modellers age 14 and over
- IT** **ATTENZIONE:** Modello per collezionisti adulti di età superiore ai 14 anni
- FR** **ATTENTION:** Modèle pour modélistes de 14 and et plus.
- DE** **ACHTUNG:** Modellbausatz Für Modellbauer über 14 Jahre.
- NL** **WAARSCHWING:** Geschikt voor 14 jaar en ouder.
- ES** **ATENCION:** Modelo para modelistas mayores de 14 años.

EN ATTENTION - Useful advice!

Study the instructions carefully prior to assembly. Remove parts from frame with a sharp knife or a pair of scissor and trim away excess plastic. Do not pull off parts. Assemble the parts in numerical sequence. Use plastic cement ONLY and use cement sparingly to avoid damaging the model. Black arrows indicate parts to be glued together. White arrows indicate on which frame the parts must be assembled WITHOUT using cement. These letters (A - B - C...) indicate on which frame the parts will be found. Paint small parts before detaching them from frame. Remove paint where parts are to be cemented. Crossed out parts must not be used.

IT ATENZIONE - Consigli utili!

Prima di iniziare il montaggio studiare attentamente il disegno. Staccare con molta cura i pezzi dalle stampate, usando un taglia-balsa oppure un paio di forbici e togliere con una piccola lima o con carta vetrata fine eventuali sbavature. Mai staccare i pezzi con le mani. Montarli seguendo l'ordine delle numerazioni delle tavole. Eliminare dalla stampata il numero del pezzo appena montato facendogli sopra una croce. Le frecce nere indicano i pezzi da incollare, le frecce bianche indicano i pezzi da montare senza colla. Usare solo colla per polistirolo. Le lettere (A - B - C...) ai lati dei numeri indicano la stampata ove si trova il pezzo da montare. I pezzi sbarrati da una croce non sono da utilizzare.

DE ACHTUNG - Ein nützlicher Rat!

Vor der Montage die Zeichnung aufmerksam studieren. Die einzelnen Montageteile mit einem Messer oder einer Schere vom Spritzling sorgfältig entfernen. Eventuelle Grate werden mit einer Klinge oder feinem Schmirgelpapier beseitigt. Keinesfalls die Montageteile mit den Händen entfernen. Bei der Montage der Tafelnummerierung folgen. Pfeile zeigen die zu klebenden Teile während die weissen Pfeile die ohne Leim zu montierenden Teile anzeigen. Bitte nur Plastikklebstoff verwenden. Die Buchstaben (A - B - C...) neben den Nummern zeigt, auf welchem Spritzling der zu montierende Teil zu finden ist. Die mit einem Kreuz markierten Teile sind nicht zu verwenden.

FR ATTENTION - Conseils utiles!

Avant de commencer le montage, étudier attentivement le dessin. Détacher avec beaucoup de soin les morceaux des moules en usant un massicot ou bien un pair de ciseaux et couper avec une petite lame avec de papier de verre fin ébarbages éventuels. Jamais détacher les morceaux avec les mains. Monter les en suivant l'ordre de la numération des tables. Eliminer de la moule le numéro de la pièce qui vient d'être montée, en le biffant avec une croix. Les flèches noires indiquent les pièces à coller, les flèches blanches indiquent les pièces à monter sans colle. Employer seulement de la colle pour polystyrol. Les lettres (A - B - C...) aux côtés des numéros indiquent la moule où se trouve la pièces à monter. Les pièces marquées par une croix ne sont pas à utiliser.

ES ATENCION - Consejos utiles!

Estudiar las instrucciones cuidadosamente antes de comenzar el montaje. Separar las piezas de las bandejas con un cuchillo afilado o un par de tijeras y retirar el exceso de plástico o rebada. No arrancar las piezas. Montar las piezas en orden numérico. Utilizar SOLAMENTE pegamento para plástico y en poca cantidad para evitar que se dane el modelo. Las flechas negras indican las piezas que se deben pegar juntas. Las flechas blancas indican las piezas que deben ensamblarse SIN usar pegamento. Las letras (A - B - C...) indican en que bandeja se encuentran las piezas. Pintar las piezas pequeñas antes de separarlas de la bandeja. Retirar la pintura de los lugares por donde se deban pegar las piezas.

RU ПРЕДУПРЕЖДЕНИЕ - важные!

Перед тем, как приступить к сборке, внимательно изучить чертёж. Очень осторожно отсоединить распечатанные элементы, использовать для этого канцелярский нож или пару ножниц, снять неровности с помощью тонкого лезвия или с помощью абразивной бумаги. Не отсоединять элементы руками. Выполнить сборку согласно порядку нумерации таблиц. Удалить из списка только что собранную деталь, перечёркивая её. Чёрные стрелки указывают детали для склеивания, белые стрелки указывают детали, которые собираются без клея. Использовать только клей для пенопласта. Буквы (A - B - C...) на пронумерованных сторонах указывают лист, где находится деталь. Перечёркнутые детали не используются.

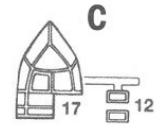
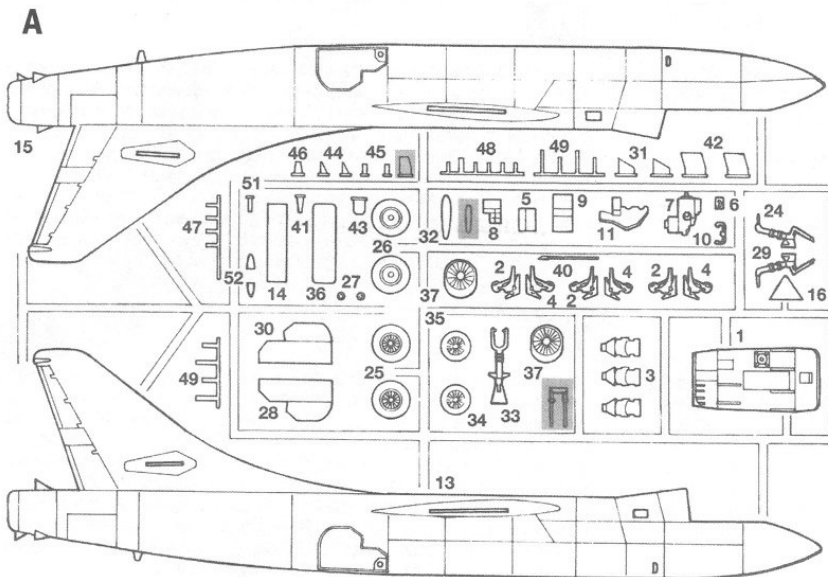
Parts list

Parts not for use
Telle werden nicht verwendet
Parti da non utilizzare
Pièces à ne pas utiliser

 AGGIUNGERE ZAVORRA (PESO)
INSERT BALLAST
BALLAST ZUGEBEN
A LESTER

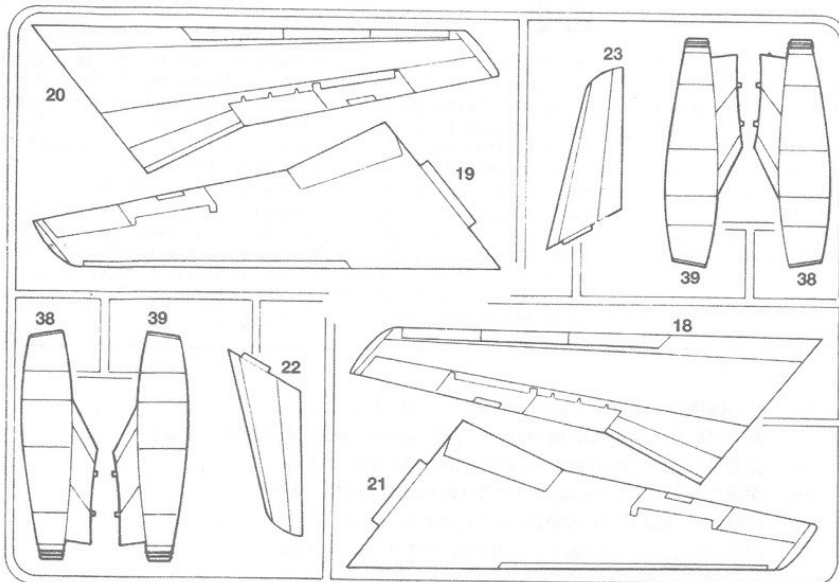
B**Color Table**

- A** METAL FLAT ALUMINIUM - 4677AP
F.S. 37178
- B** FLAT BLACK - 4768AP
F.S. 37038
- C** FLAT GUN METAL - 4681AP
F.S. 37200
- D** FLAT GULL GRAY - 4763AP
F.S. 36622

I numeri si riferiscono all'assortimento
Italeri Acrylic Paint

The indicated colour number refer
to the **Italeri Acrylic Paint** range

Les références indiquées concernent
les peintures **Italeri Acrylic Paint**

Die angegebenen farnummern beziehen
sich auf die **Italeri Acrylic Paint**

Los números se refieren a los colores
surtido **Italeri Acrylic Paint**

De nummers verwijzen naar het
assortiment kleuren **Italeri Acrylic Paint**

1

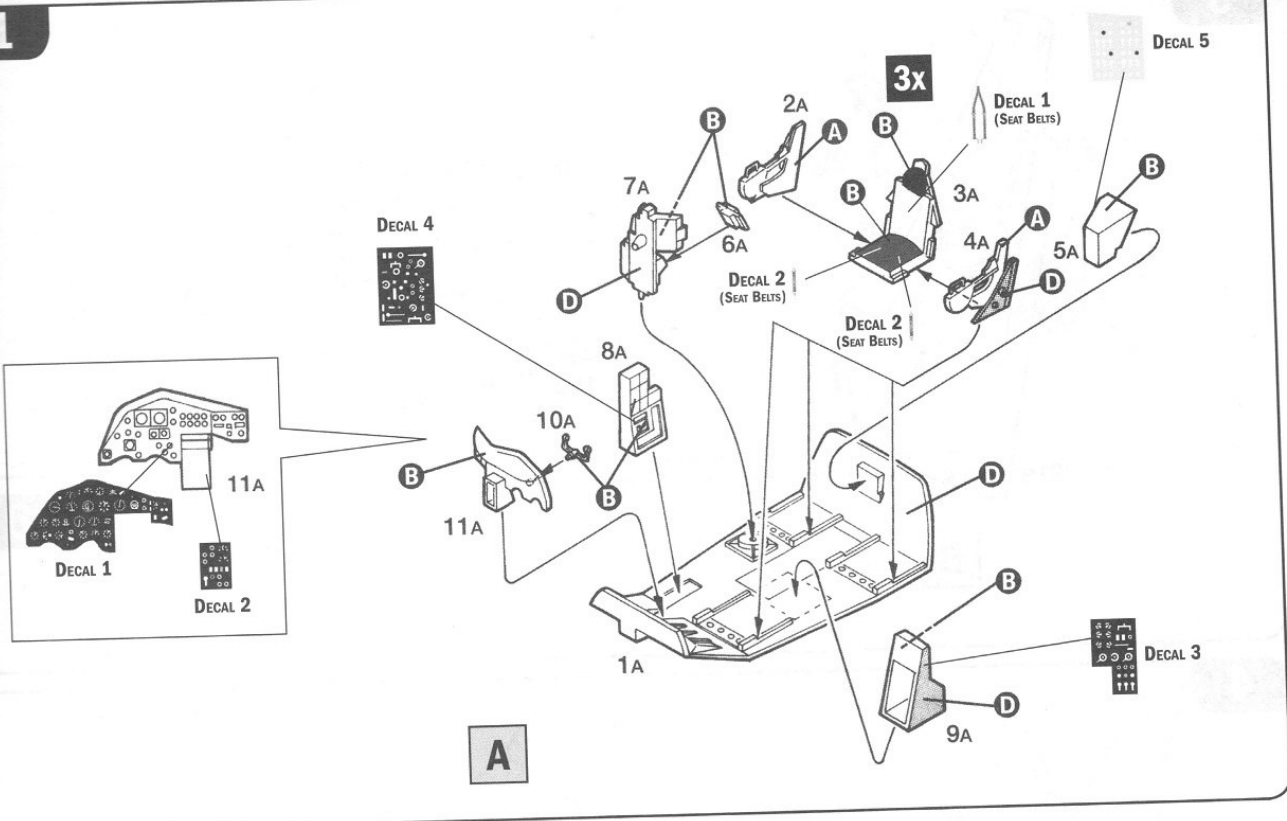

2

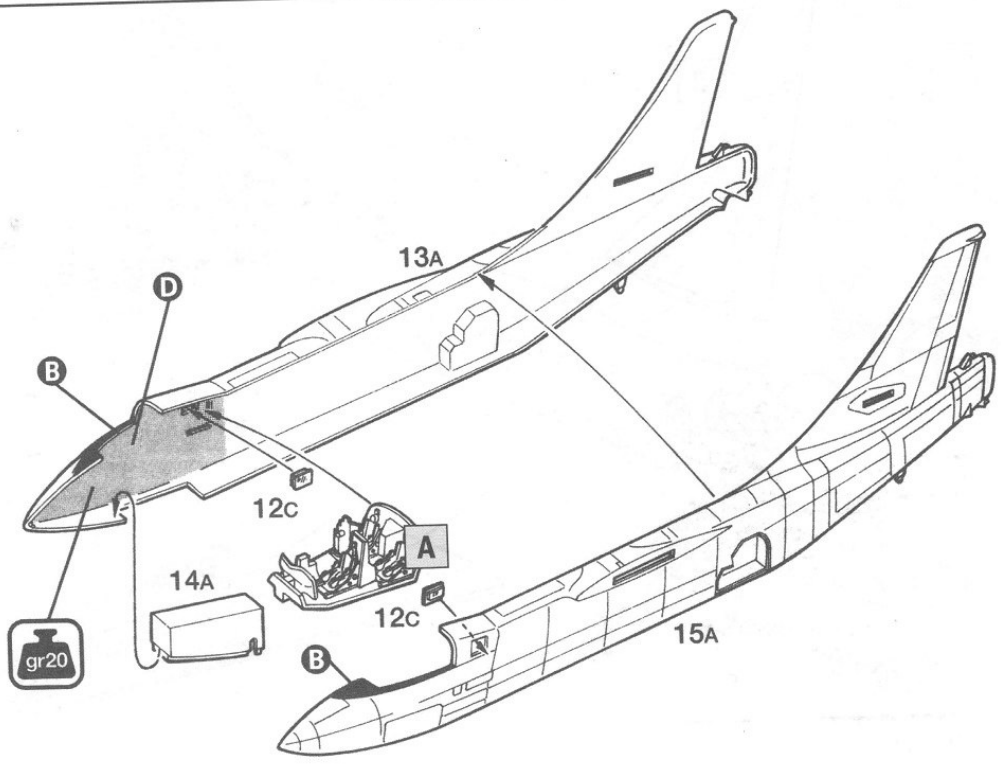

3

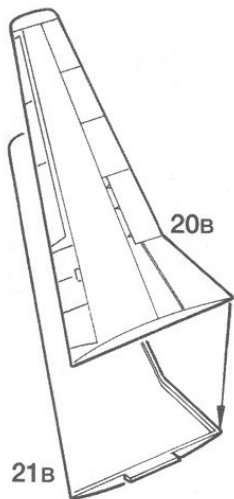

B

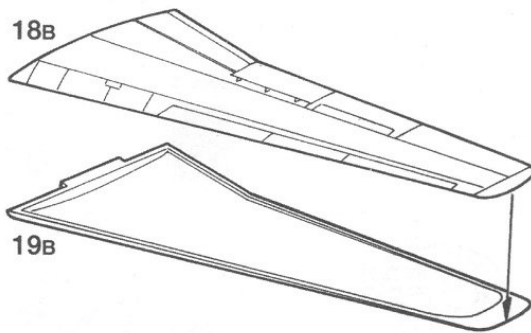

C

4

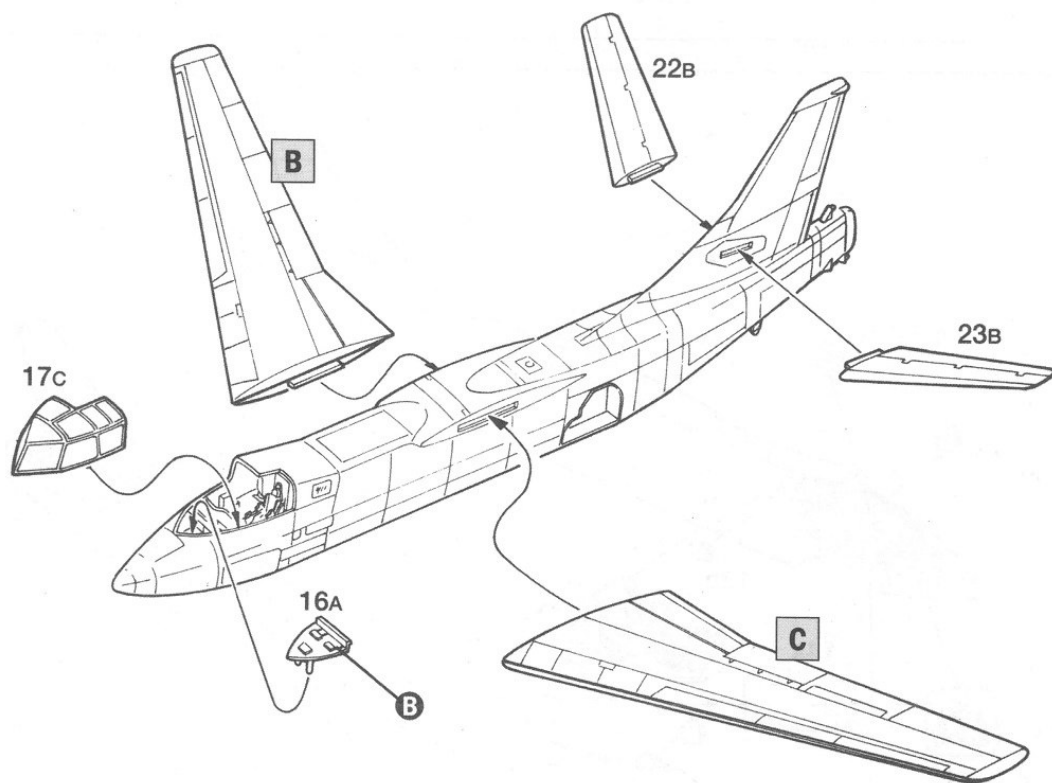

5

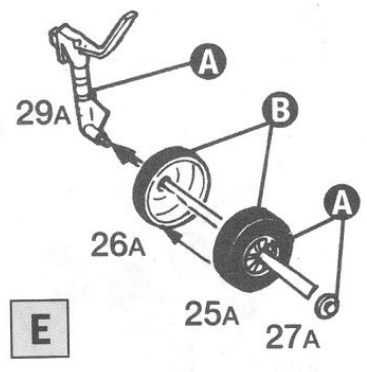
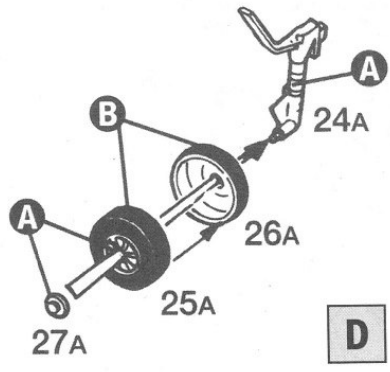

6

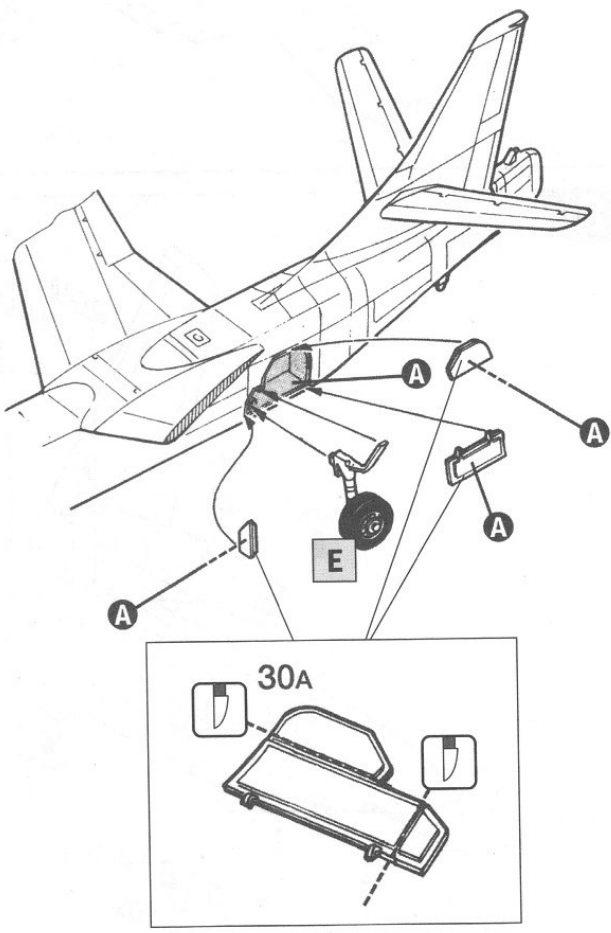
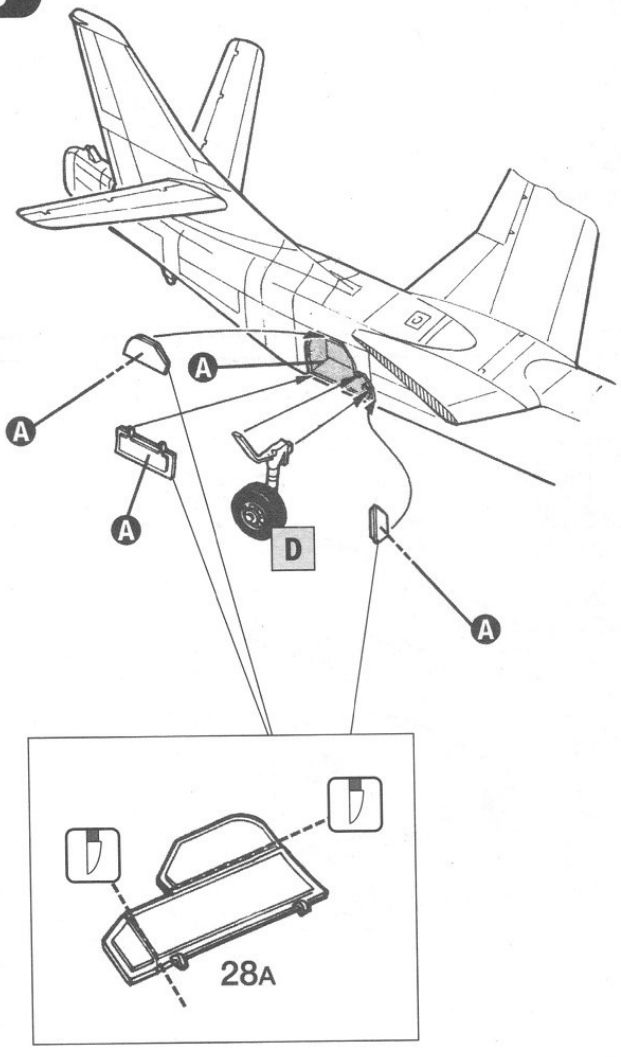

7

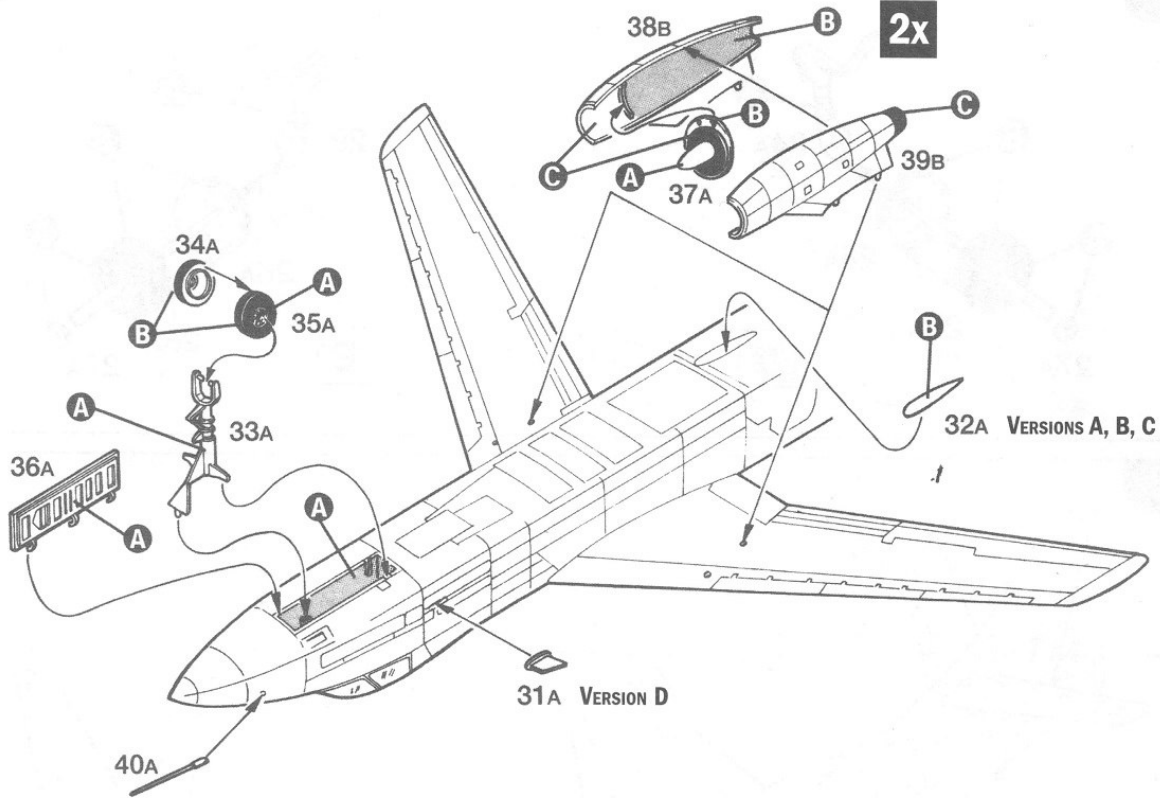

8

VERSION D

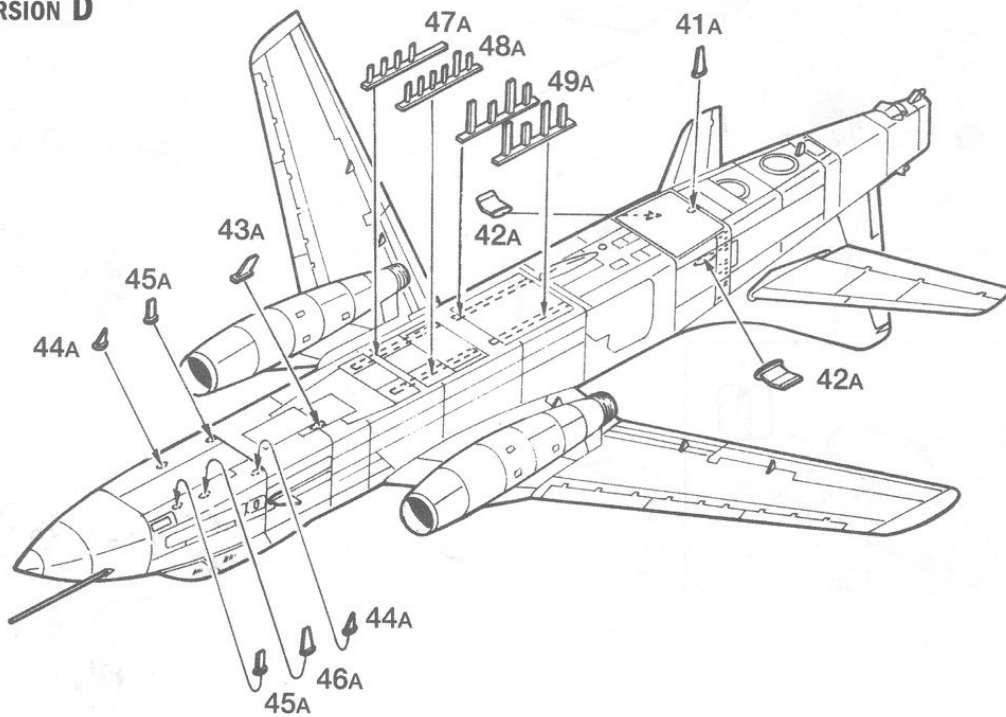

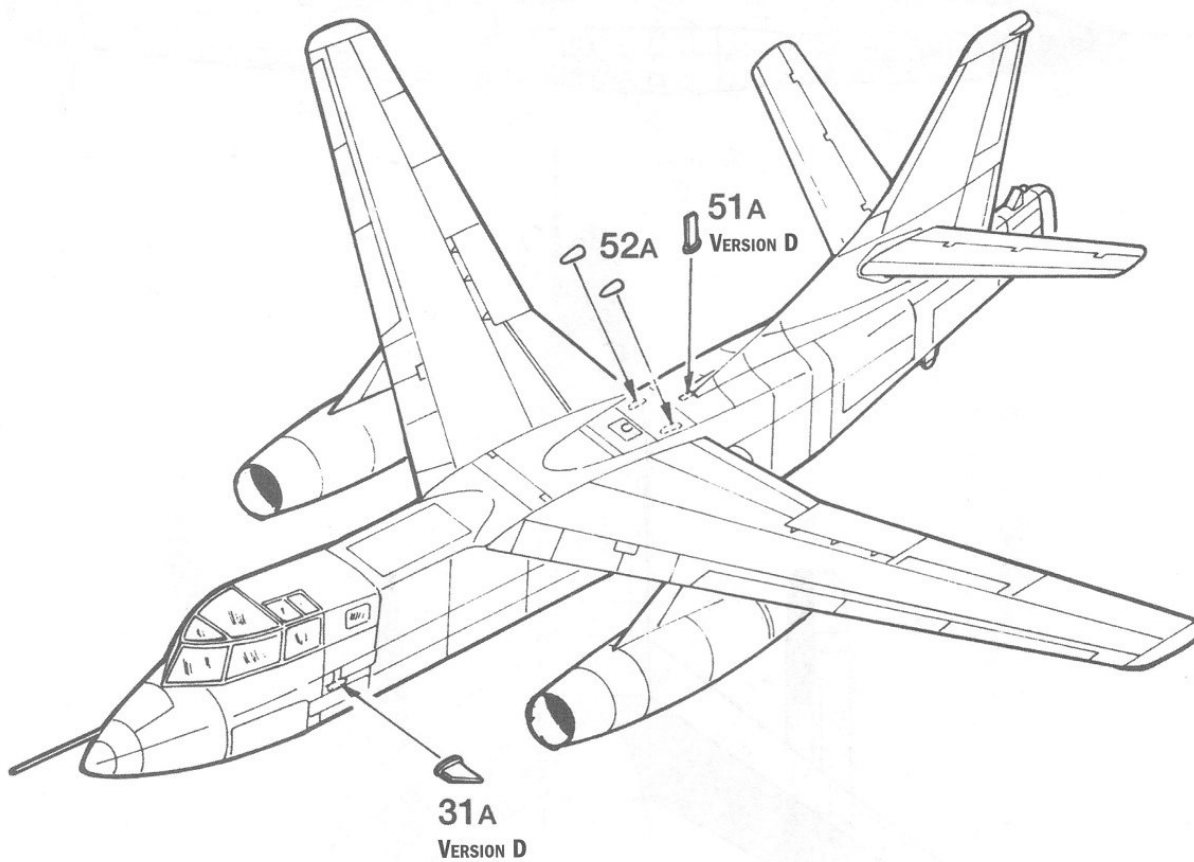

Istruzioni per l'applicazione delle decalcomanie. Ritagliare le decalcomanie occorrenti dal foglio, immergerle in un bicchiere di acqua pulita per circa 20", metterle in posizione sul modello e farle scivolare dalla carta: per una migliore aderenza comprimerle con una pezzuola pulita.

Direction for applying the decals: cut the required decals out of the sheet; dip the into a glass of clean water for about 20"; position the decals on the kit, letting them slide from the paper. For a better adhesion, press them by means of a clean rag.

Påläggning av decaler: klipp ut den decal som skall användas och doppa den i ett glas vatten under en 20". Sätt decalen på plats på modellen och låt den sakta glida av pappret. För att den skall sitta ordentligt, tryck till med en torr duk.

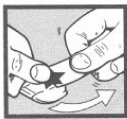

Anweisungen für Abziehbilder-Anbringung: Die benötigten Abziehbilder vom Blatt abscheiden, in ein Glas reines Wasser für etwa 20" eintauchen, auf das Modell legen und dann vom Papierbogen abnehmen. Um eine bessere Haftung zu erzielen, die Abziehbilder mit einem reinen Tuch andrücken.

Instruction pour l'application des décalcomanies. Couper les décalcomanies choisies et les plonger environ 20" dans un peu d'eau propre. Les placer sur le modèle en les faisant glisser de leur feuille et presser avec un morceau de chiffon pour éliminer les bulles d'air.

Instrucciones Para la aplicación de las calcomanías: cortar las requeridas, sumergirlas en un recipiente de agua limpia durante 20", colocar las calcomanías sobre el modelo, haciéndolas deslizar sobre el papel. Para una mejor adherencia, presionarlas con un trapito limpio.

Transfers: knip het benodigde deel uit, dempel et ca. 20" onder water, oudt het transfer tegen het model en schuif het vanaf het papier op zijn plaats. Met een schoon doekje aandrukken.

デカール使用法 台紙から、それぞれのマークを切り取ります。ぬるま湯に20秒くらいつけて、引き上げます。マークをすべらすようにして台紙からとり、指定の位置にはってください。やわらかな布でマークを押して気泡を取ってください。マーク面には、かわくまで手をふれないでください。

Указания по применению декалей: Отрежьте нужную вам часть декалей от общего листа, погрузите ее на 20 минут в чистую воду, затем, выдержав необходимое место на модели, переведите гуашь изобразки, сдвинув его с бумажной основы. Для лучшего прилипания промокните декаль чистой тряпочкой.

Decals - common parts

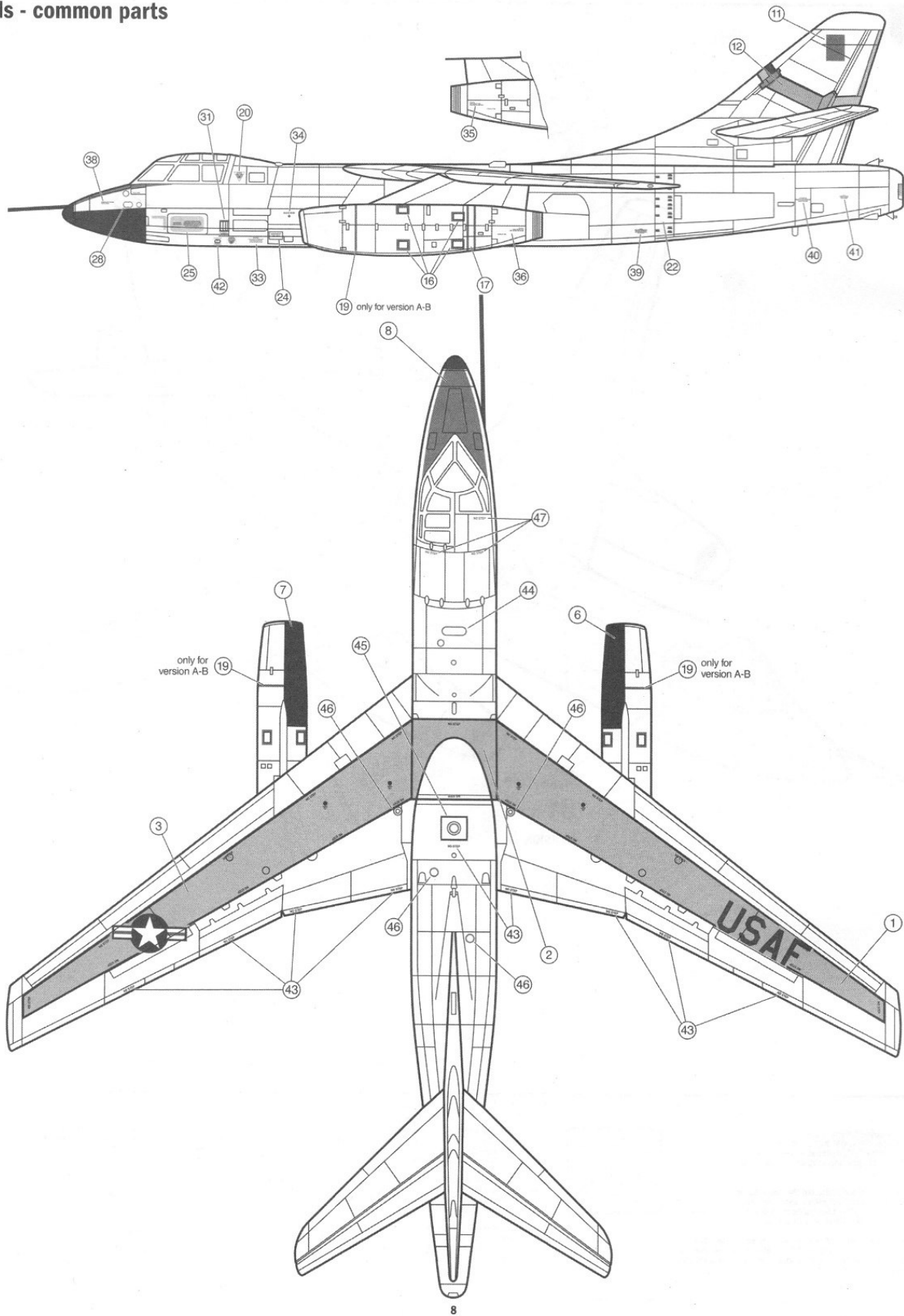

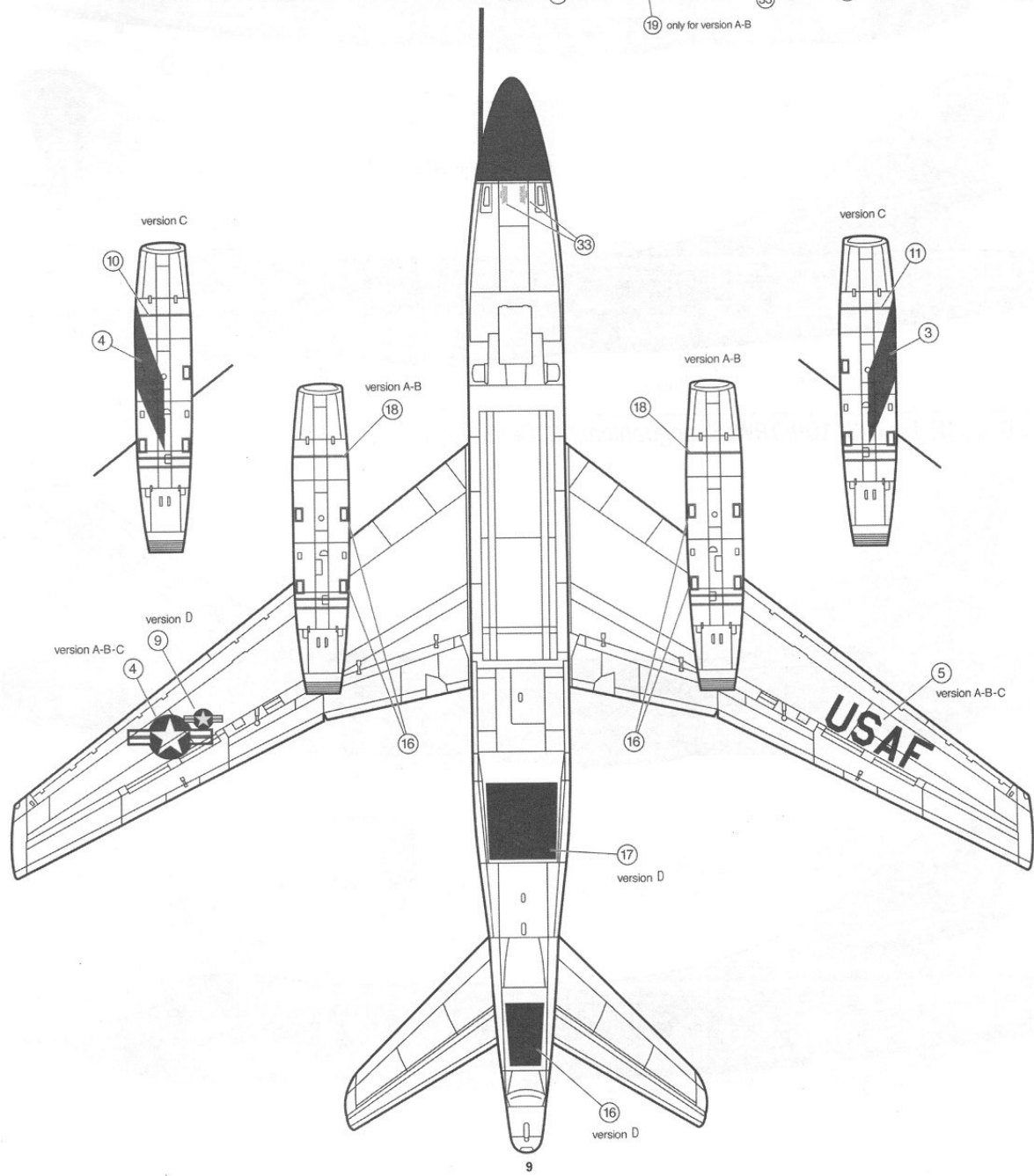
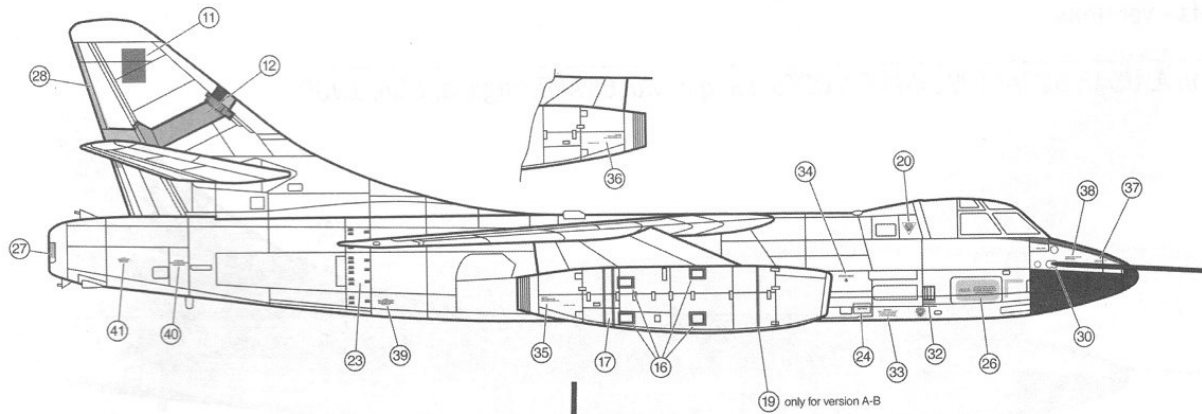

Decals - versions

Version A. USAF, 363rd TRW, 4417th CCTS, Langley-Eustis AFB, Virginia, USA, 1969.

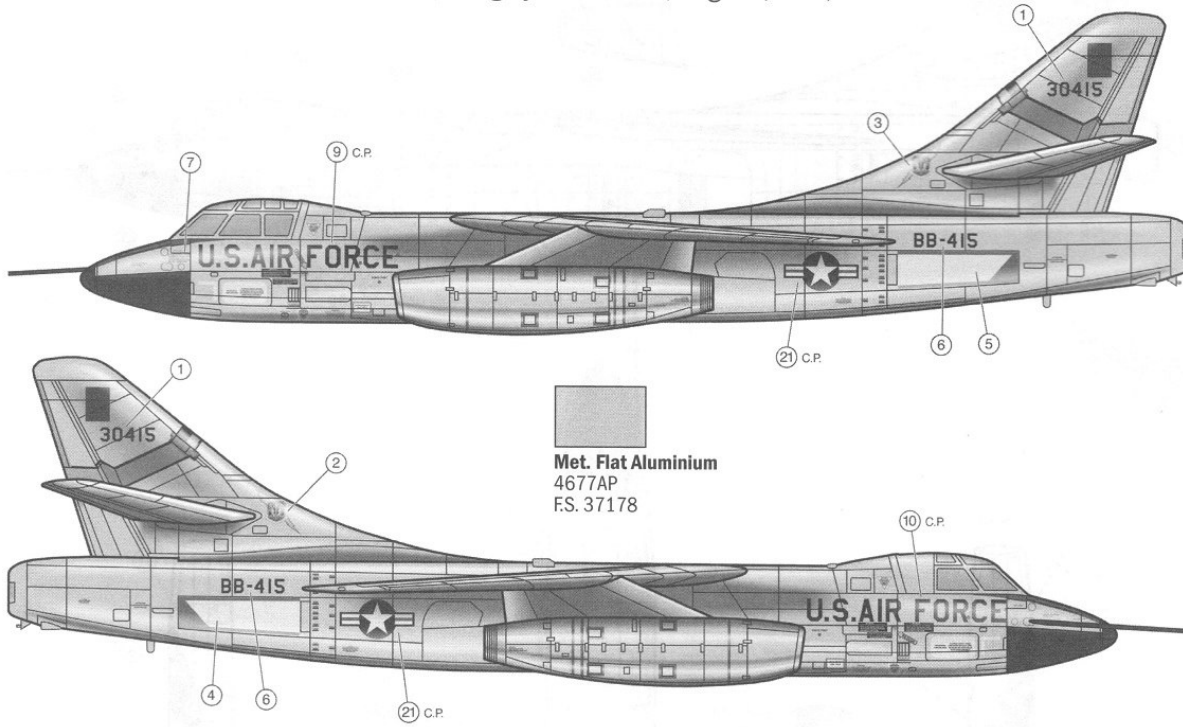

Version B. USAF, 1st TRS, 10th TRW, Spangdahlem AB, Germany, 1964.

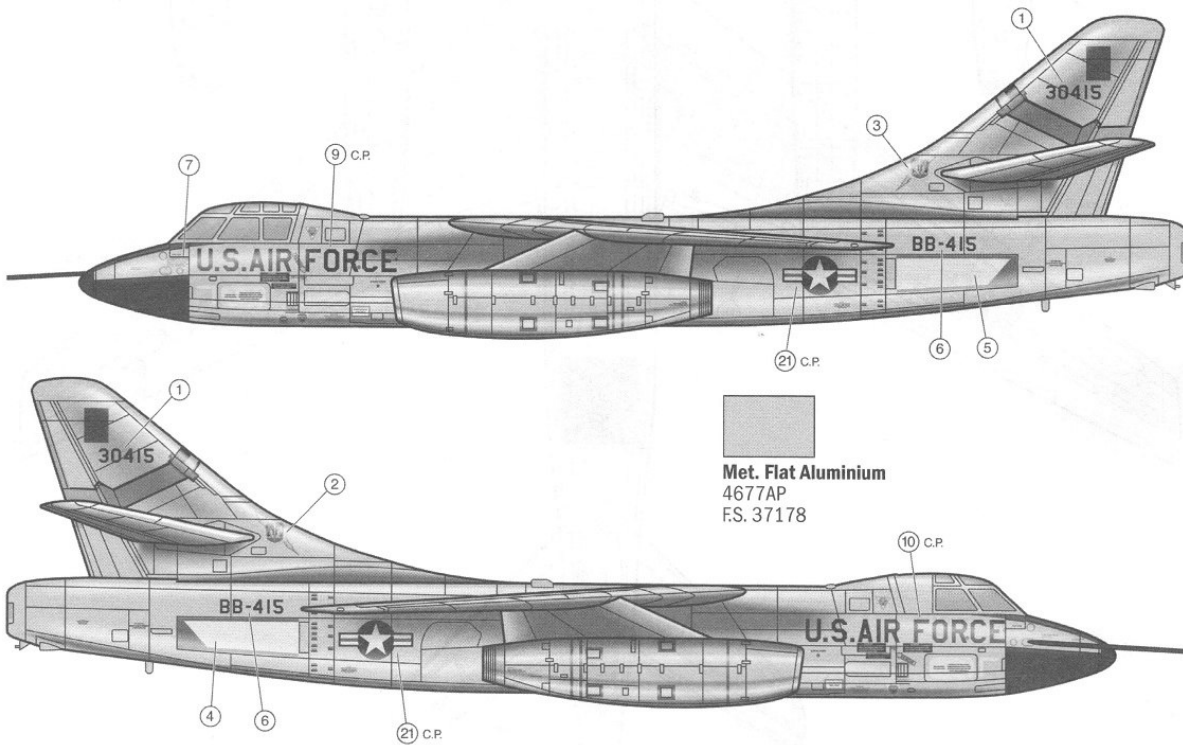

Version C. USAF, 19th TRS, 10th TRW, RAF Alcombury, UK, 1964.

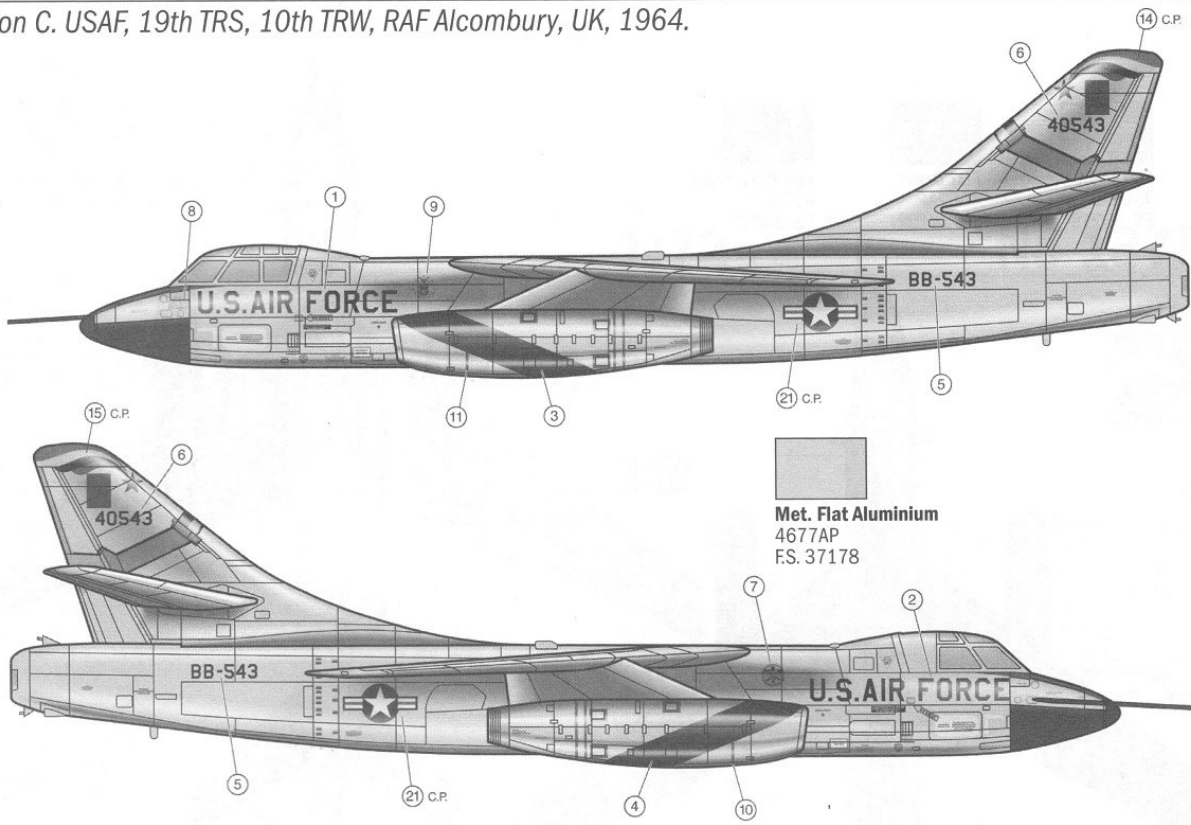

Version D. USAF, 363 TRW, Yokota AB, Japan, 1968 (Vietnam War).

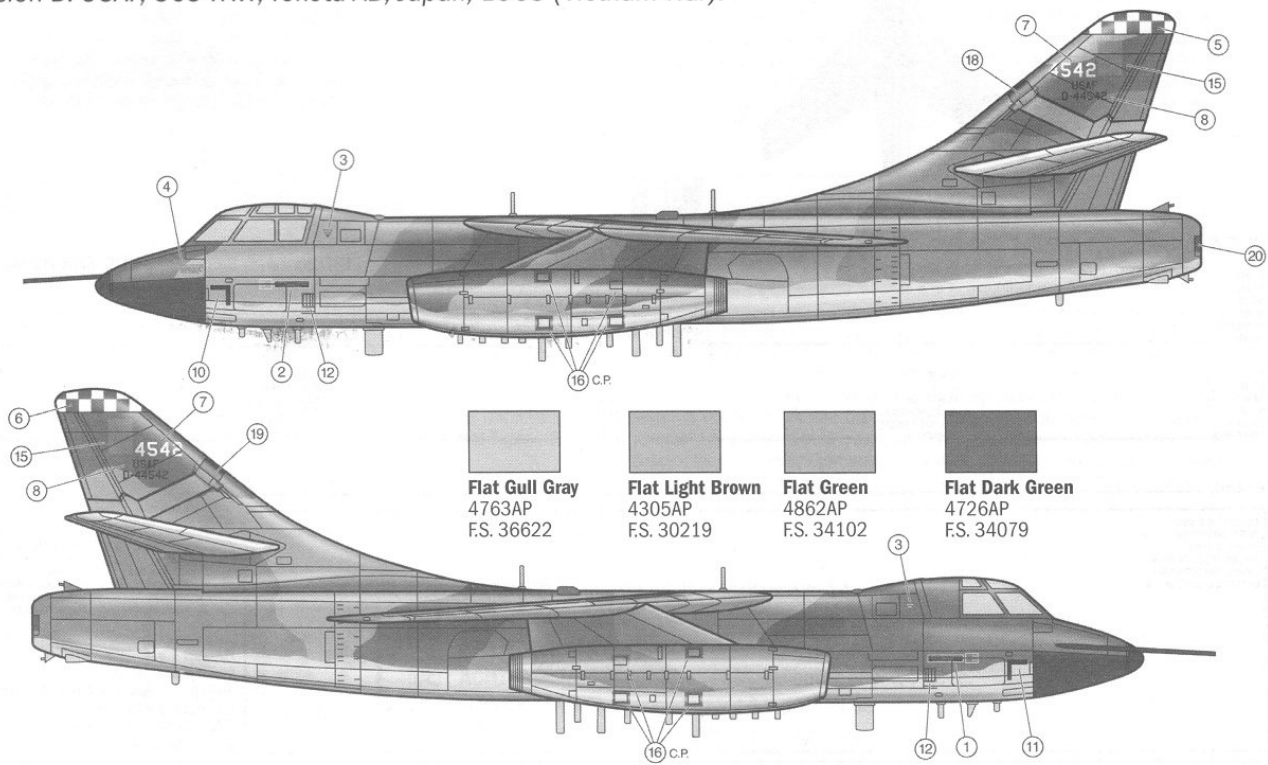



Flat Light Brown
4305AP
F.S. 30219



Flat Green
4862AP
F.S. 34102



Flat Dark Green
4726AP
F.S. 34079

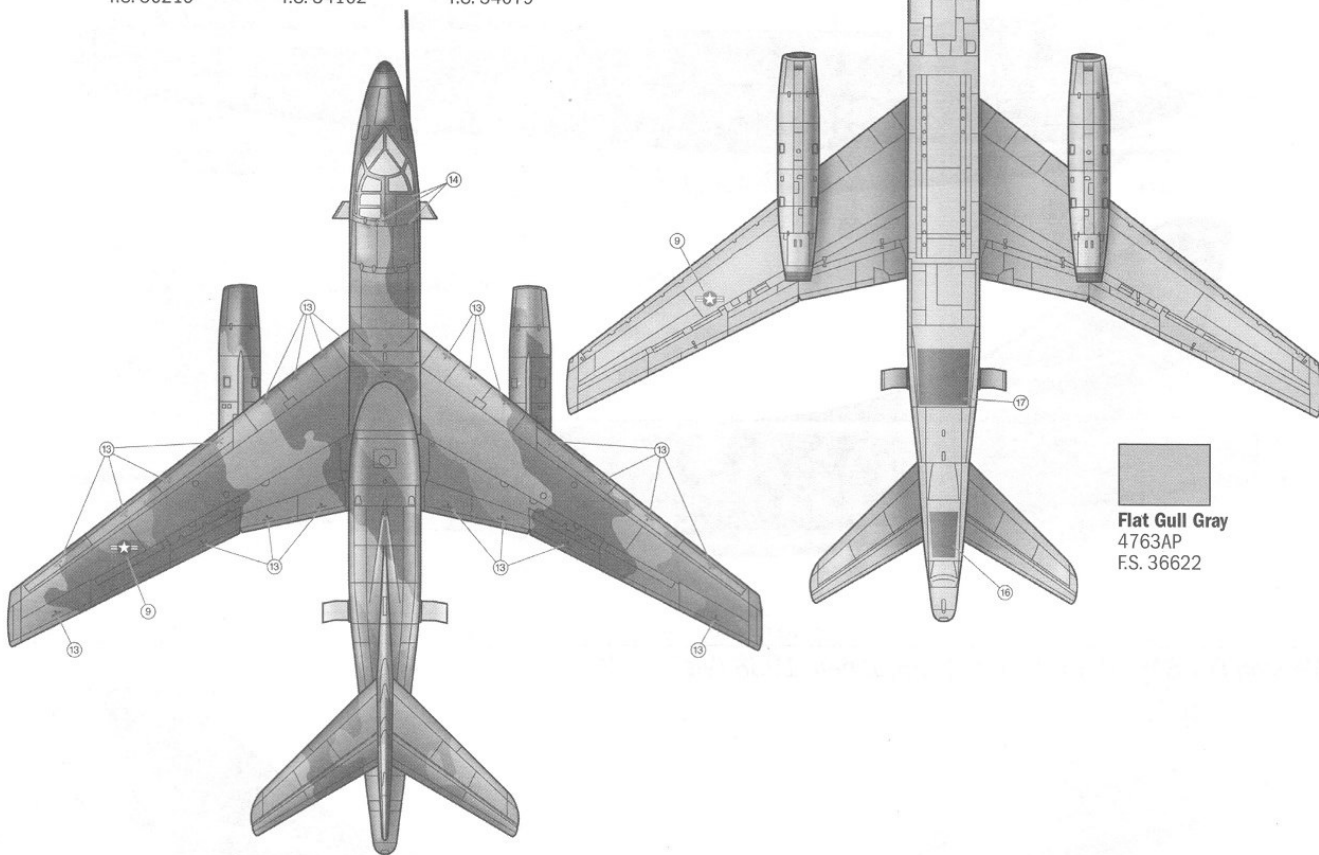

Flat Gull Gray
4763AP
F.S. 36622



KIT No 1375 Scale 1:72 - RB-66B Destroyer

NAME NOME NAME NOM NOMBRE NAAM	ADDRESS INDIRIZZO ADRESSE ADRESSE DIRECCION ADRES		
TOWN CITTA' STADT VILLE CIUDAD GEMEENTE	POSTAL CODE C.A.P. POSTALEITZAHL CODE POSTALE CÓDIGO POSTAL POSTCODE	COUNTRY NAZIONE LAND PAIS LAND	DATE OF BIRTH DATA DI NASCITA GEBURTSDATUM DATE DE NAISSANCE NACIDO/A EL GEBORTE DATUM

E-MAIL

DEFECTIVE PARTS
PARTI DIFETTOSE
DEFEKTE TEILE
PIECES DEFECTUEUSES
PIEZAS DEFECTUOSAS
DEFECTE ONDERDELEN

PLACE OF PURCHASE
ACQUISTATO PRESSO
ORT DES KAUFES
LIEU D'ACHAT
LUGAR DE COMPRA
PLAATS VAN AANKOOP

Retail Store
 Negozio
 Einzelhandel
 Detailliant
 Detaillista
 Detaillhandel

Hyper Market
 Grande Magazzino
 Andere
 Grande Surface
 Grøn Ailmacen
 Hypermarket

ITALERI S.p.A.
 Via Pradazzo, 6/B
 40012 - Calderara di Reno (BO) ITALY
 fax: 0039 51 726 459
 e-mail: italeri@italeri.com
 www.italeri.com

