



# Ki-21-Ia RTAF

1/72 SCALE MODEL KIT № 72206

## Ki-21-Ia RTAF,

### Таїландський важкий бомбардувальник

Після поразки Франції в Європі Таїланд вирішив скористатися моментом і повернути свої території у французькому Індокитаї. Було розміщено замовлення на поставку нових літаків американського виробництва. Однак США вирішили, що посилення тайських ВПС може змінити ситуацію в регіоні в небажаний для себе бік, і відмовили в постачанні літаків. Таїланд звернувся до Японії, яка незабаром здійснила поставку кількох десятків бомбардувальників для RTAF. Серед них було й 9 літаків Ki-21-Ia виробництва компанії Nakajima, навесні 1941 року їх було включено до складу Kong Bin Koi 6 (6-е авіаційне крило). Тайські Ki-21-Ia застосовувалися в Бірмі проти з'єднань Китайської національної армії навесні 1942 року. Пізніше вони виконували функції навчальних і транспортних літаків.

#### Тактико-технічні характеристики Ki-21-Ia RTAF

Довжина літака, м	16.5
Розмах крила, м	22.5
Нормальна злітна вага, кг	7573
Двигун	2 x Nakajima Ha-5kai, 2x1080 к.с.
Максимальна швидкість, км/год	432
Практична стеля, м	8600
Дальність польоту, км	2700
Озброєння	3-5 x 7,7 мм кулеметів, до 1000 кг бомб

## Ki-21-Ia RTAF,

### Thailand's Heavy Bomber

After the defeat of France in Europe, Thailand decided to seize the moment and regain its territories in French Indochina. There was made an order for the delivery of new American-made aircraft. However, the US decided that strengthening the Thai Air Force could change the situation in the region in an undesirable direction for them, and refused to supply the aircraft. Thailand referred to Japan, which soon delivered several dozen bombers for the RTAF. Among them were nine Ki-21-Ia aircrafts produced by the Nakajima company, in the spring of 1941 they were included in the composition of Kong Bin Koi 6 (6th Aviation Wing). The Thai Ki-21-Ia were used in Burma against units of the Chinese National Army in the spring of 1942. Later they served as training and transport aircraft.

#### Tactical and Technical Specifications of Ki-21-Ia RTAF

length, m	16.5
Wingspan, m	22.5
Max take-off weight, kg	7573
Engine	2 x Nakajima Ha-5kai, 2x1080 hp
Speed, km/h	432
Service Ceiling, m	8600
Max ferry range, km	2700
Armament	3-5 x 7,7 mm machine guns, 1000 kg bombs

#### ФАРБИ, ЩО ВИКОРИСТОВУЮТЬСЯ / USED COLORS:

COLOR	ICM
<b>A</b> Біло-сірий   White Grey	1029
<b>B</b> Синьо-сіра   Blue Grey	1032
<b>C</b> Небесно-сіра   Sky Gray	1033
<b>D</b> Британський Хакі   British Khaki	1062
<b>E</b> Збройовий метал   Gun metal	1027
<b>F</b> Чорний   Black	1002
<b>G</b> Гумовий чорний   Rubber Black	1039
<b>H</b> Коричневий   Deep Brown	1008
<b>J</b> Зелено-сірий   Green-Grey	1063
<b>K</b> Сталь   Natural Steel	1025

COLOR	ICM
<b>L</b> Темна іржа   Dark rust	1051
<b>M</b> Алюміній   Aluminium	1023
<b>N</b> Напівпрозорий зелений   Clear Green	1014
<b>P</b> Напівпрозорий червоний   Clear Red	1011
<b>Q</b> Темно-сірий   Dark Grey	1037
<b>R</b> 4B0   4B0 Green	1073
<b>S</b> Білий   White	1001

Для отримання глянцевого, сатинового чи матового ефекту – використовуйте наші лаки!

For a glossy, satin or matte effect – use our varnishes!



**01** СТАДІЯ СКЛАДАННЯ  
ASSEMBLY STEP

**A** ФАРБА, ЩО ВИКОРИСТОВУЄТЬСЯ  
USED COLOR

**x2** ЗРОБИТИ ДВІ ДЕТАЛІ  
MAKE 2 PCS

**✂** ВІДРІЗАТИ  
CUT OFF

**03** СКЛАДАЛЬНА ОДИНИЦЯ  
ASSEMBLY UNIT

**□** ПРИ ЗБИРАННІ НЕ ВИКОРИСТОВУЄТЬСЯ  
PARTS NOT FOR USE

**\*** ЗРОБИТИ САМОМУ  
SCRATCH BUILD

**?** ДОВІЛЬНИЙ ВИБІР  
OPTIONAL

У В А Г А !  
Перед складанням уважно прочитати керівництво з монтажу. Кожна деталь пронумерована. Дотримуватися послідовності монтажу. Необхідні робочі інструменти: ніж і напилочок для зачистки деталей; гумова стрічка, клеїка стрічка і прищипки для білизни (для притиснення склеюваних деталей). Деталі з пластику очистити в розчині м'якого миючого засобу і висушити на повітрі для того, щоб фарба і перевідні картинки краще прилипали. Перед приклеюванням перевірити, чи підходять деталі; клей наносити економно. Хром і фарбу видалити з поверхонь склеювання. Невеликі деталі пофарбувати перед тим, як вони будуть видалені з рамок. Фарбу необхідно добре просушити, тільки після цього продовжувати складання. Кожну відповідну перевідну картинку вирізати окремо і приблизно на 20 секунд занурити в теплу воду. На позначеному місці картинку відокремити від паперу і притиснути промокальним папером.

С А У Т І О Н І !  
Read the instructions thoroughly prior to assembly. Each component is numbered. Adhere to specified sequence of assembly. Tools required: knife and file for removal of components from frame; rubber bond, adhesive tape and clothes pegs for clamping components together after applying adhesive. Clean plastic components in a mild detergent solution and allow to air-dry so that paint and transfers adhere better. Prior to applying adhesive, check to see whether the components fit together; apply adhesive sparingly. Remove chrome and paint from the contact surfaces. Paint small components before removing them from the frame. Allow paint to dry well, and only then continue to assemble. Cut out each transfer individually and immerse in warm water for approx. 20 seconds. Slide transfer off paper and into designated position, then press on with blotting paper.





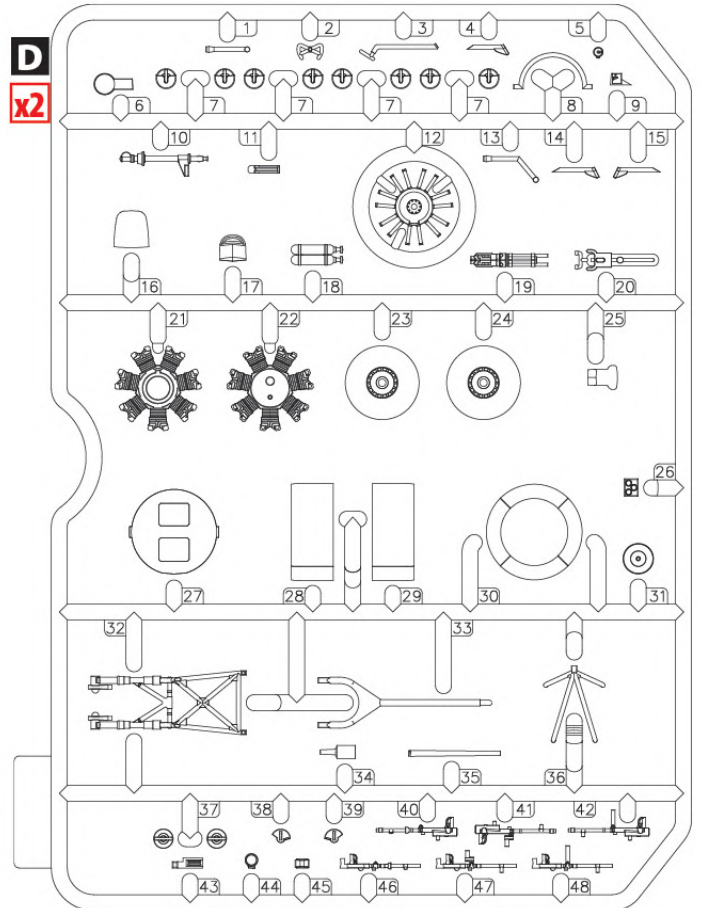
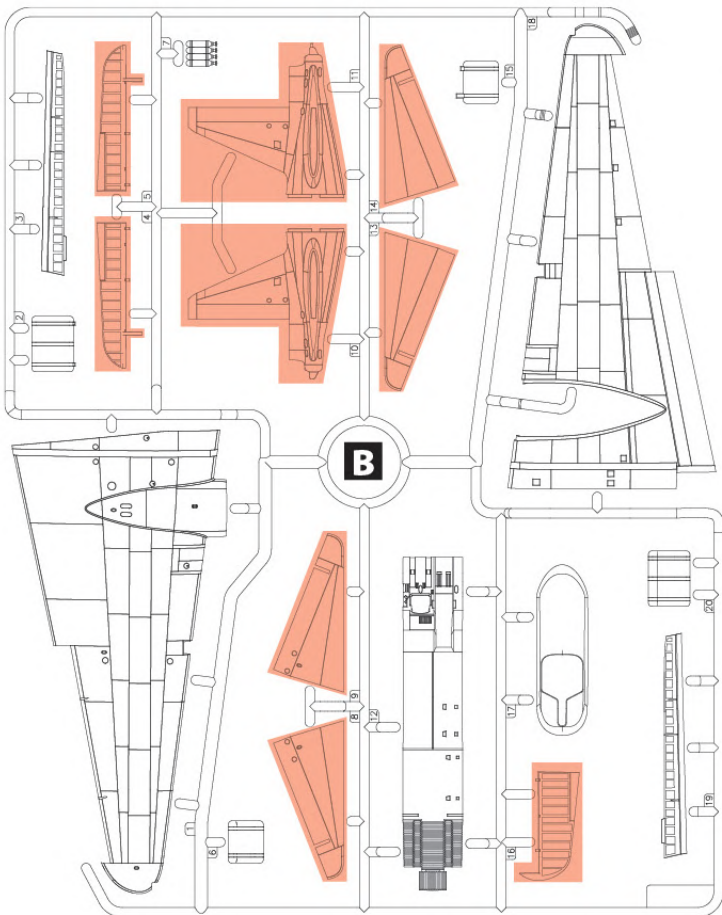
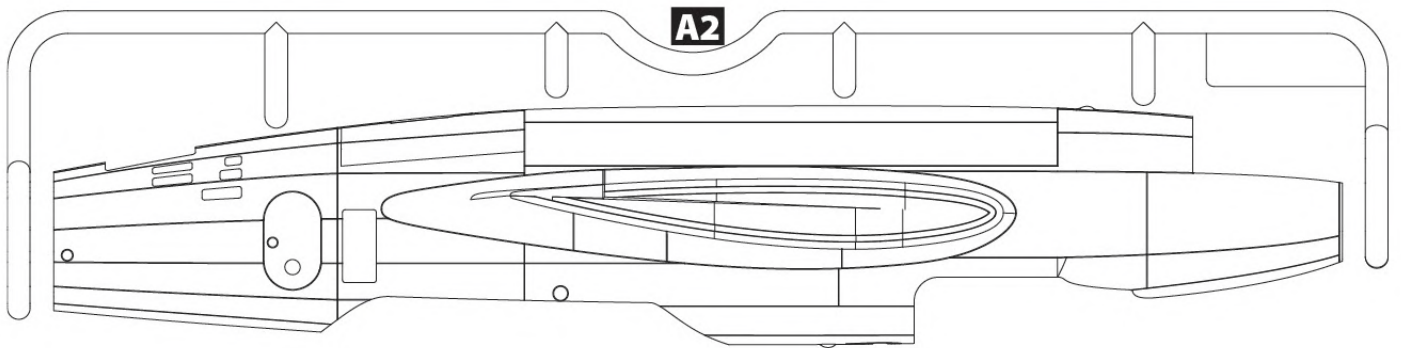
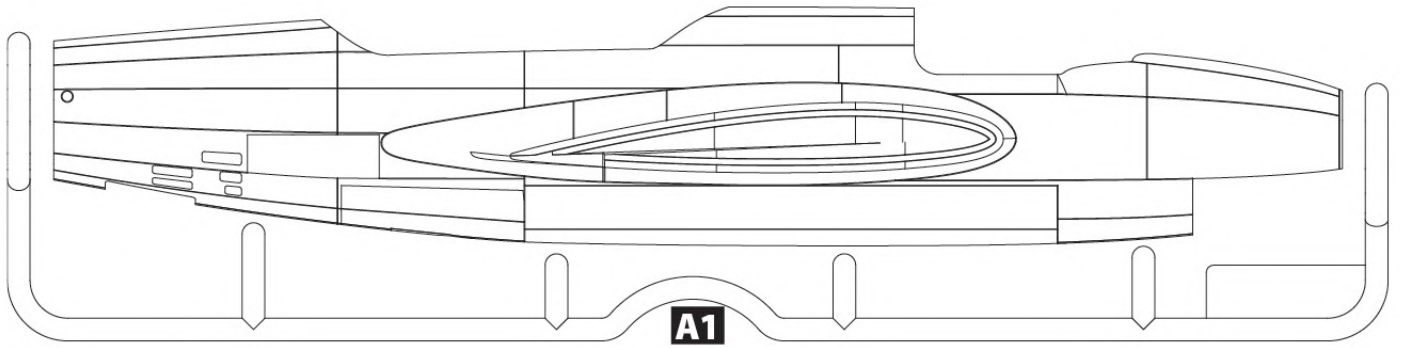

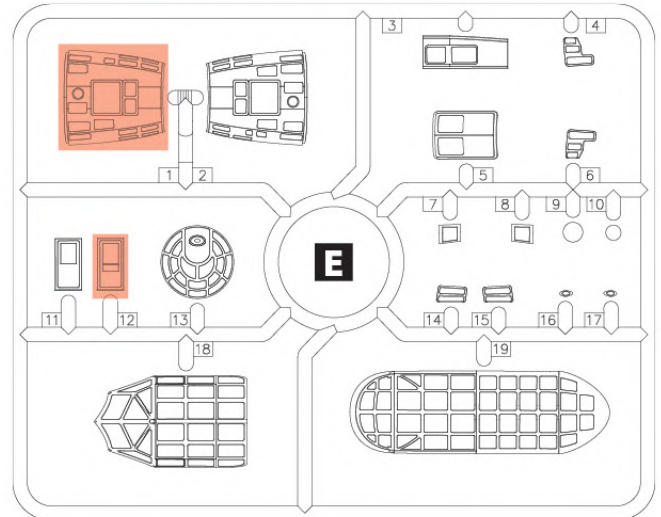
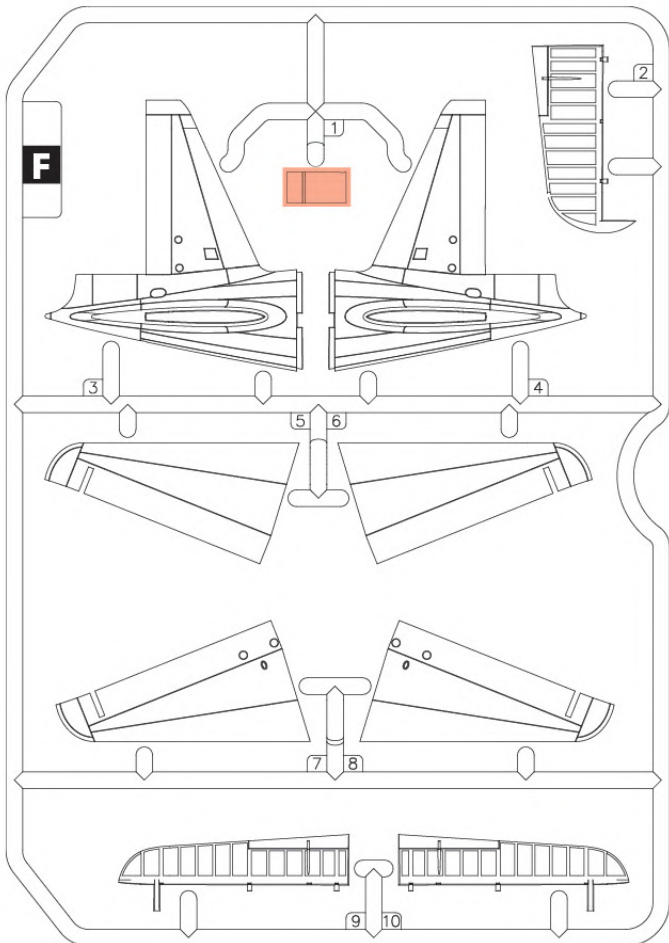
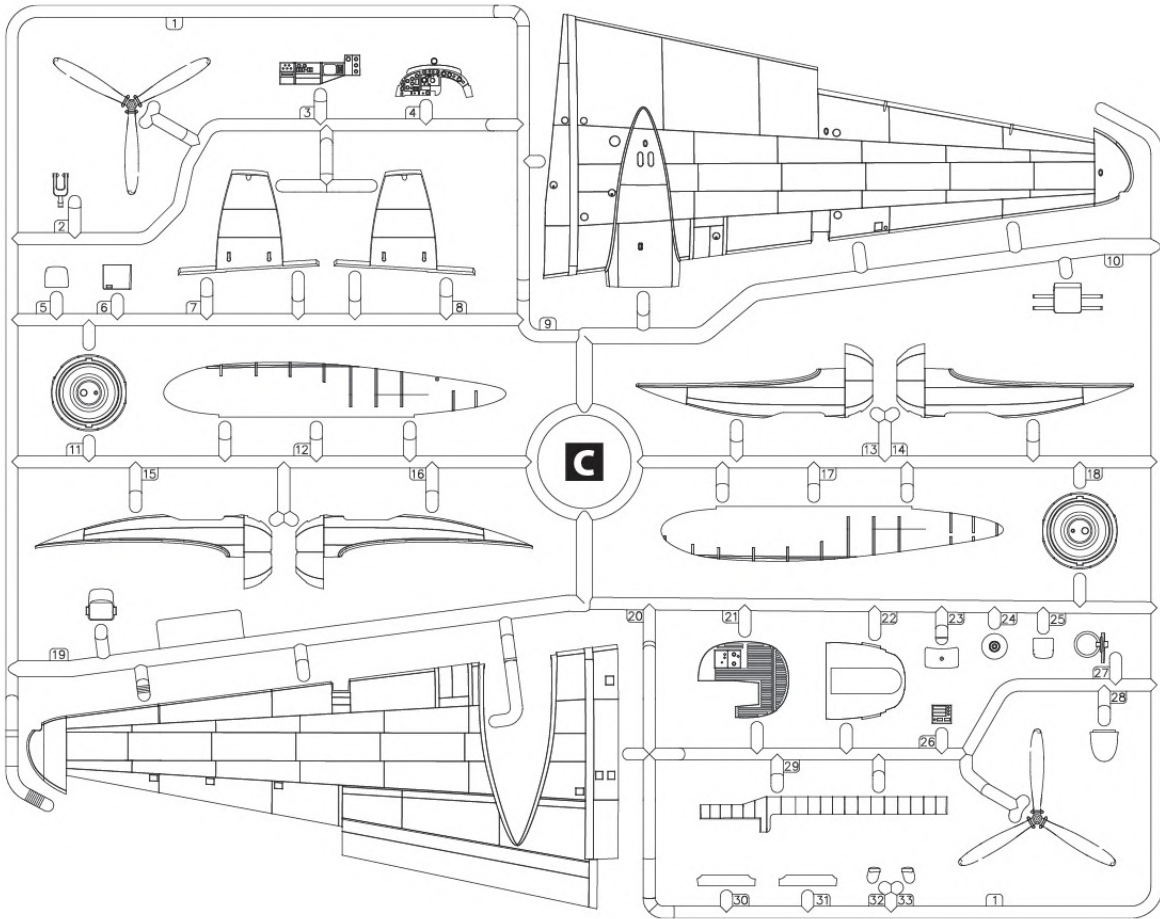



**Q**

УСІ ВНУТРІШНІ ДЕТАЛІ  
ТА ДЕТАЛІ ІНТЕР'ЄРУ,  
КРИМ ЗАЗНАЧЕНИХ  
ОКРЕМО  
ALL INSIDE DETAILS  
AND INTERIOR PARTS,  
EXCEPT WHERE NOTED  
SEPARATELY

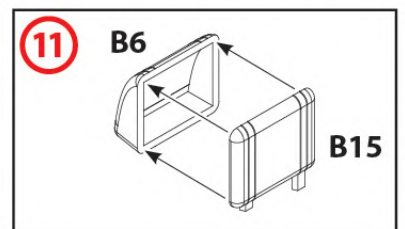
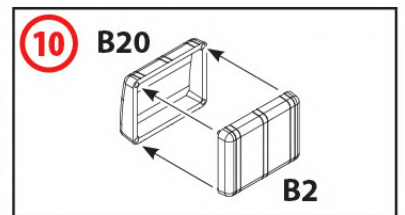
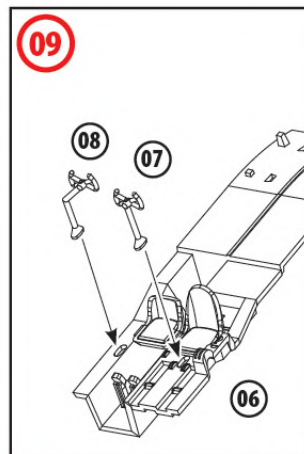
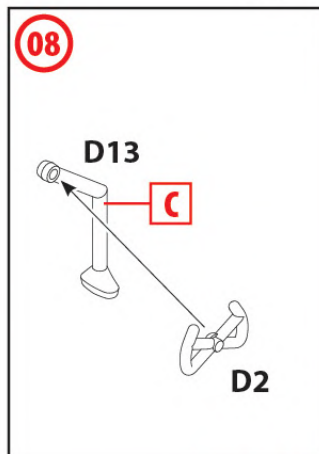
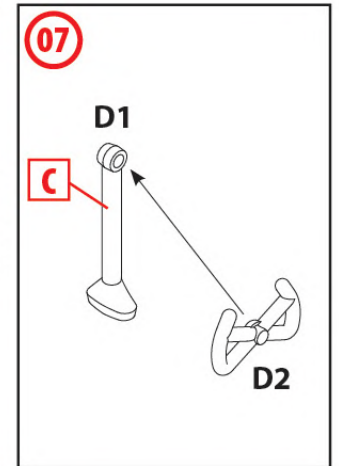
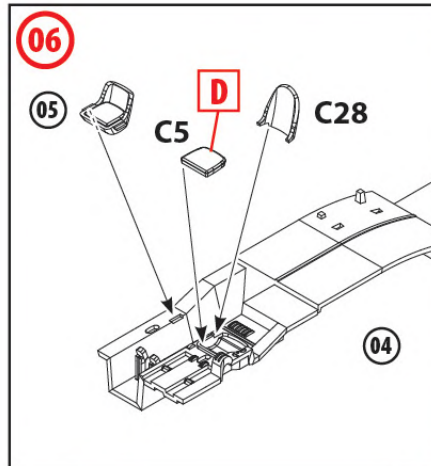
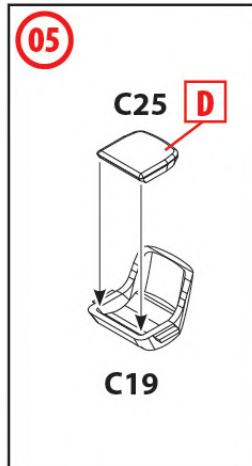
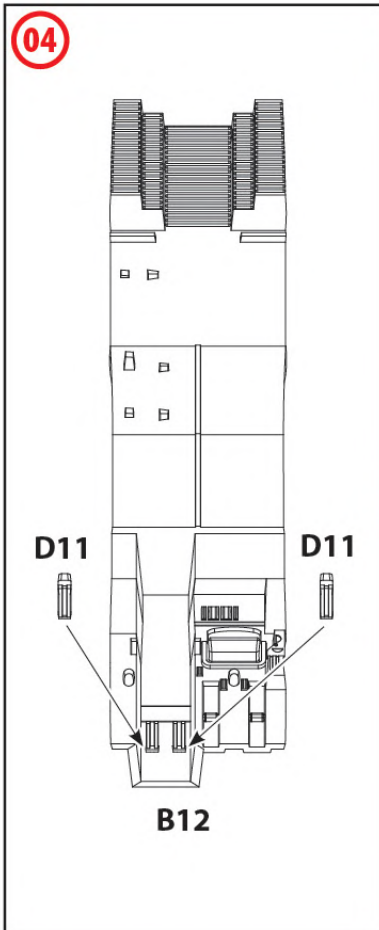
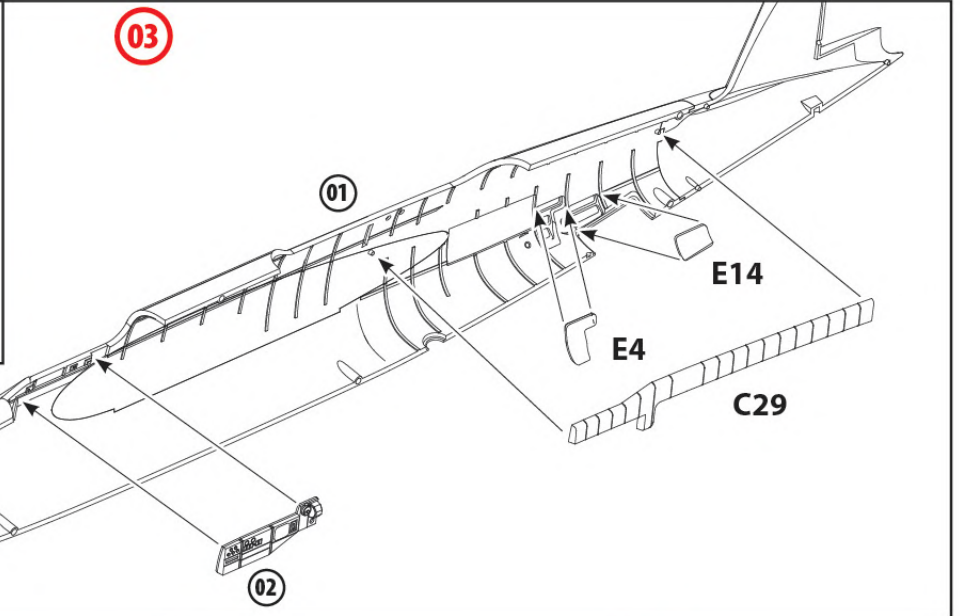
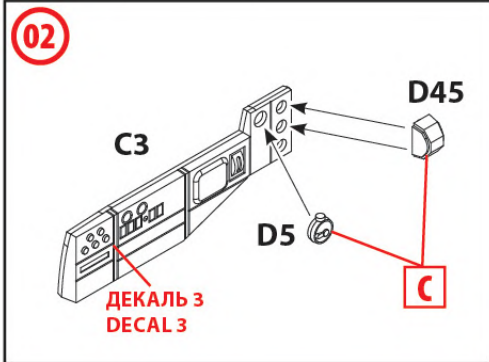
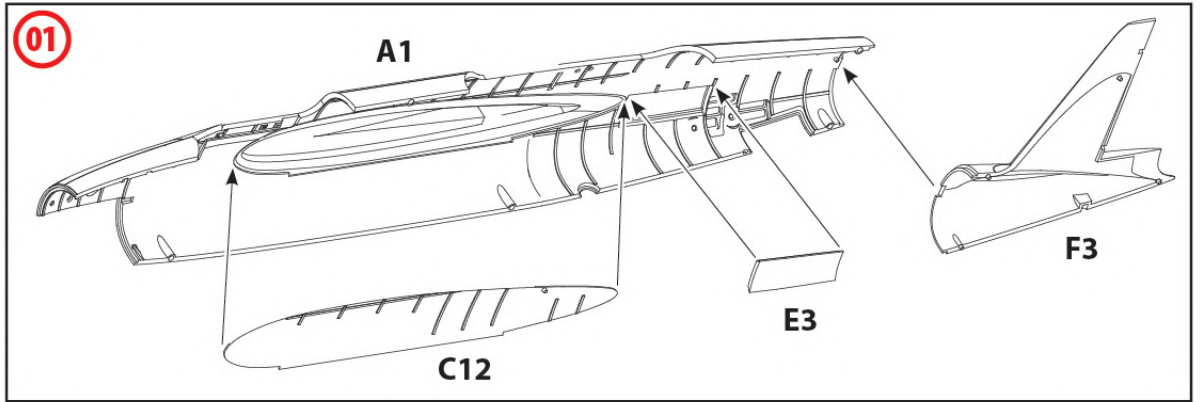

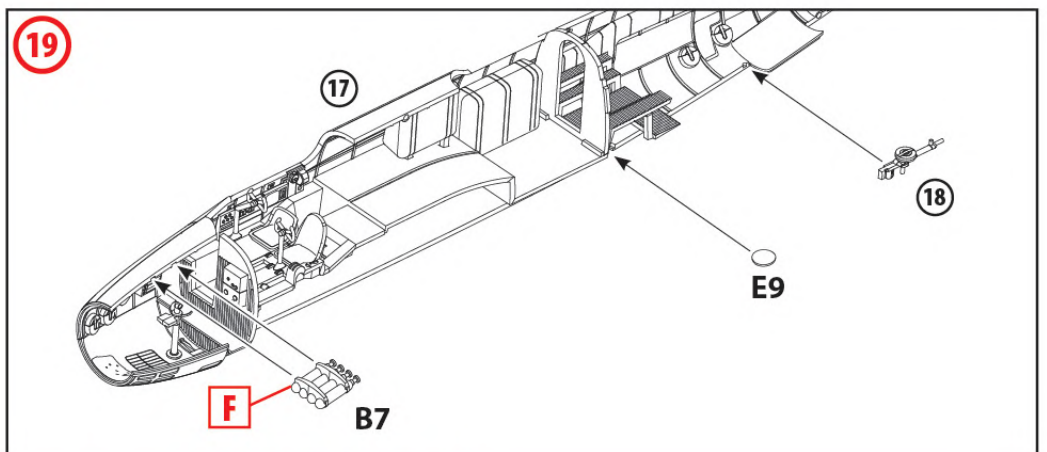
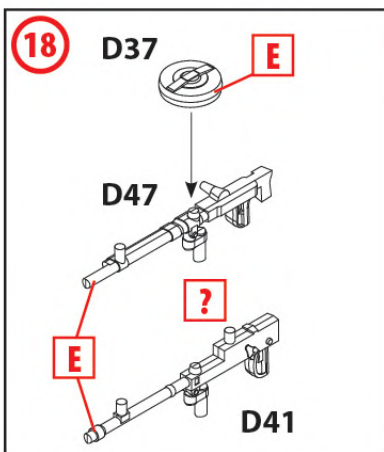
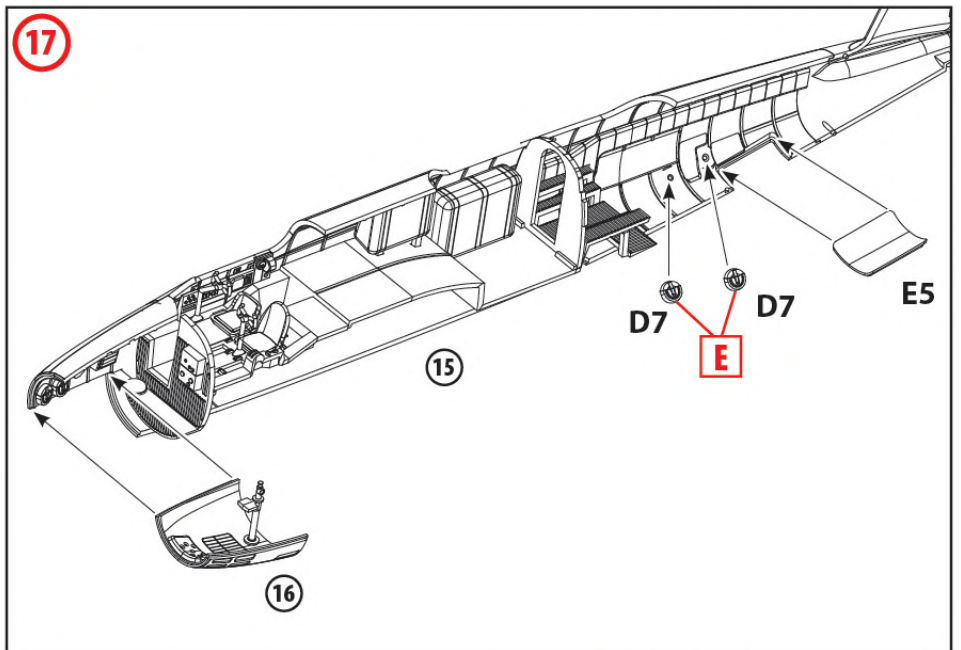
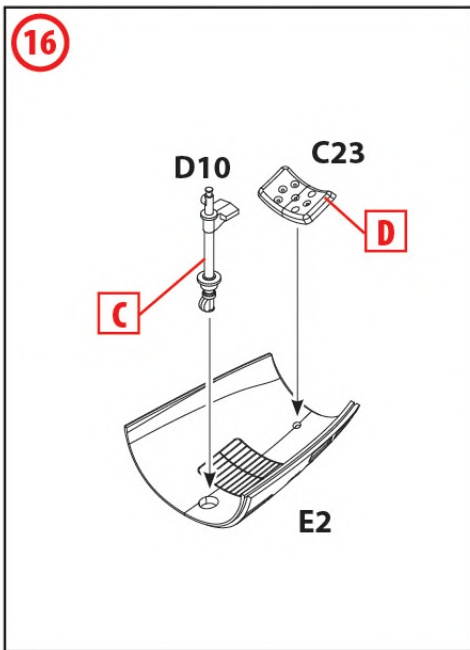
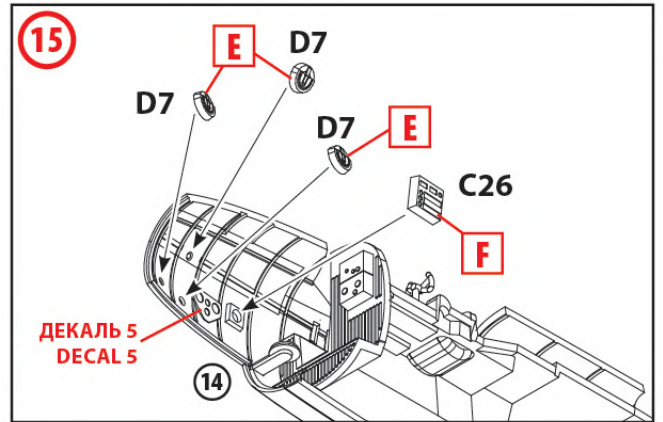
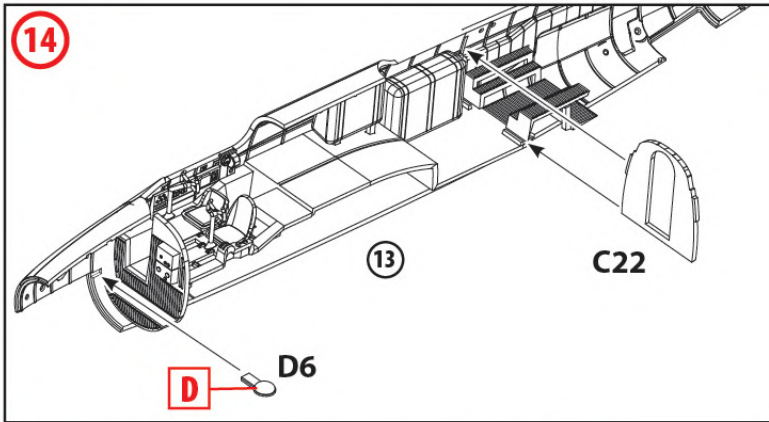
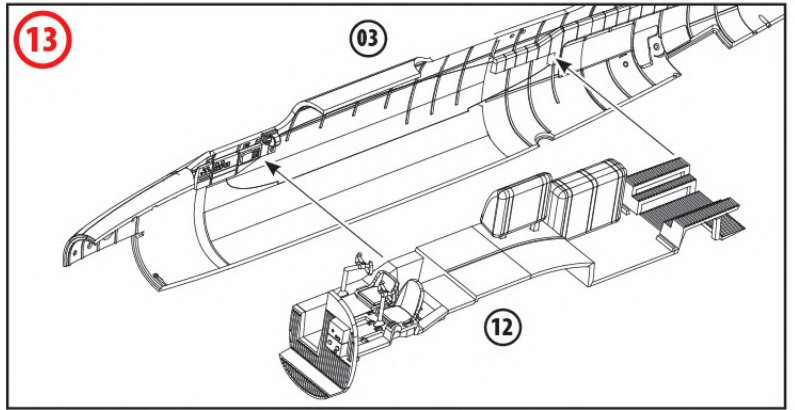
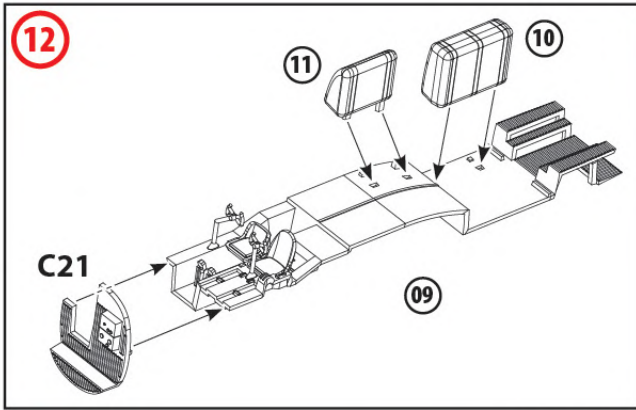



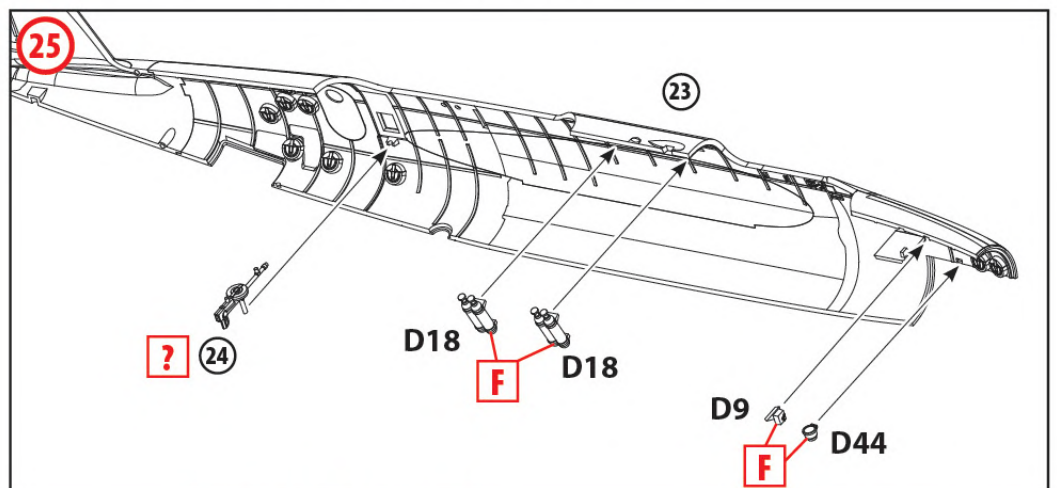
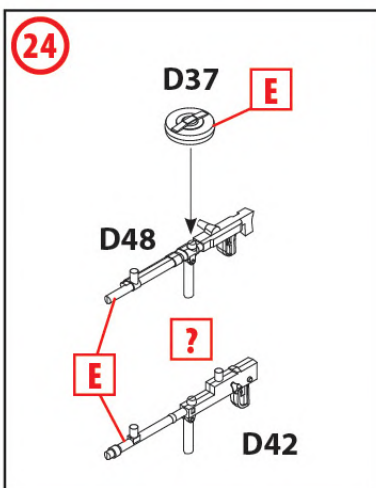
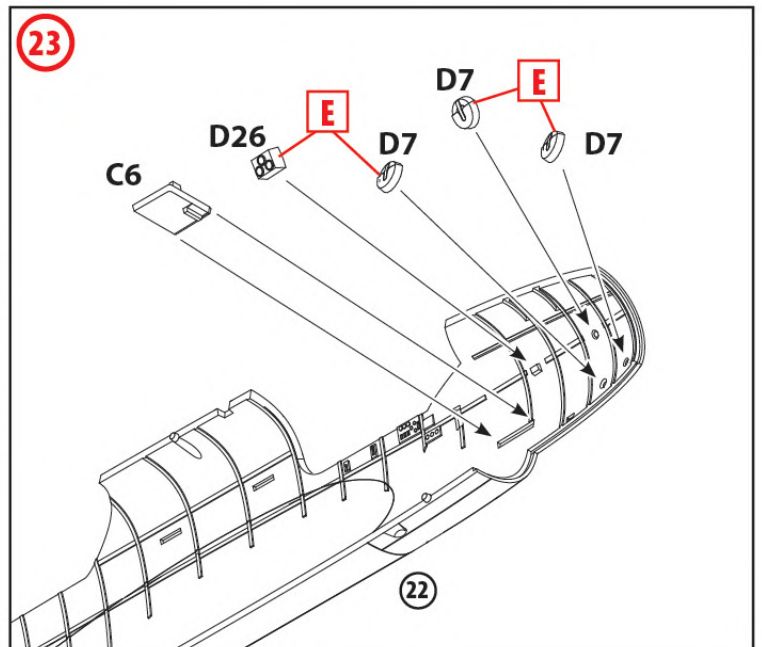
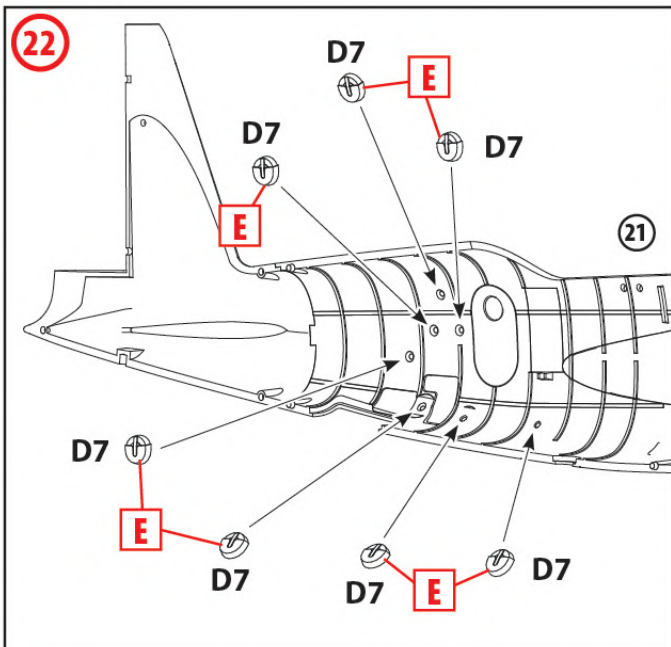
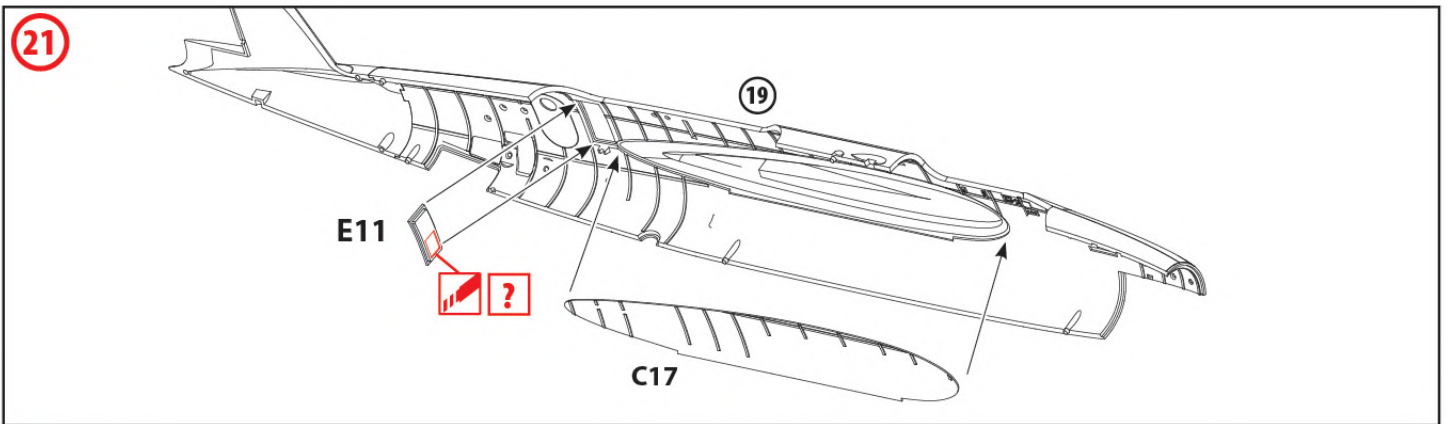
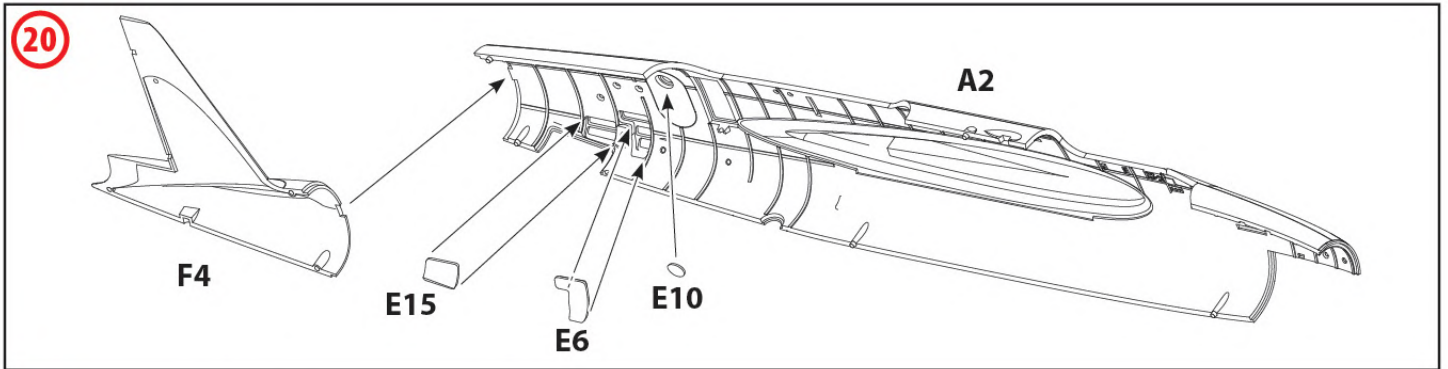

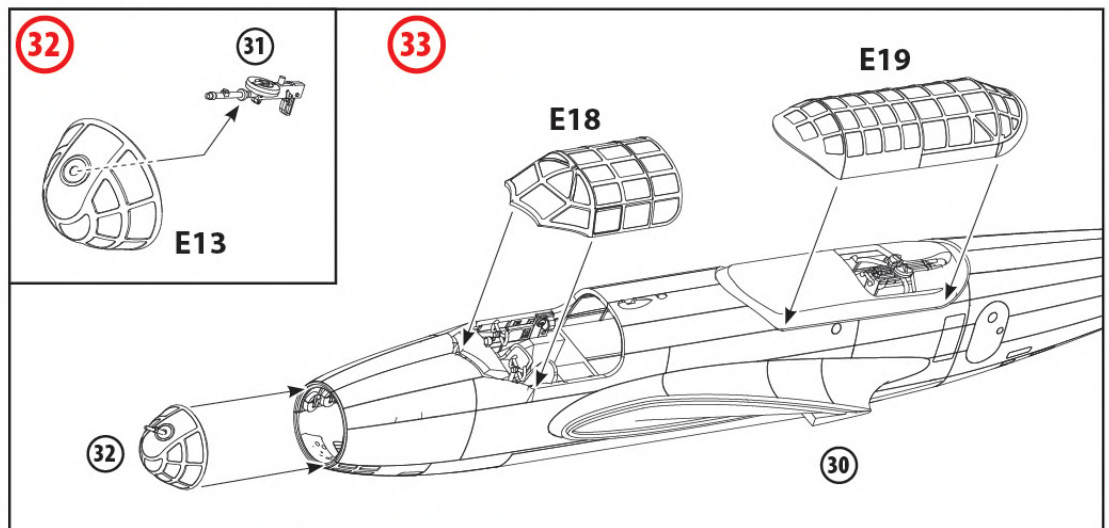
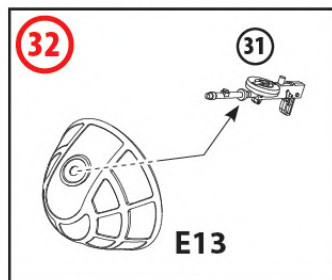
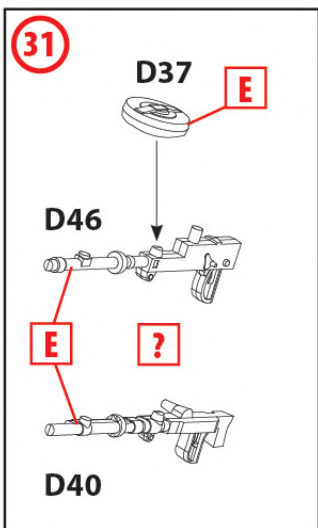
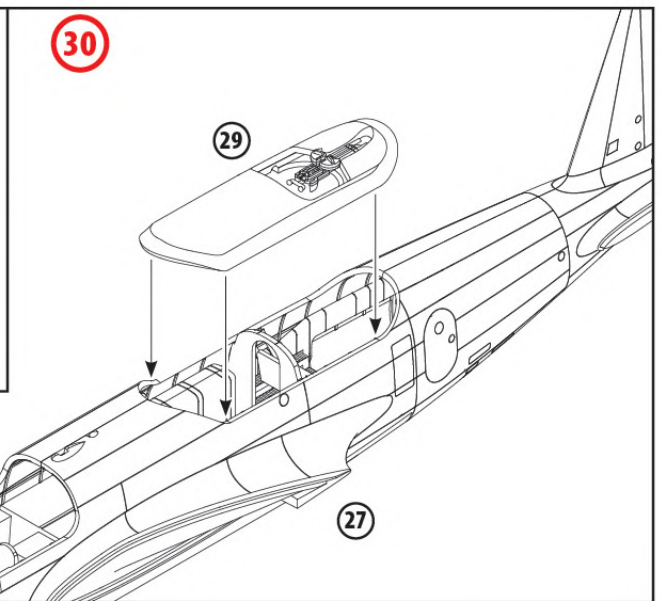
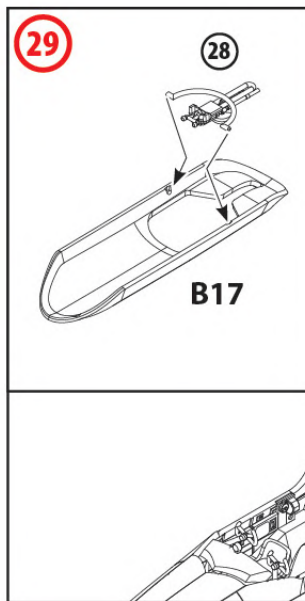
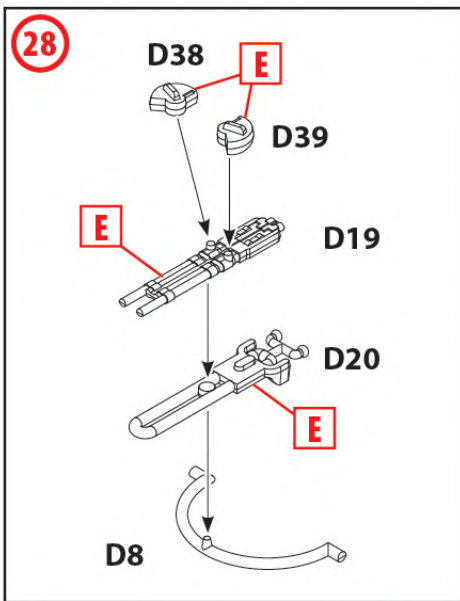
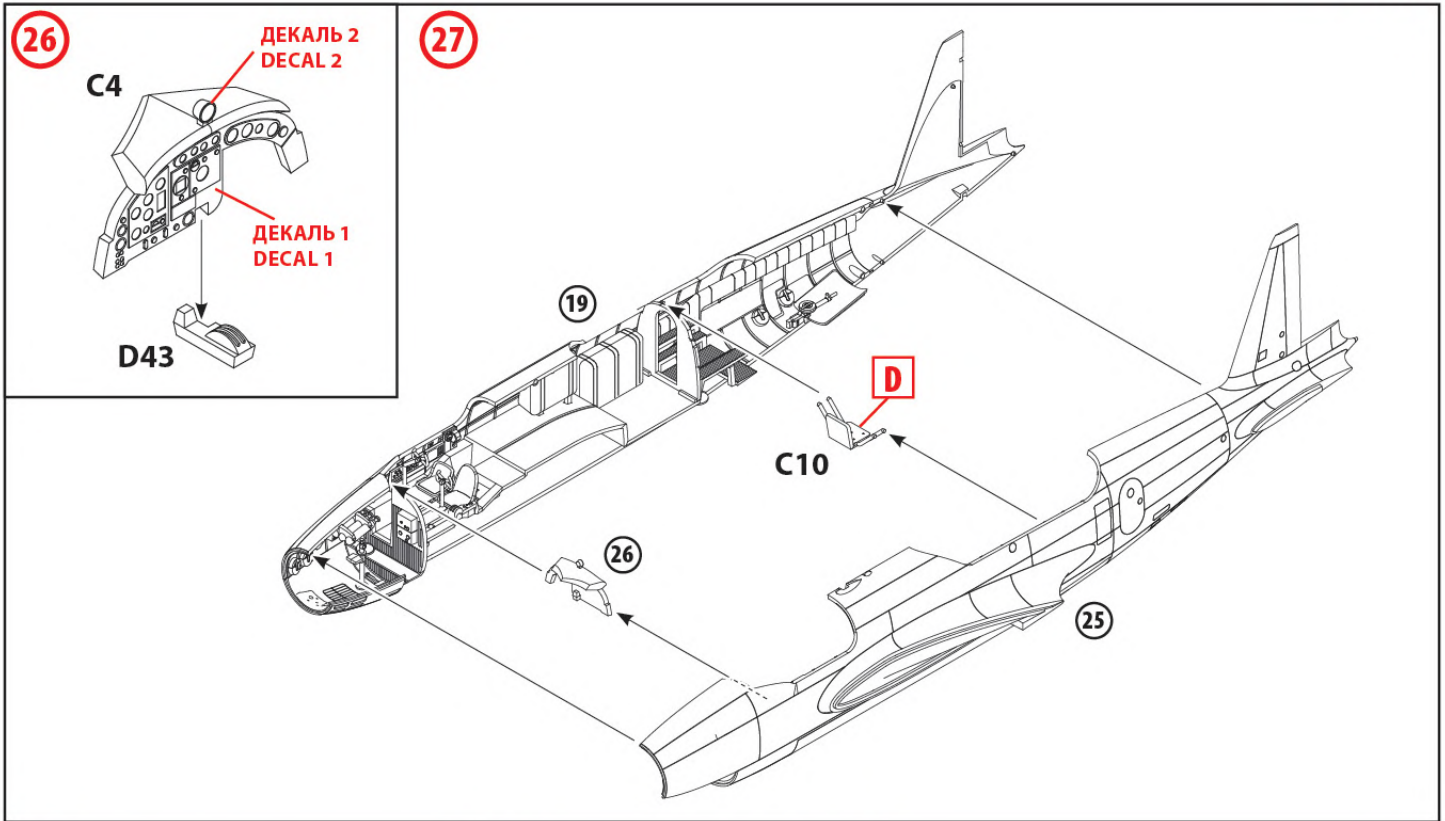



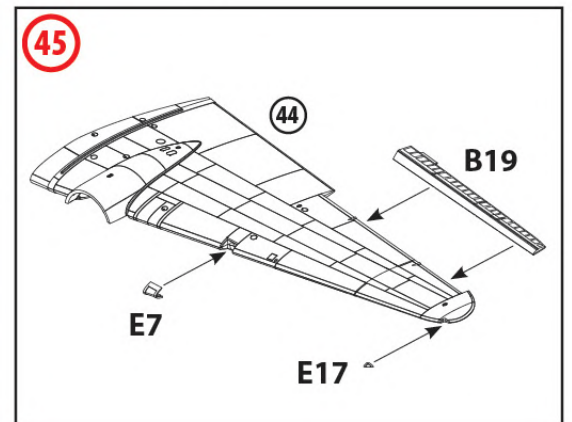
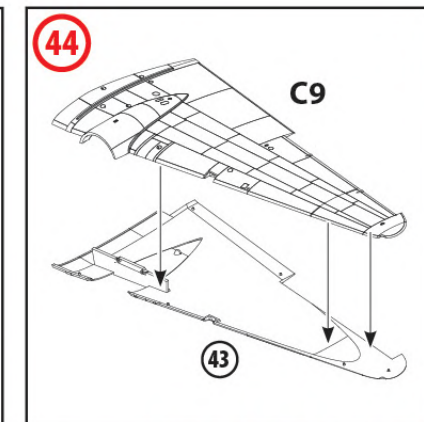
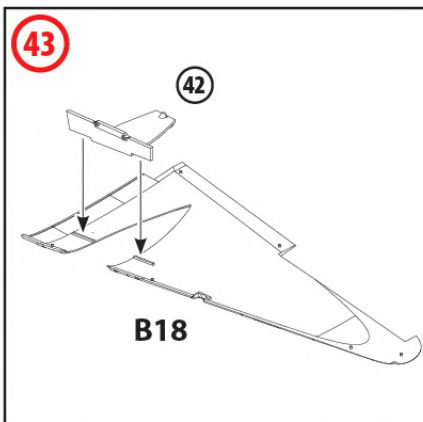
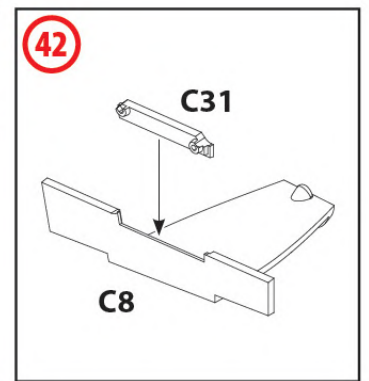
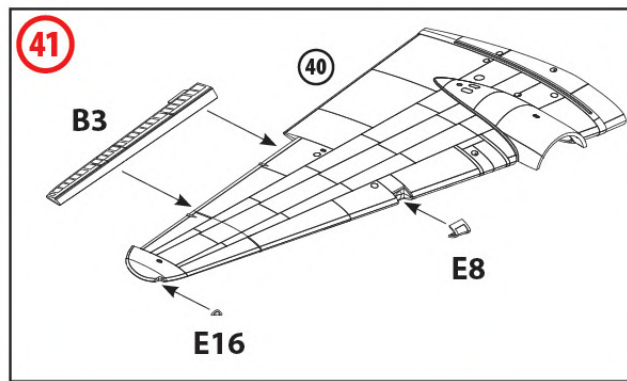
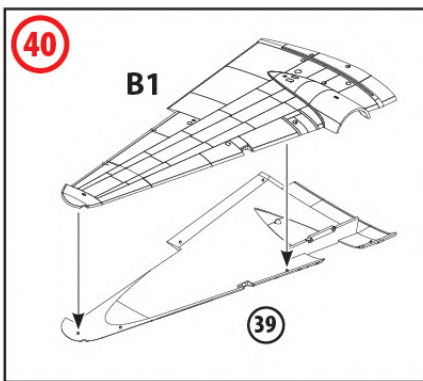
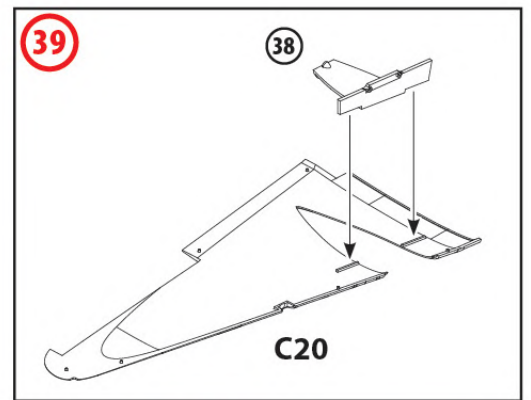
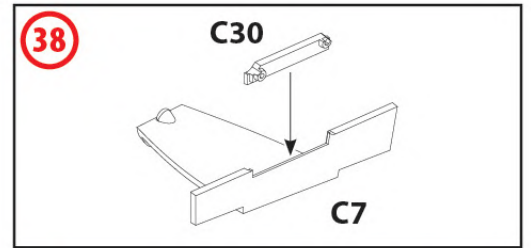
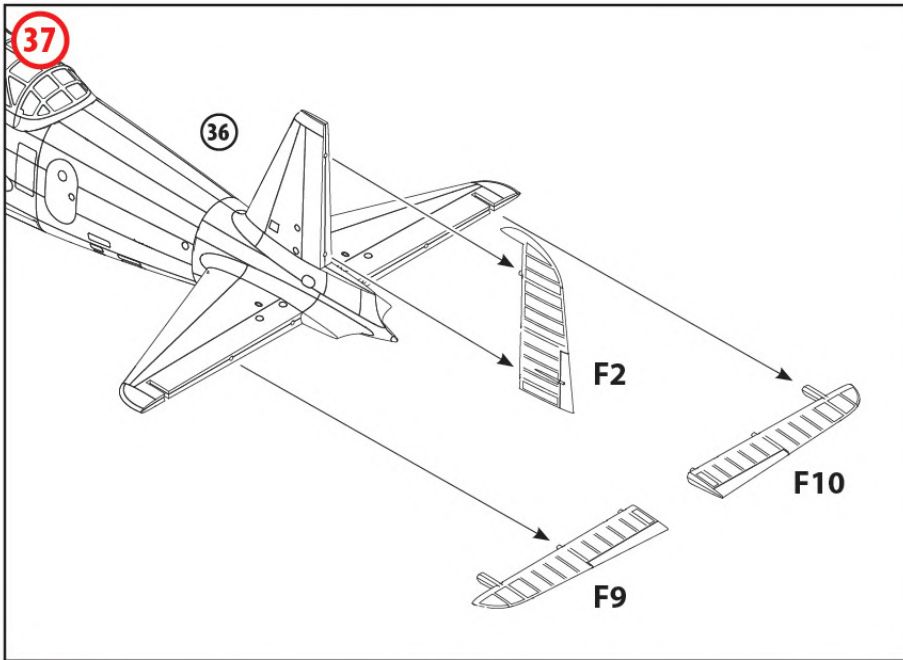
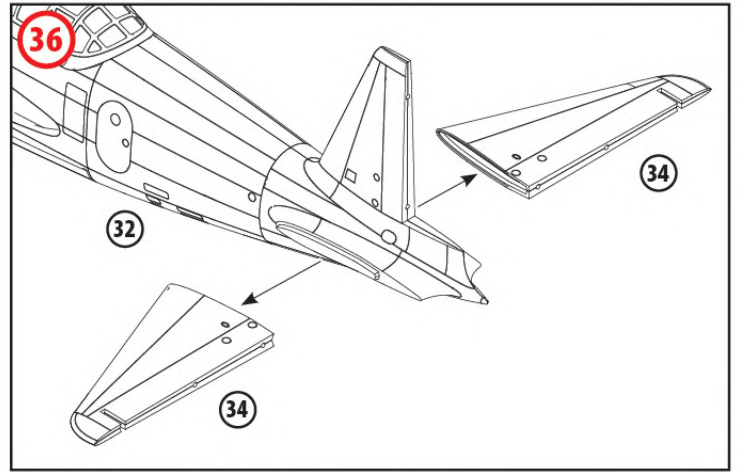
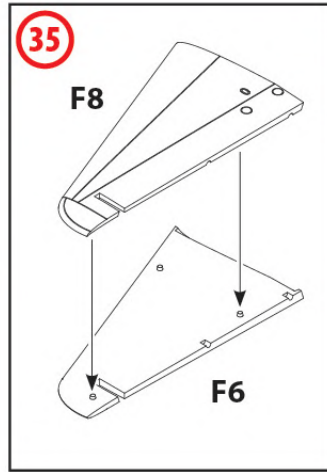
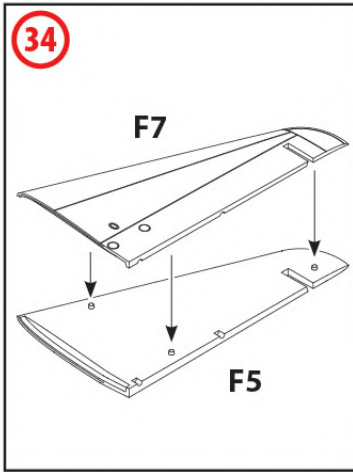



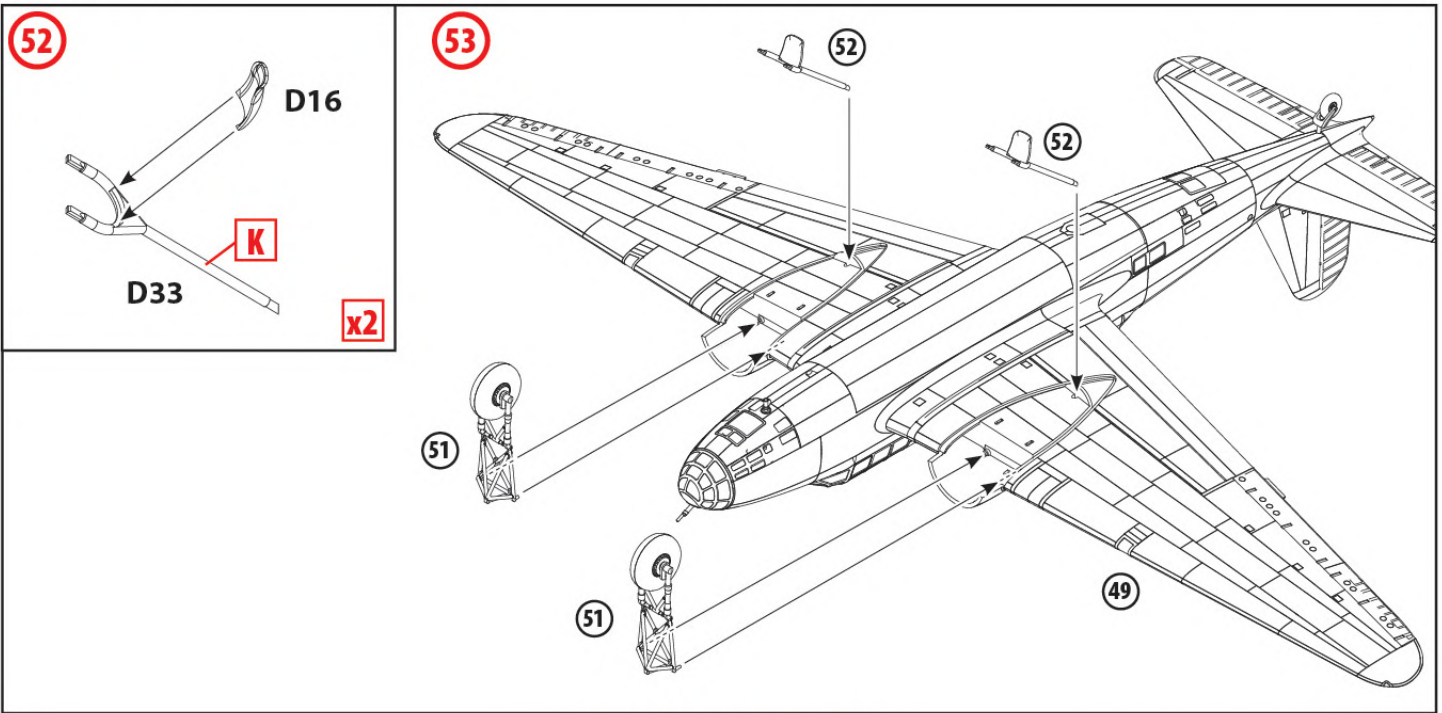
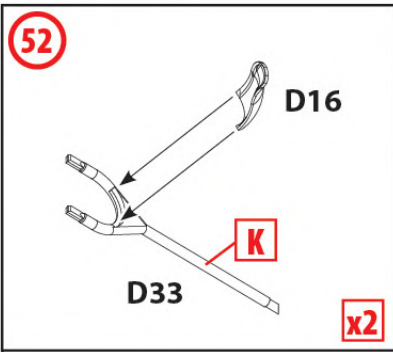
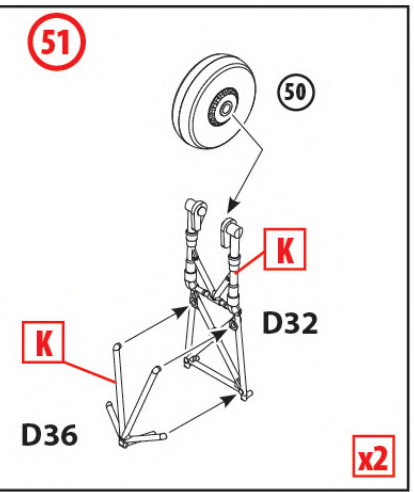
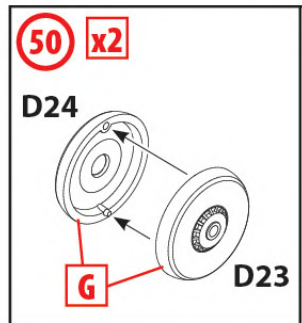
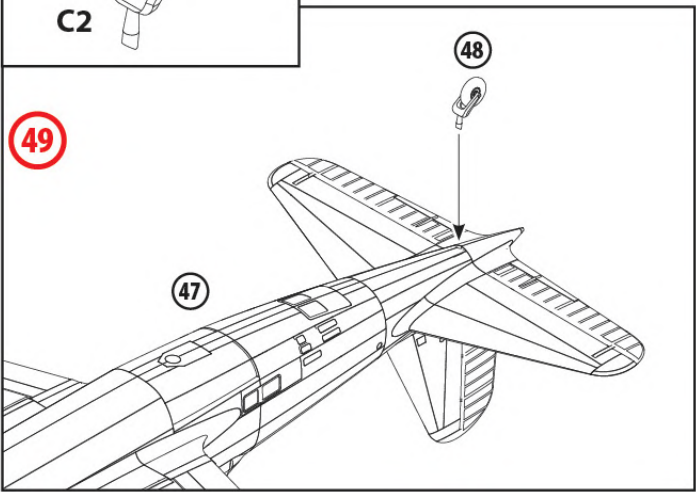
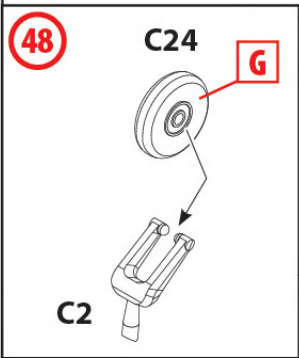
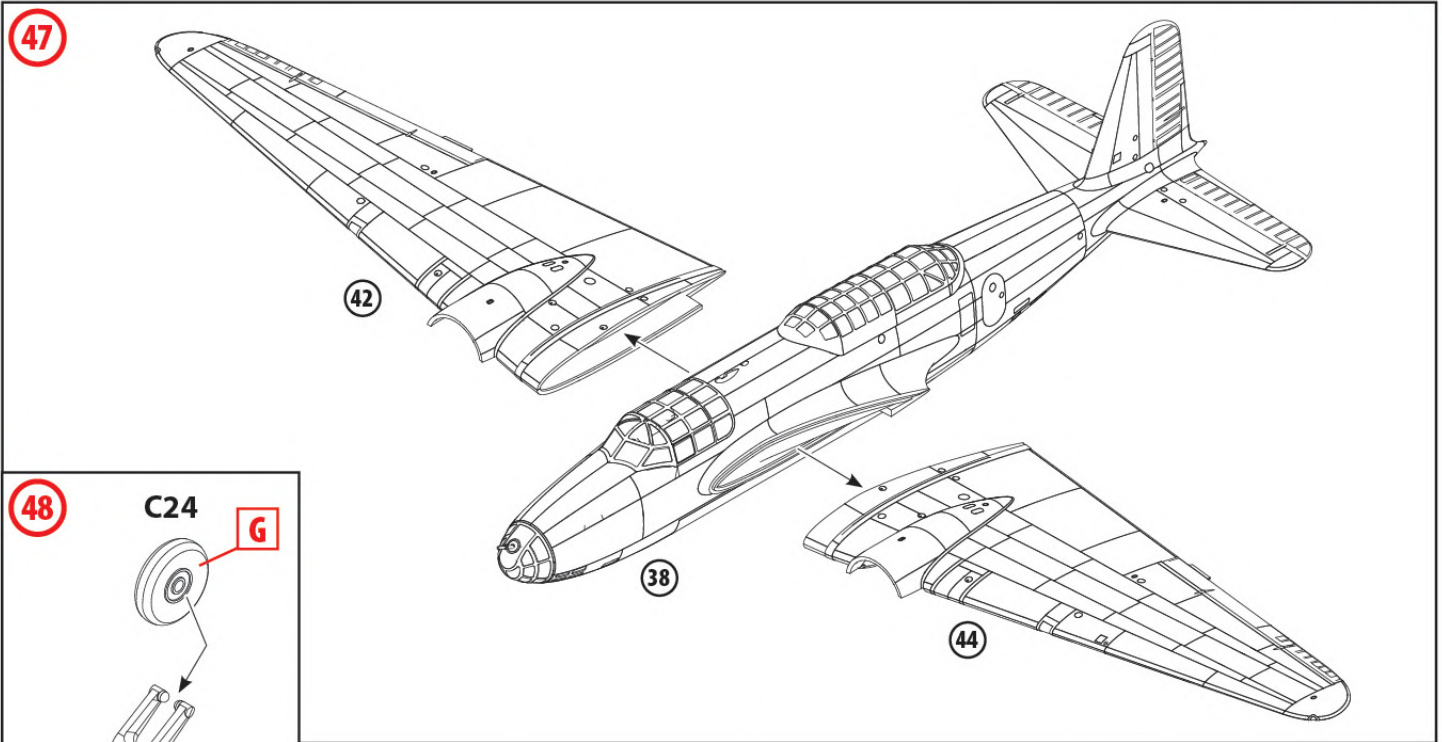

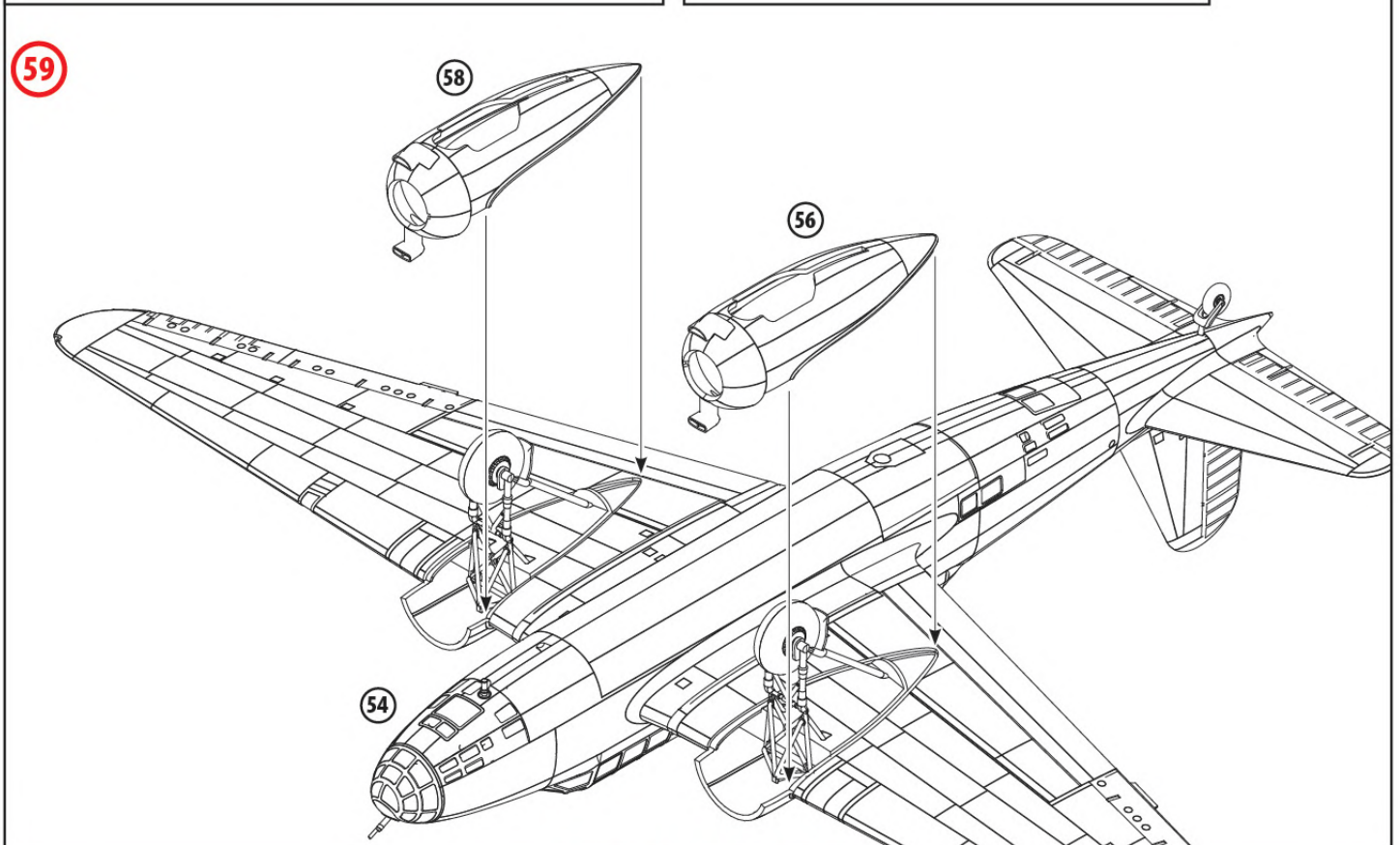
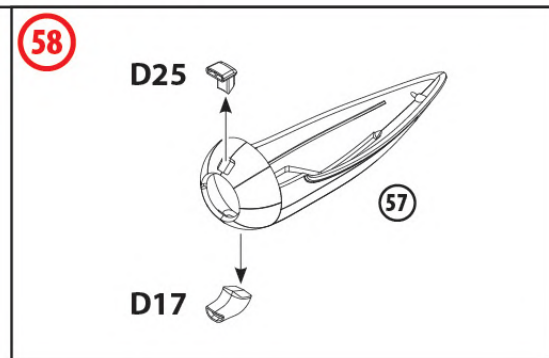
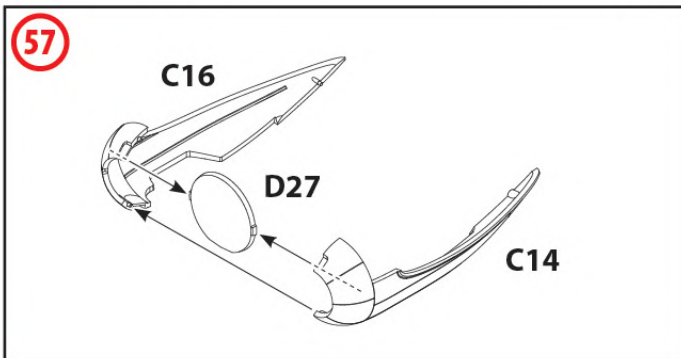
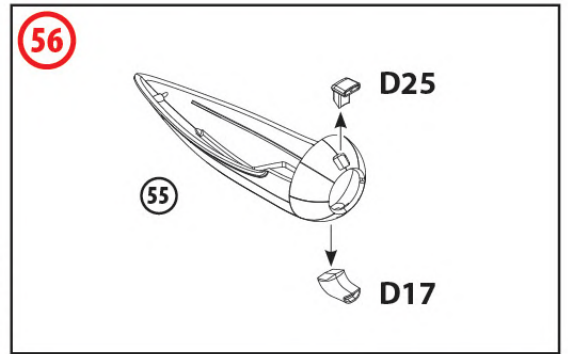
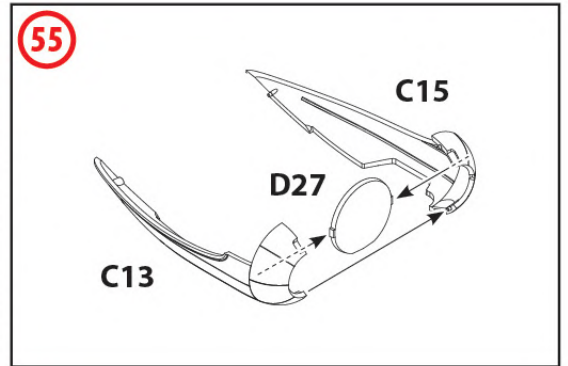
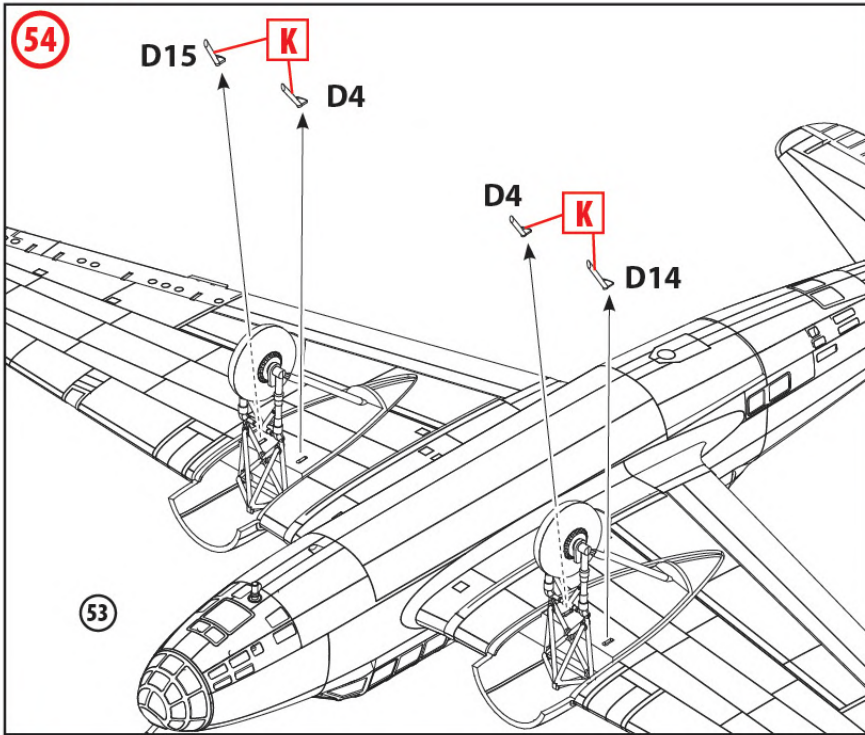



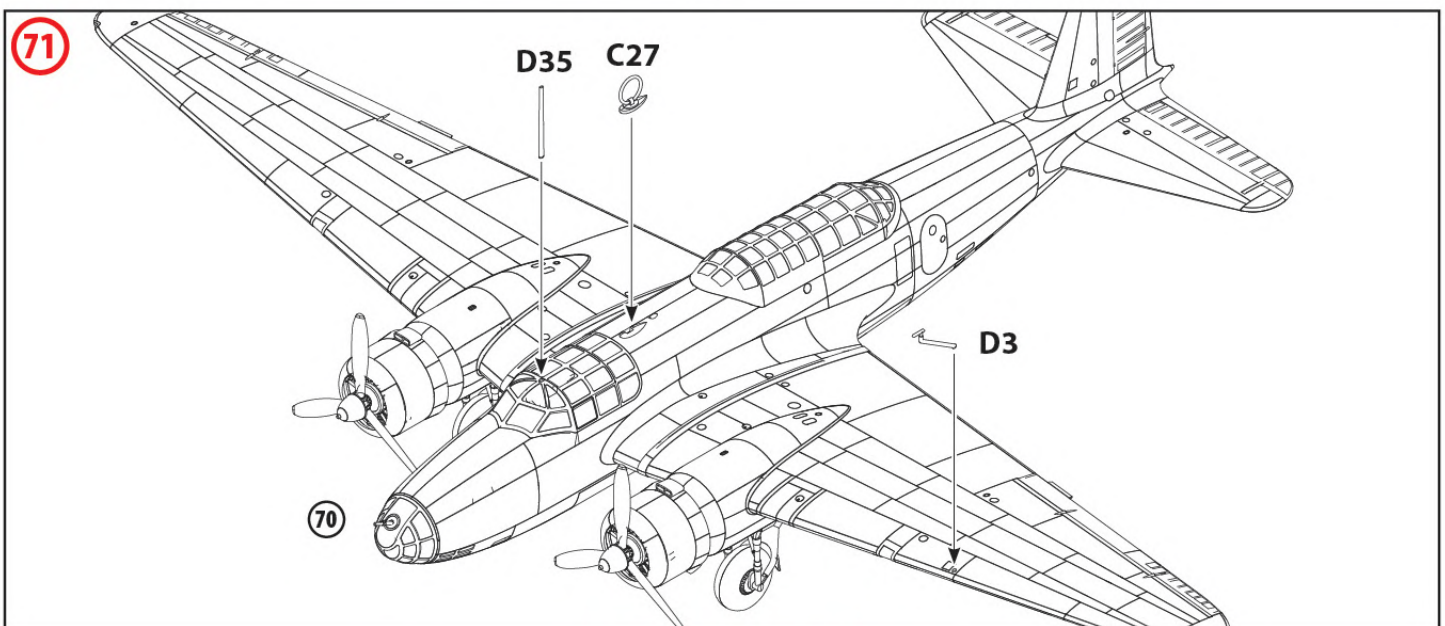
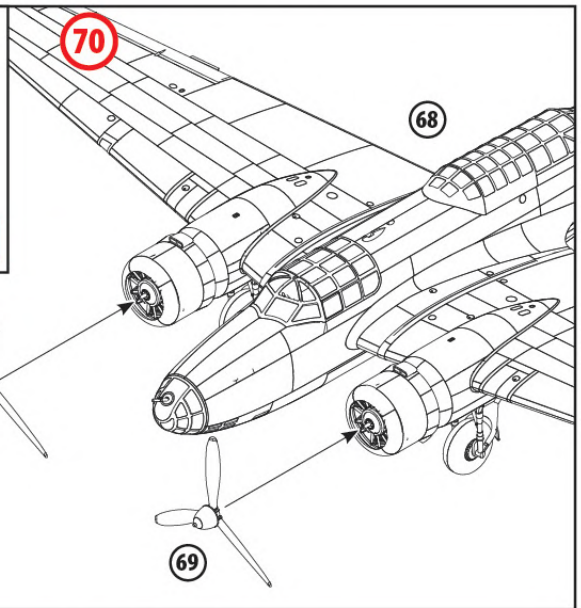
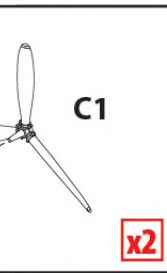
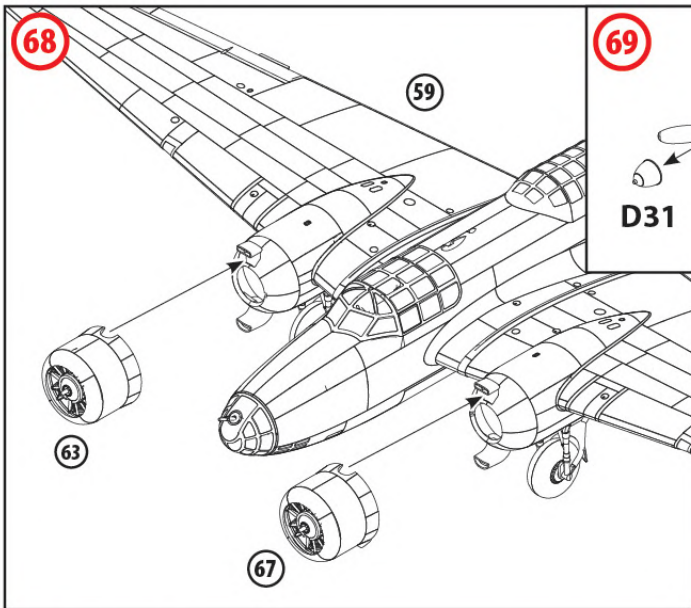
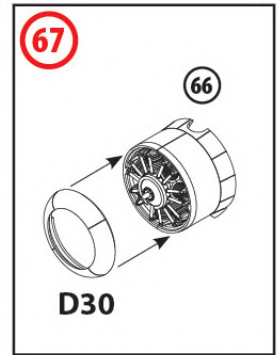
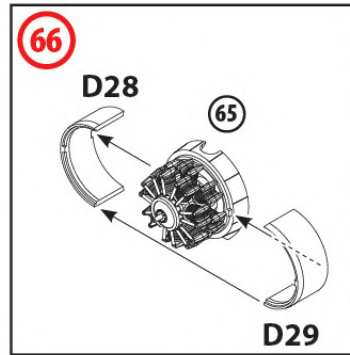
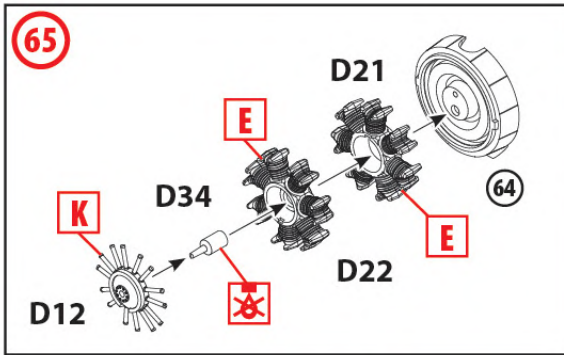
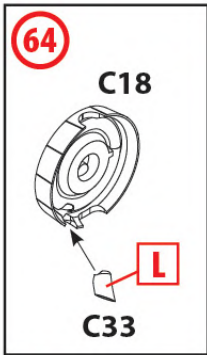
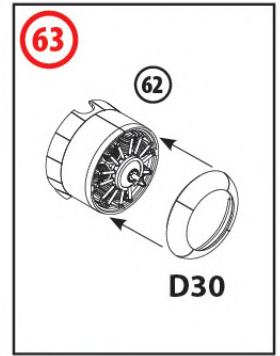
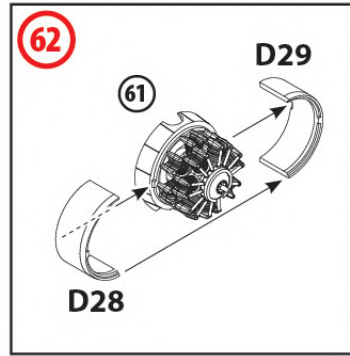
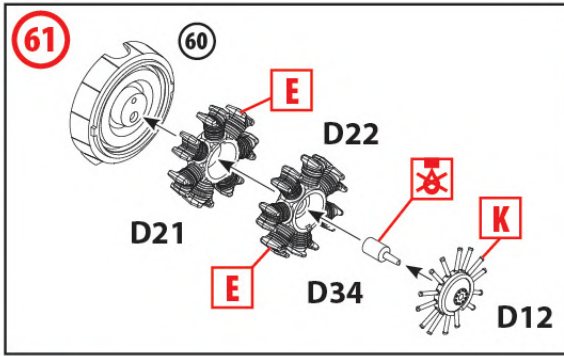
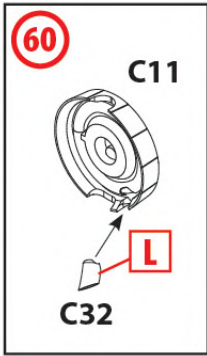



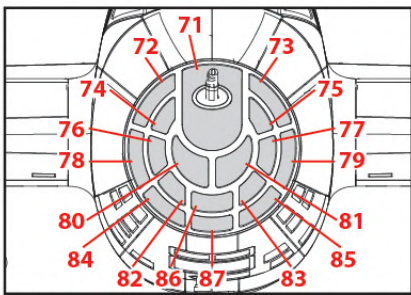
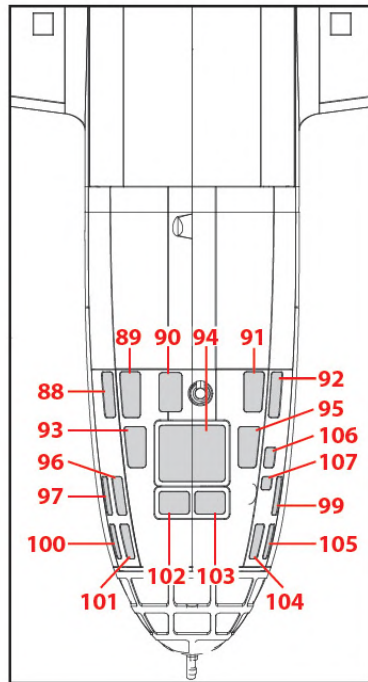
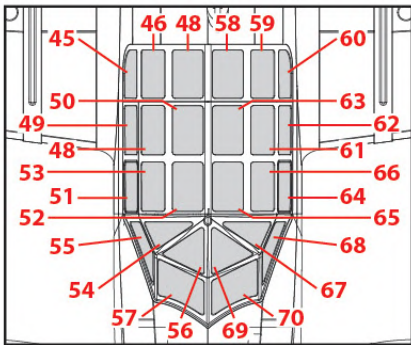
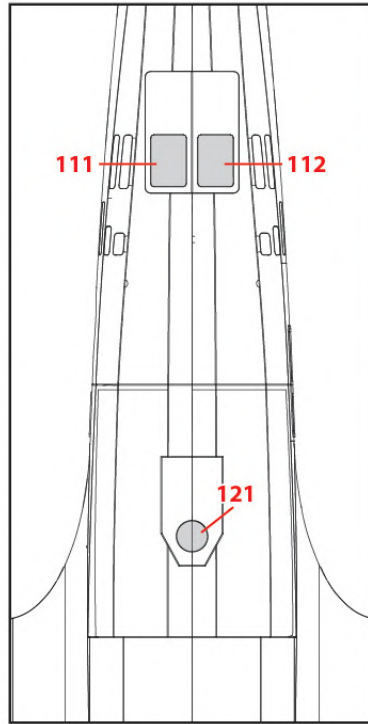
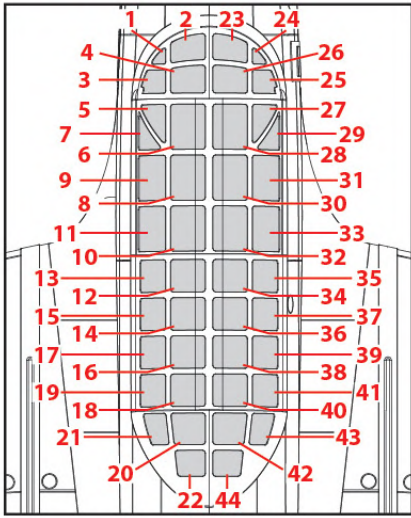

ПРАВА СТОРОНА ФЮЗЕЛЯЖУ  
FUSELAGE RIGHT SIDE

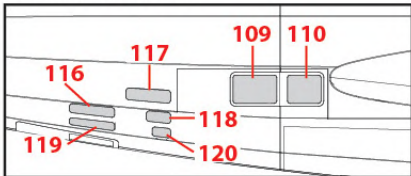

ЛІВА СТОРОНА ФЮЗЕЛЯЖУ  
FUSELAGE LEFT SIDE

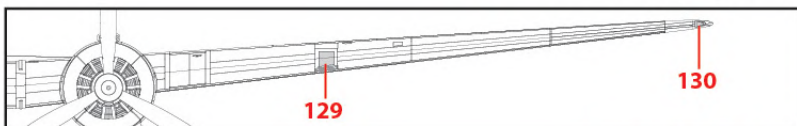
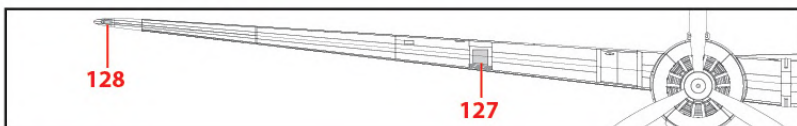
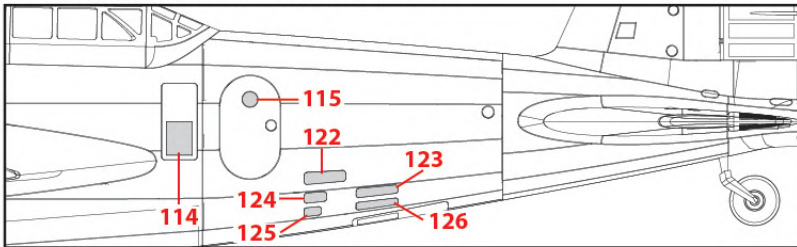

ШАБЛОНИ МАСОК  
MASK TEMPLATES

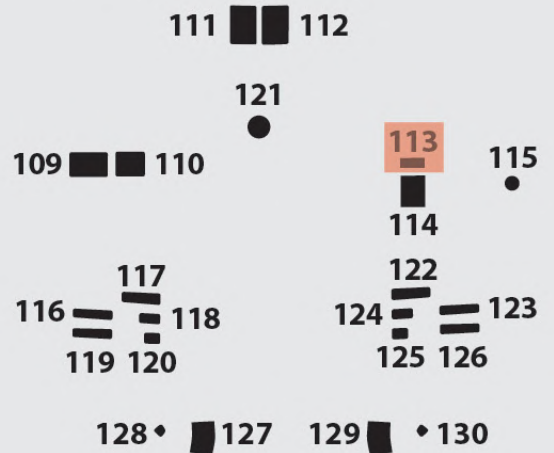
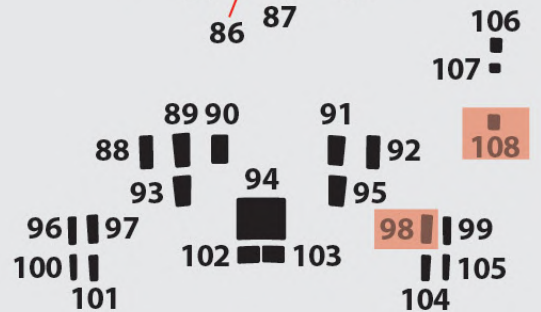
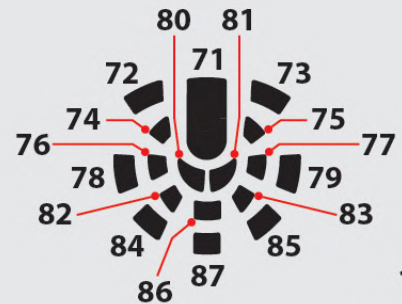
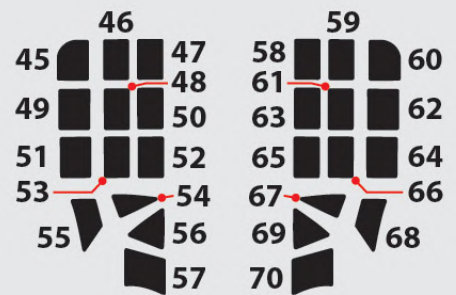
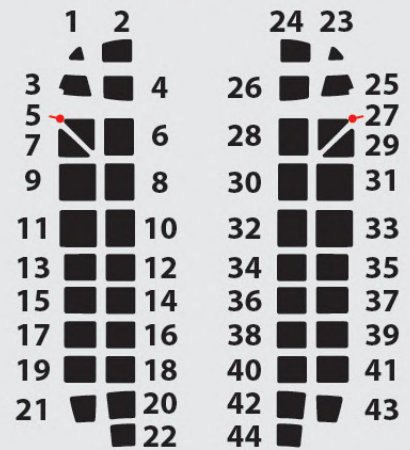



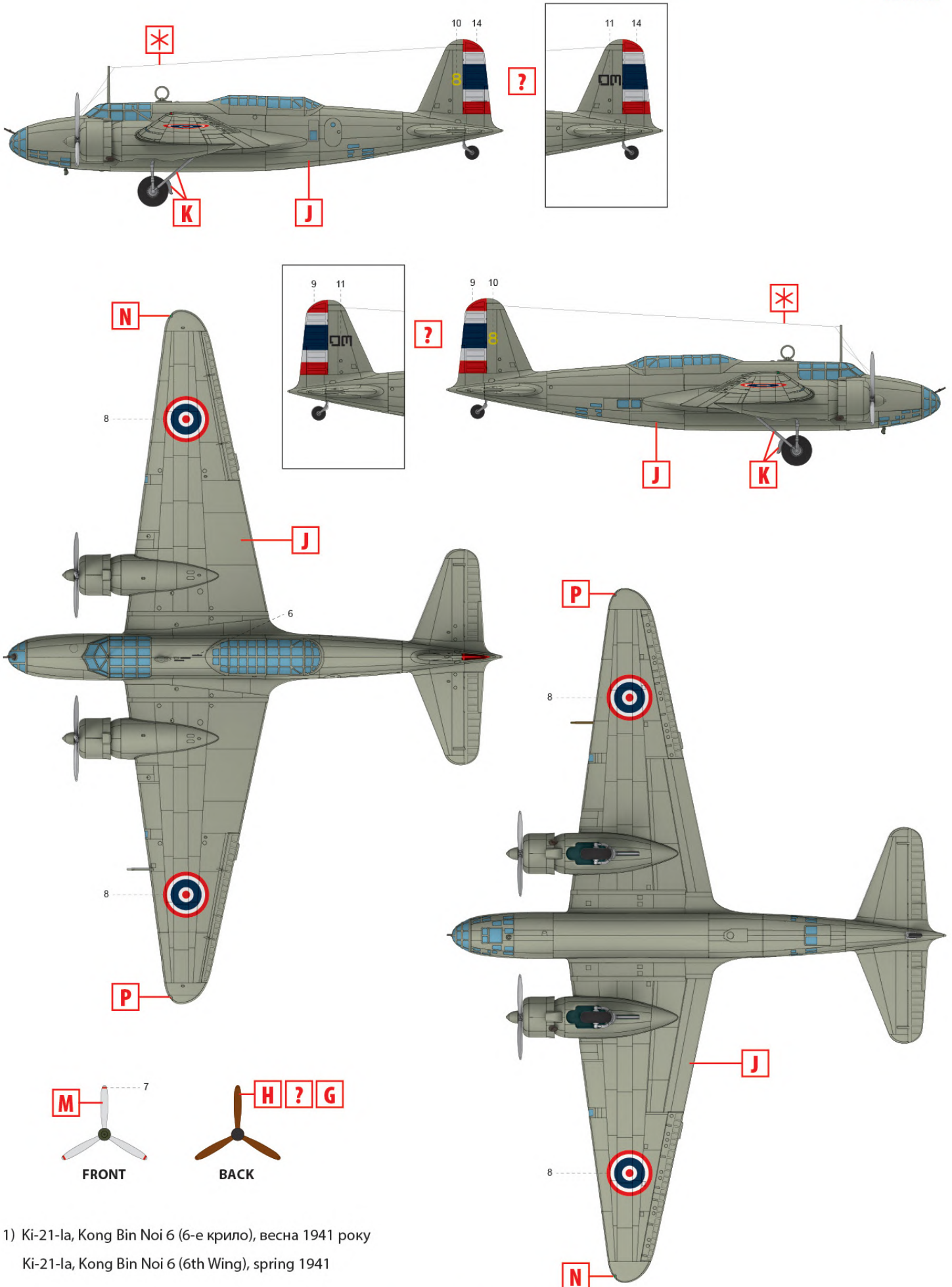

1) Ki-21-la, Kong Bin Noi 6 (6-е крило), весна 1941 року  
 Ki-21-la, Kong Bin Noi 6 (6th Wing), spring 1941

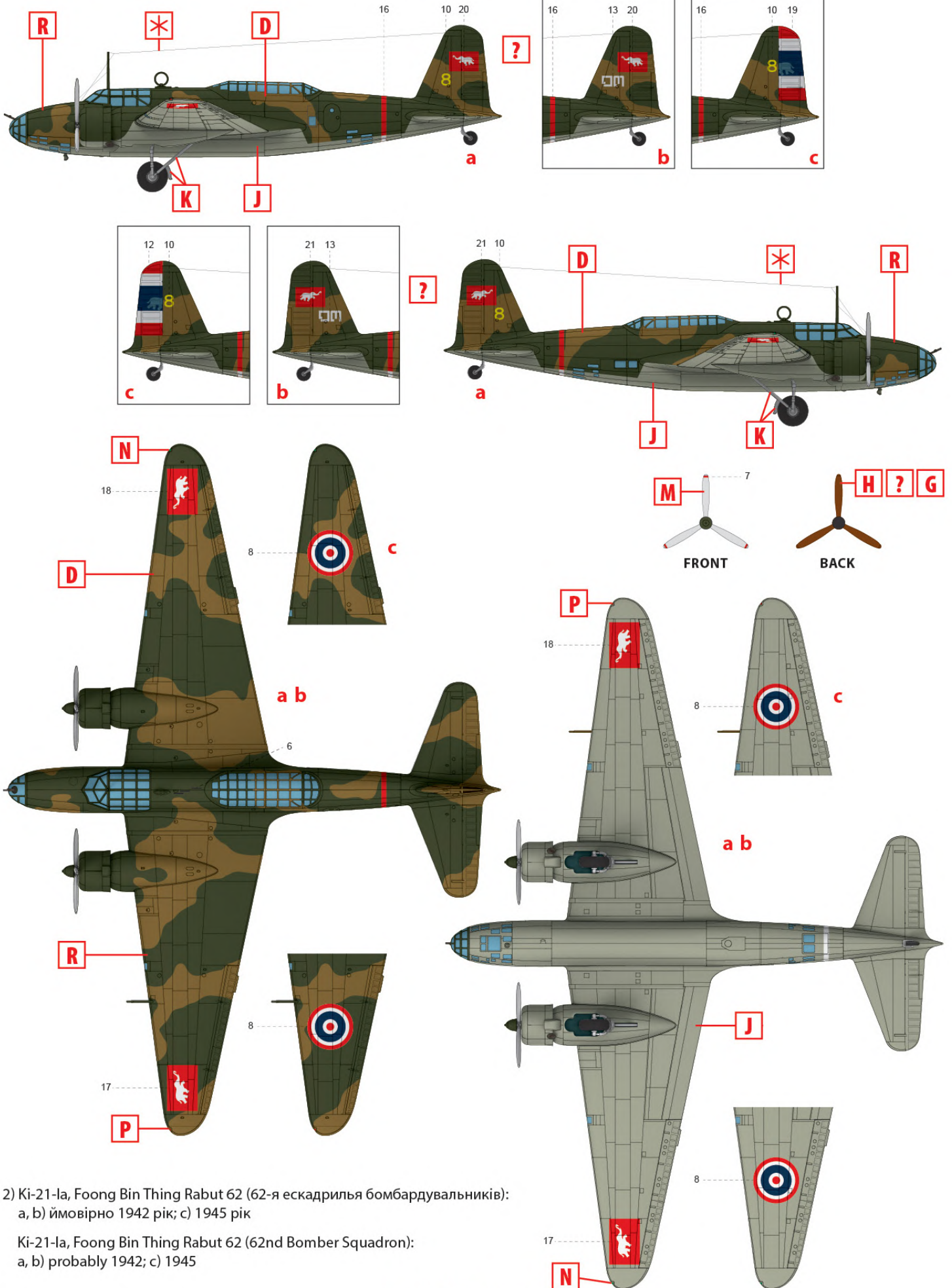

2) Ki-21-1a, Foong Bin Thing Rabut 62 (62-я ескадрилья бомбардувальників):  
a, b) ймовірно 1942 рік; c) 1945 рік

Ki-21-1a, Foong Bin Thing Rabut 62 (62nd Bomber Squadron):  
a, b) probably 1942; c) 1945



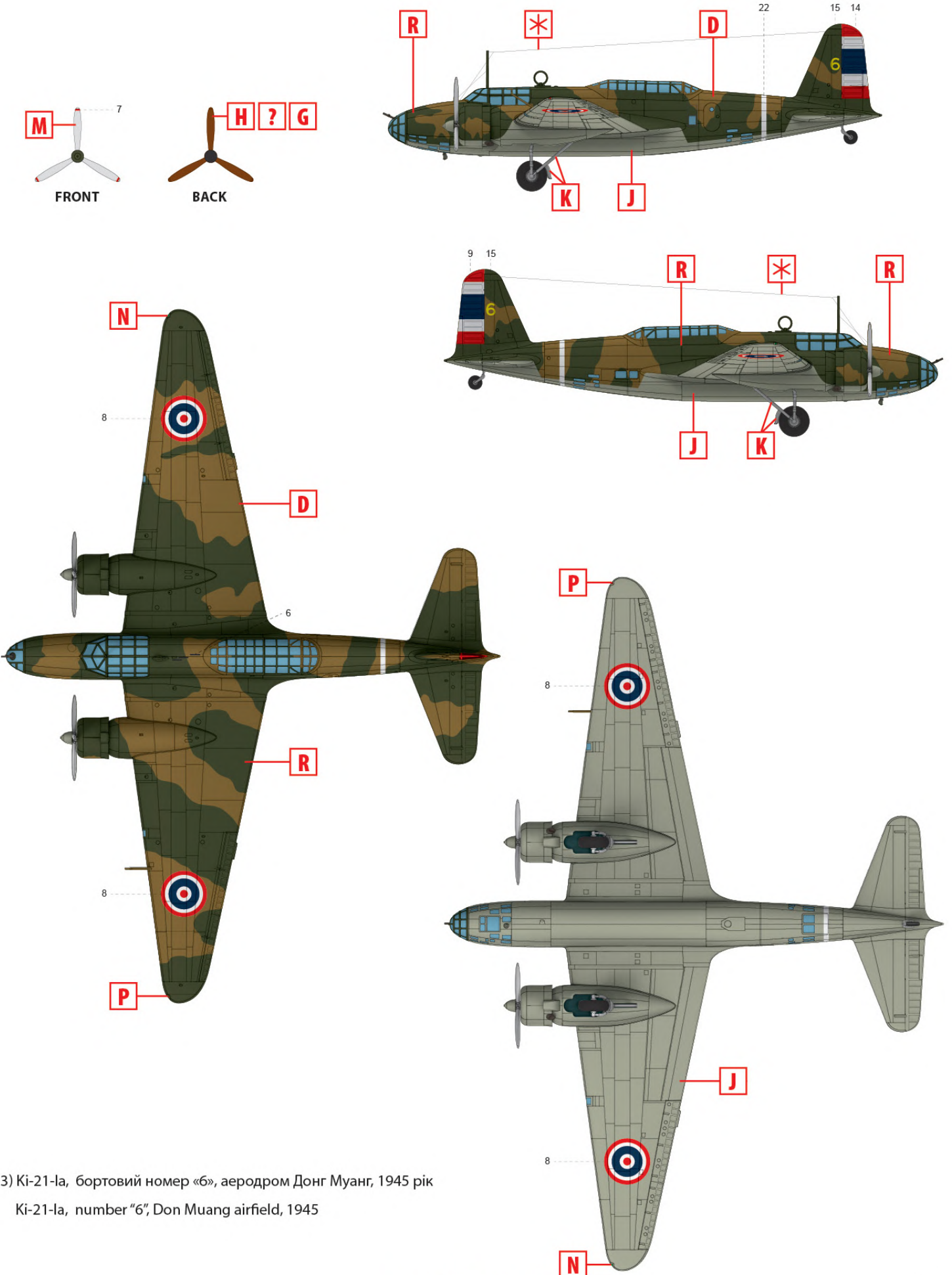

3) Ki-21-la, бортовий номер «б», аеродром Донг Муанг, 1945 рік  
 Ki-21-la, number "6", Don Muang airfield, 1945

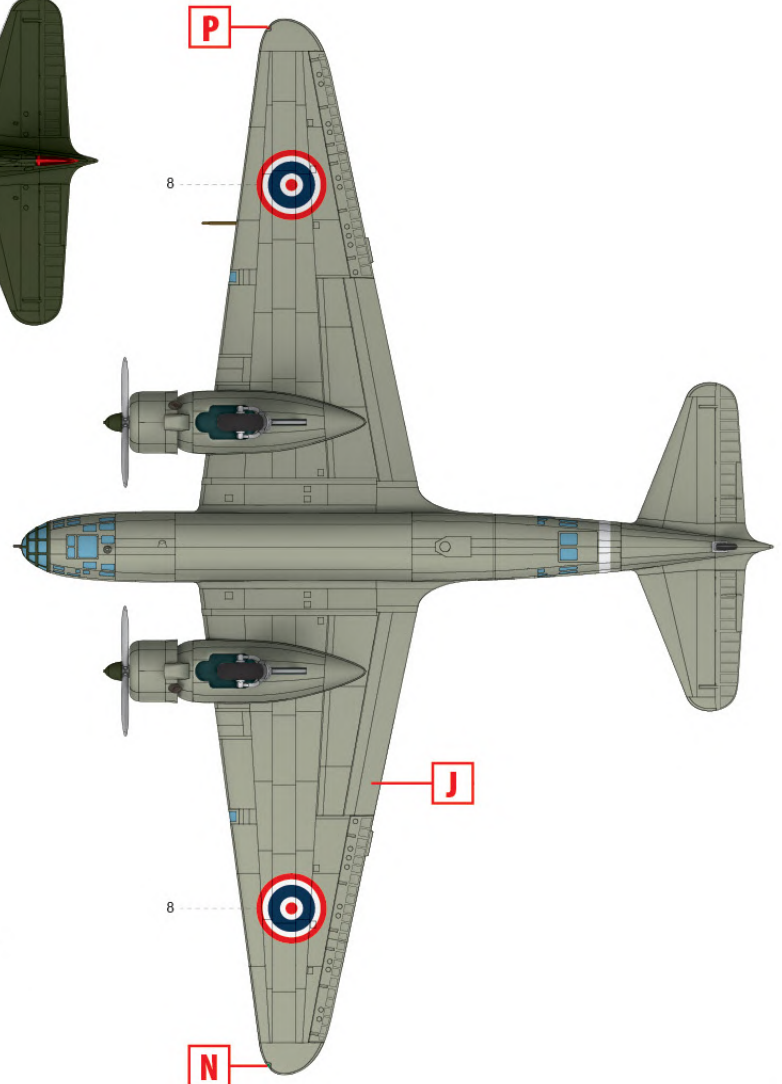
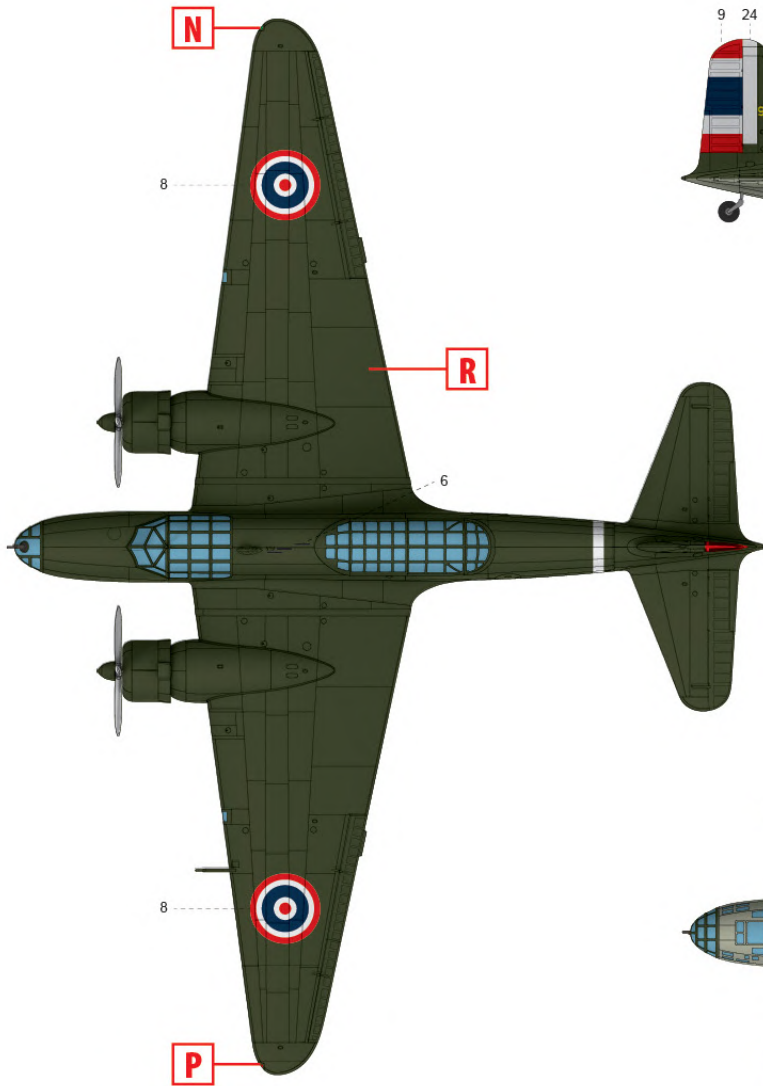
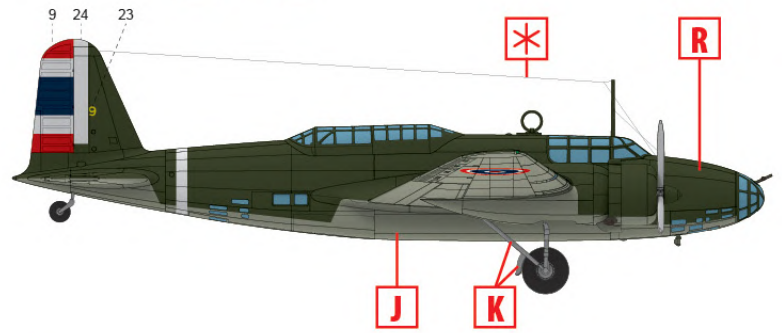
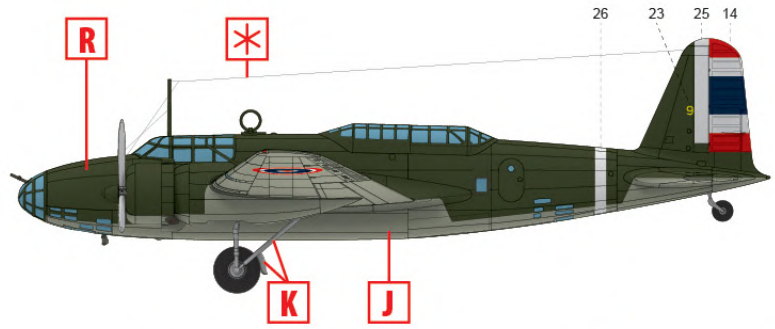
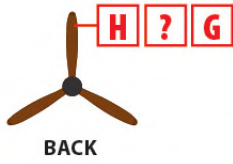
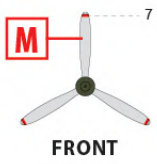

4) Ki-21-la, бортовий номер «9», аеродром Донг Муанг, 1945 рік  
 Ki-21-la, number "9", Don Muang airfield, 1945