

# Як-9Д СОВЕТСКИЙ ИСТРЕБИТЕЛЬ

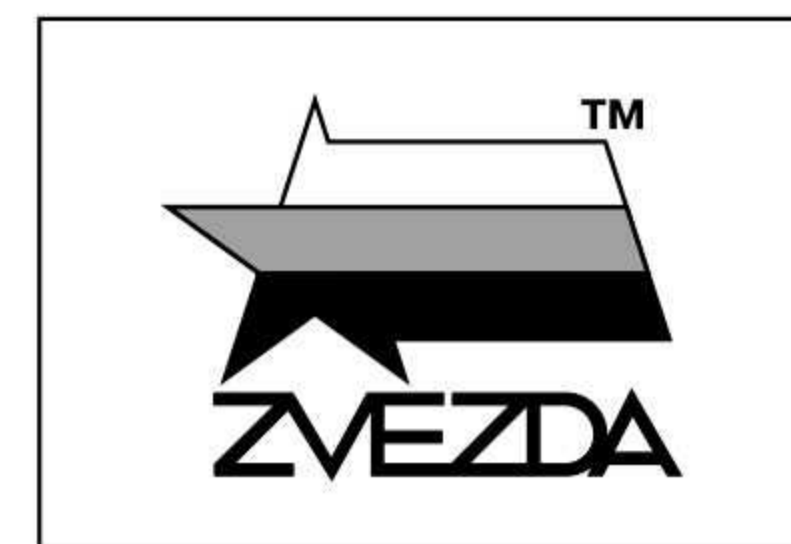

№4815



## SOVIET FIGHTER Yak-9D

МАСШТАБ 1:48  
SCALE

СДЕЛАНО В РОССИИ  
MADE IN RUSSIA

Истребитель Як-9Д с увеличенной дальностью полета с двигателем М-105ПФ являлся одной из наиболее массовых модификаций Як-9. Необходимость такого истребителя возникла, когда советские войска стали осуществлять глубокие прорывы обороны противника, и при быстром наступлении появилась опасность отрыва наземных войск от прикрывающей их авиации. Повышение дальности полета достигалось путем установки четырех бензобаков на 480 кг. Запас масла был увеличен до 48 кг, полетная масса возросла до 3117 кг. Серийный выпуск длился с марта 1943 г. по июнь 1946 г., было выпущено 3058 экземпляров. Опыт воздушных боев показал, что Як-9Д до высоты 3500 м имел преимущество над Me-109G-2 и FW-190A-8 на виражах, а при израсходовании примерно половины запаса горючего и на вертикальном маневре.

The Yak-9D fighter with extended range and M-105PF engine was one of the most successful modifications of the popular Yak-9. The need for such a fighter arose when the Soviet forces began to make deep breaches of enemy defenses, and with a rapid offensive there was a danger of ground troops being separated from the aviation covering them. An increase in range was achieved by installing four 480 kg fuel tanks. The oil reserve was increased to 48kg, and the flight weight increased to 3,117kg. Production lasted from March 1943 to June 1946, with 3058 examples produced. The outcome of air fights demonstrated that up to an altitude of 3500 m the Yak-9D had an advantage over the German Me-109G-2 and FW-190A-8 on turns, and on vertical maneuvers when about half of its fuel reserves were used up.

Прежде, чем приступать к сборке модели, внимательно ознакомьтесь с инструкцией.

ВНИМАНИЕ!

Сборку и окраску модели следует проводить в хорошо проветриваемом помещении вдали от источников огня.

Сборку модели производите согласно схеме. Для удобства каждая деталь на сборочной схеме обозначена номером, соответствующим номеру на литниковой рамке.

Детали следует отделять от литников ножом или другим режущим инструментом (соблюдая осторожность при работе с острыми предметами). Места среза деталей зачистите ножом или наждачной бумагой.

Модель рекомендуется окрашивать специальными красками для пластиковых

моделей, выпускаемыми предприятием «ЗВЕЗДА».

Приступая к сборке модели, заранее ознакомьтесь со схемой окраски.

Перед окраской модель рекомендуется обезжирить, например, мыльным раствором и тщательно просушить.

Краски и клей в комплект не входят.

Для сборки модели рекомендуется использовать клей, выпускаемый предприятием «ЗВЕЗДА».

Используйте минимальное количество клея. Избегайте его попадания на окрашенные поверхности модели.

ВНИМАНИЕ!

### ATTENTION - Useful advice!

Study the instructions carefully prior to assembly. Remove parts from frame with a sharp knife or a pair of scissors and trim away excess plastic. Do not pull off parts. Assemble the parts in numerical sequence. Use plastic cement ONLY and use cement sparingly to avoid damaging the model. Paint small parts before detaching them from frame. Remove paint where parts are to be cemented.

### ACHTUNG - Ein nützlicher Rat!

Vor der Montage die Zeichnung aufmerksam studieren. Die einzelnen Montageteile mit einem Messer oder einer Schere vom Spritzling sorgfältig entfernen. Eventuelle Grate werden mit einer Klinge oder feinem Schmirgelpapier beseitigt. Keinesfalls die Montageteile mit den Händen entfernen. Bei der Montage der Tafelnumerierung folgen. Die Nummer der schon montierten Teile auf dem Spritzling ankreuzen. Bitte nur Plastikklebstoff verwenden.

### ATTENZIONE - Consigli utili!

Prima di iniziare il montaggio, studiare attentamente il disegno. Staccare con molta cura i pezzi dalle stampate, usando un tagliabalsa oppure un paio di forbici e togliere con una piccola lima o con carta vetro fine eventuali sbavature. Mai staccare i pezzi con le mani. Montarli seguendo l'ordine della numerazione delle tavole. Eliminare dalla stampata il numero del pezzo appena montato, facendogli sopra una croce.

### ATENCION - Consejos útiles!

Estudiar las instrucciones cuidadosamente antes de comenzar el montaje. Separar las piezas de las bandejas con un cuchillo afilado o un par de tijeras, y retirar el exceso de plástico o rebaba. No arrancar las piezas. Montar las piezas en orden numérico. Utilizar SOLAMENTE pegamento para plástico y en poca cantidad para evitar que se dane el modelo. Pintar las piezas pequeñas antes de separarlas de la bandeja. Retirar la pintura de los lugares por donde se deban pegar las piezas.

### ATTENTION - Conseils utiles!

Avant de commencer le montage, étudier attentivement le dessin. Détacher avec beaucoup de soin les morceaux des moules en usant un massicot ou bien un pair de ciseaux et couper avec une petite lame ou avec de papier de vitre fin ébarbages éventuels. Jamais détacher les morceaux avec les mains. Monter les en suivant l'ordre de la numération des tables. Eliminer de la moule le numéro de la pièce qui vient d'être montée, en le bifant avec une croix. Employer seulement de la colle pour polystirol.

## ВАРИАНТЫ СБОРКИ МОДЕЛИ

## THE MODEL ASSEMBLING VERSIONS

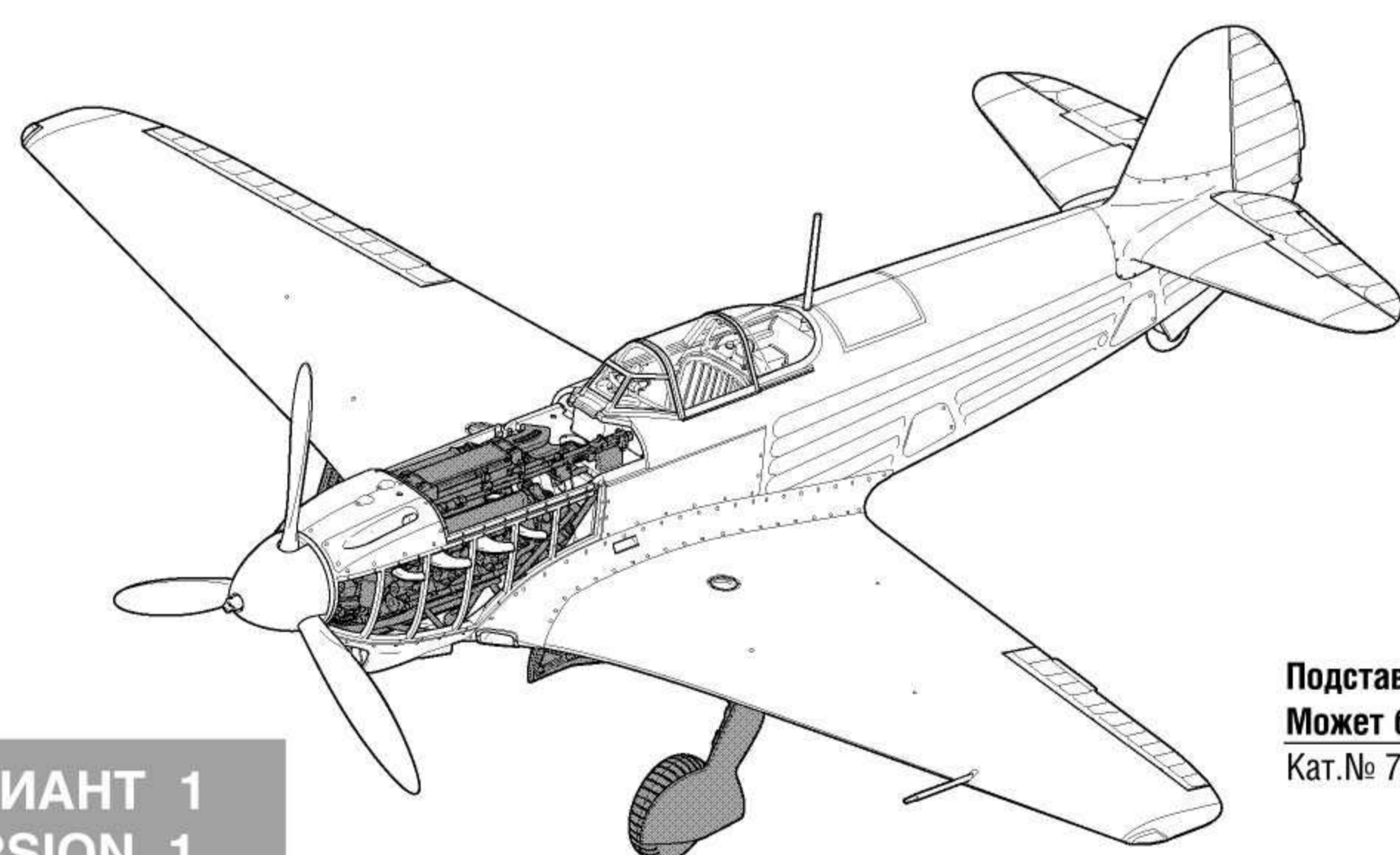

ВАРИАНТ 1  
VERSION 1

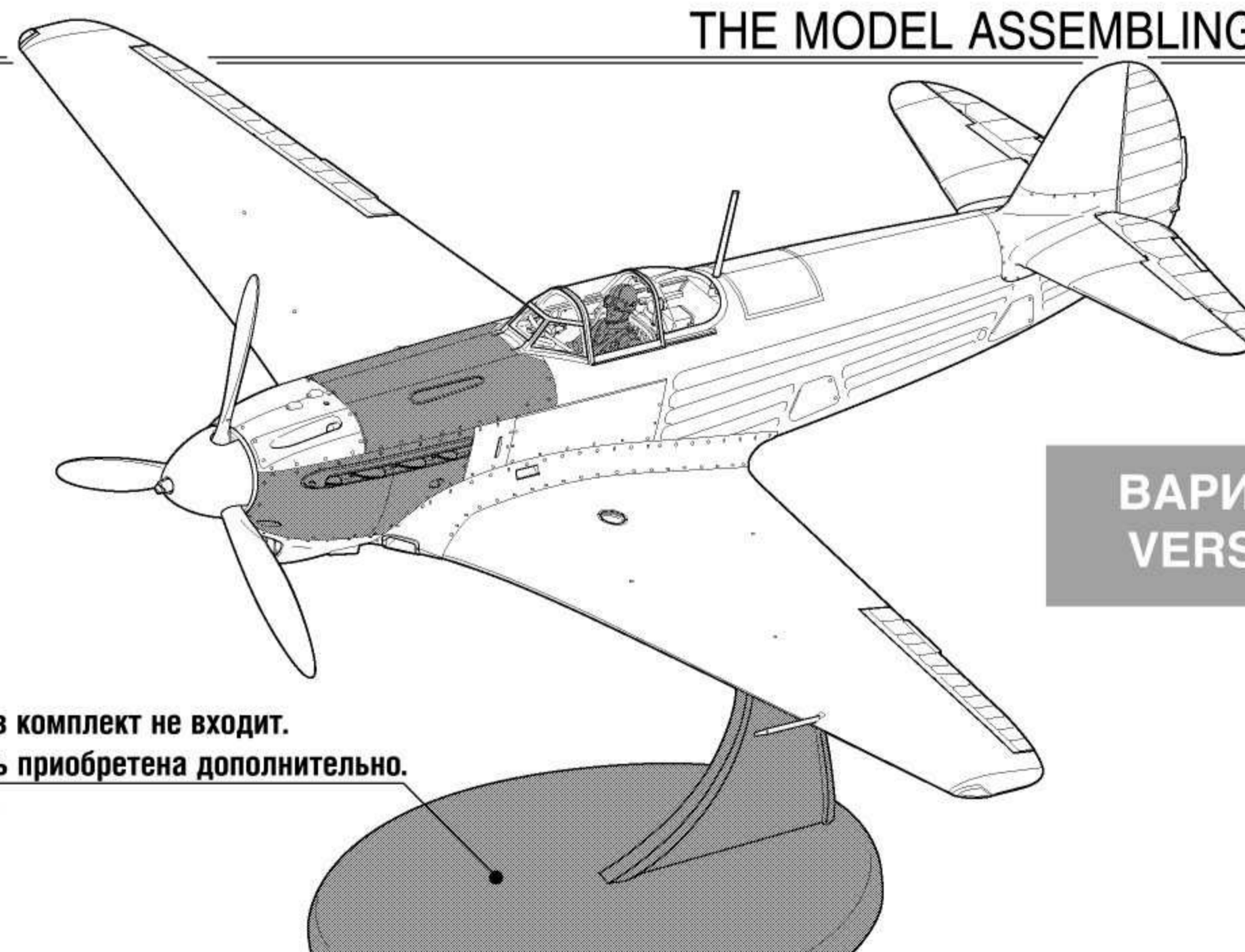

ВАРИАНТ 2  
VERSION 2

Подставка в комплект не входит.  
Может быть приобретена дополнительно.  
Кат. № 7235

Фирма «Звезда» выражает искреннюю благодарность Кузнецову Сергею Дмитриевичу, Лейко Олегу Юрьевичу, Русецкому Александру Игоревичу, Зенкину Вячеславу Николаевичу, Аверину Андрею Николаевичу, Петрову Геннадии Фёдоровичу и Труфанову Сергею Анатольевичу за помощь в проектировании модели.

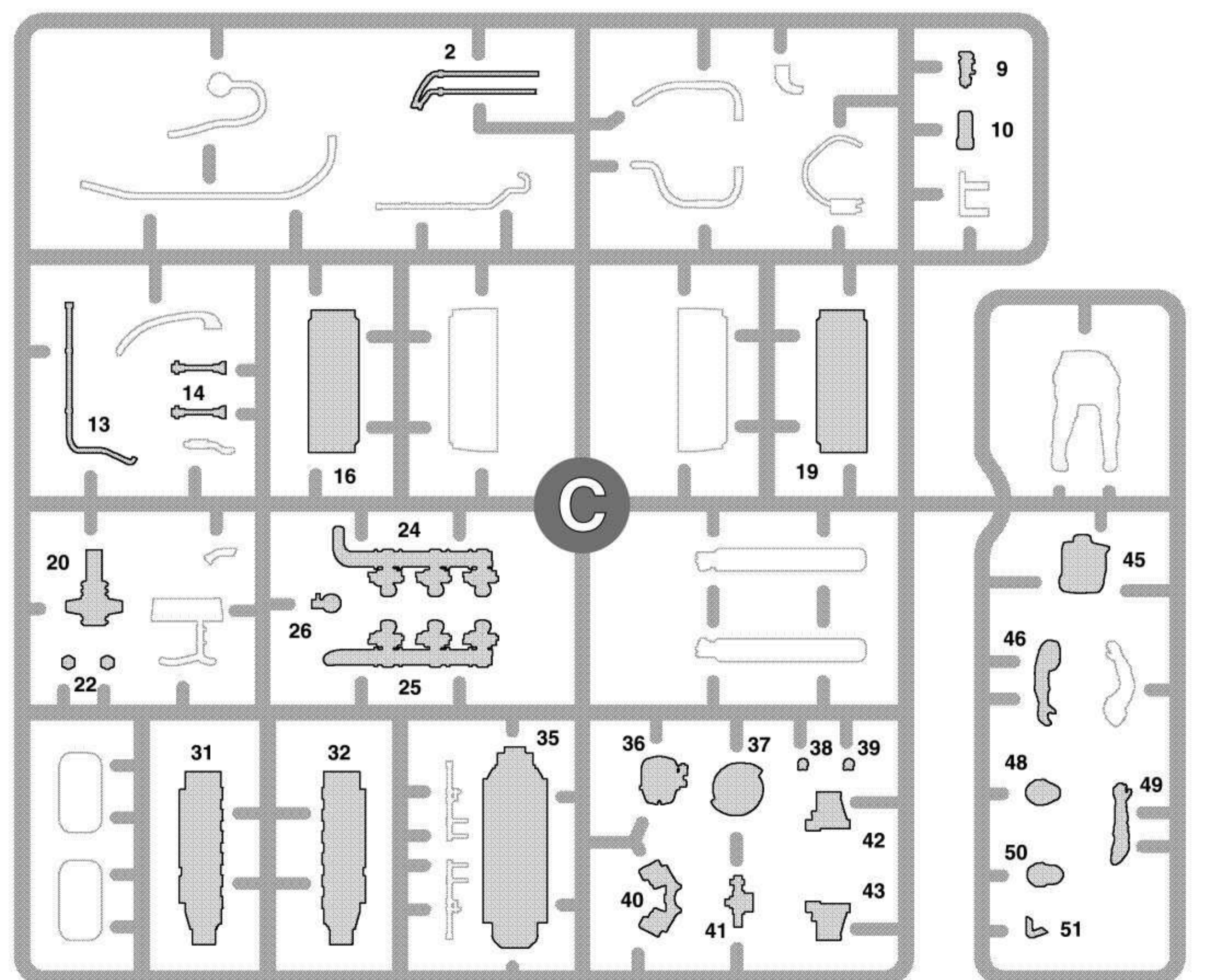
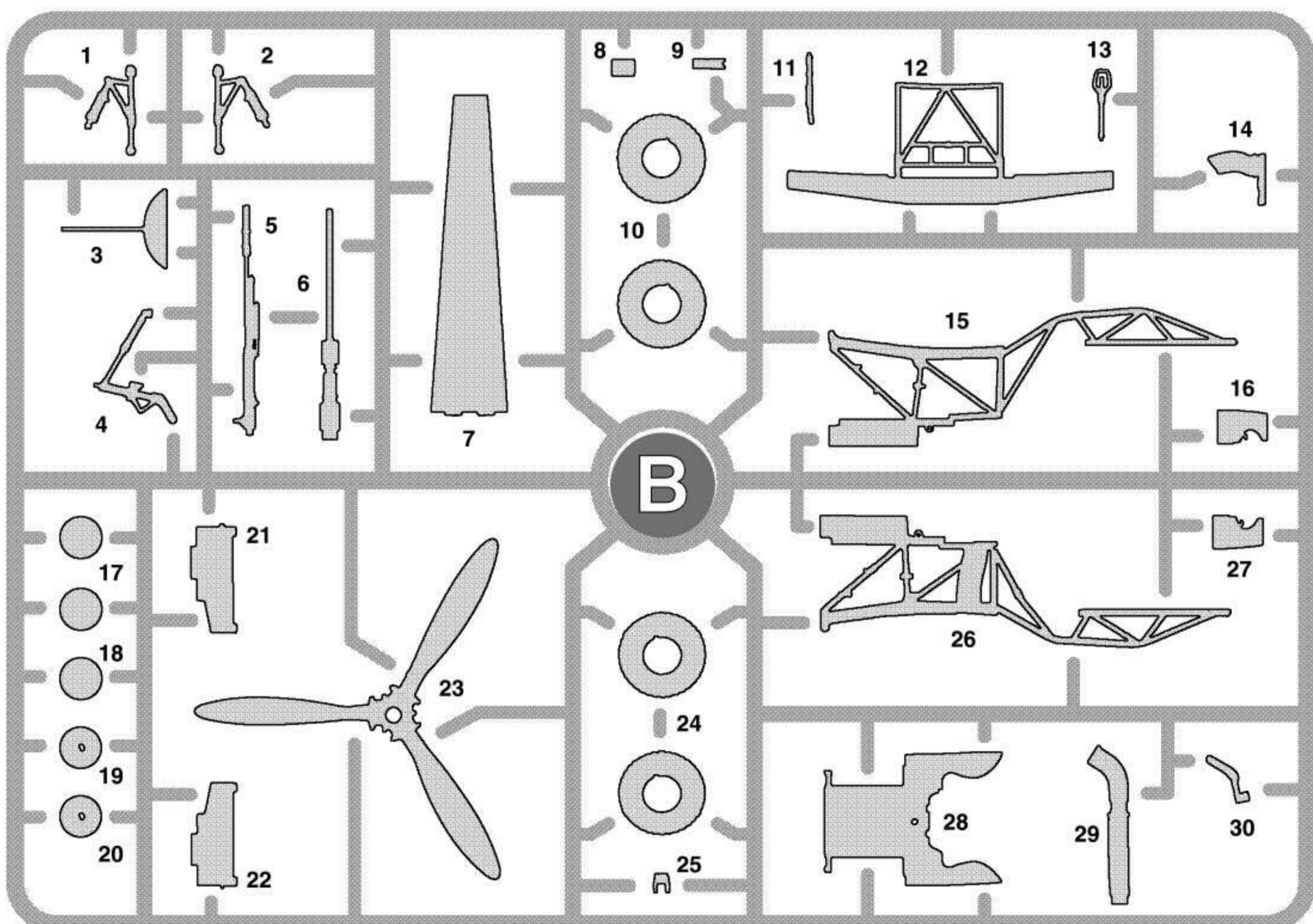
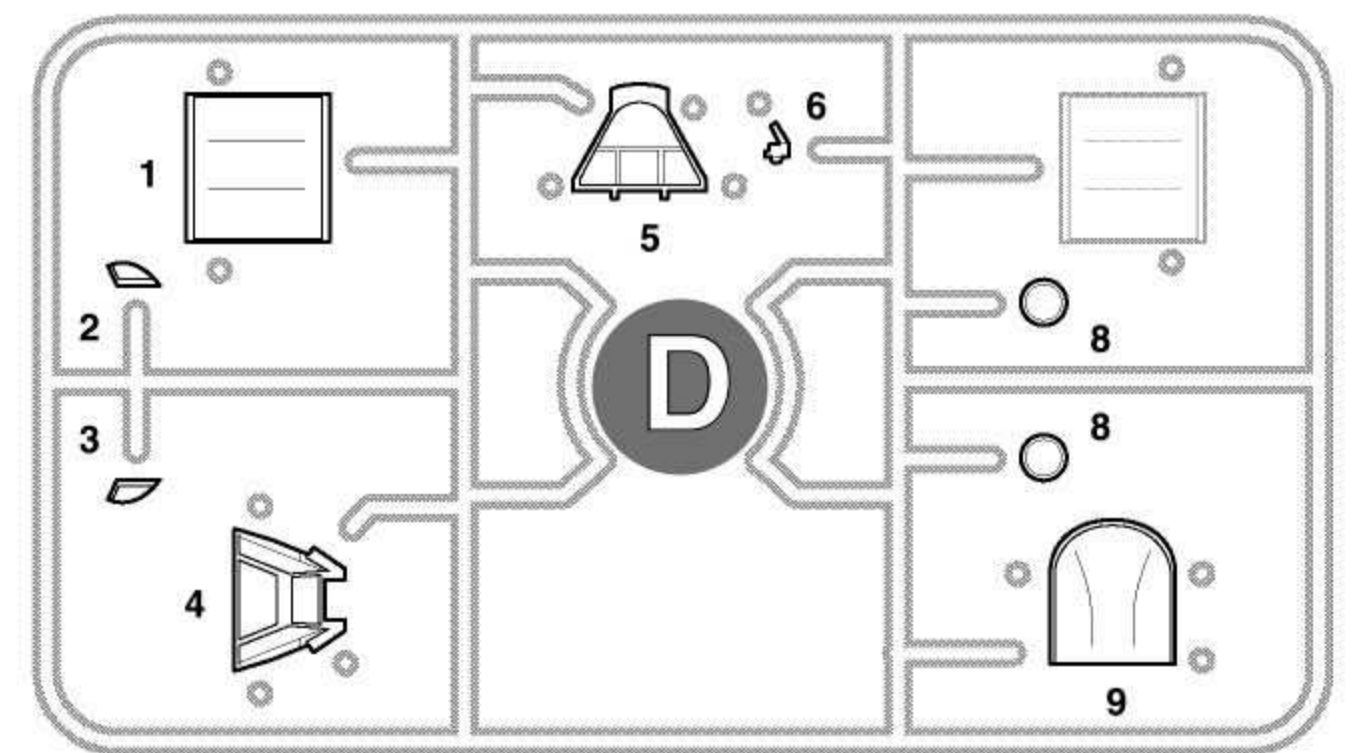
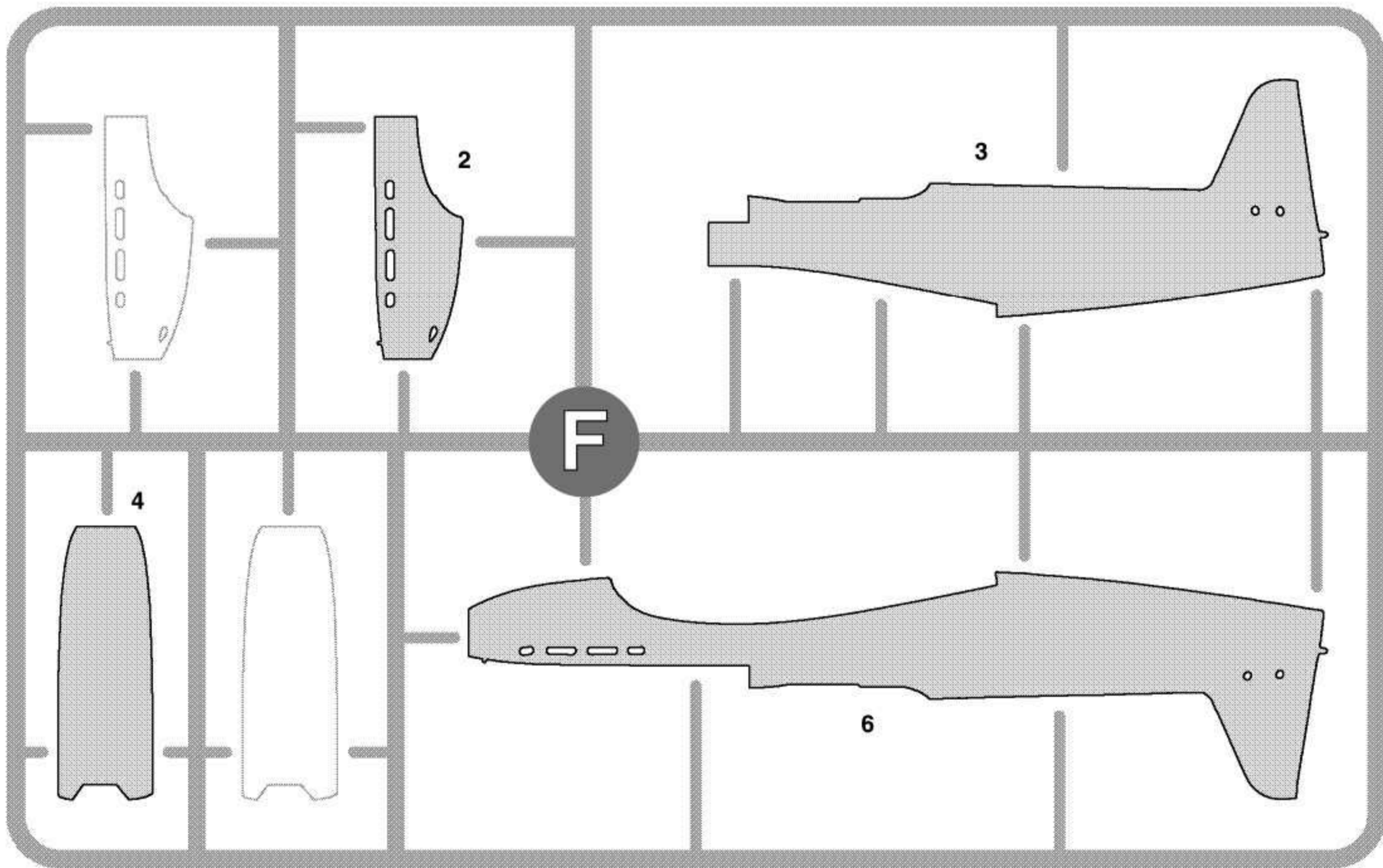
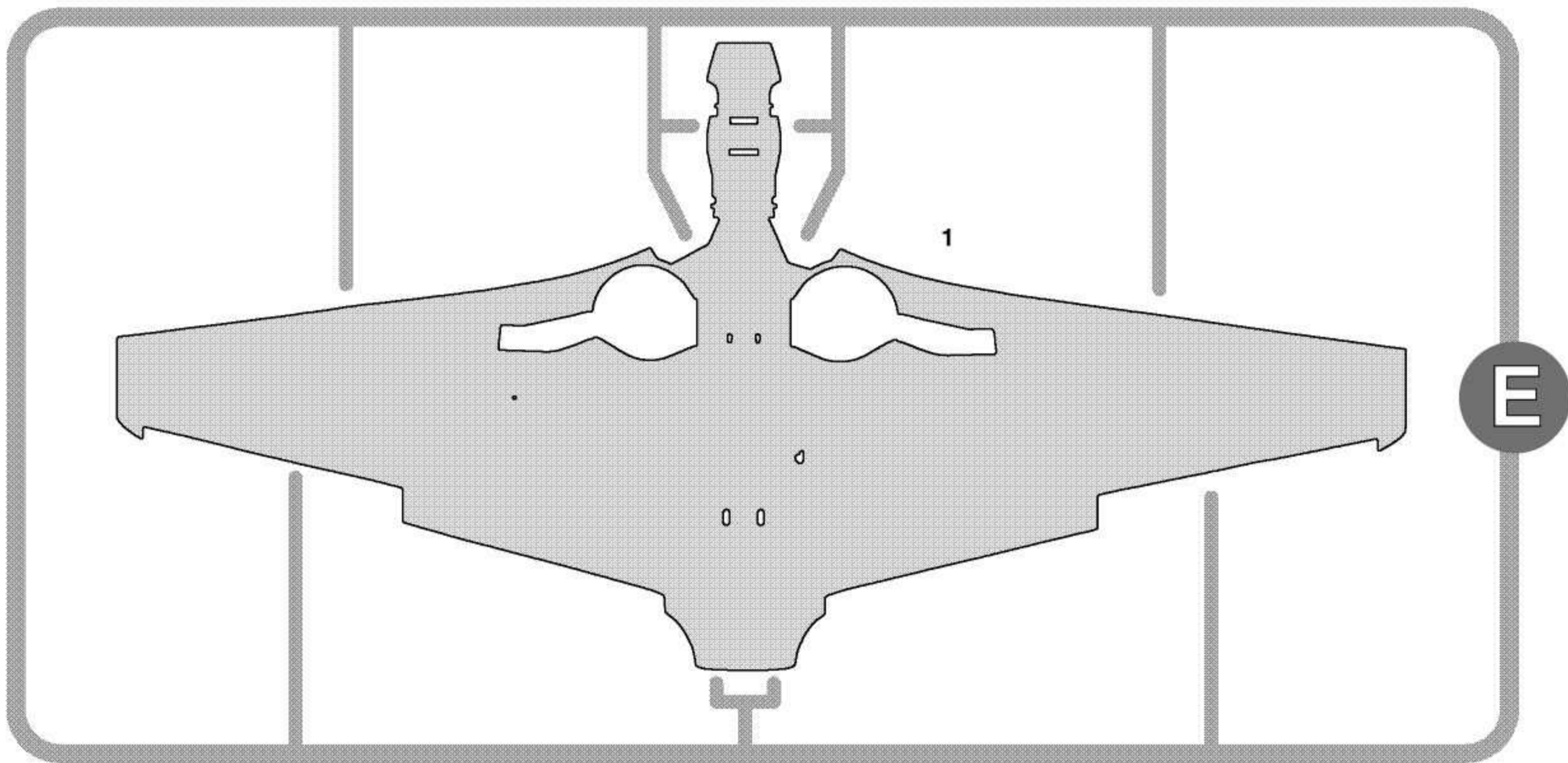
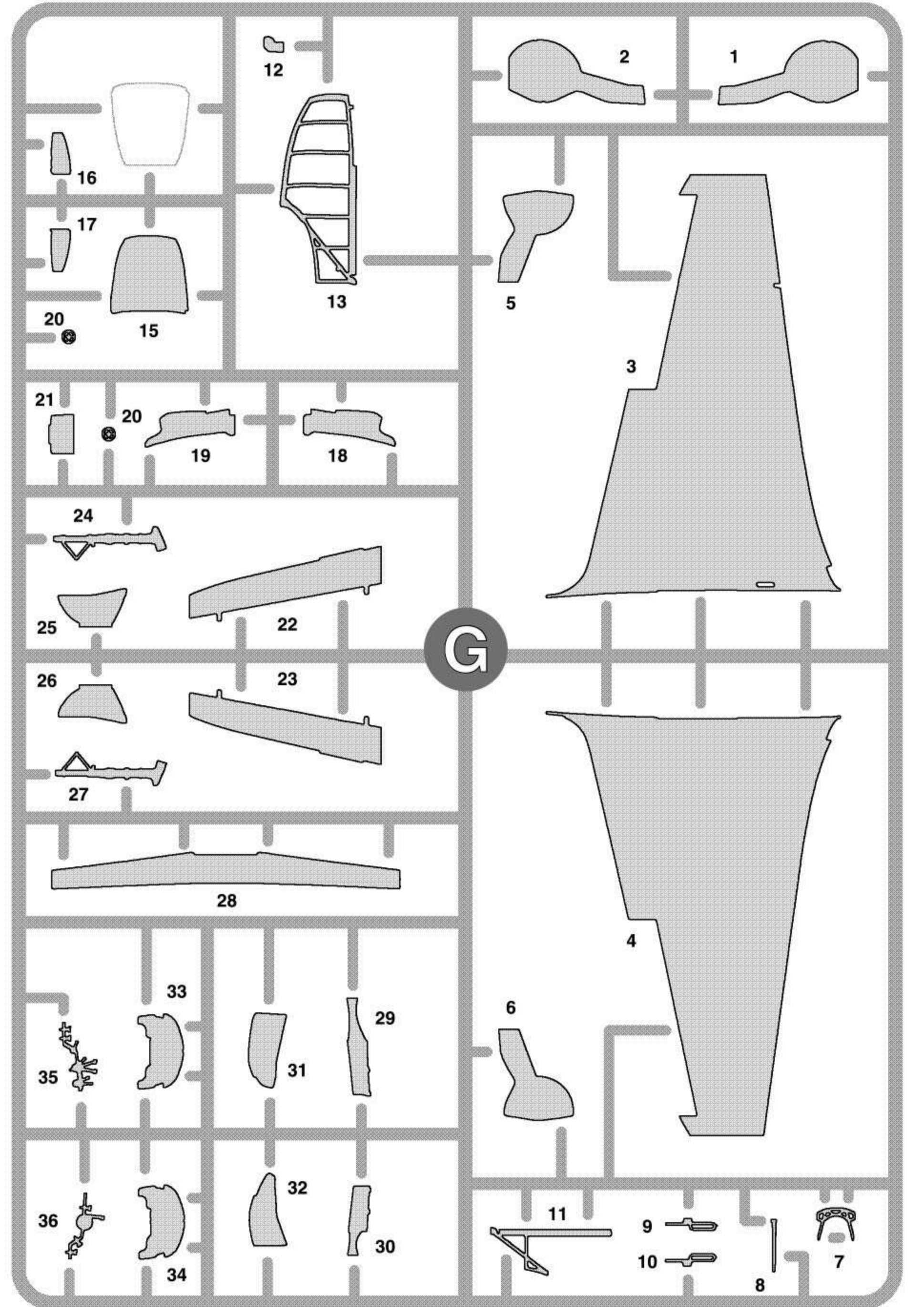
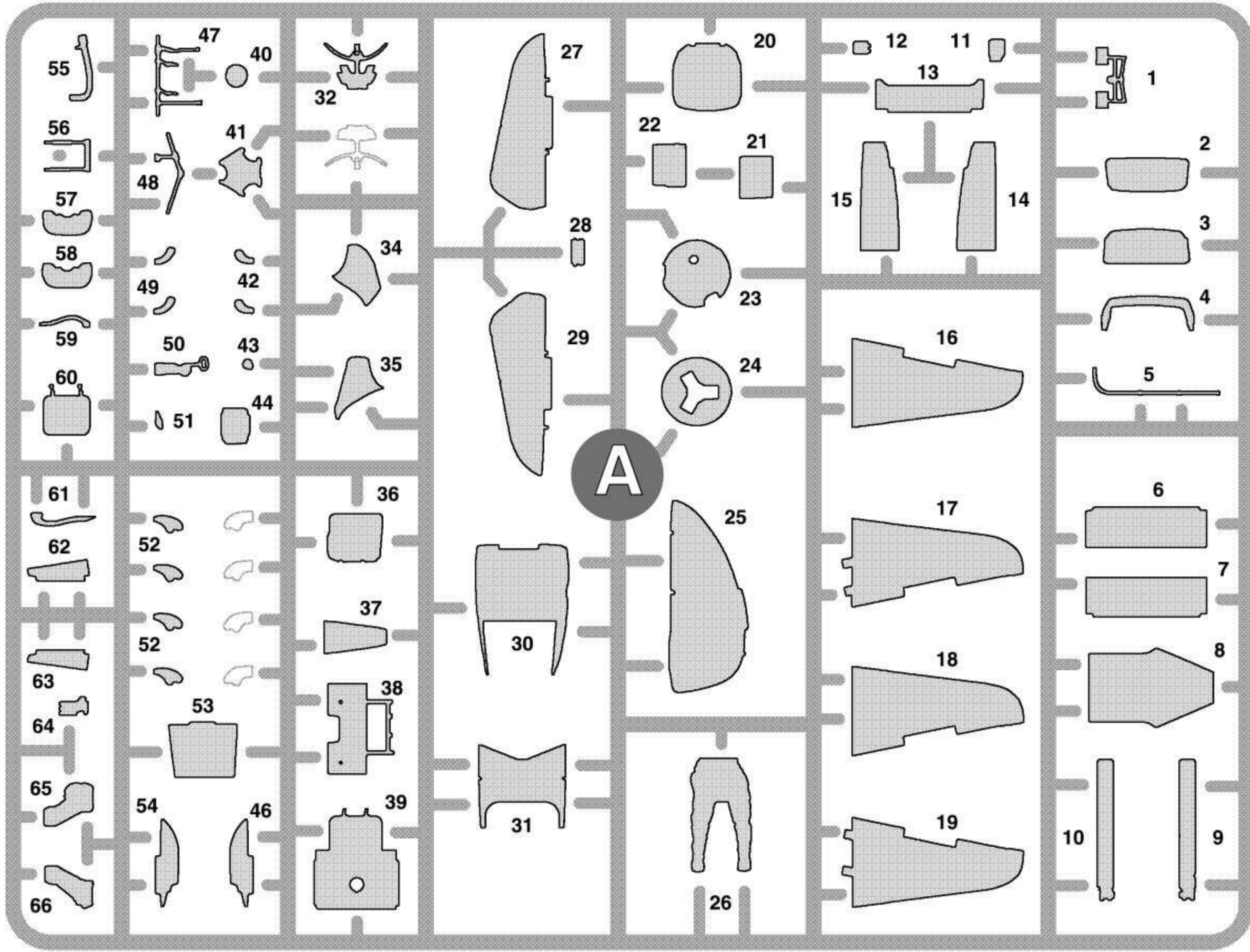

Приклеить деталь на указанное место / To glue a detail on the specified place

Установить деталь на указанное место без клея / To establish a detail on the specified place without glue

Вариант на выбор / Variant on a choice

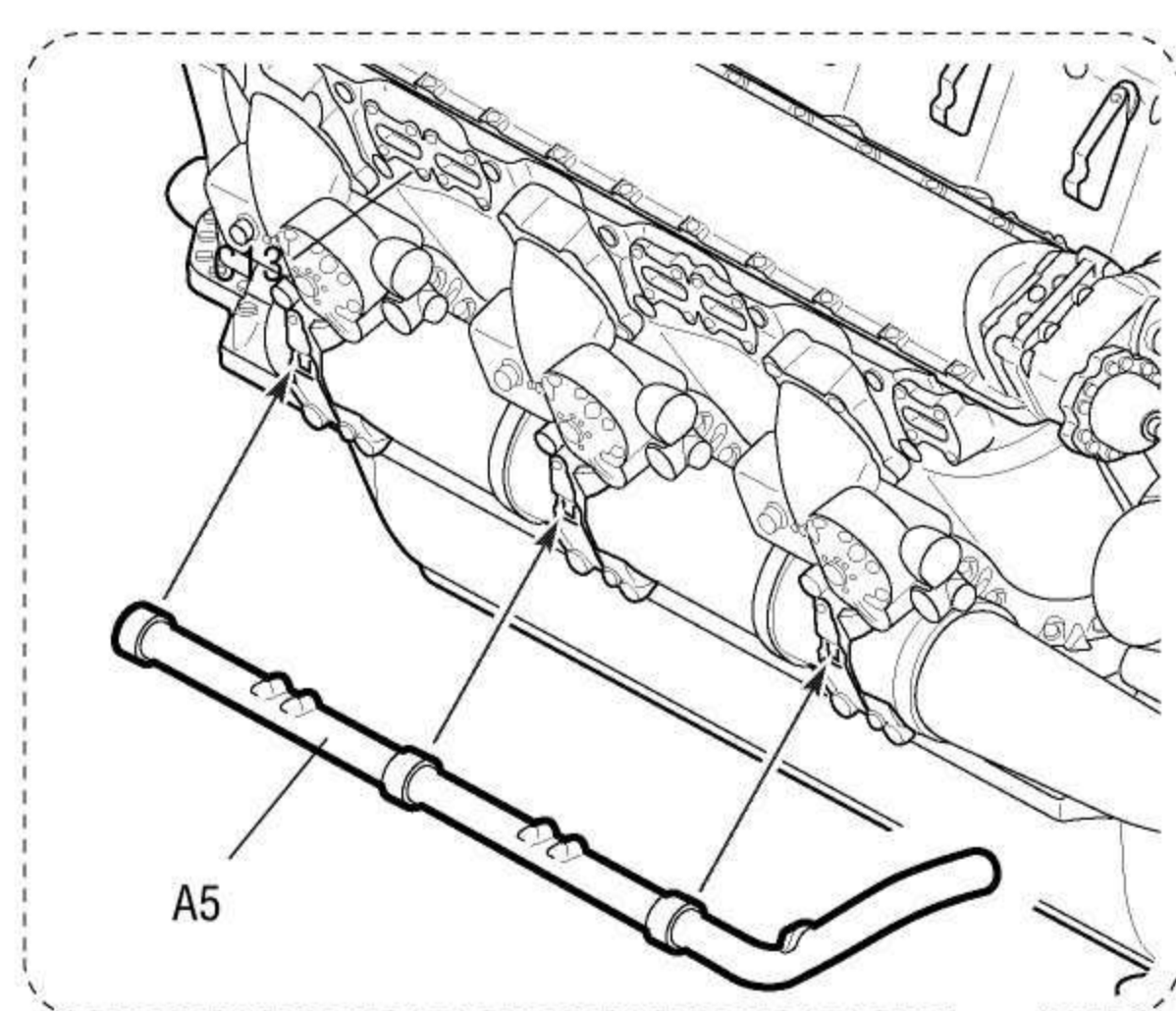
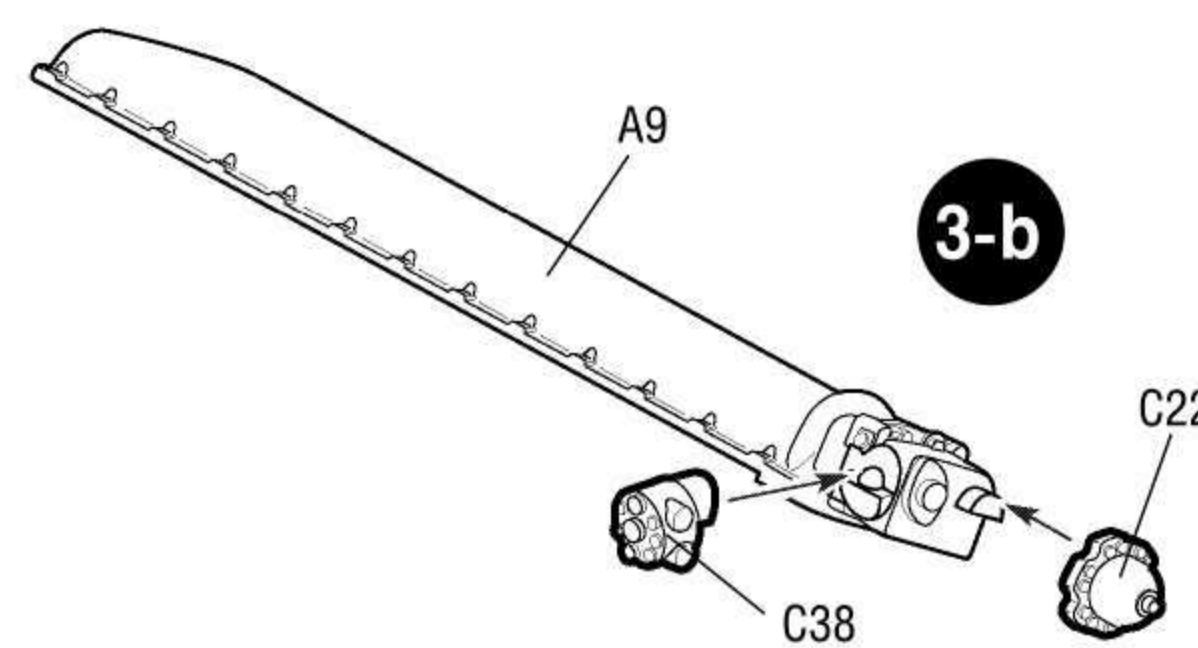
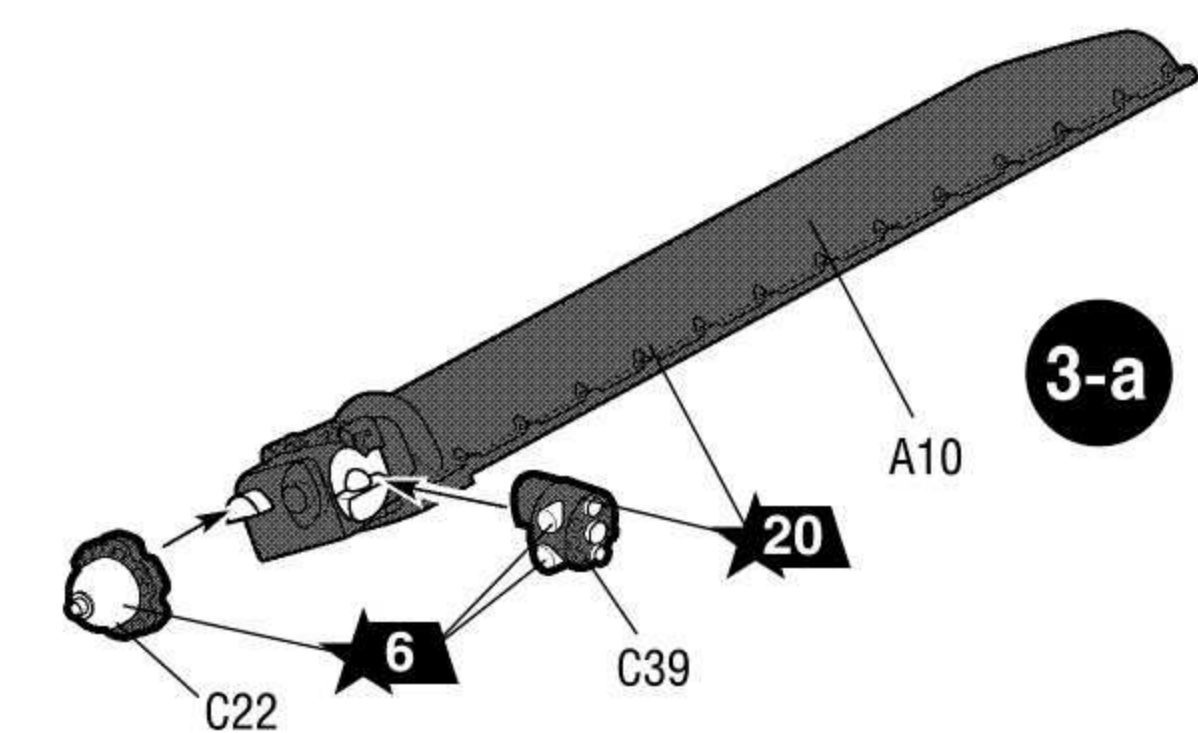
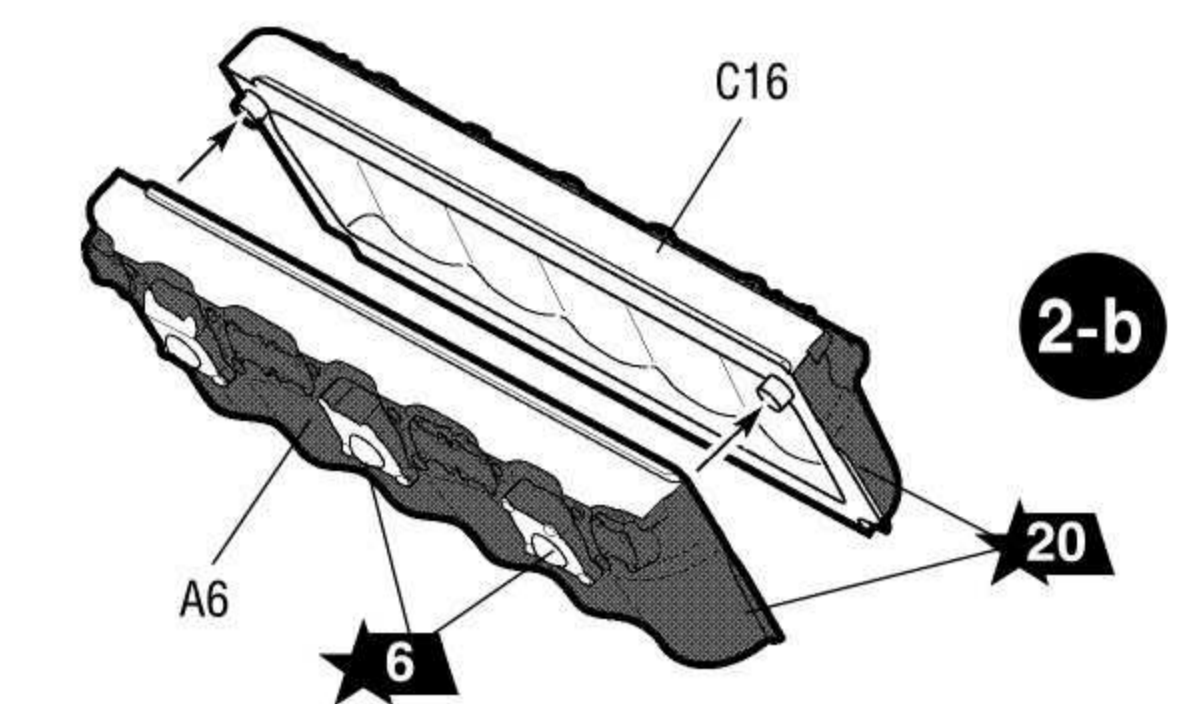
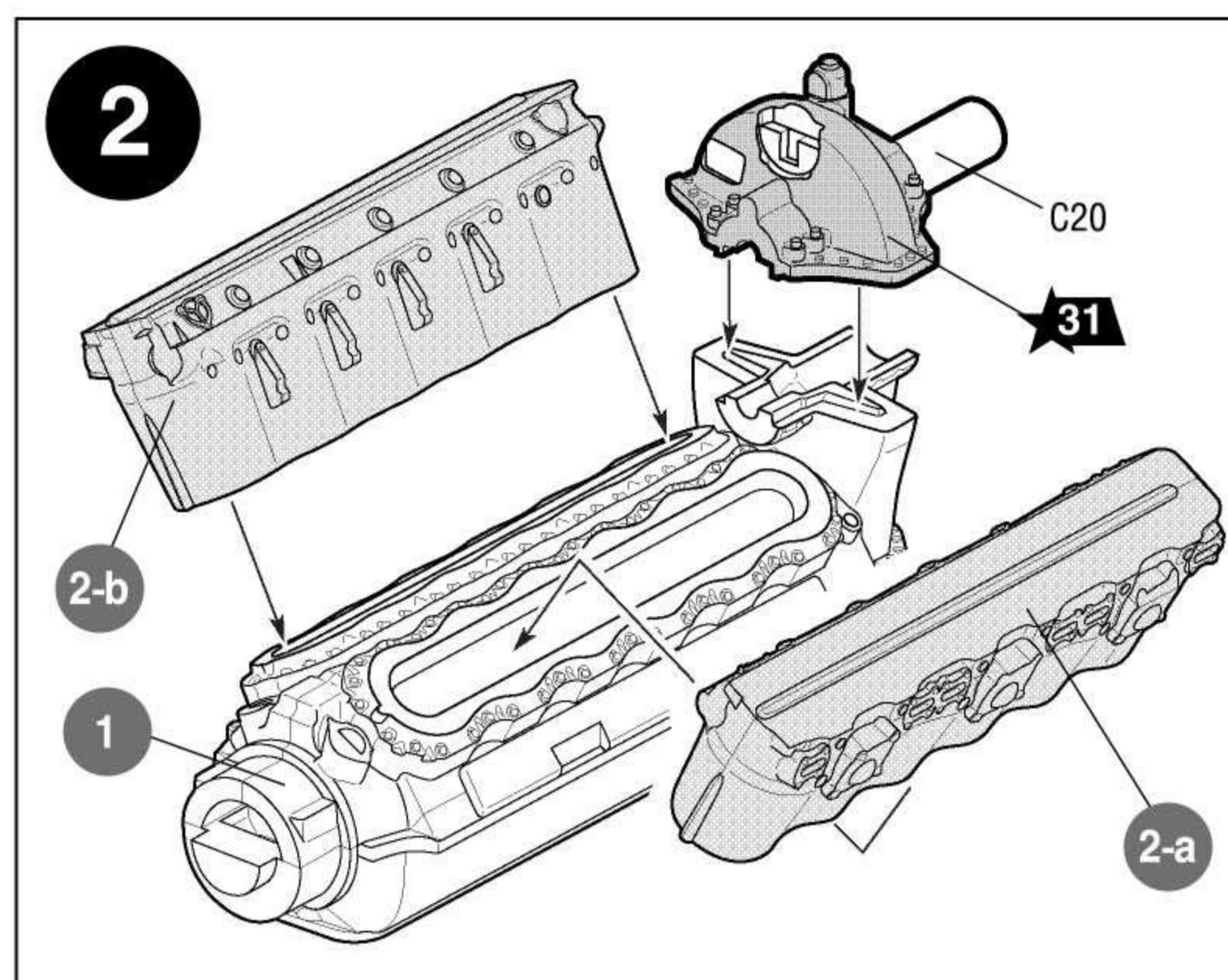
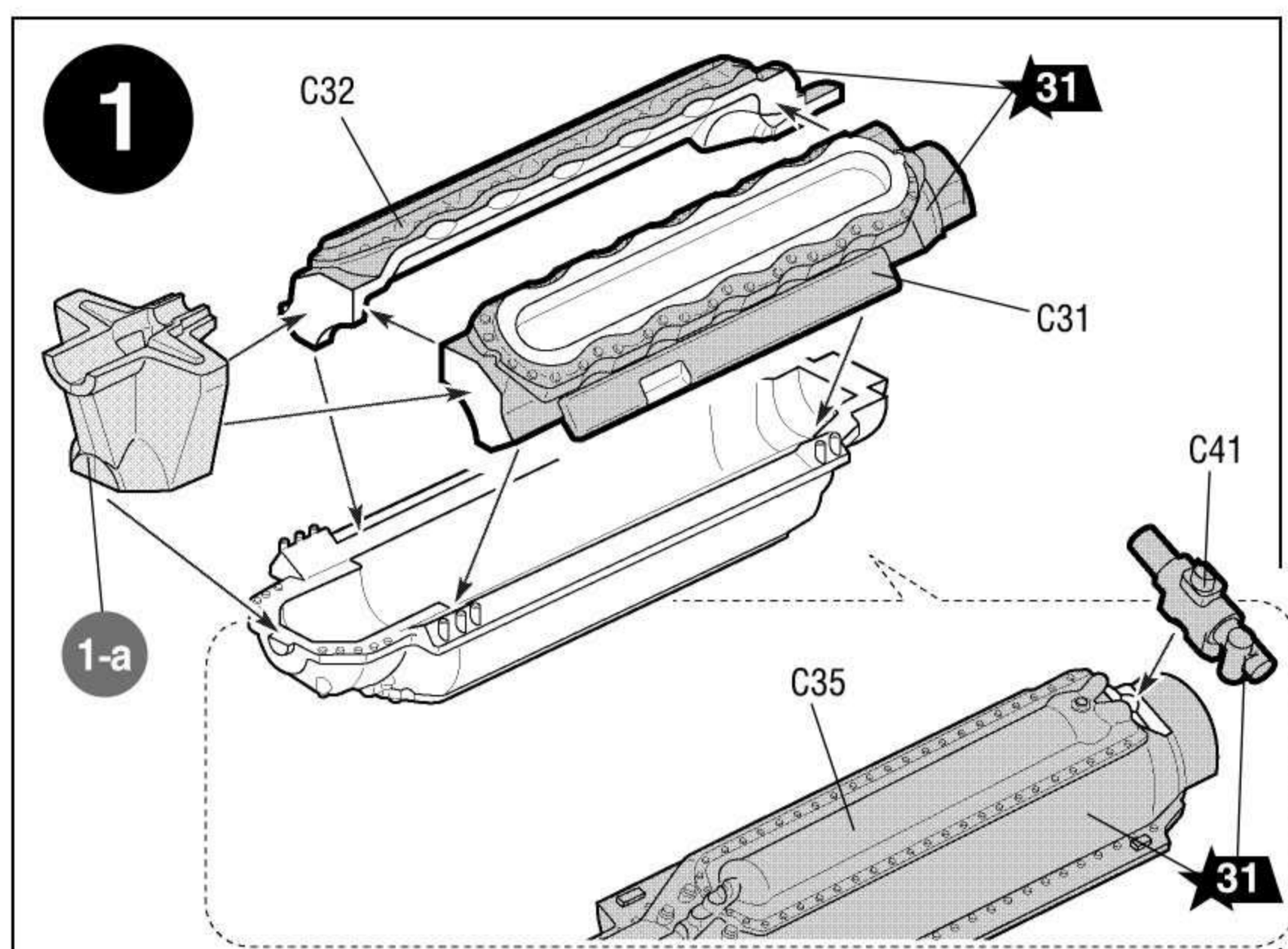
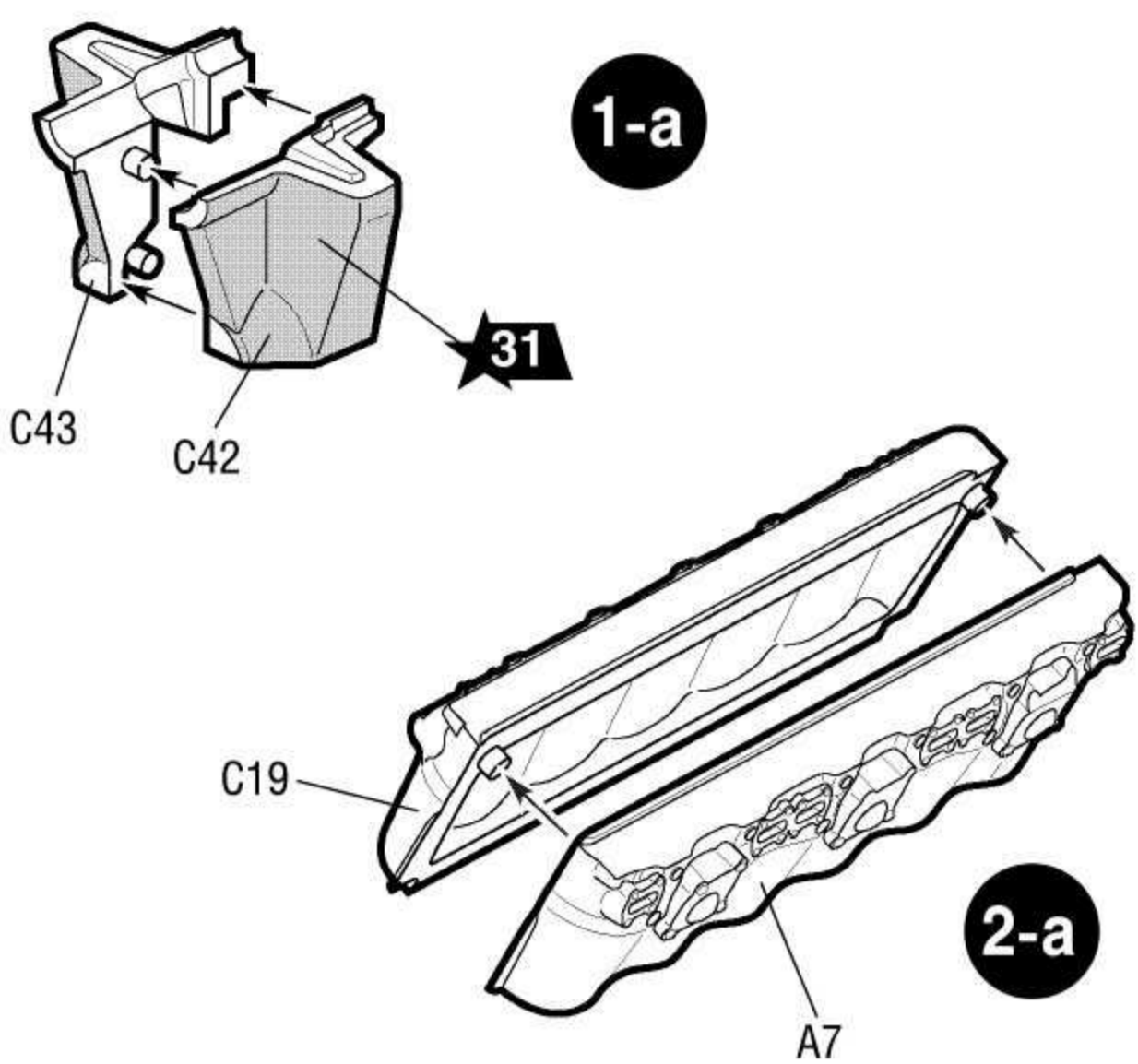

ТОЛЬКО ДЛЯ 1 ВАРИАНТА СБОРКИ

FOR ASSEMBLING VERSION 1 ONLY

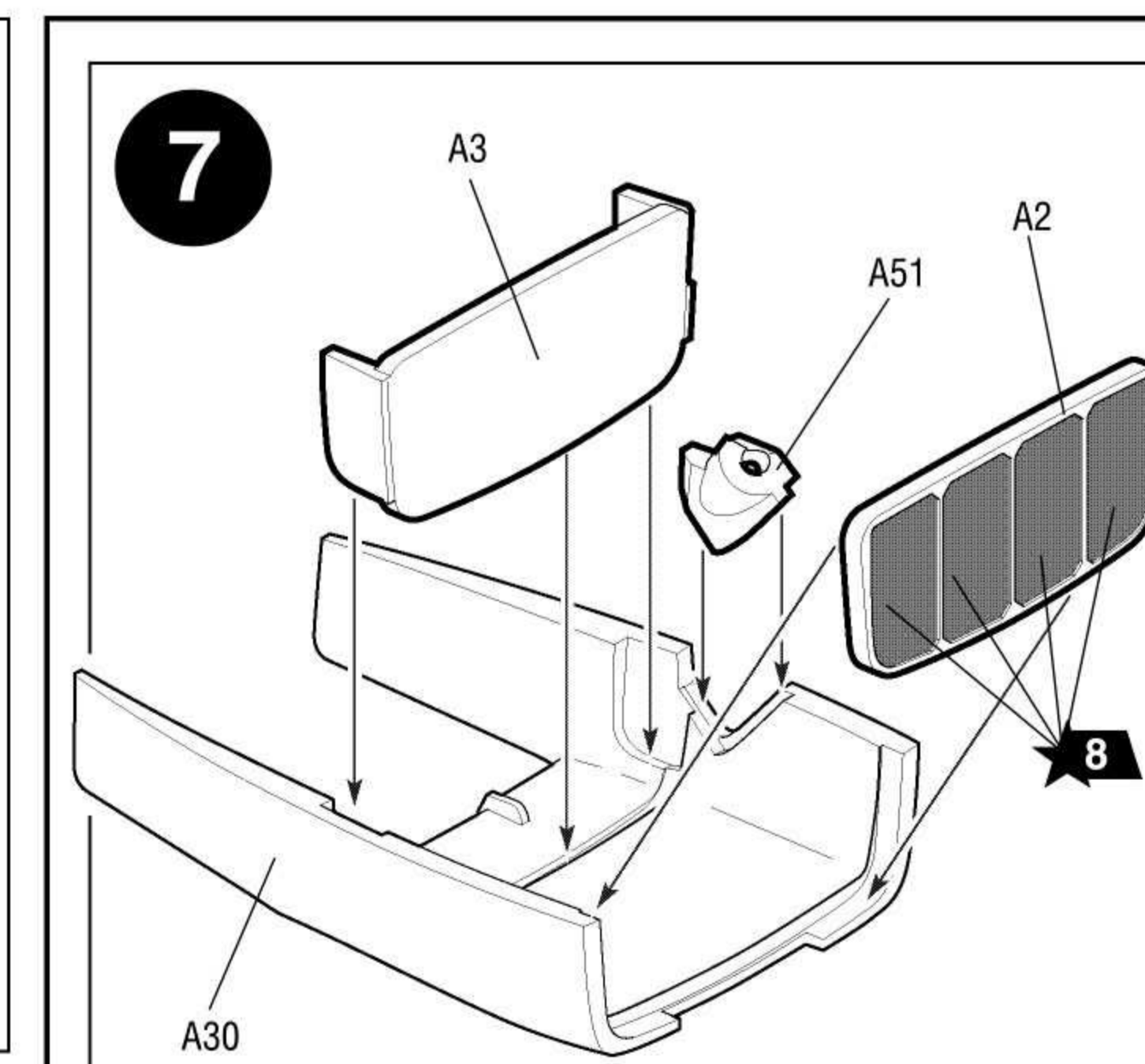
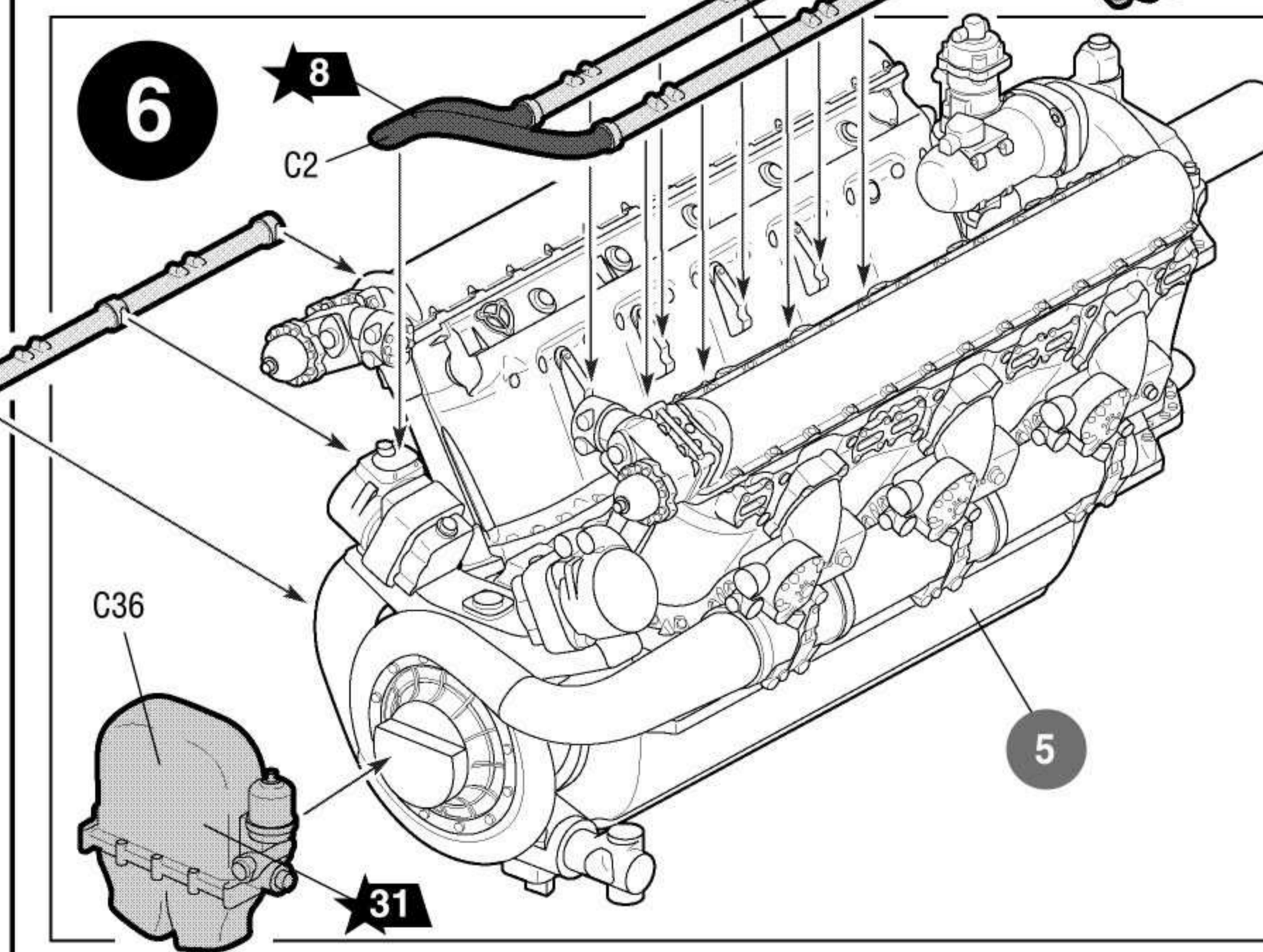
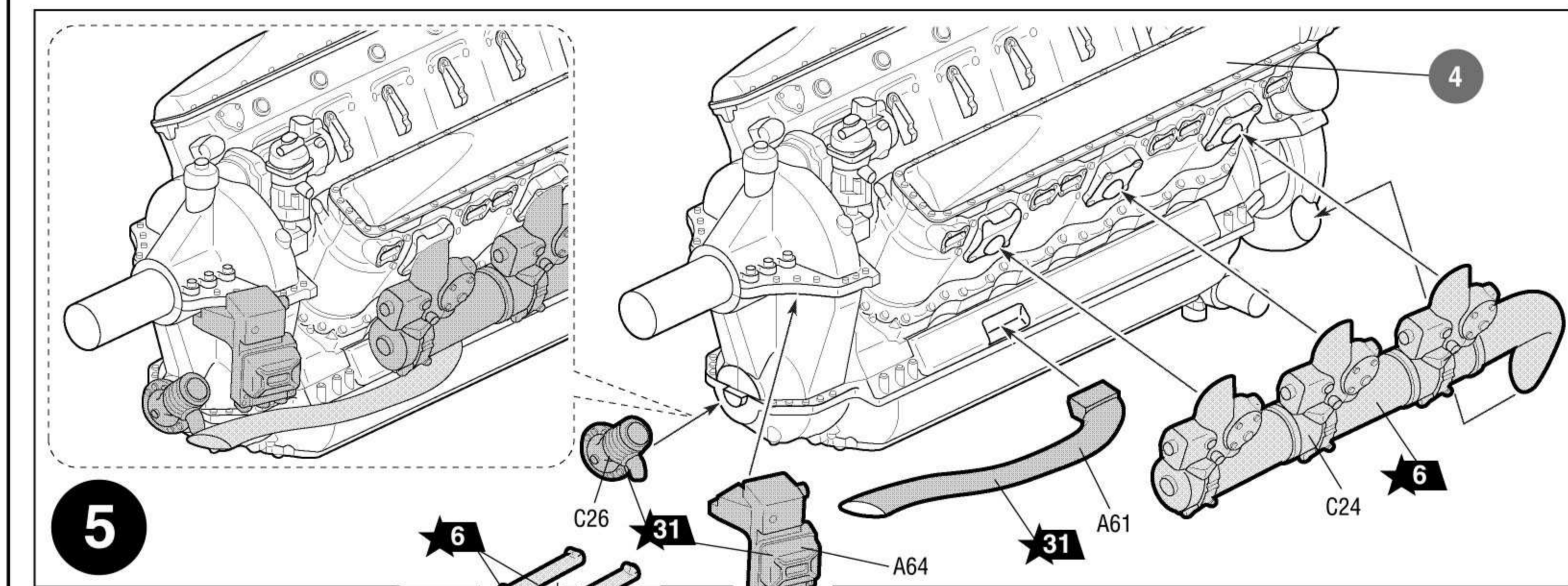
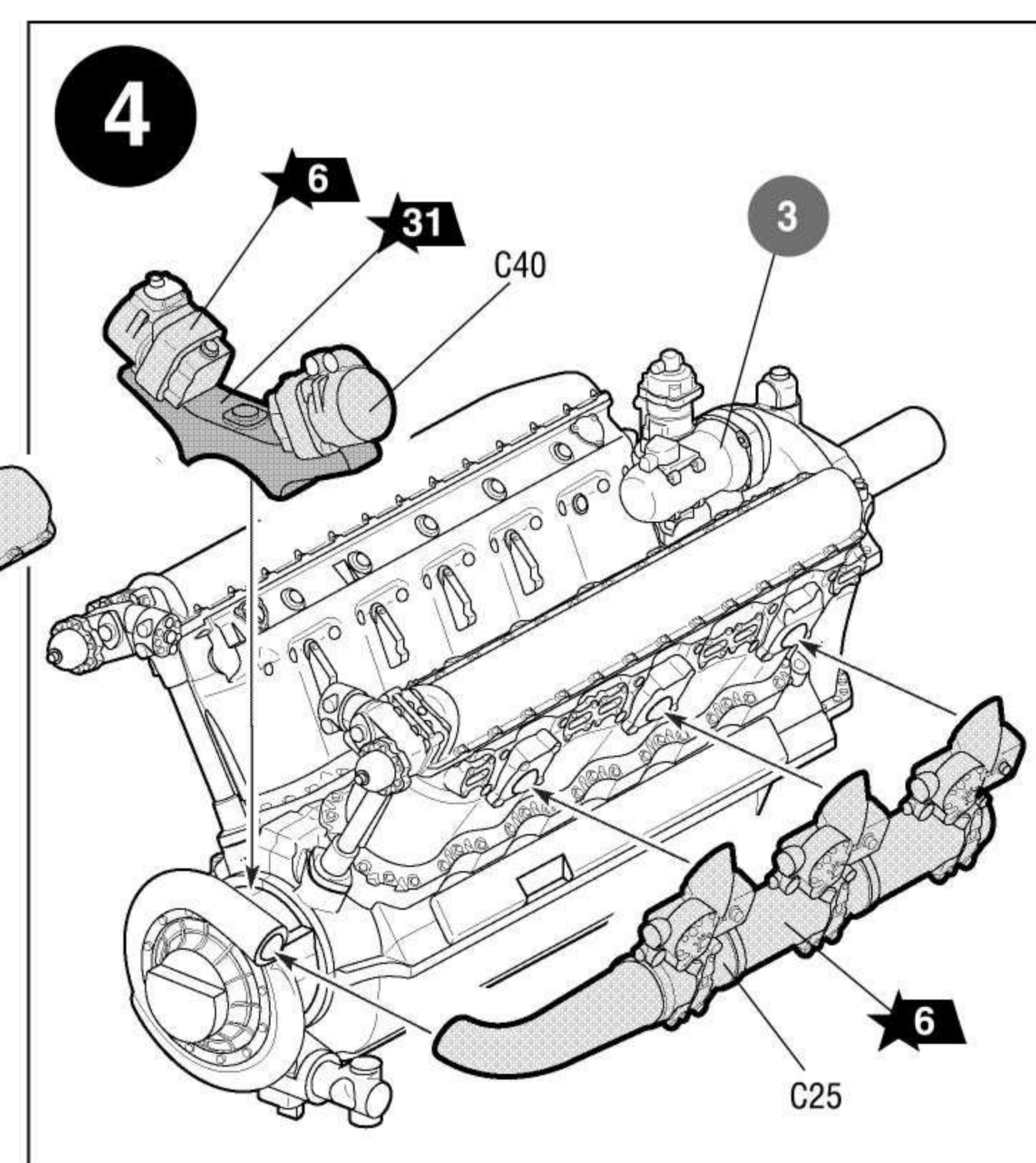
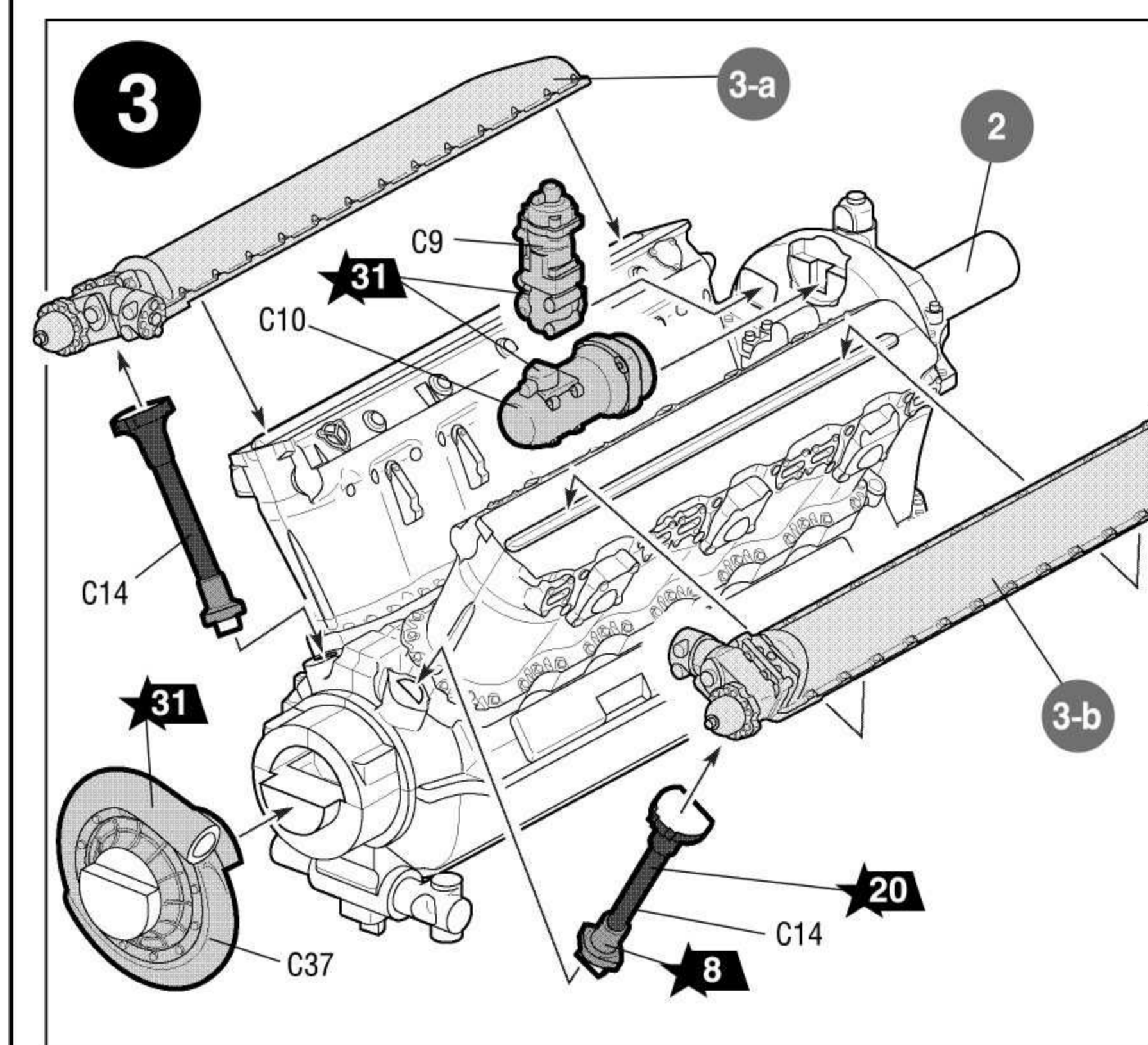

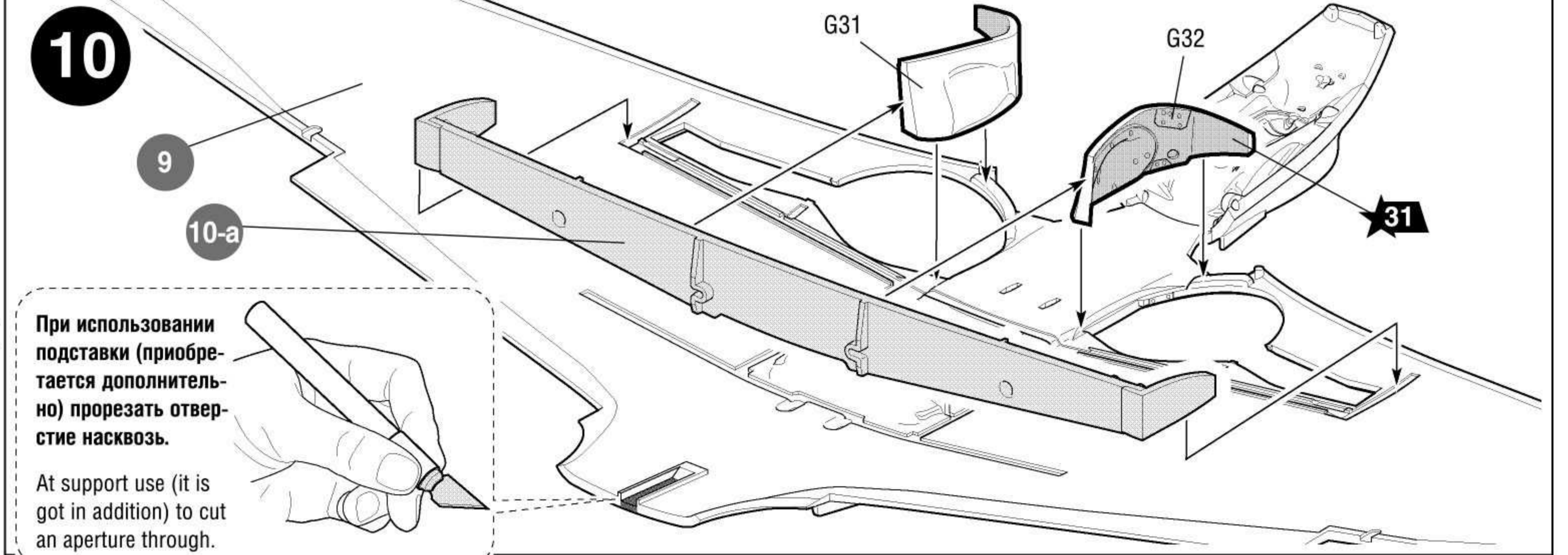
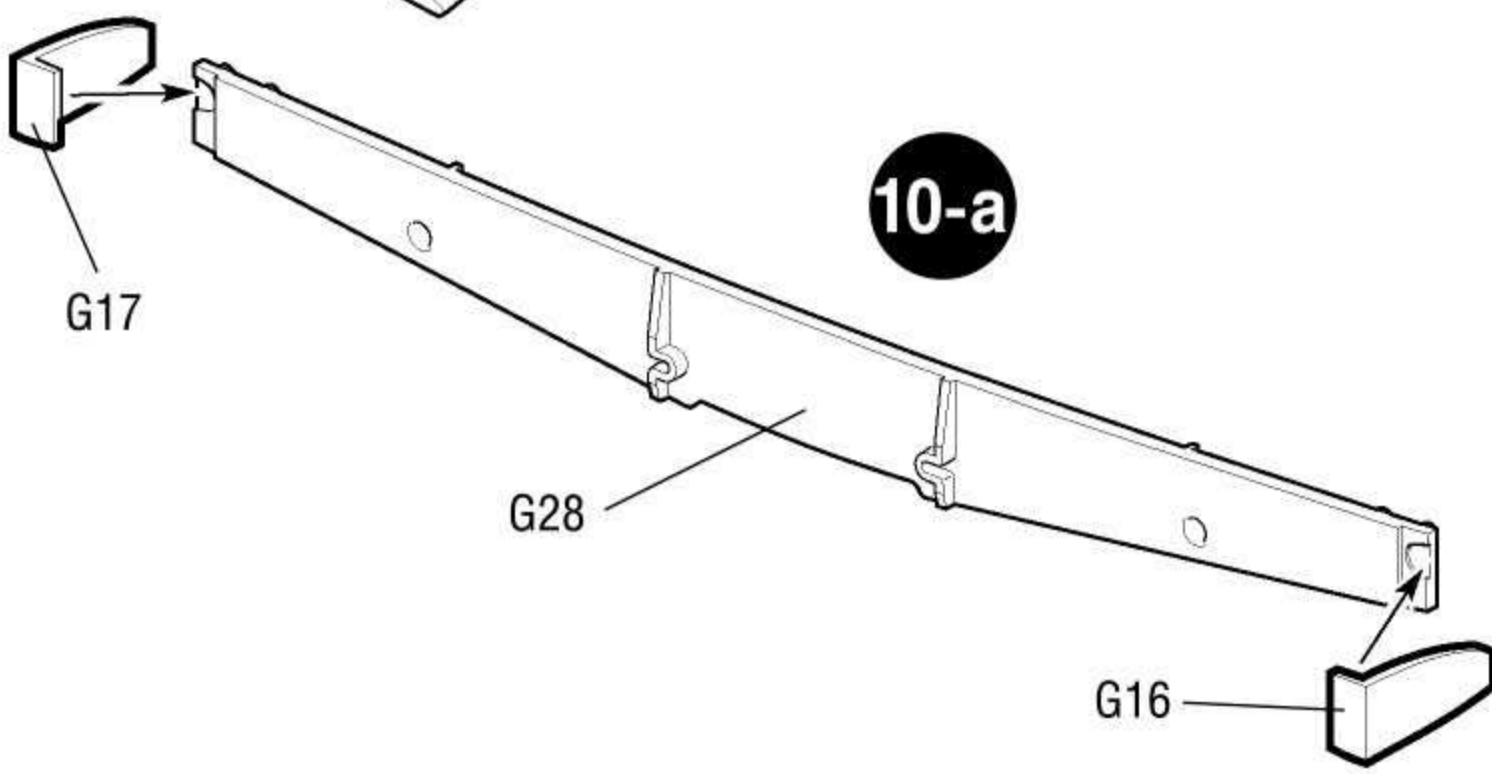
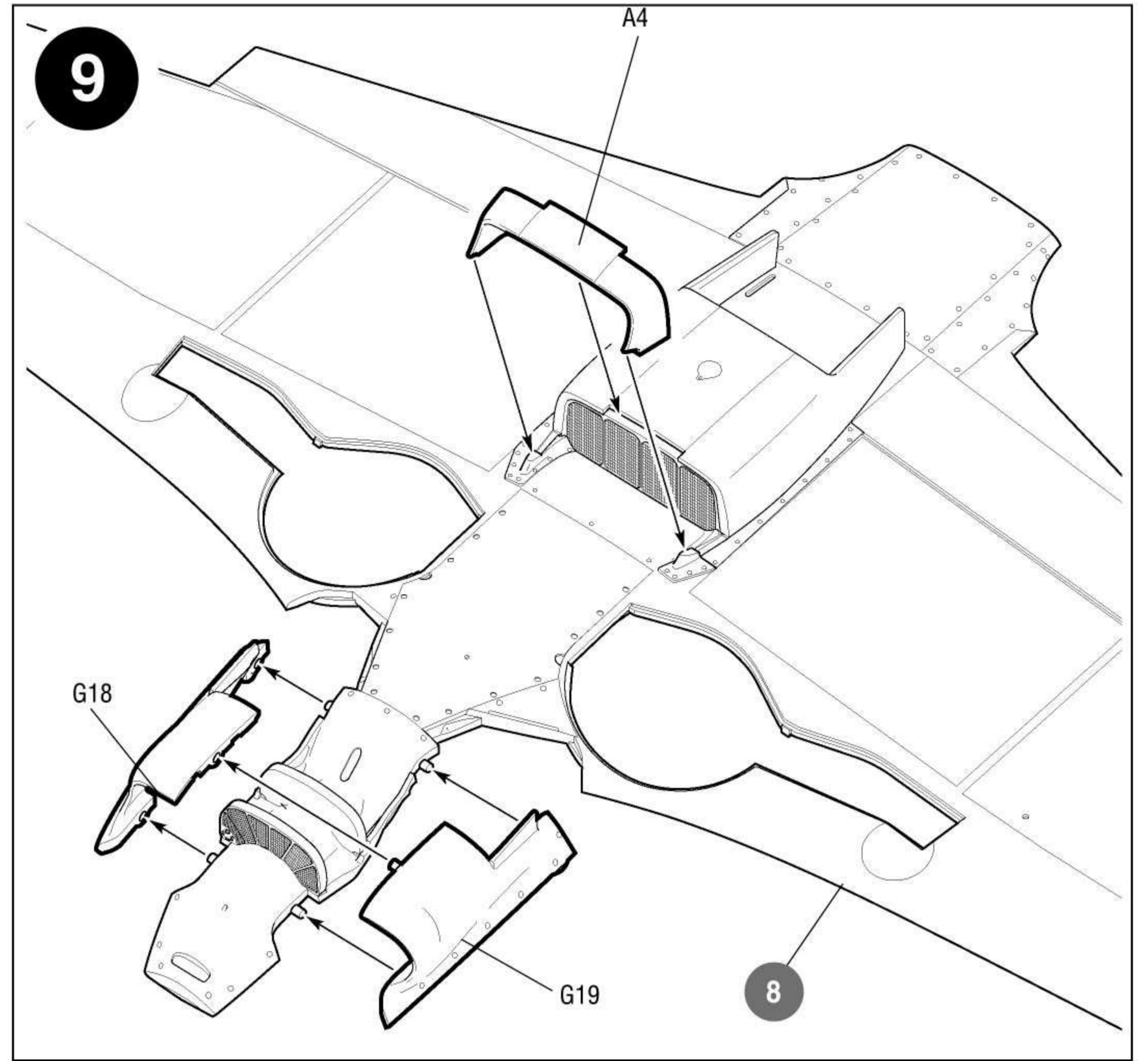
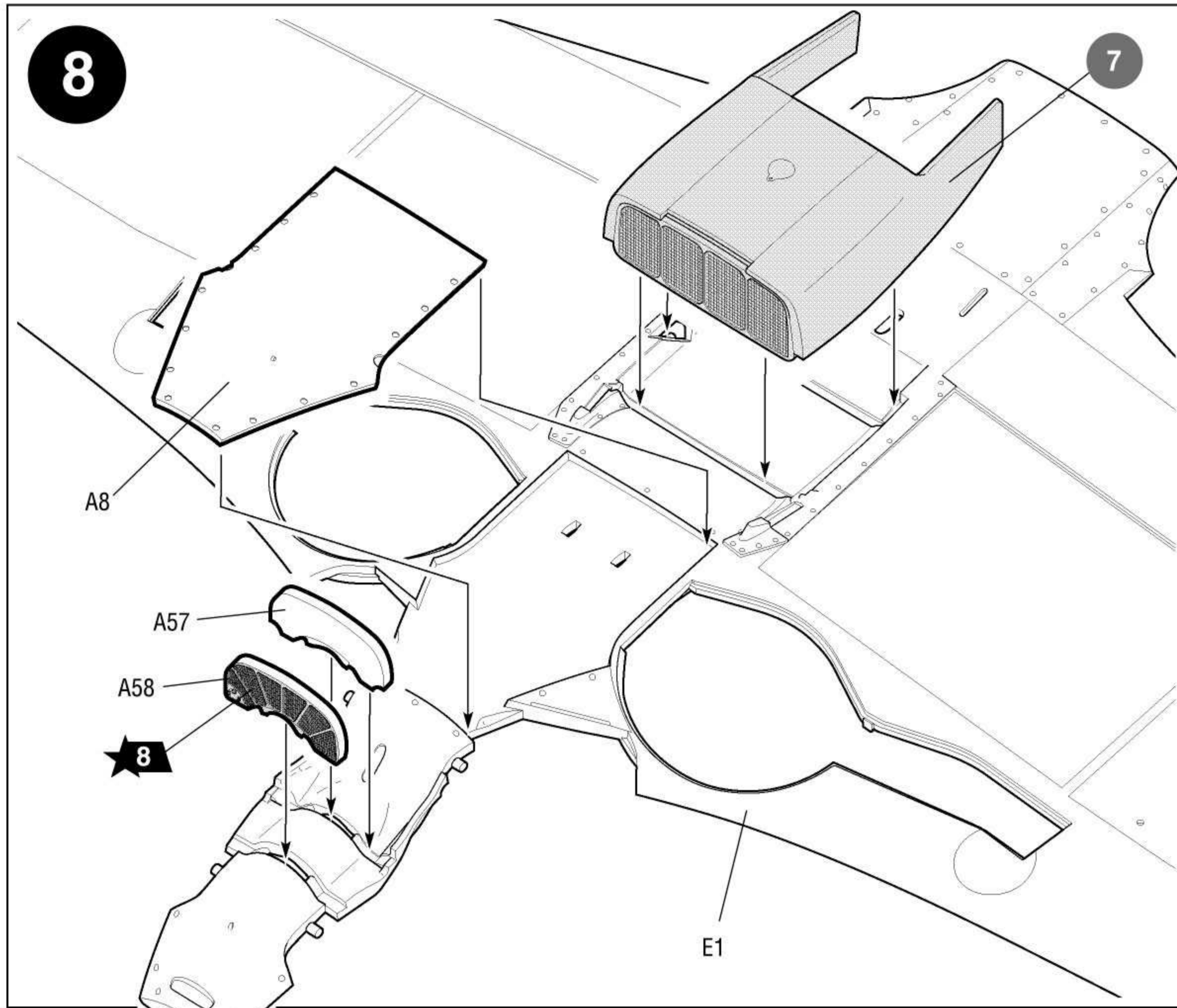

Любые модели и красочный каталог предприятия «ЗВЕЗДА» вы можете приобрести по почте, прислав заявку по адресу:

141730,  
Московская область,  
г. Лобня,  
ул. Промышленная, д.2,  
ООО «ЗВЕЗДА»  
[www.zvezda.org.ru](http://www.zvezda.org.ru)

СОХРАНИТЕ ЭТОТ КУПОН  
ДЛЯ ВОЗМОЖНЫХ ОБРАЩЕНИЙ

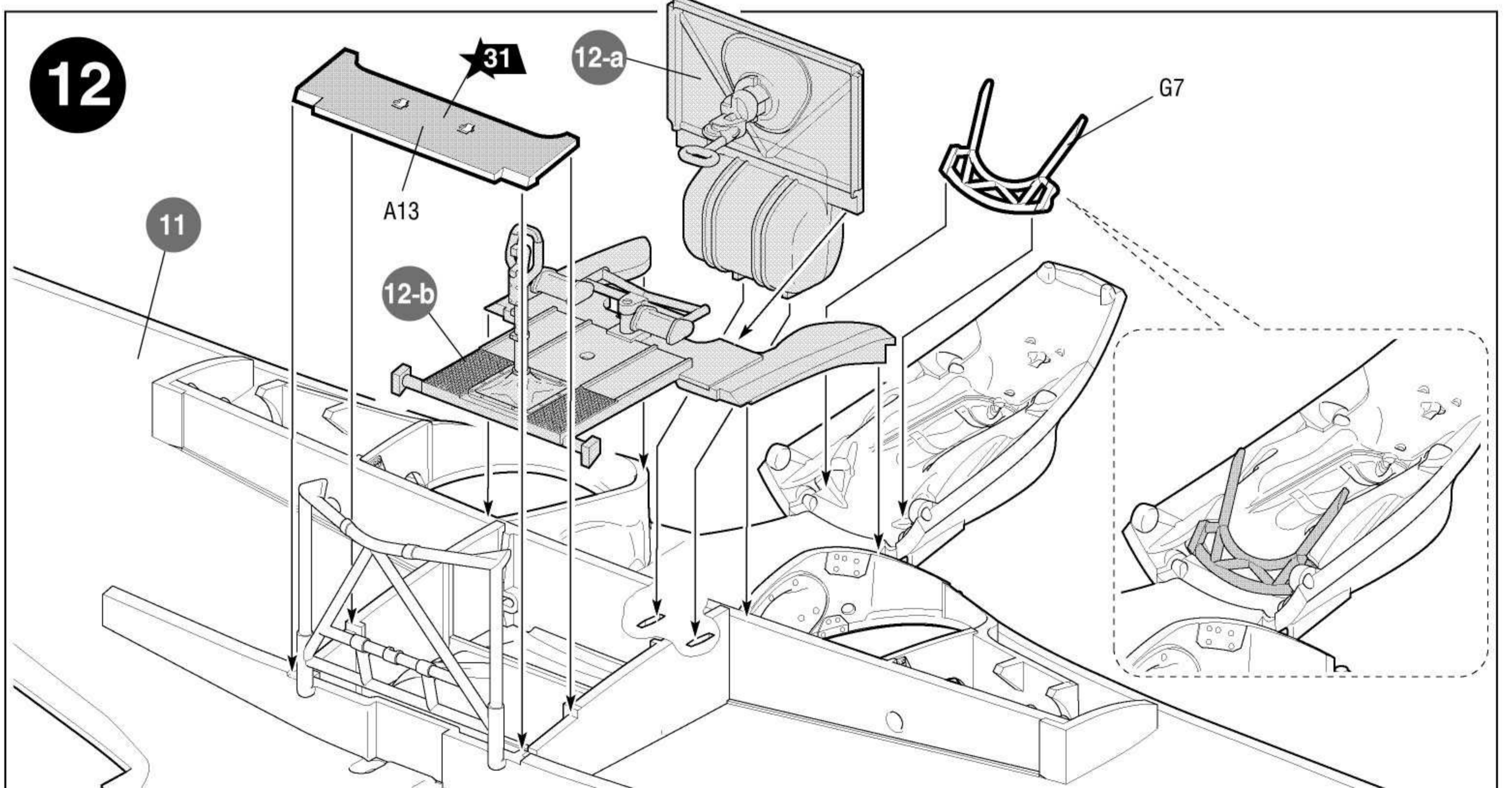
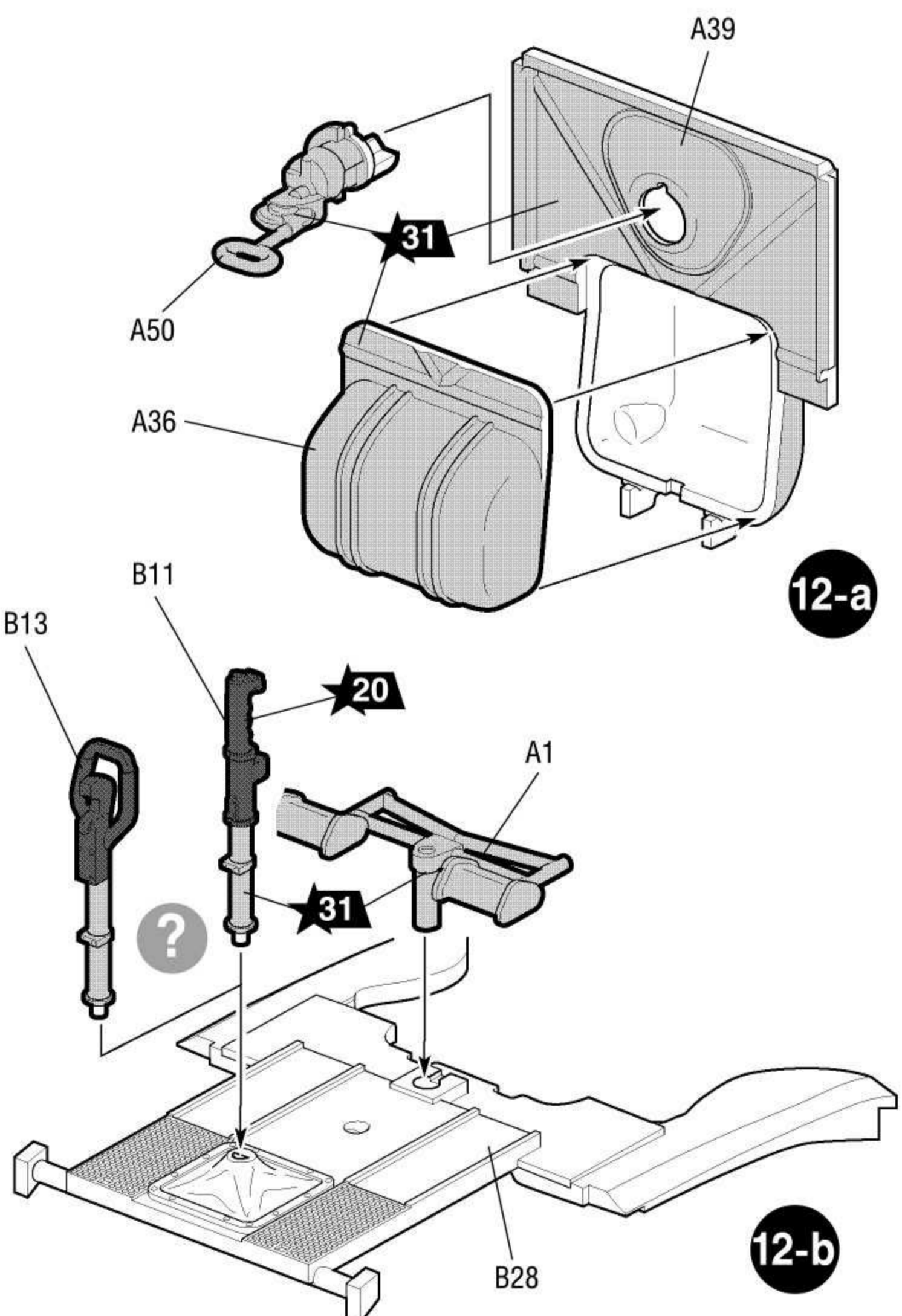
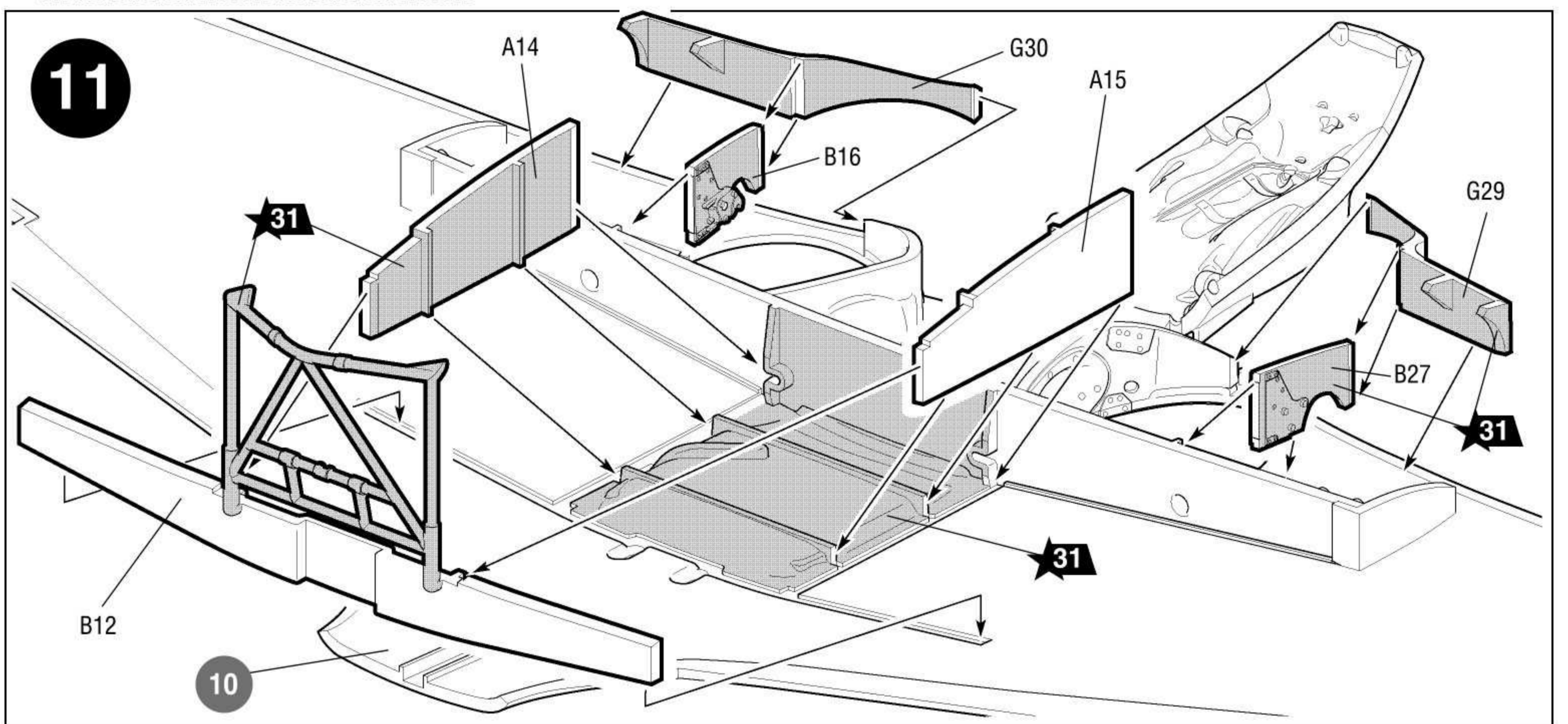

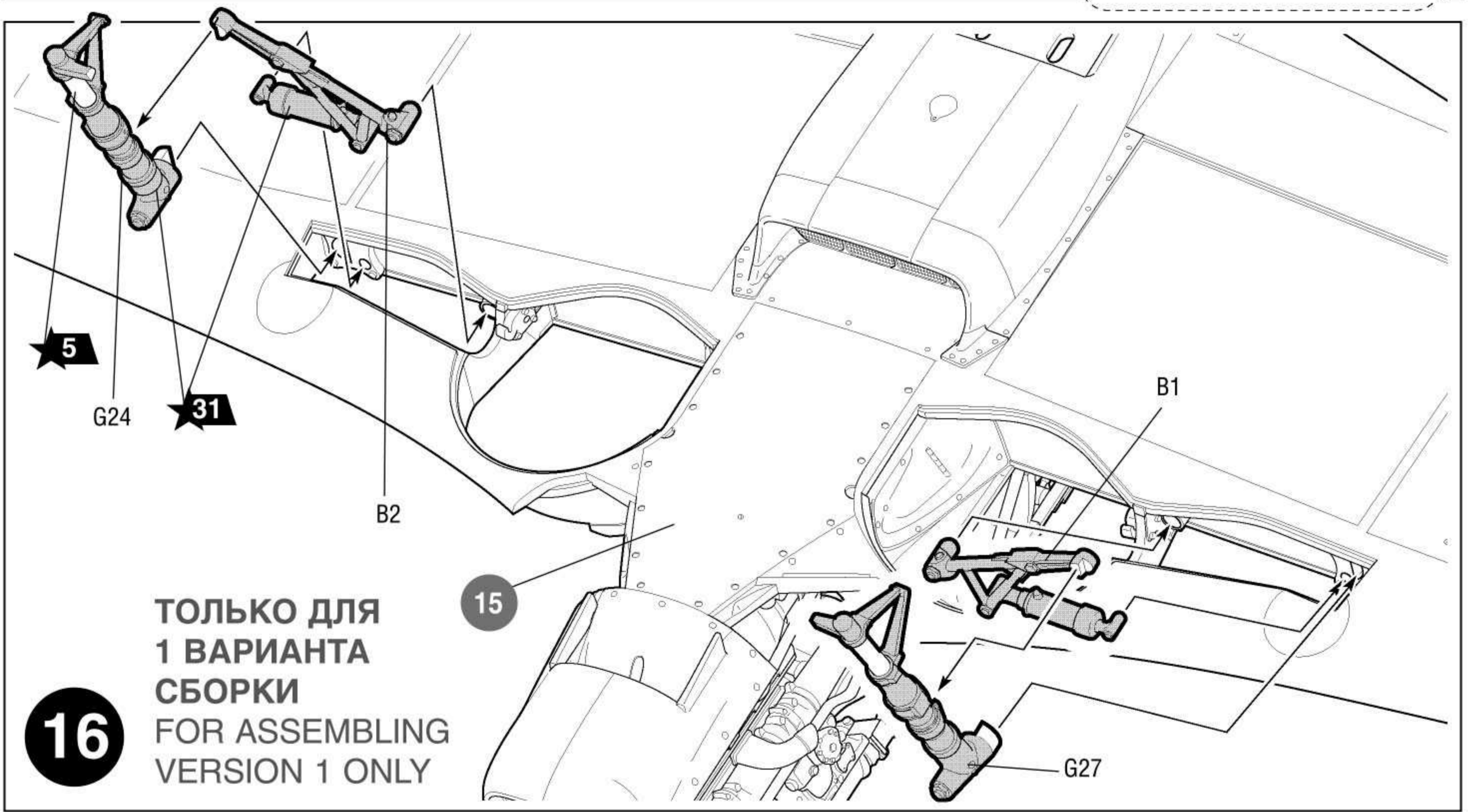
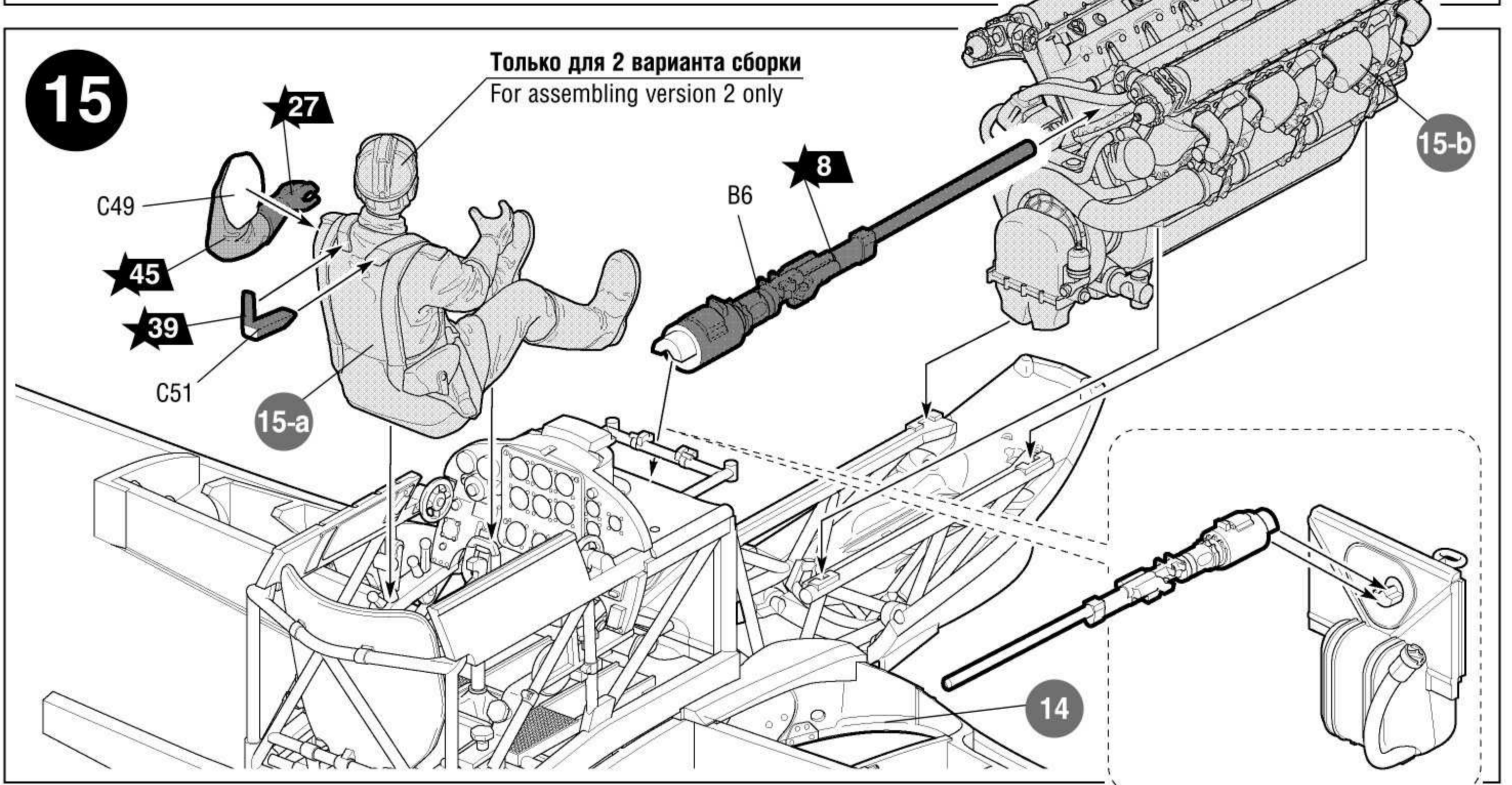
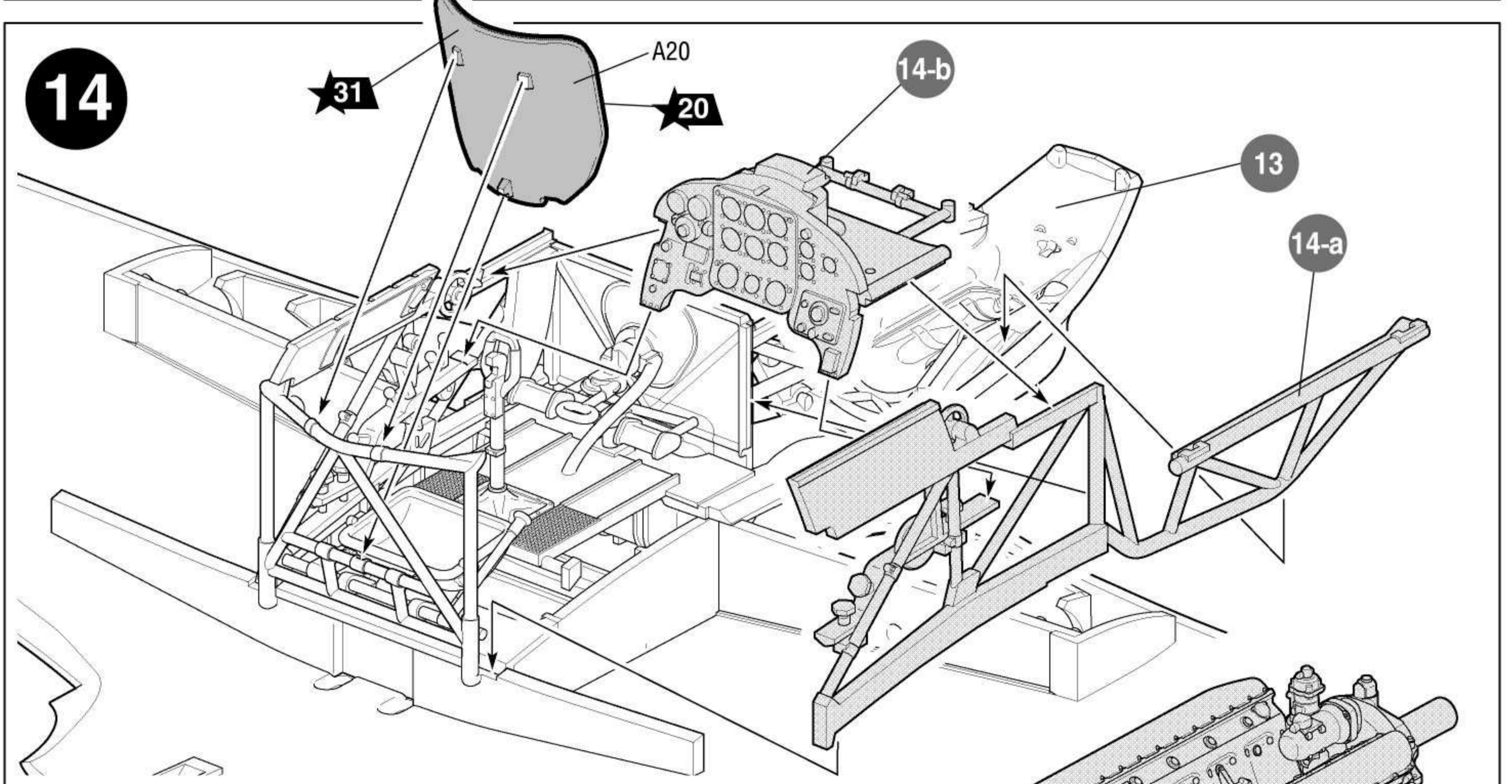
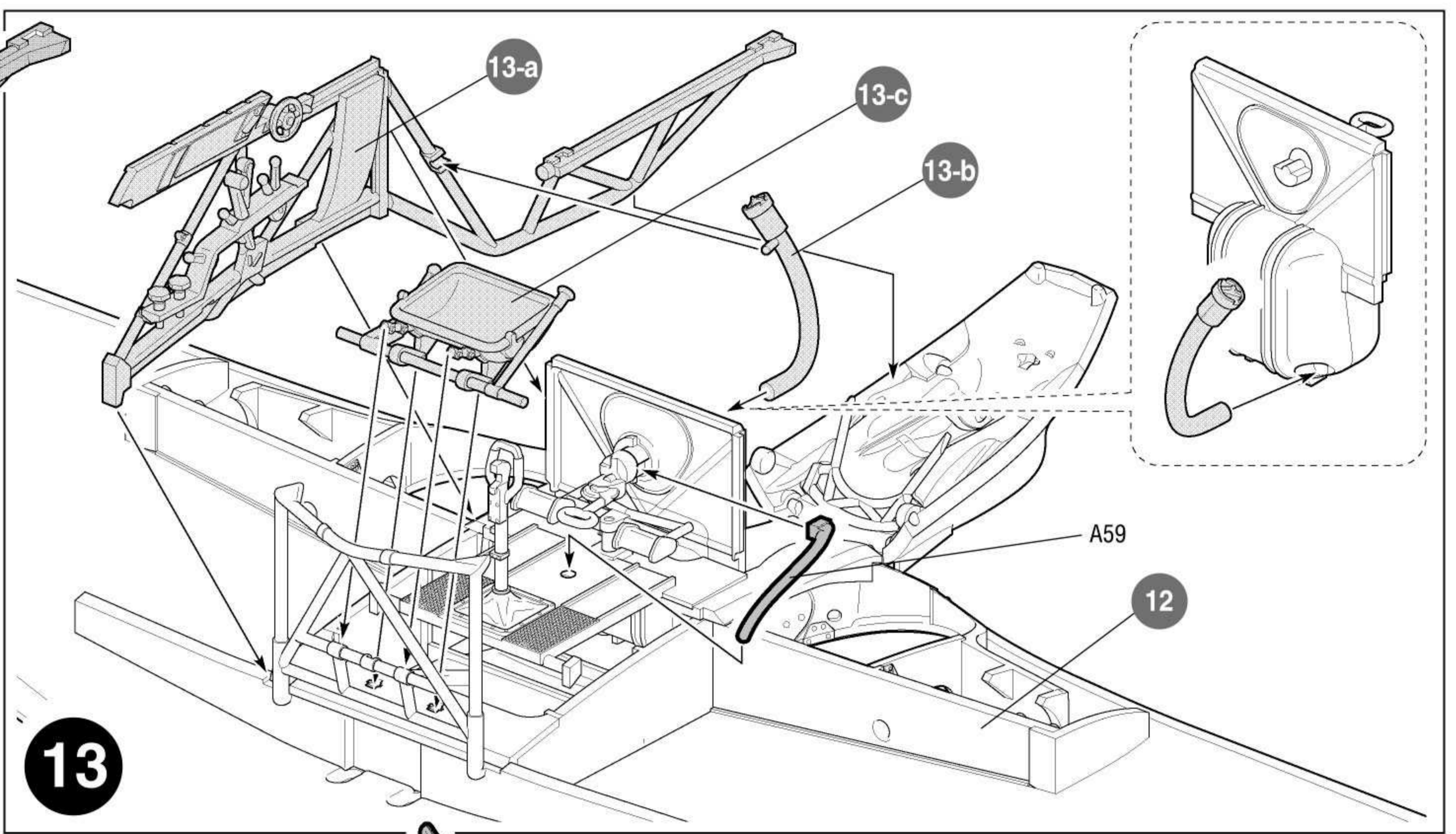
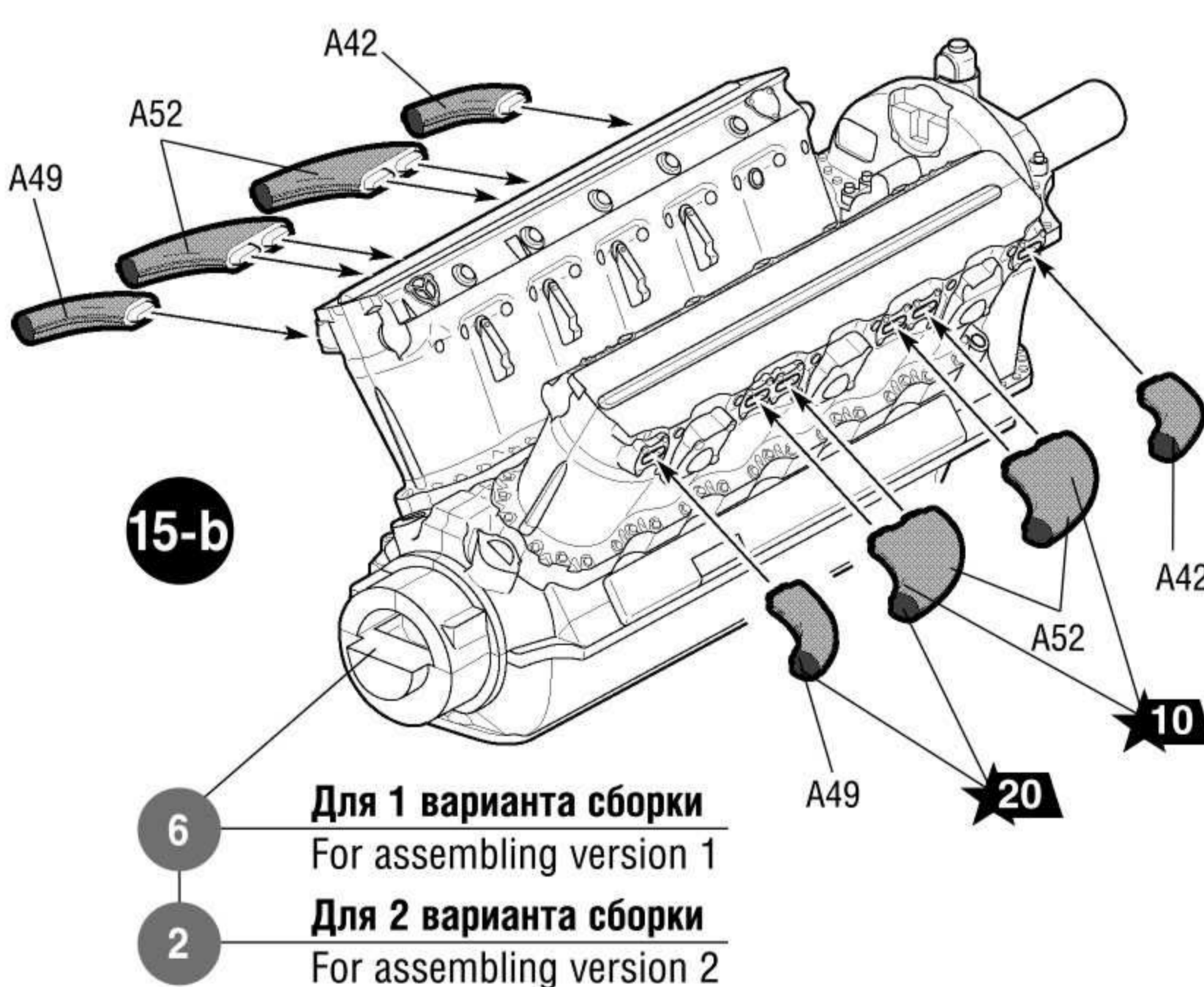
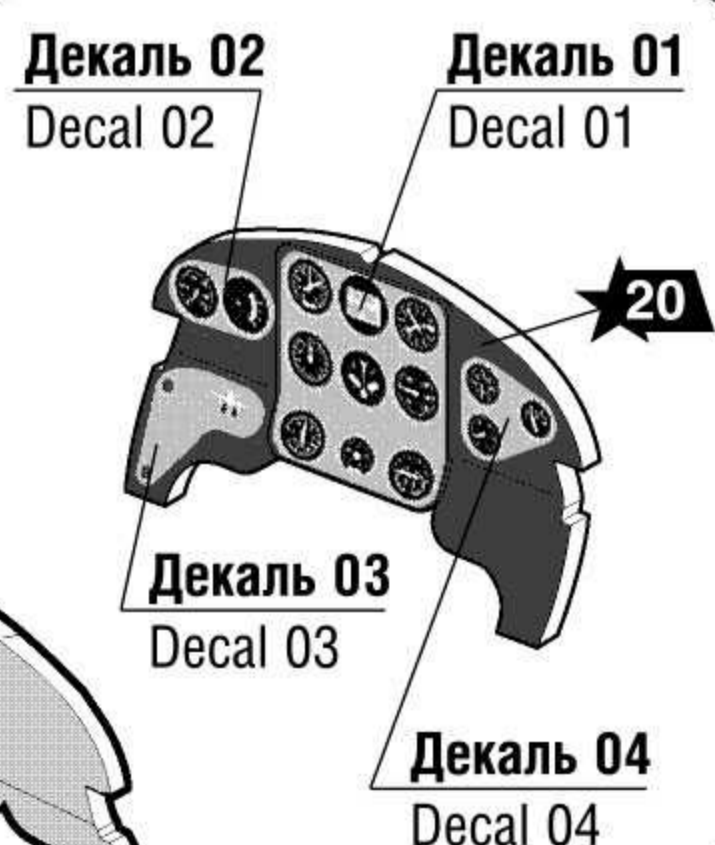
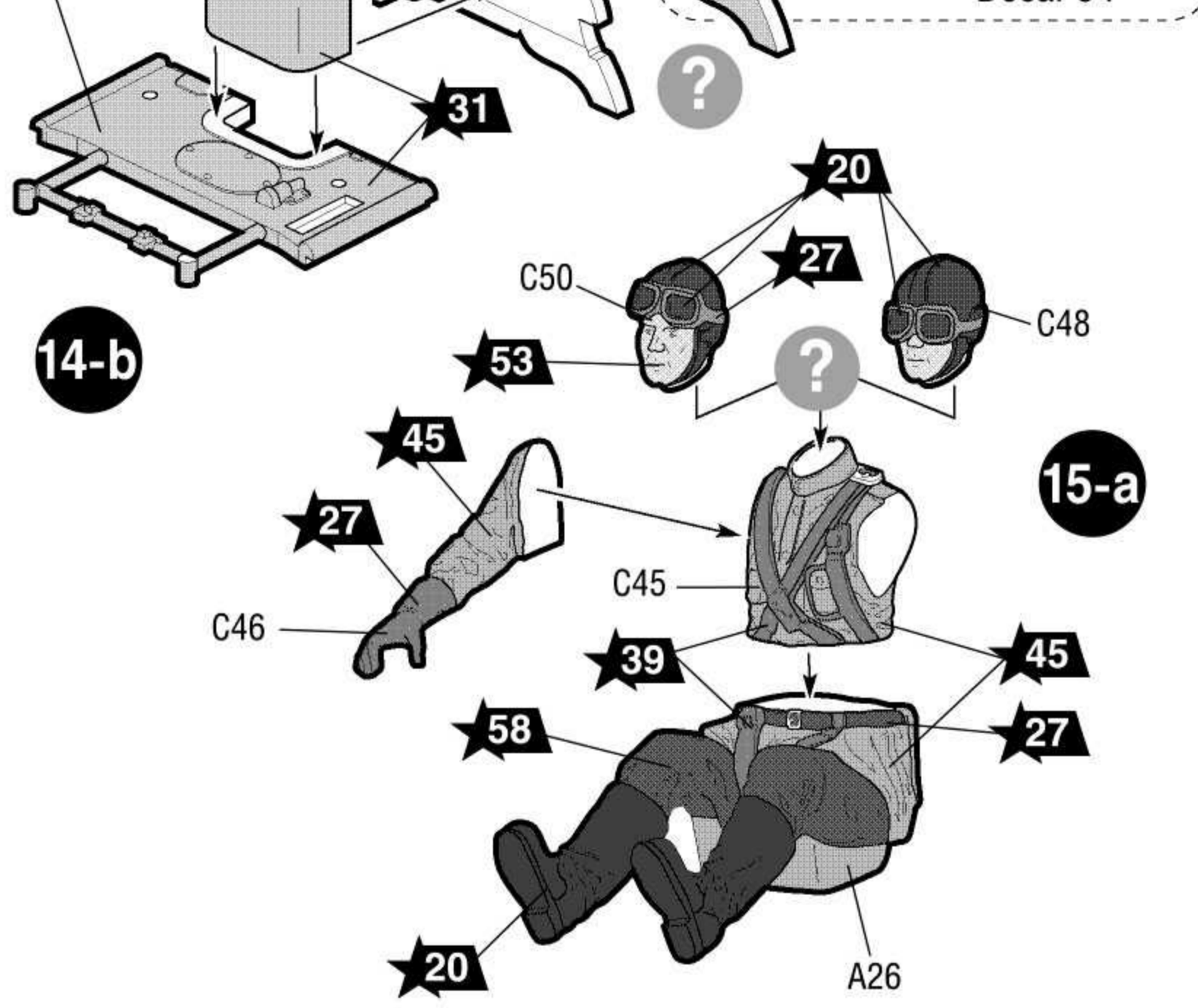
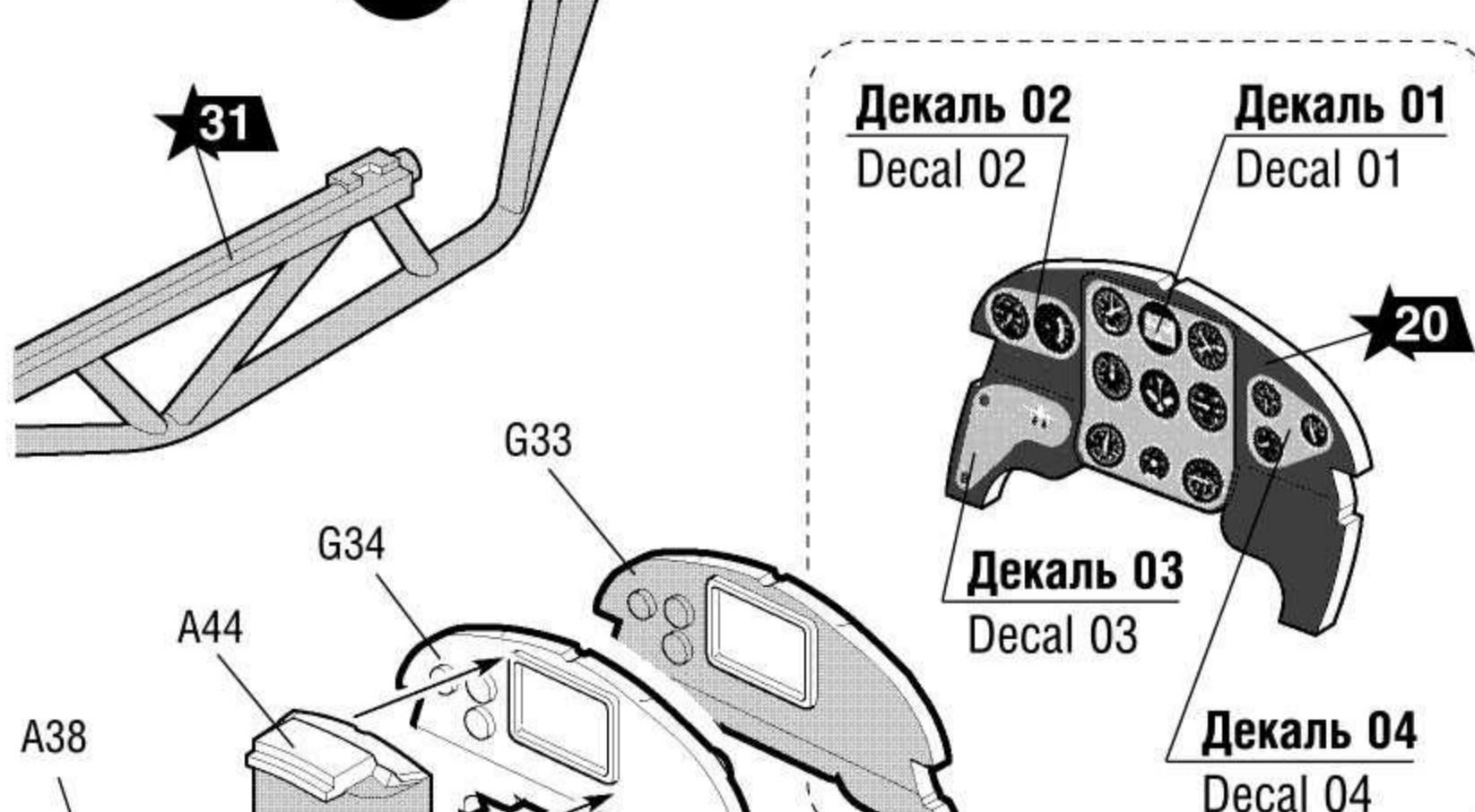
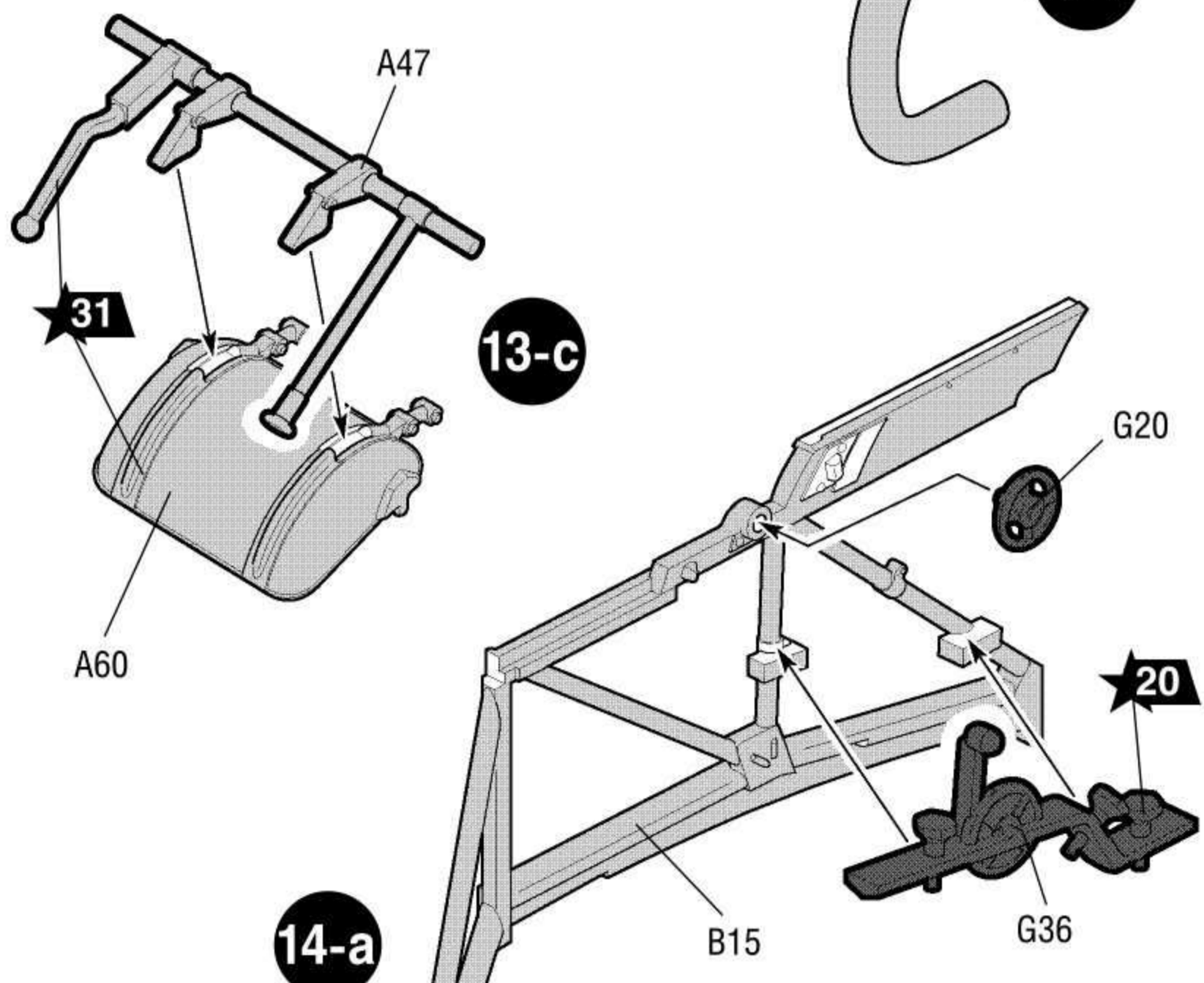
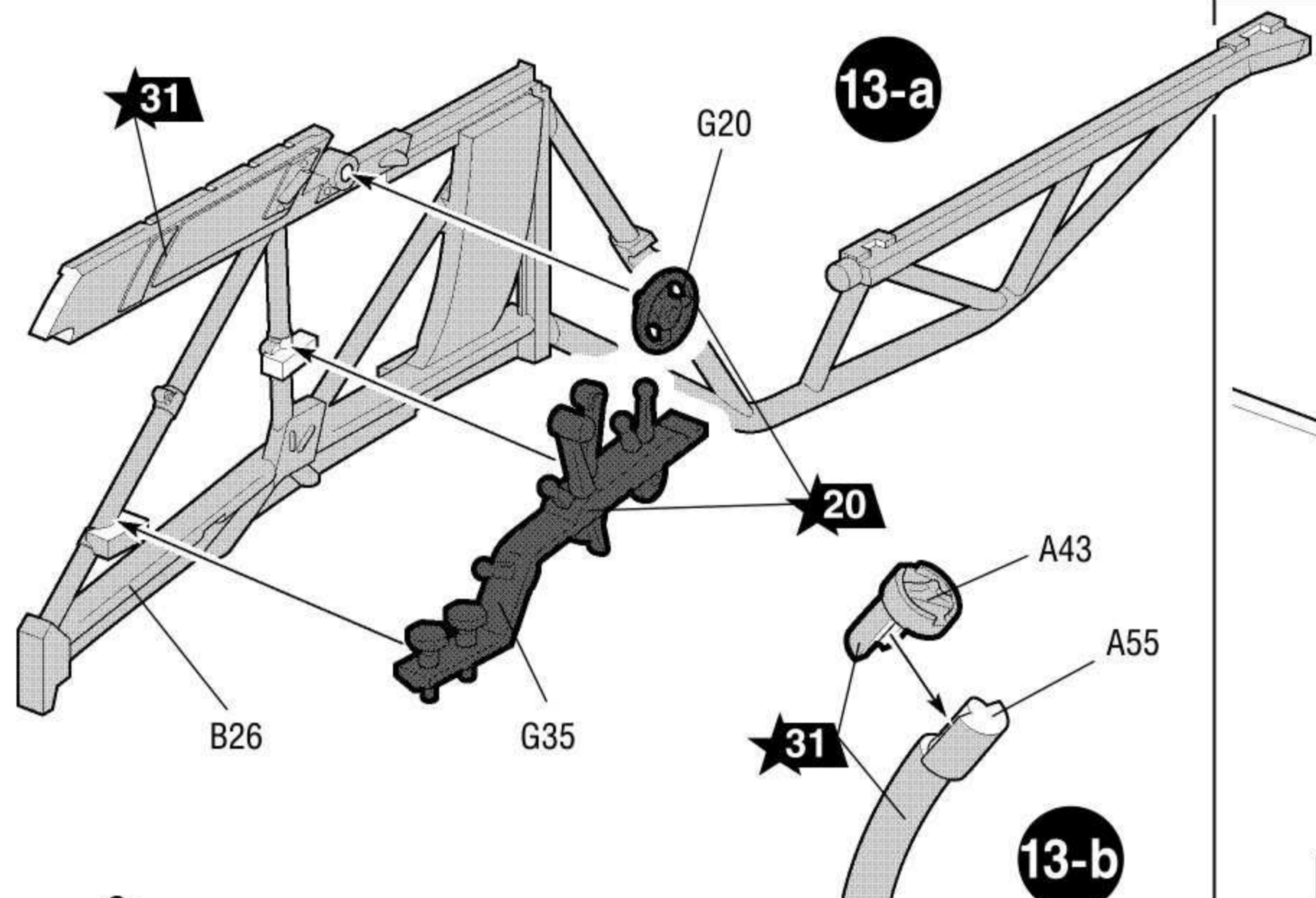

6 Для 1 варианта сборки  
For assembling version 1

2 Для 2 варианта сборки  
For assembling version 2

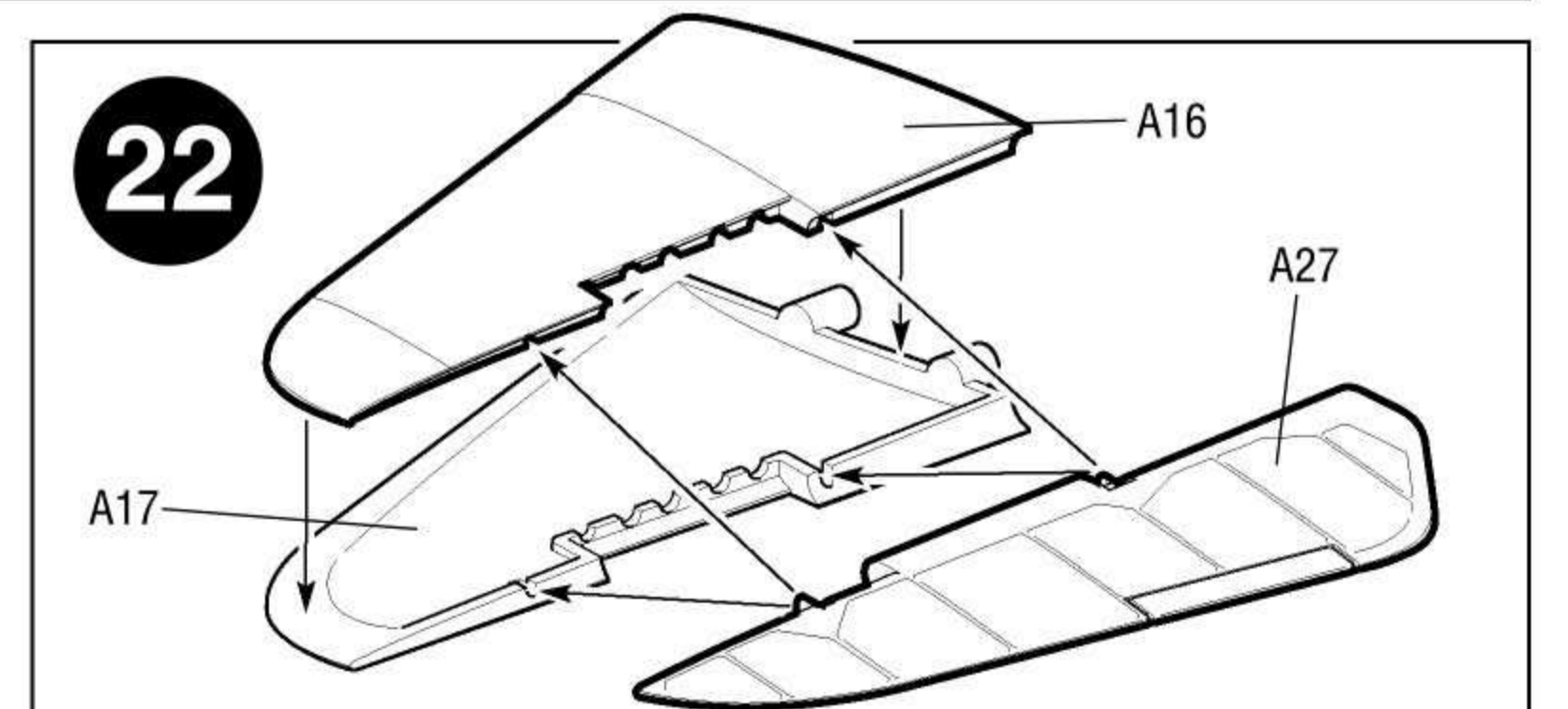
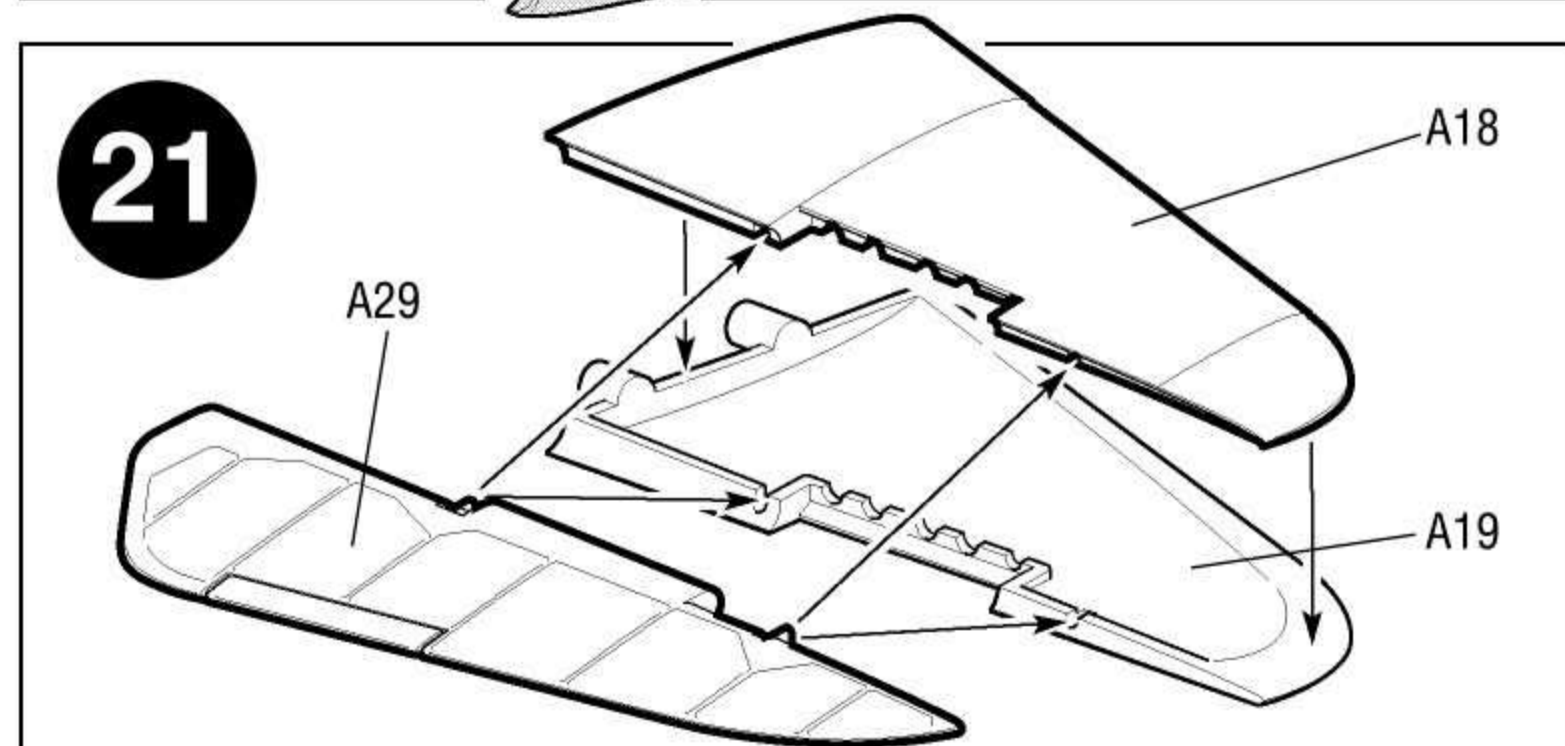
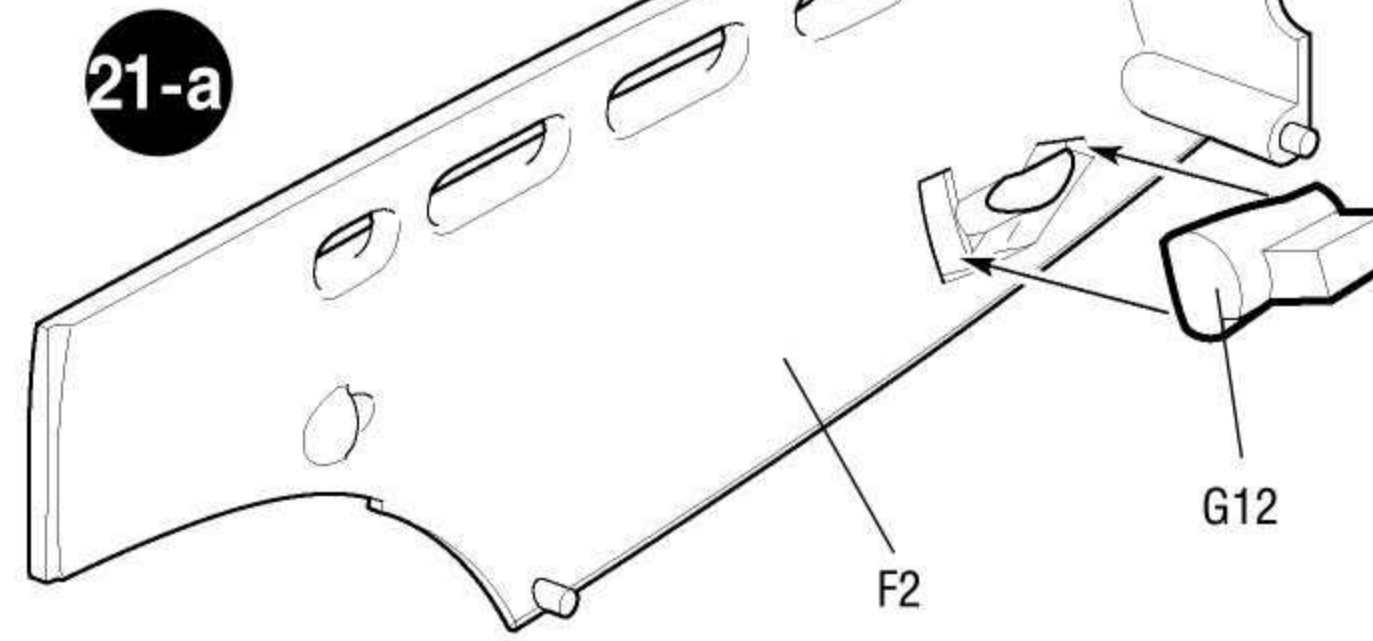
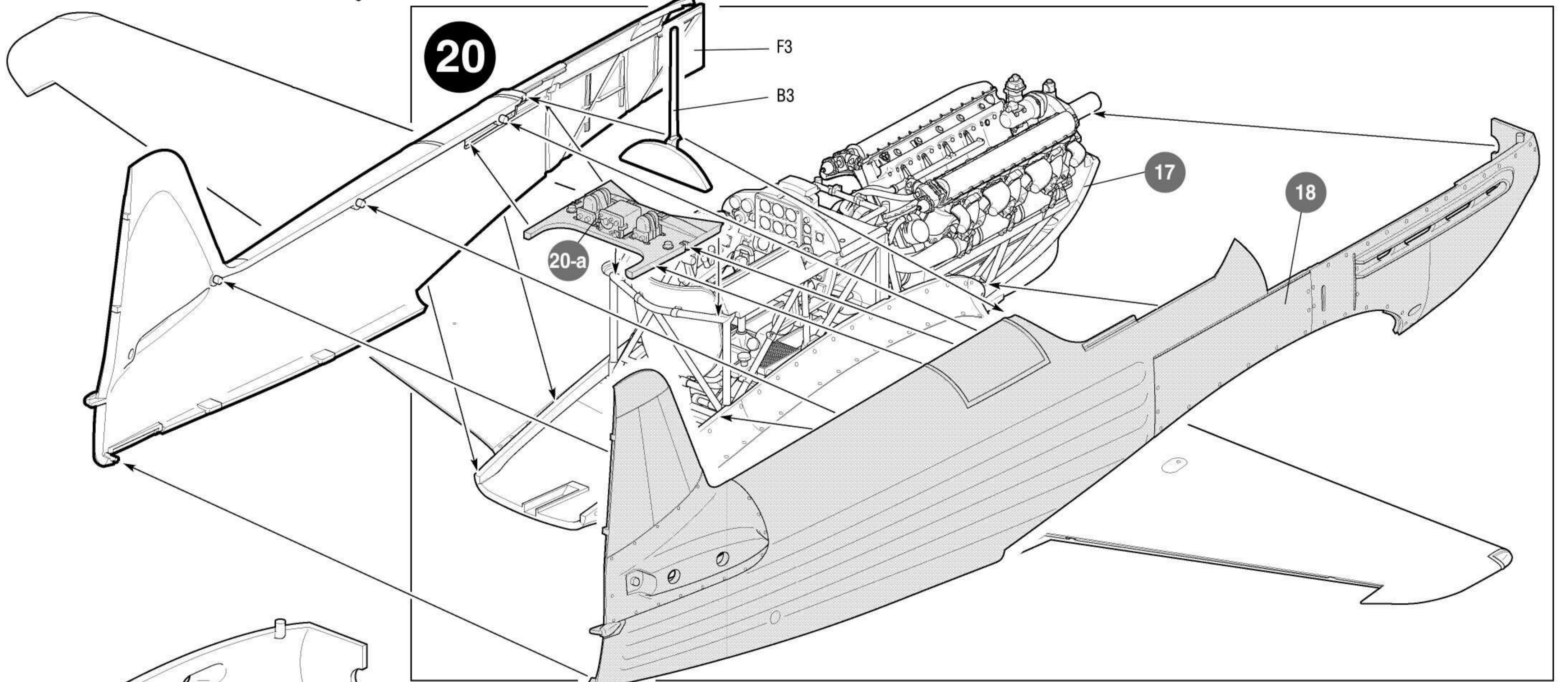
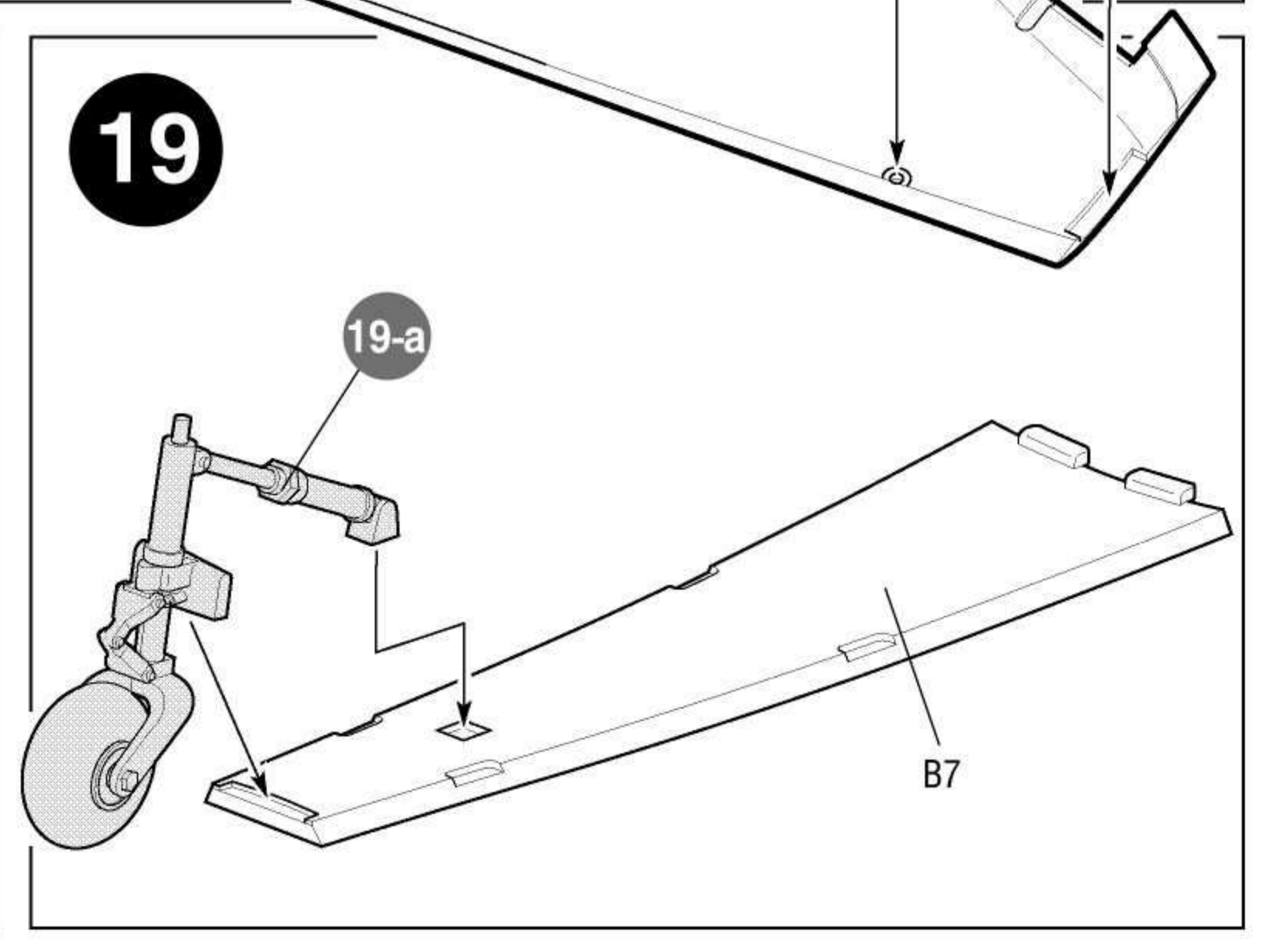
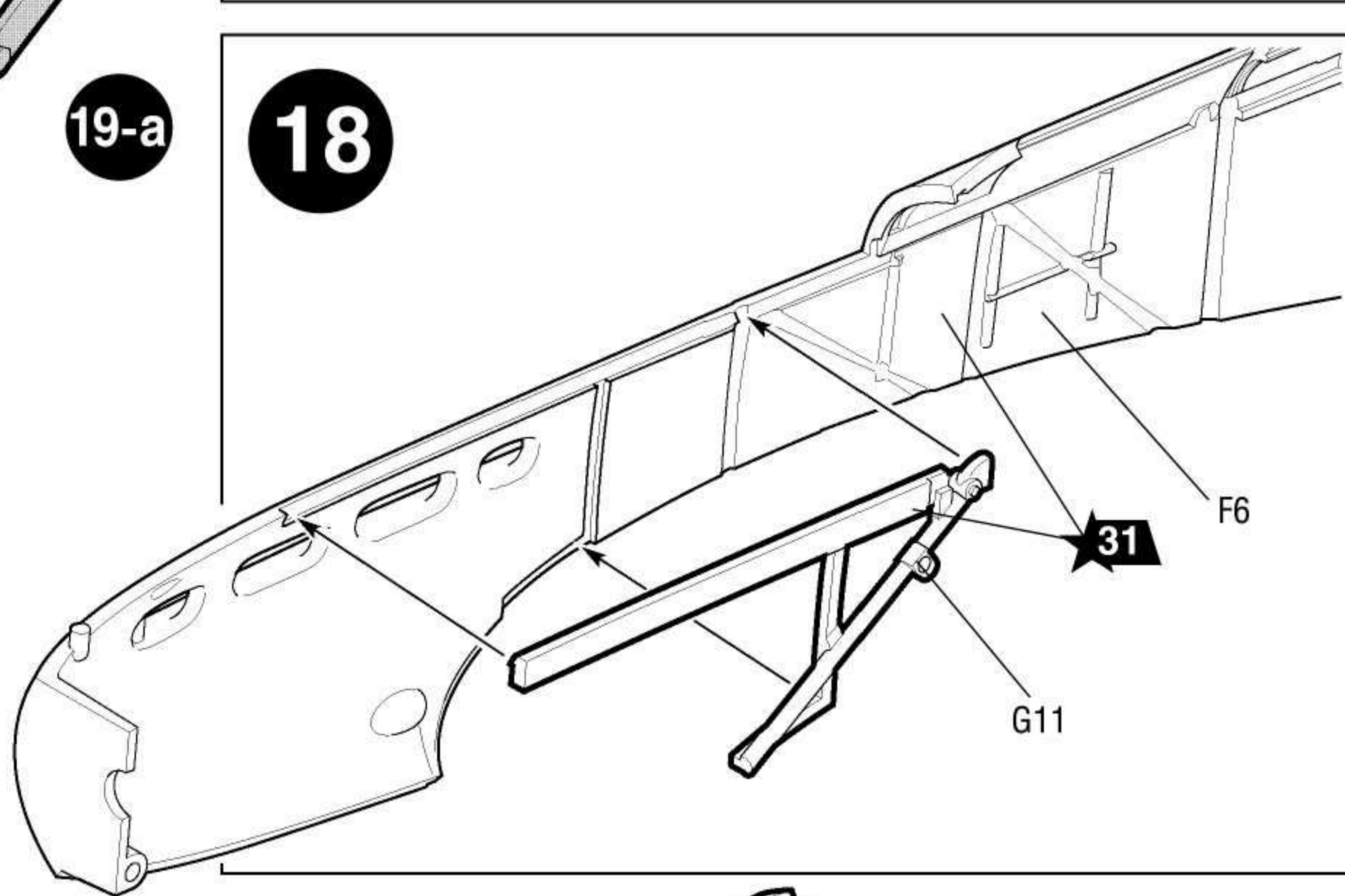
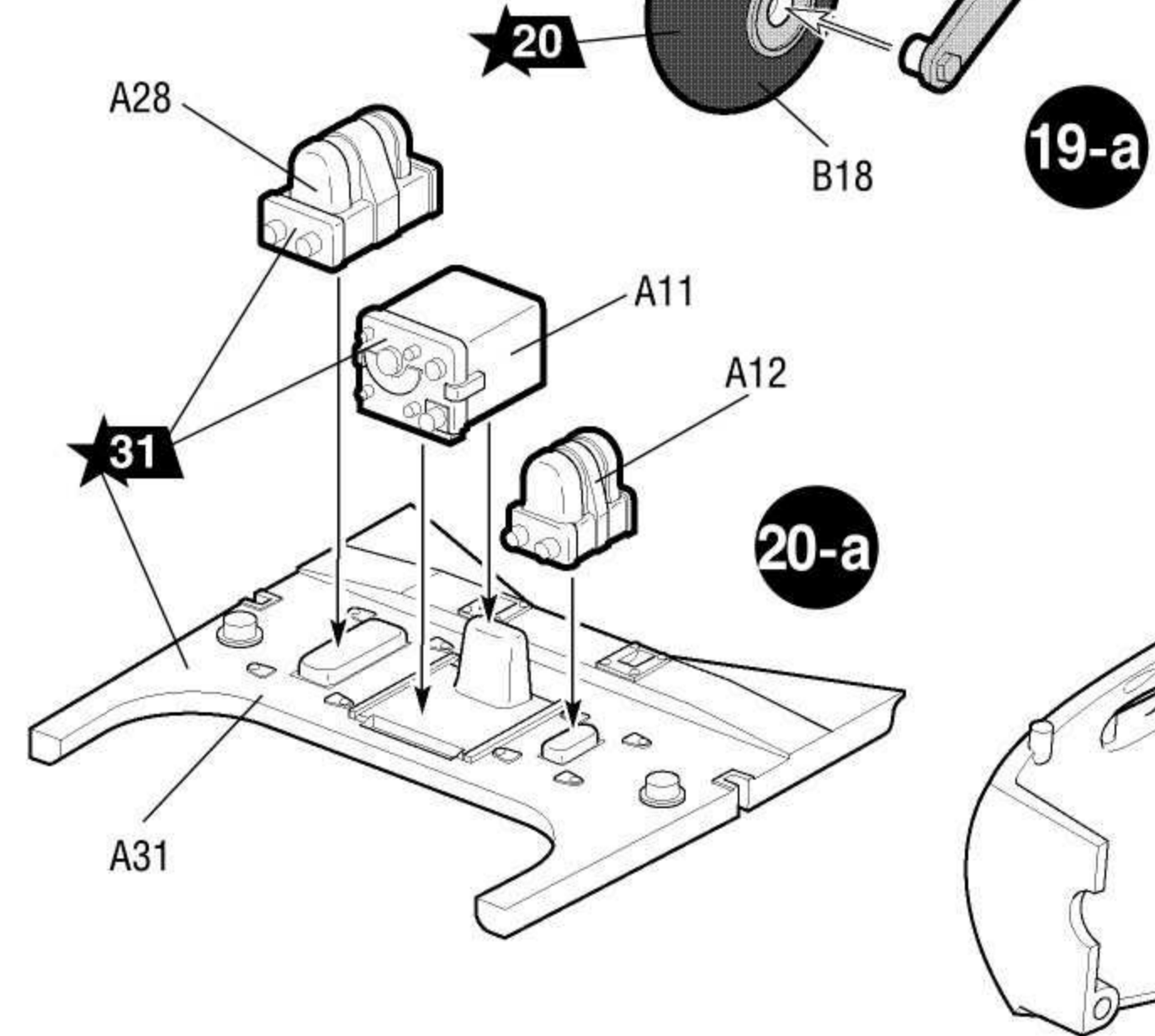
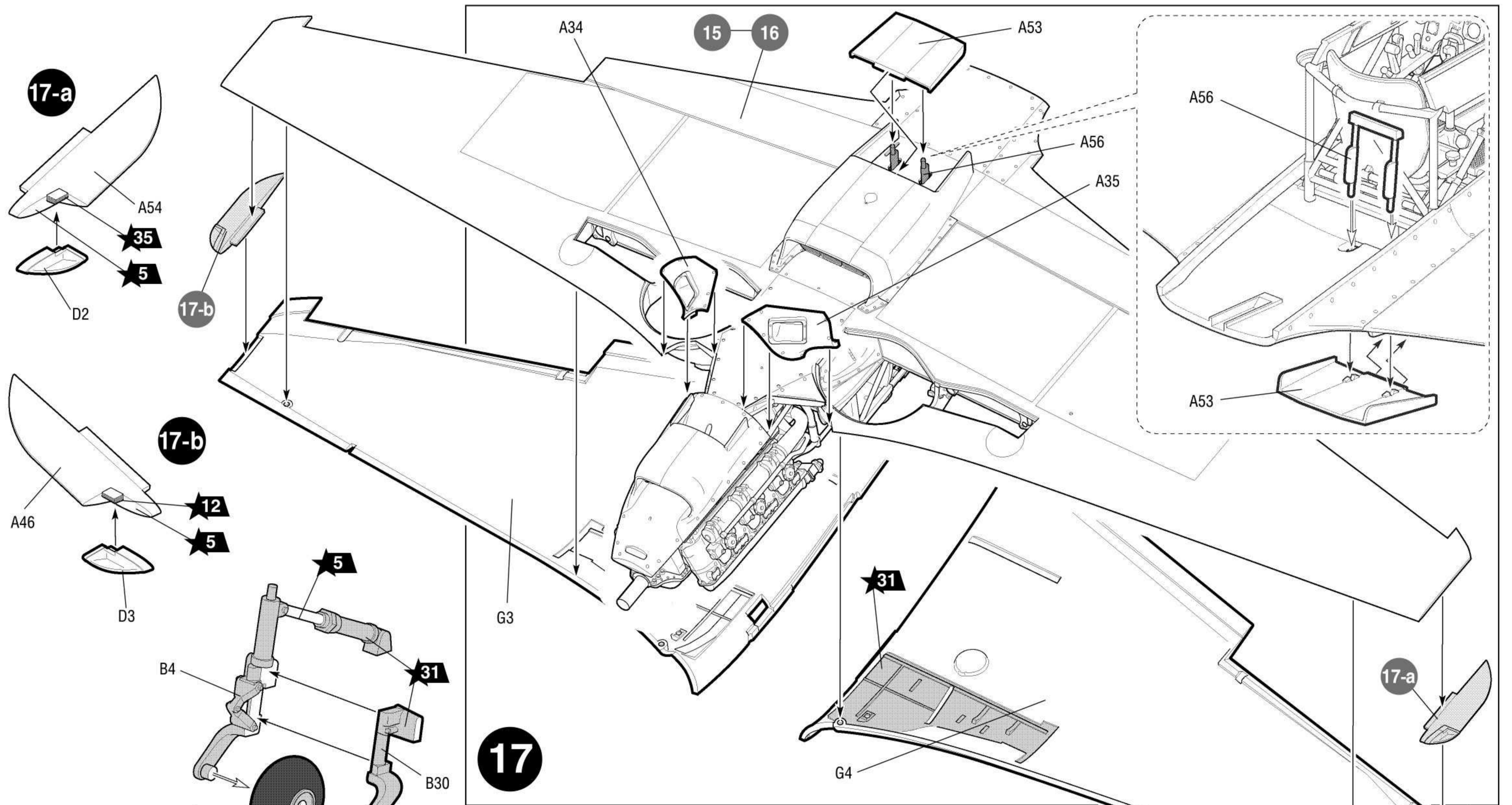

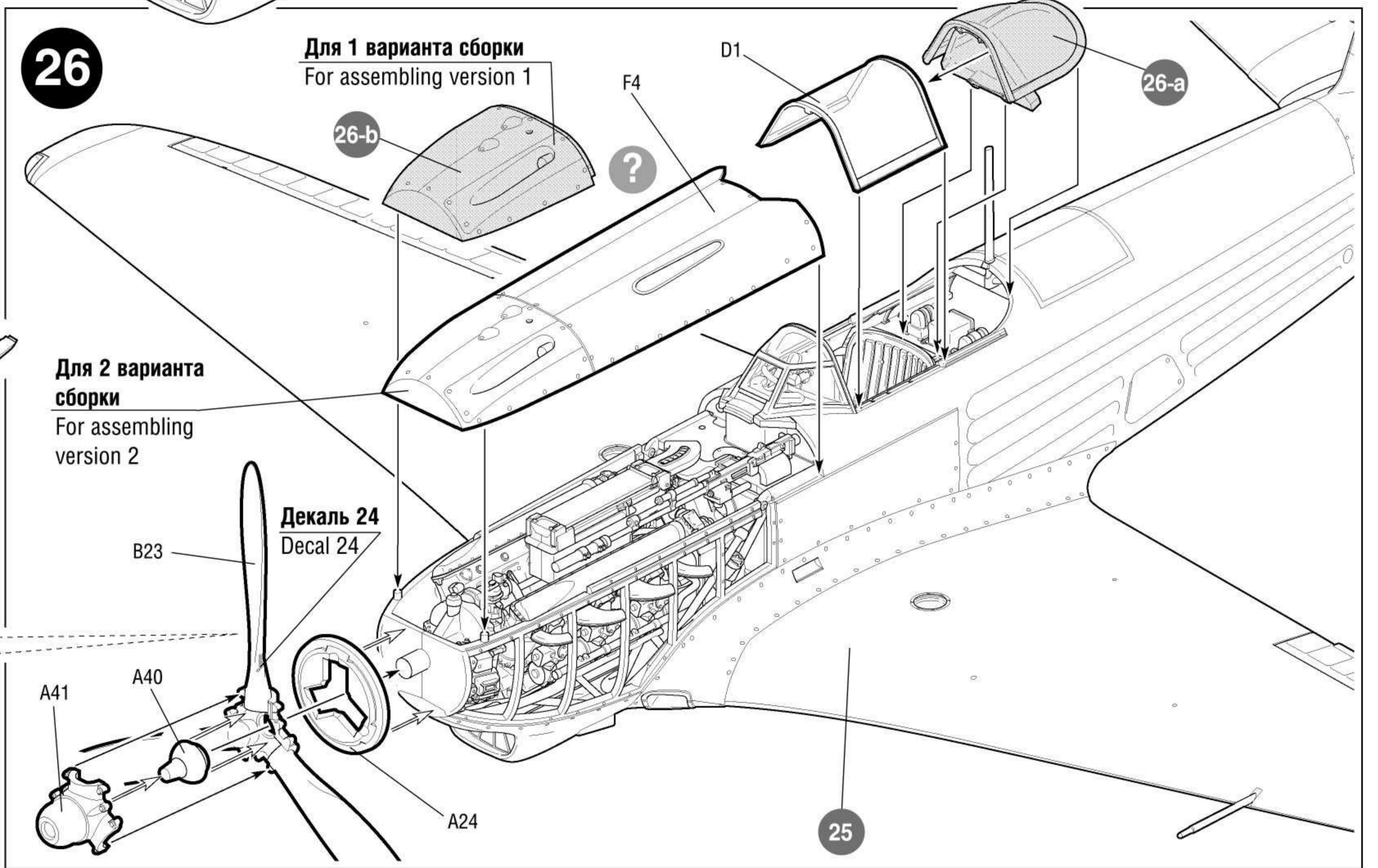
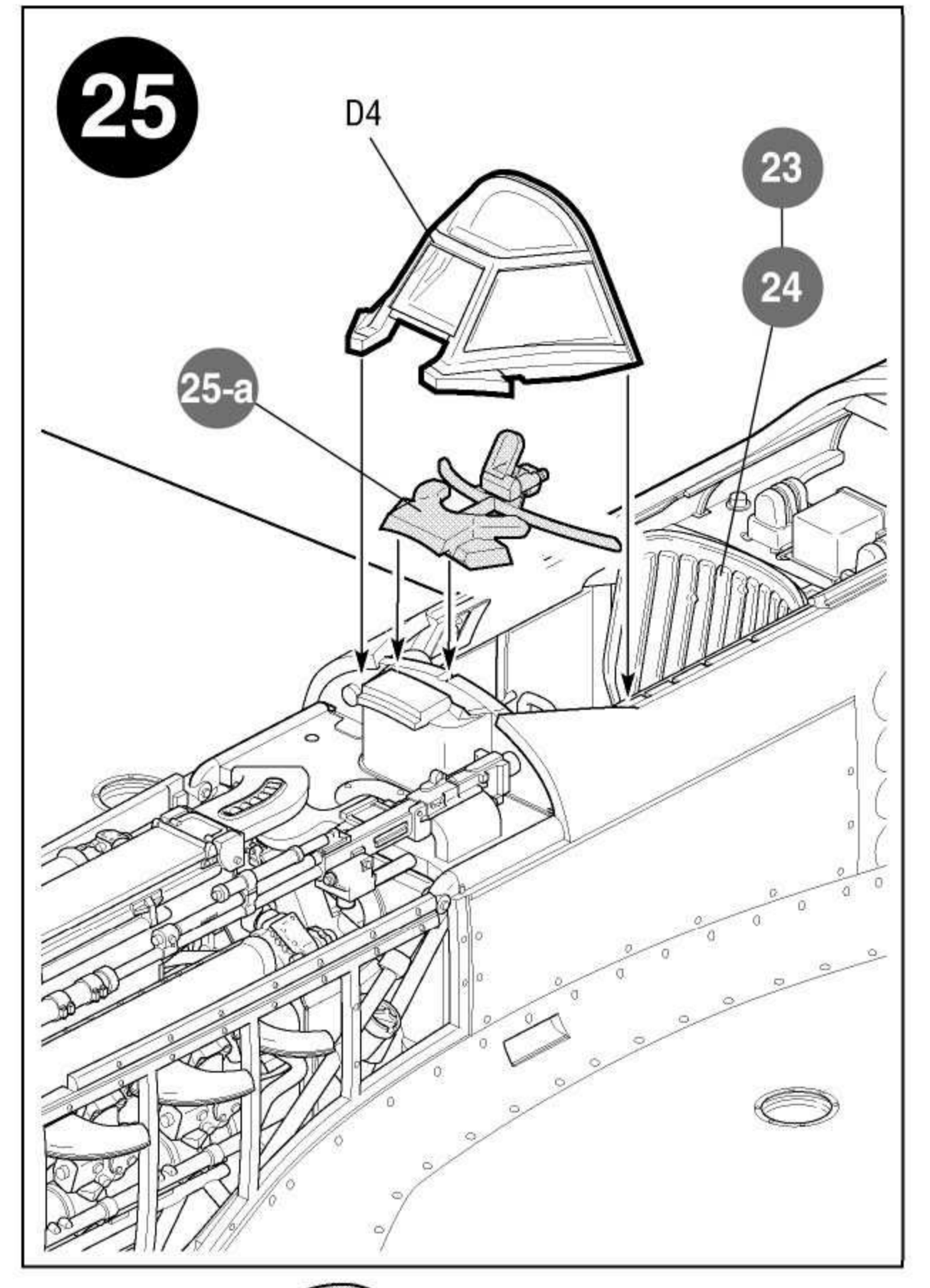
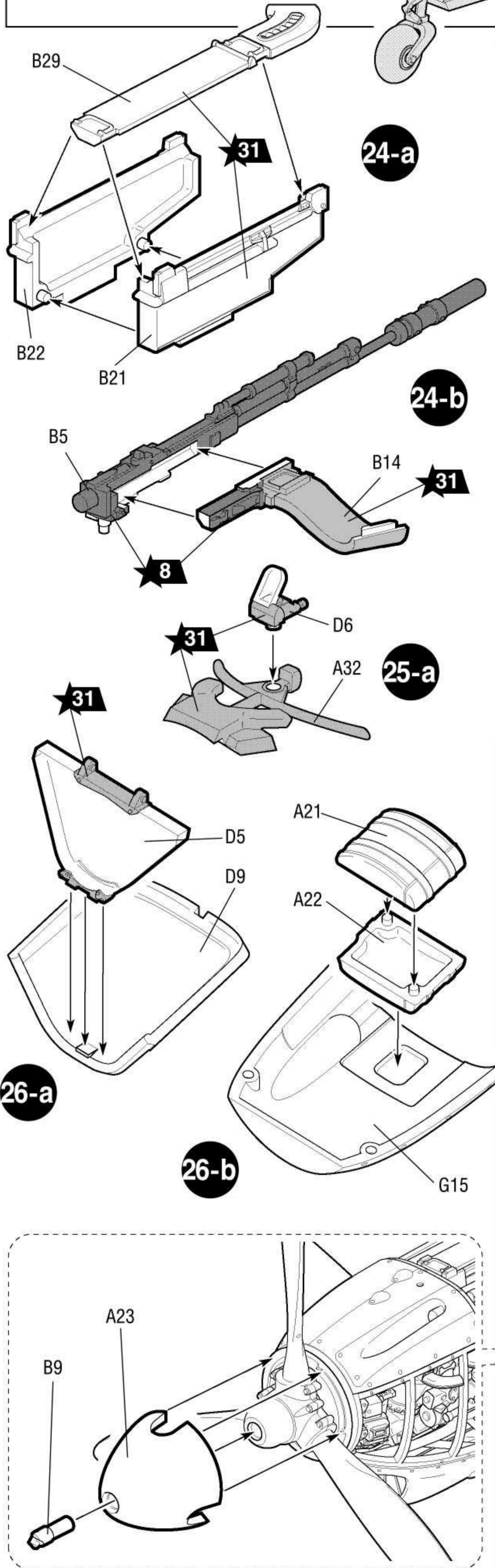
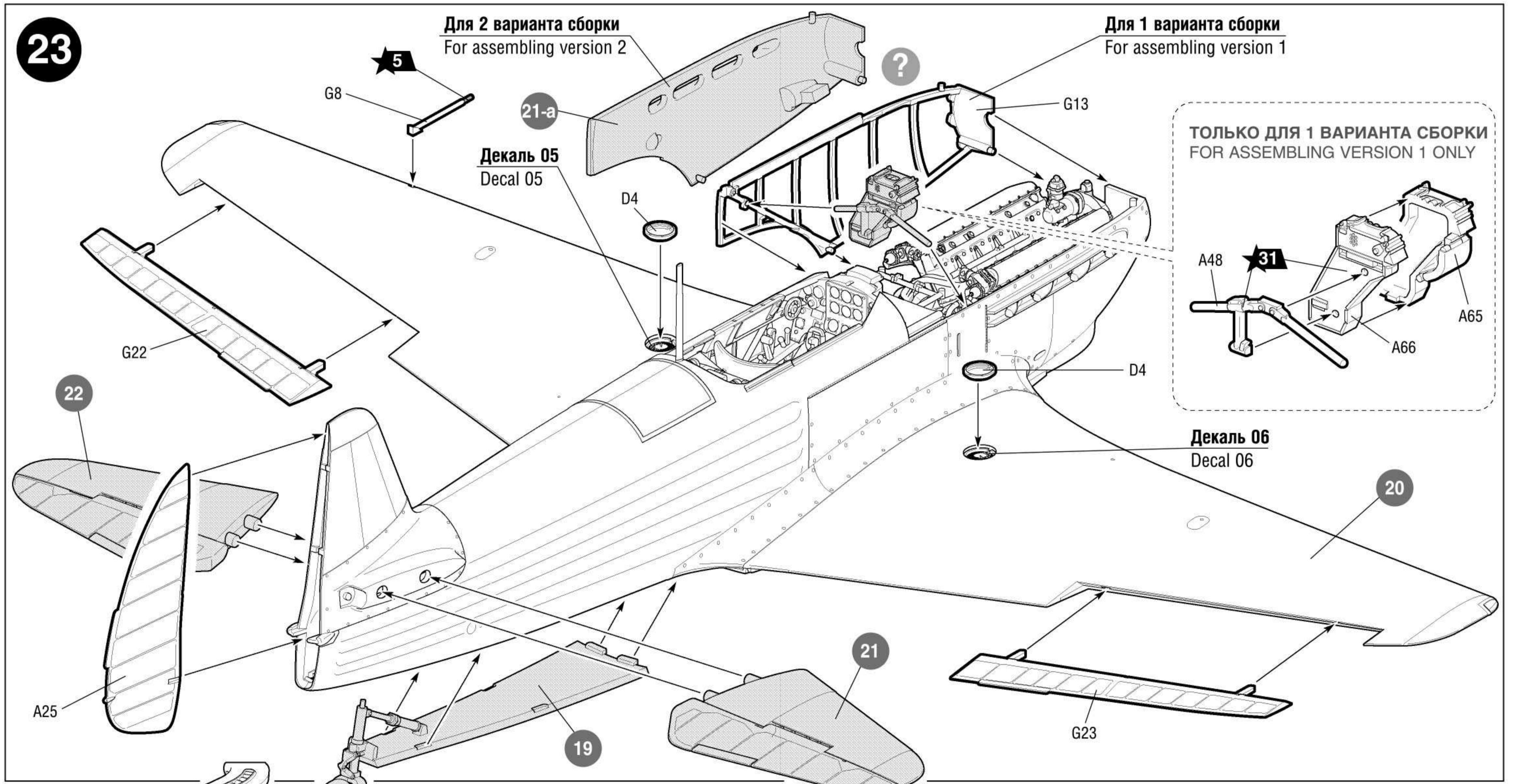

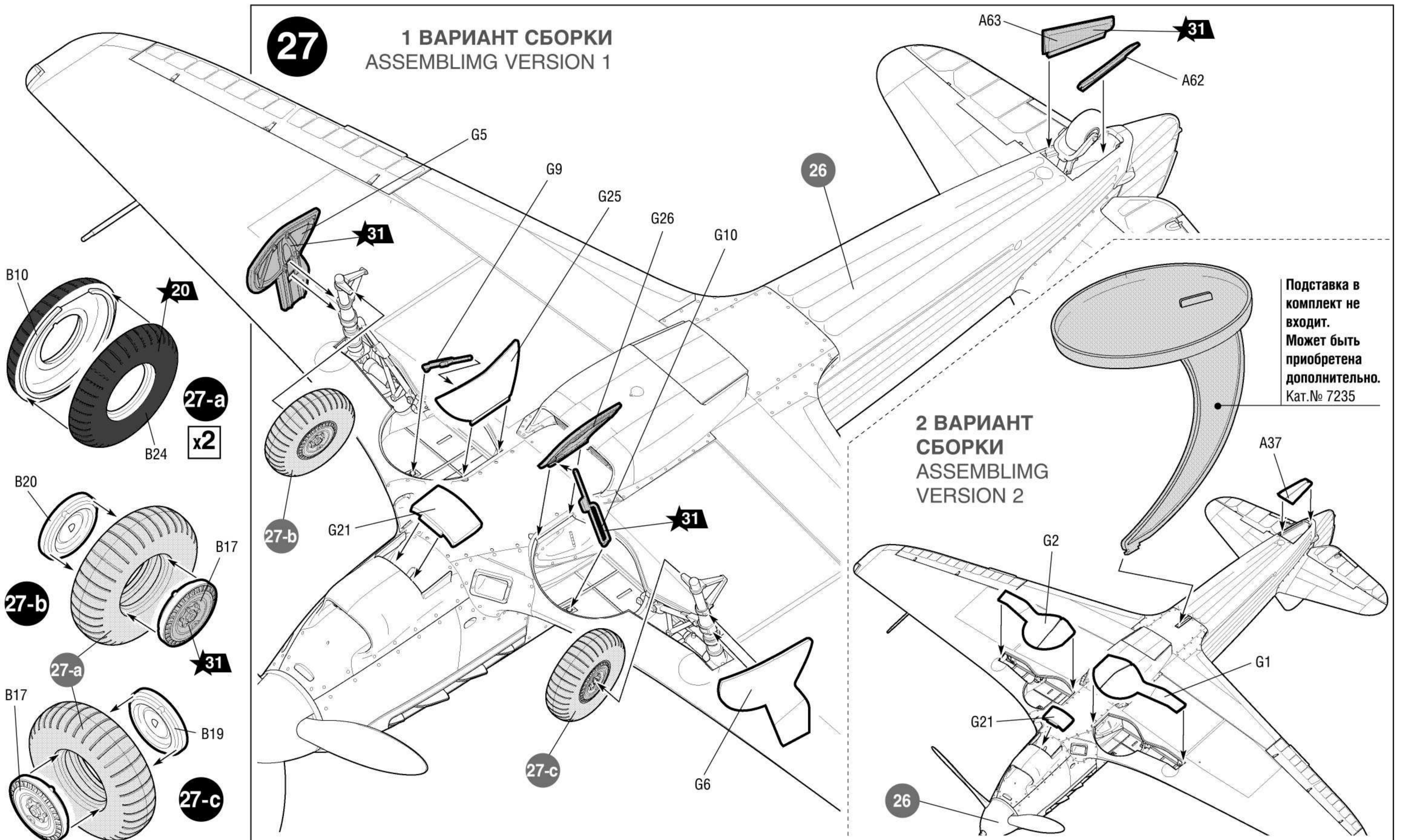

**РАЗМЕЩЕНИЕ ТЕХНИЧЕСКИХ НАДПИСЕЙ**

**PLACING OF TECHNICAL INSCRIPTIONS**

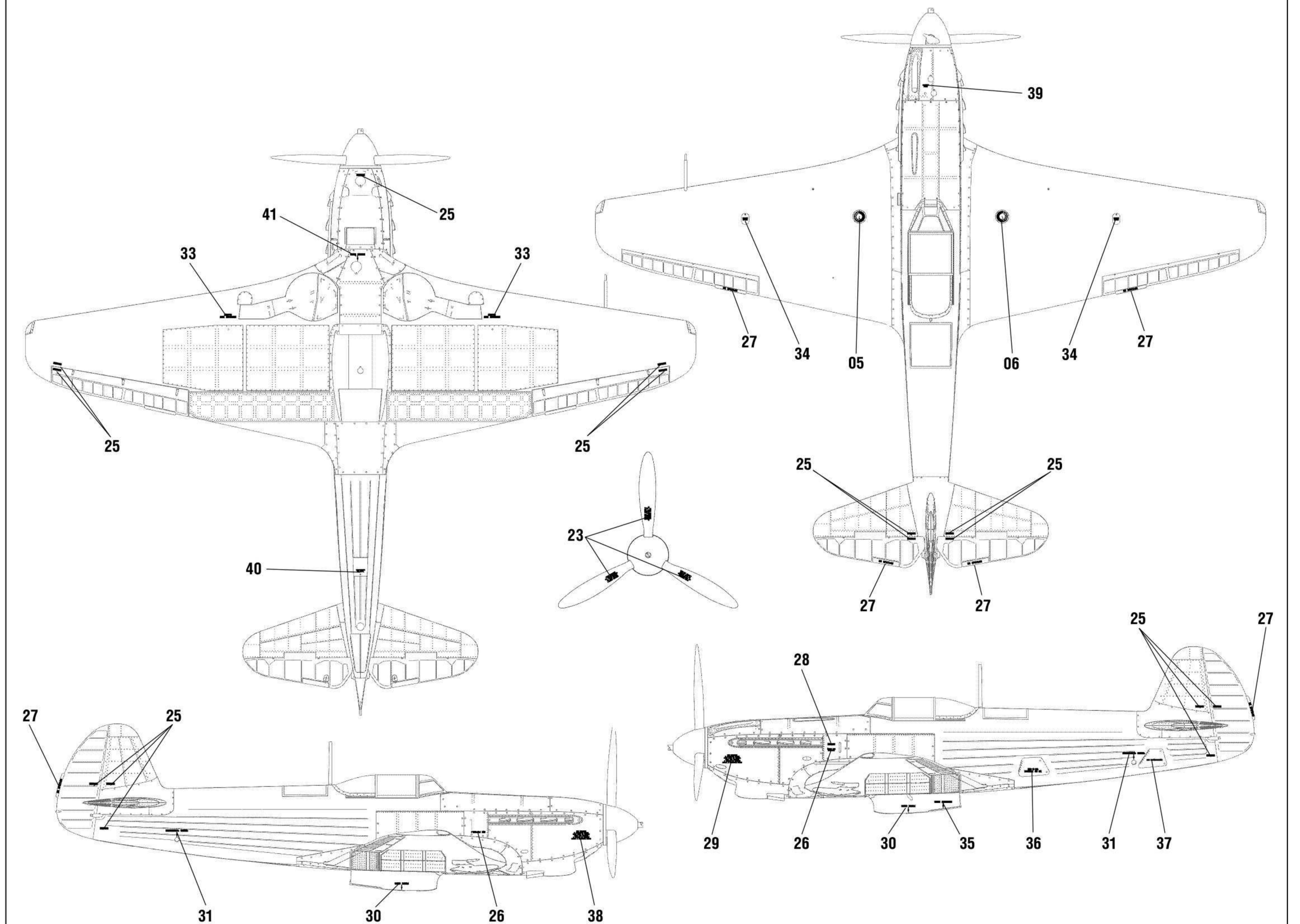



# СОВЕТСКИЙ ИСТРЕБИТЕЛЬ ЯК-9Д



## СХЕМА ОКРАСКИ МОДЕЛИ И РАЗМЕЩЕНИЕ ДЕКАЛЕЙ

20 Номера красок  
Numbers of the paints

45 Номера декалей  
Numbers of the decals

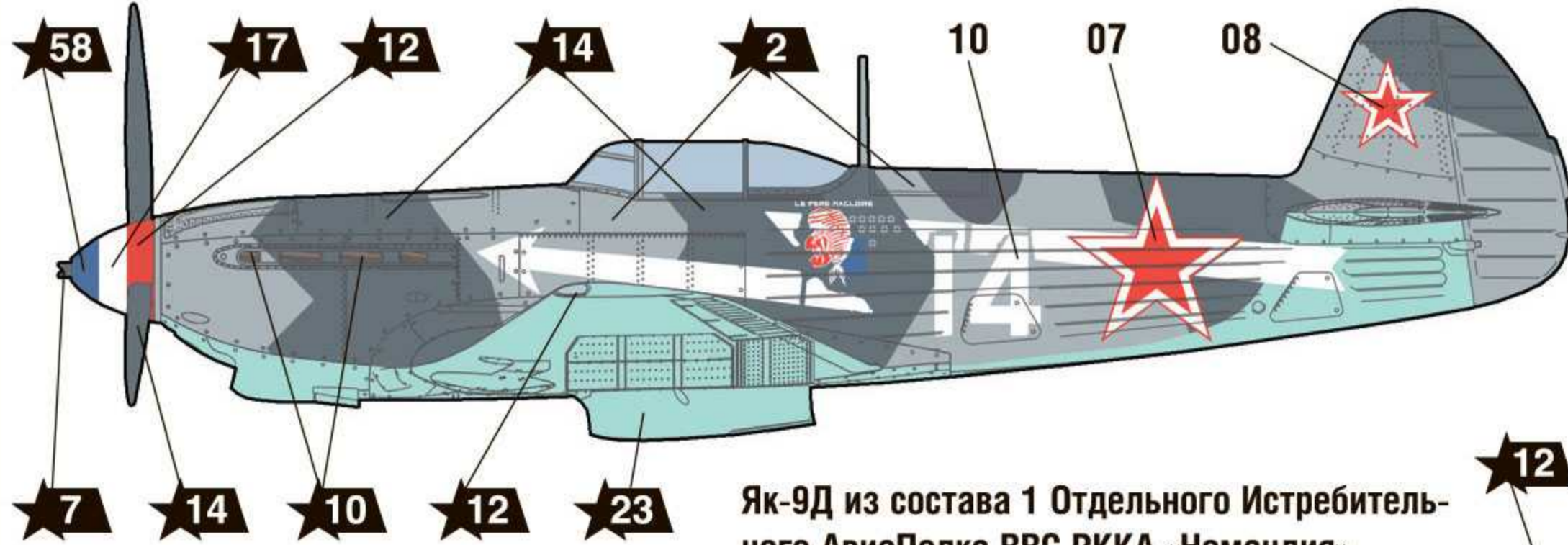

Як-9Д из состава 1 Отдельного Истребительного АвиаПолка ВВС РККА «Нормандия», конец 1943 года.  
1st Separate Regiment Normandy-Niemen, pilot Marcel Lefebvre, № 14.

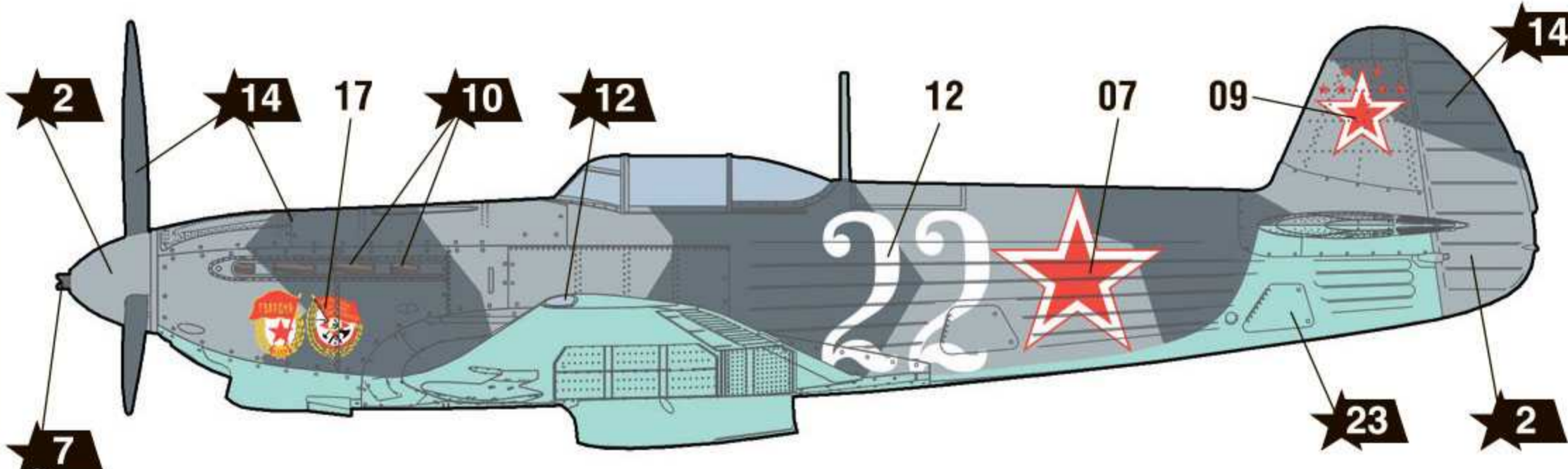
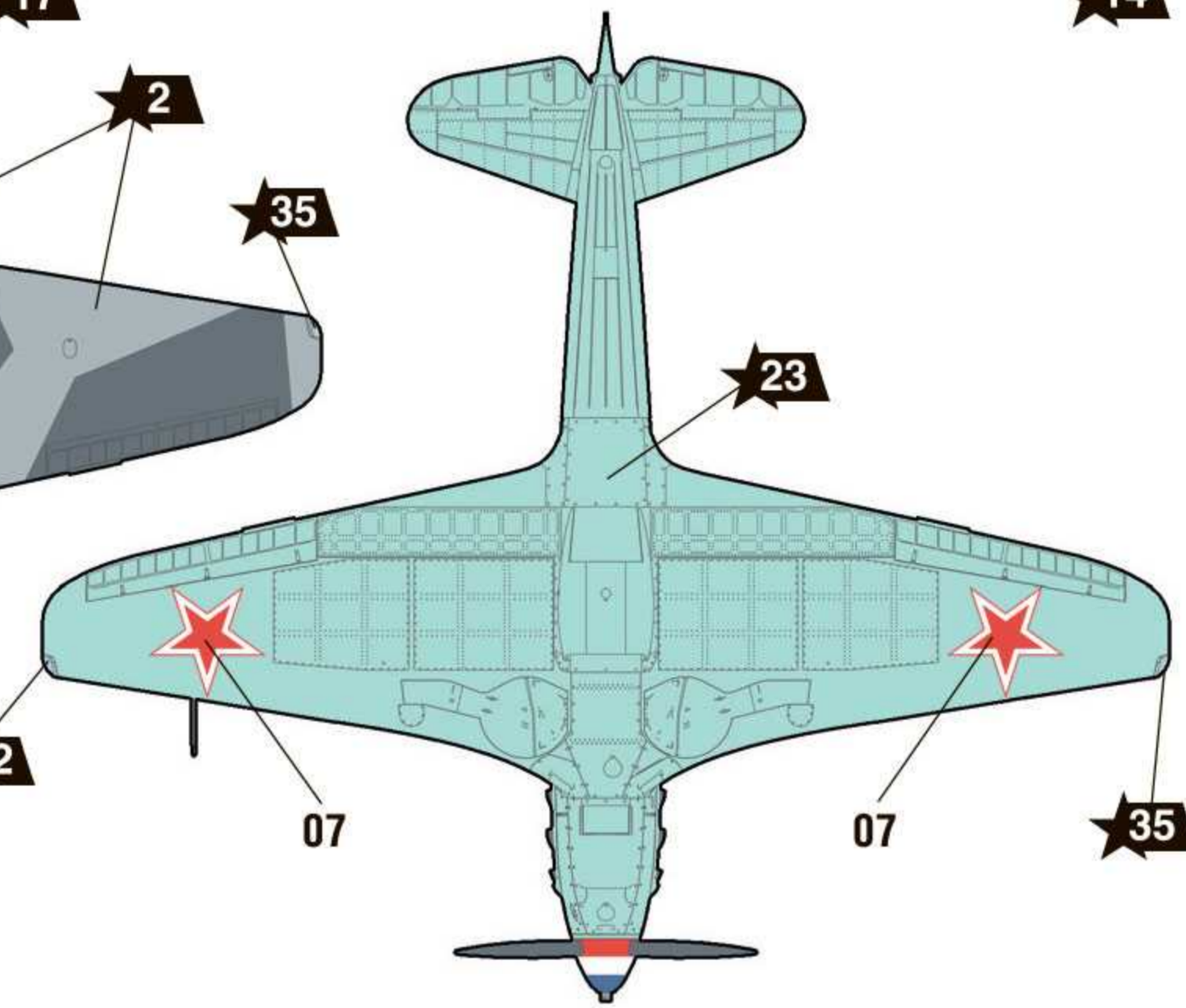
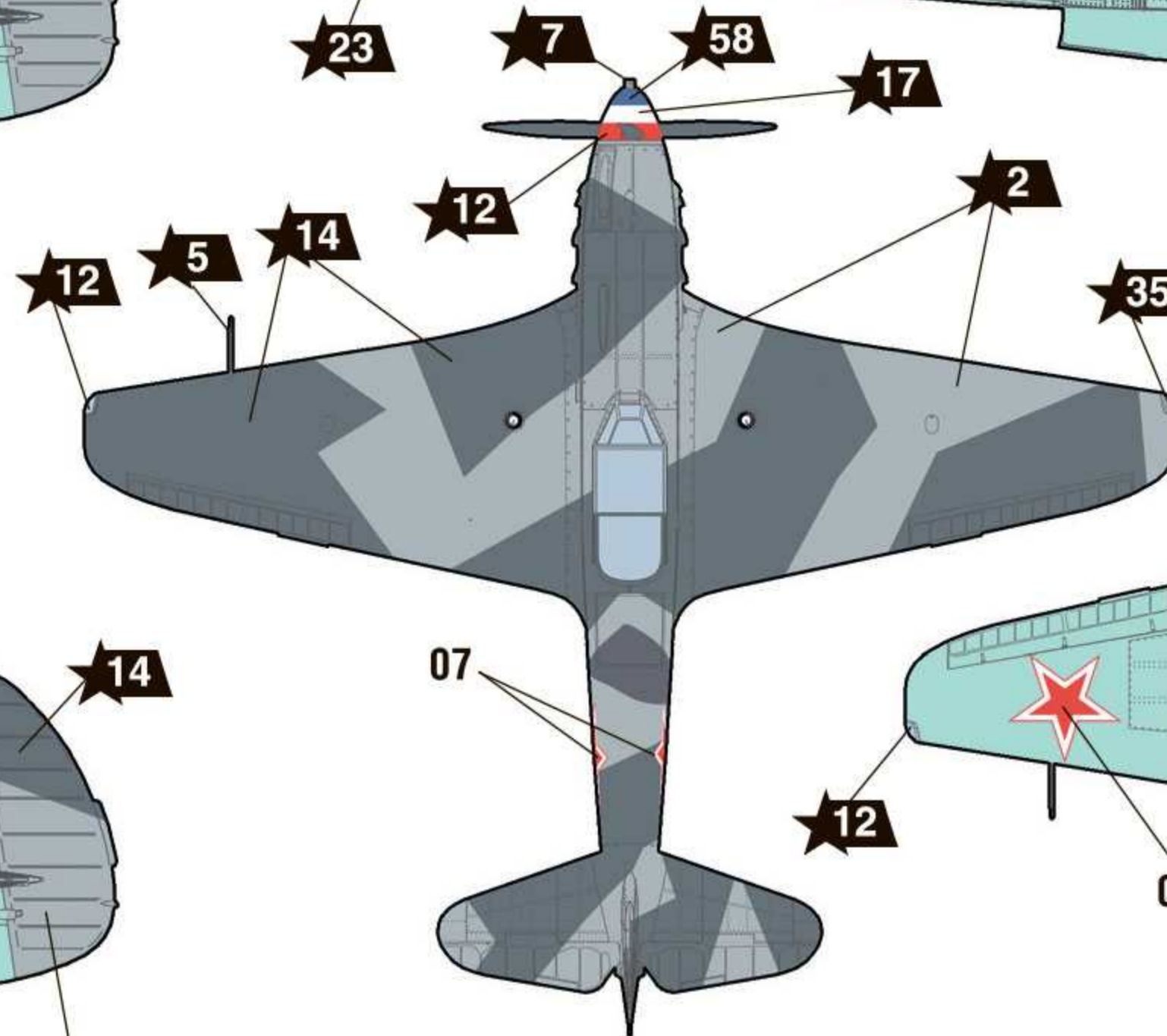
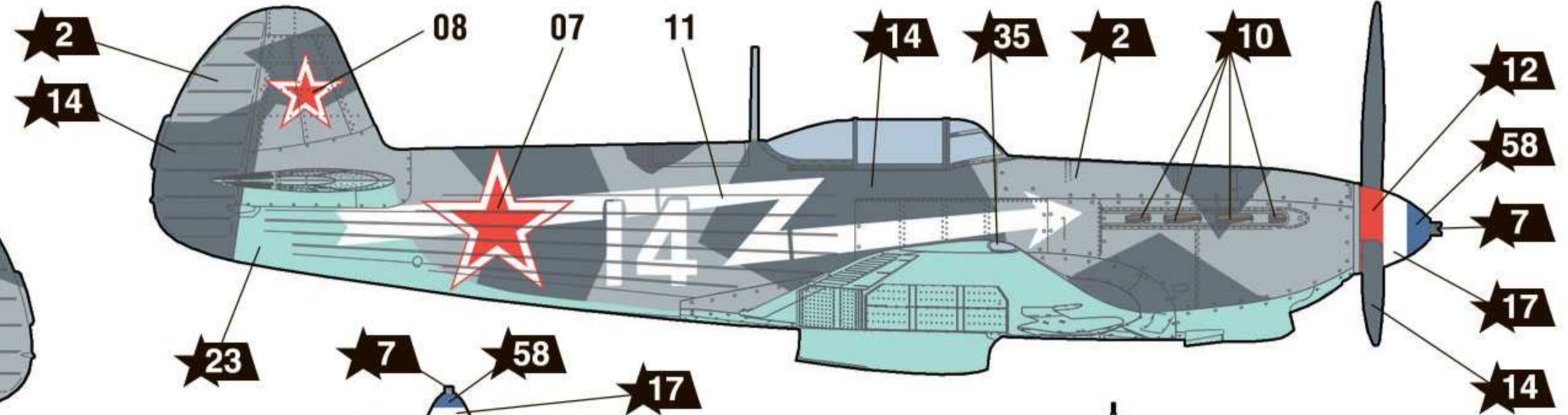

Як-9Д из состава 6 Гвардейского Истребительного АвиаПолка ВВС Черноморского Флота ВМФ СССР. Аэродром Саки, Крым, май 1944 г.  
6th Guards Regiment IAP of the Black Sea Fleet Air Force. Pilot Grib, № 22.

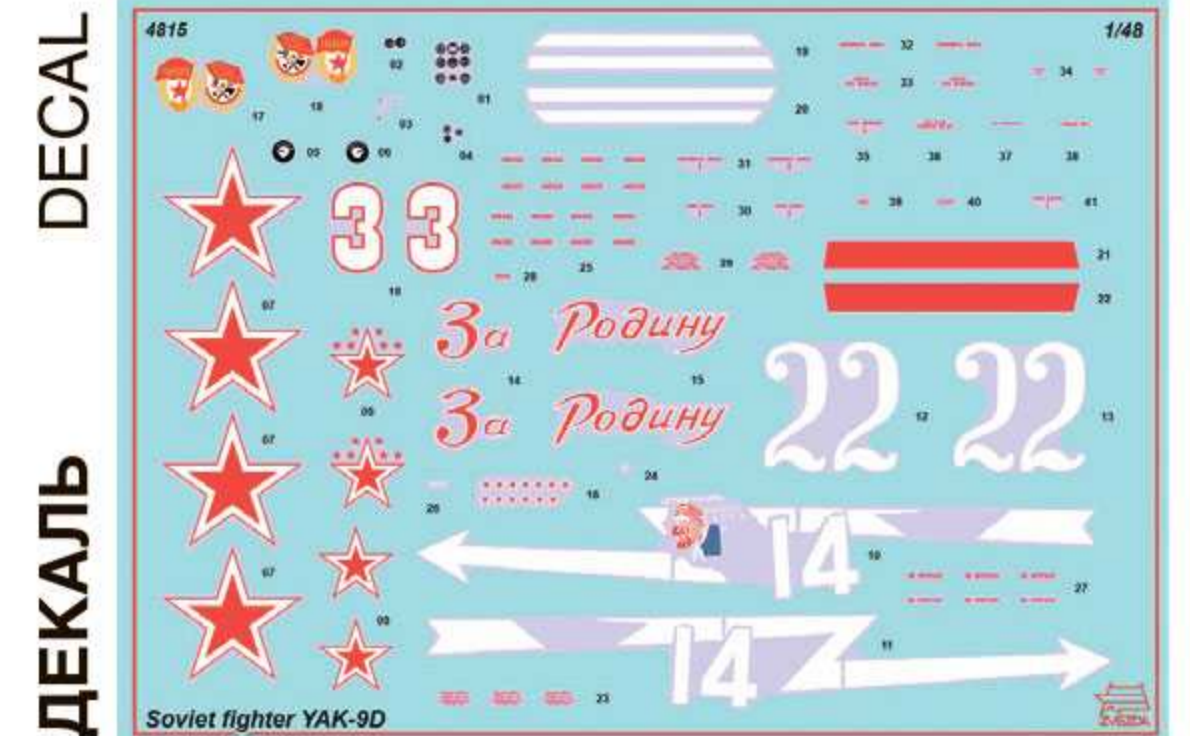
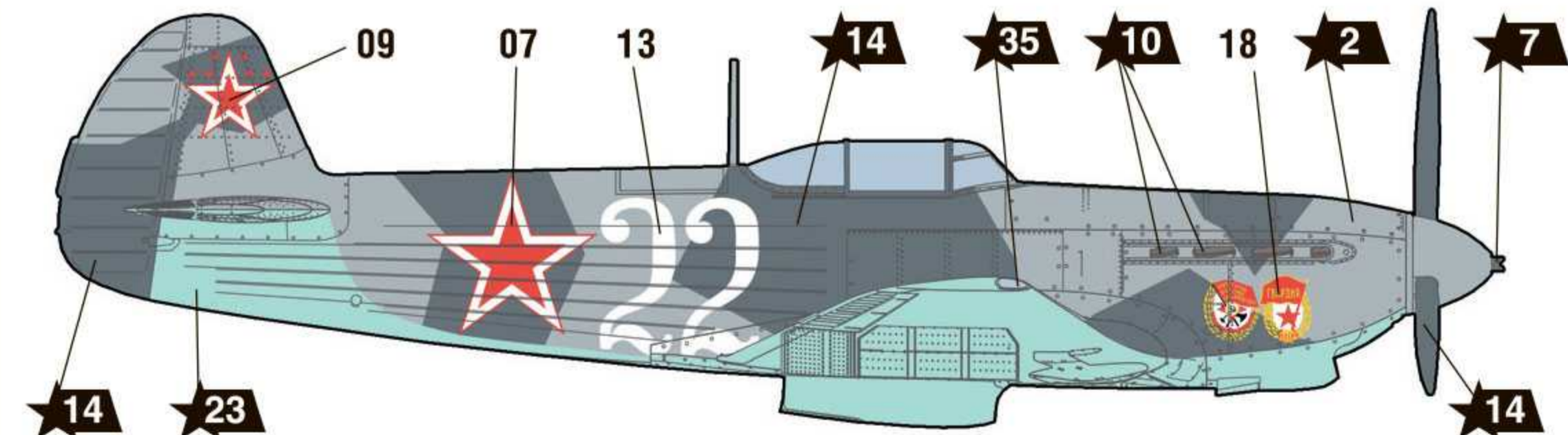

# SOVIET FIGHTER YAK-9D



## THE MODEL PAINTING AND PLACING OF THE DECALS

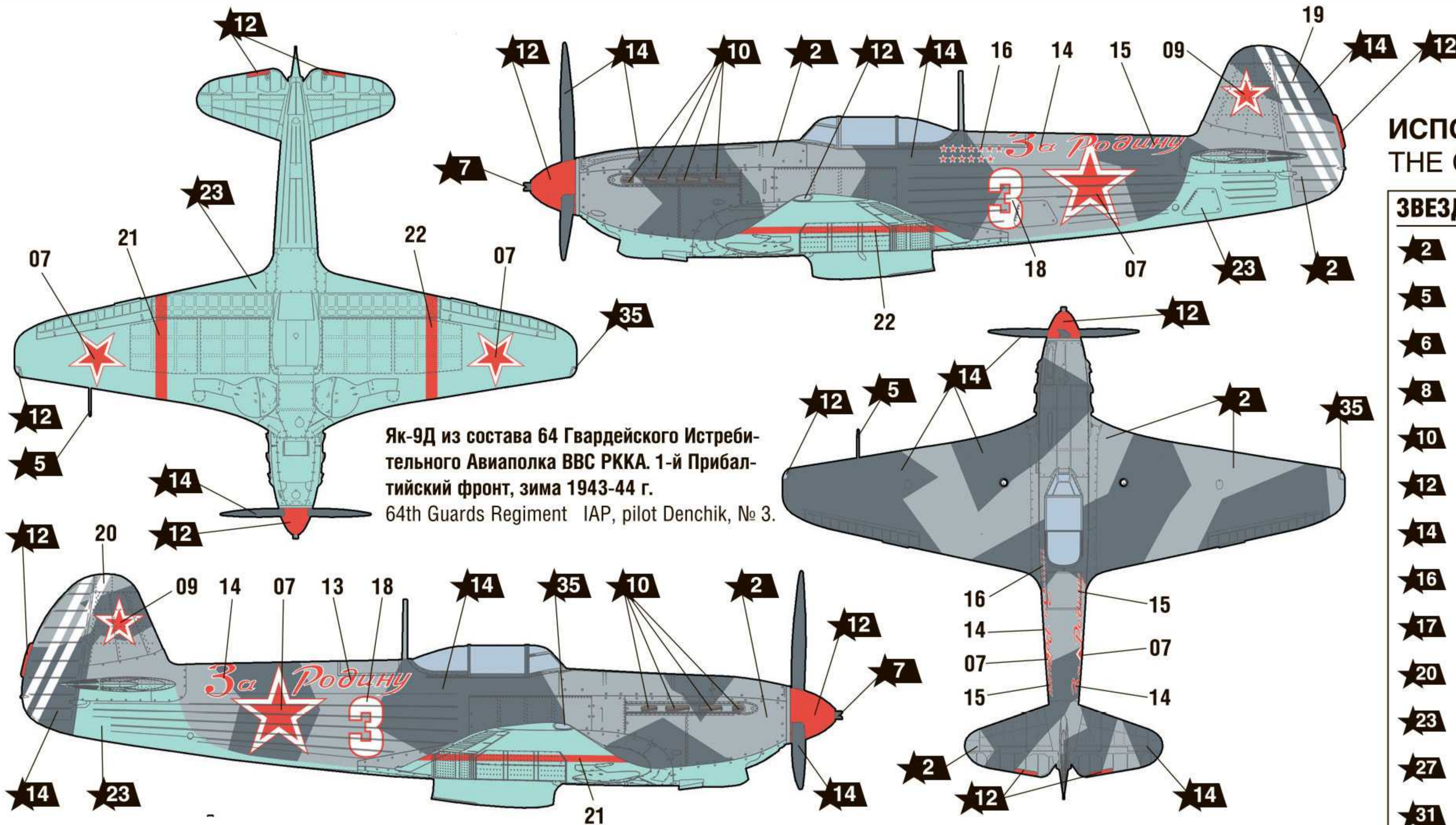

Як-9Д из состава 64 Гвардейского Истребительного Авиаполка ВВС РККА. 1-й Прибалтийский фронт, зима 1943-44 г.  
64th Guards Regiment IAP, pilot Denchik, № 3.

### ИСПОЛЬЗУЕМЫЕ ЦВЕТА THE COLORS USED

ЗВЕЗДА	Tamiya
★2	серо-голубой XF18 grey-light blue
★5	серебро X11 silver
★6	алюминий XF16 aluminium
★8	воронёная сталь X10 blue steel
★10	ржавчина XF9 rust
★12	красный XF7 red
★14	тёмно-серый XF63 dark-grey
★16	жёлтый XF3 yellow
★17	белый XF2 white
★20	чёрный XF1 black
★23	голубой авиац. XF23 light-blue avia
★27	кожа XF79 skin
★31	серый XF53 grey
★35	зелёный XF81 green
★39	брезент XF49 canvas
★45	хаки XF51 khaki
★53	телесный XF15 flesh
★58	синий XF8 blue

### ИСПОЛЬЗОВАНИЕ СДВИЖНЫХ КАРТИНОК (ДЕКАЛЕЙ)

### DIRECTIONS FOR APPLYING THE DECALS



После нанесения декалей мы рекомендуем использовать матовый лак Мастер акрил (МАКР-61). Это дополнительно защитит вашу модель от внешних воздействий, а также придаст необходимую матовость. Лак выпускается предприятием "Звезда" и продается отдельно.