

Lastkraftwagen 3,5 t AHN Германский армейский грузовик

В 1939 г. компания Рено начала разработку бескапотных грузовых автомобилей серии АН для французской армии. Одним из них был грузовик АНН грузоподъемностью 3,5 т. Автомобиль был оснащен 6-цилиндровым двигателем и имел привод только на заднюю ось. Производство началось в марте 1941 г. под управлением германской оккупационной администрации.

Грузовые автомобили АНН широко применялись всеми родами войск Германии на протяжении всей войны повсеместно – на советско-германском фронте, в Италии и Франции.

Всего за 1941-1944 г.г. было произведено около 4000 автомобилей АНН.

Тактико-технические характеристики автомобиля АНН

Грузоподъемность, т.....	3,5
Длина, мм.....	6350
Ширина, мм.....	2400
Высота, мм.....	2490
База, мм.....	3730
Колея передняя, мм.....	1790
Колея задняя, мм.....	1658
Двигатель.....	Renault, 6-цил., 4,1 л, 75 л.с.
Максимальная скорость, км/ч.....	70
Запас хода по шоссе, км.....	300

ВНИМАНИЕ!

Перед сборкой внимательно прочитать руководство по монтажу. Каждая деталь пронумерована. Соблюдать последовательность монтажа. Необходимые рабочие инструменты: нож и напильник для зачистки деталей; резиновая лента, клейкая лента и зажимы для сушки белья для прижимания склеиваемых деталей. Детали из пластика очистить в растворе мягкого моющего средства и высушить на воздухе для того, чтобы краска и переводные картинки лучше прилипали. Перед приклеиванием проверить, подходят ли детали; клей наносить экономно. Хром и краску удалить с поверхностей склеивания. Небольшие детали покрасить перед тем, как они будут удалены из рамок. Краску необходимо хорошо просушить, только после этого продолжать сборку. Каждую соответствующую переводную картинку отдельно вырезать и примерно на 20 секунд окунуть в теплую воду. На обозначенном месте картинку отделить от бумаги и прижать промокающей бумагой.

ИСПОЛЬЗУЕМЫЕ КРАСКИ / USED COLORS:

	Model Master		
A	1597	Черный, полуматовый	Semigloss Black
B	2094	Темно-серый, матовый	Schwarzgrau
C	2095	Темно-желтый, матовый	Panzer Dunkelgelb
D	2097	Оливково-зеленый, мат.	Panzer Olivgrun
E	1768	Белый, матовый	Flat White

Lastkraftwagen 3,5 t AHN WWII German Army Truck

The Renault Company was began designing of cabover AH series trucks for the French Army in 1939. One of them was АНН truck of 3,5 t capacity. This truck was equipped with 6 cyl. engine and had rear drive only. Production was began in March 1941 under the control of the German occupation administration.

АНН trucks were widely used in all German arms of service up to the end of war everywhere - in the Soviet-German front, in Italy and France.

There were produced about 4000 АНН trucks all in all in 1941-1944.

Tactical and Technical Specifications of АНН

Full load, t.....	3,5
Length, mm.....	6350
Width, mm.....	2400
Height, mm.....	2490
Wheel base, mm.....	3730
Track front, mm.....	1790
Track rear, mm.....	1658
Engine.....	Renault, 6 cyl., 4,1 l, 75 hp
Max. Speed, km/h.....	70
Range, km.....	300

CAUTION!

Read the instructions thoroughly prior to assembly. Each component is numbered. Adhere to specified sequence of assembly. Tools required: knife and file for removal of components from frame; rubber bond, adhesive tape and clothes pegs for clamping components together after applying adhesive. Clean plastic components in a mild detergent solution and allow to air-dry so that paint and transfers adhere better. Prior to applying adhesive, check to see whether the components fit together; apply adhesive sparingly. Remove chrome and paint from the contact surfaces. Paint small components before removing them from the frame. Allow paint to dry well, and only then continue to assemble. Cut out each transfer individually and immerse in warm water for approx. 20 seconds. Slide transfer off paper and into designated position, then press on with blotting paper.

	Model Master		
F	1503	Красный, полуматовый	Red
G	1780	Сталь	Steel
H	1795	Черная сталь	Gun Metal
J	1790	Серебристый	Chrome Silver
K	1785	Ржавчина	Rust

01 СТАДИЯ СБОРКИ
ASSEMBLY STEP

03 СБОРОЧНАЯ ЕДИНИЦА
ASSEMBLY UNIT

? ПРОИЗВОЛЬНЫЙ ВЫБОР
OPTIONAL

■ ПРИ СБОРКЕ НЕ ИСПОЛЬЗУЕТСЯ
PARTS NOT FOR USE

x2 СДЕЛАТЬ ДВЕ ДЕТАЛИ
MAKE 2 PCS

A ИСПОЛЬЗУЕМАЯ КРАСКА
USED COLOR

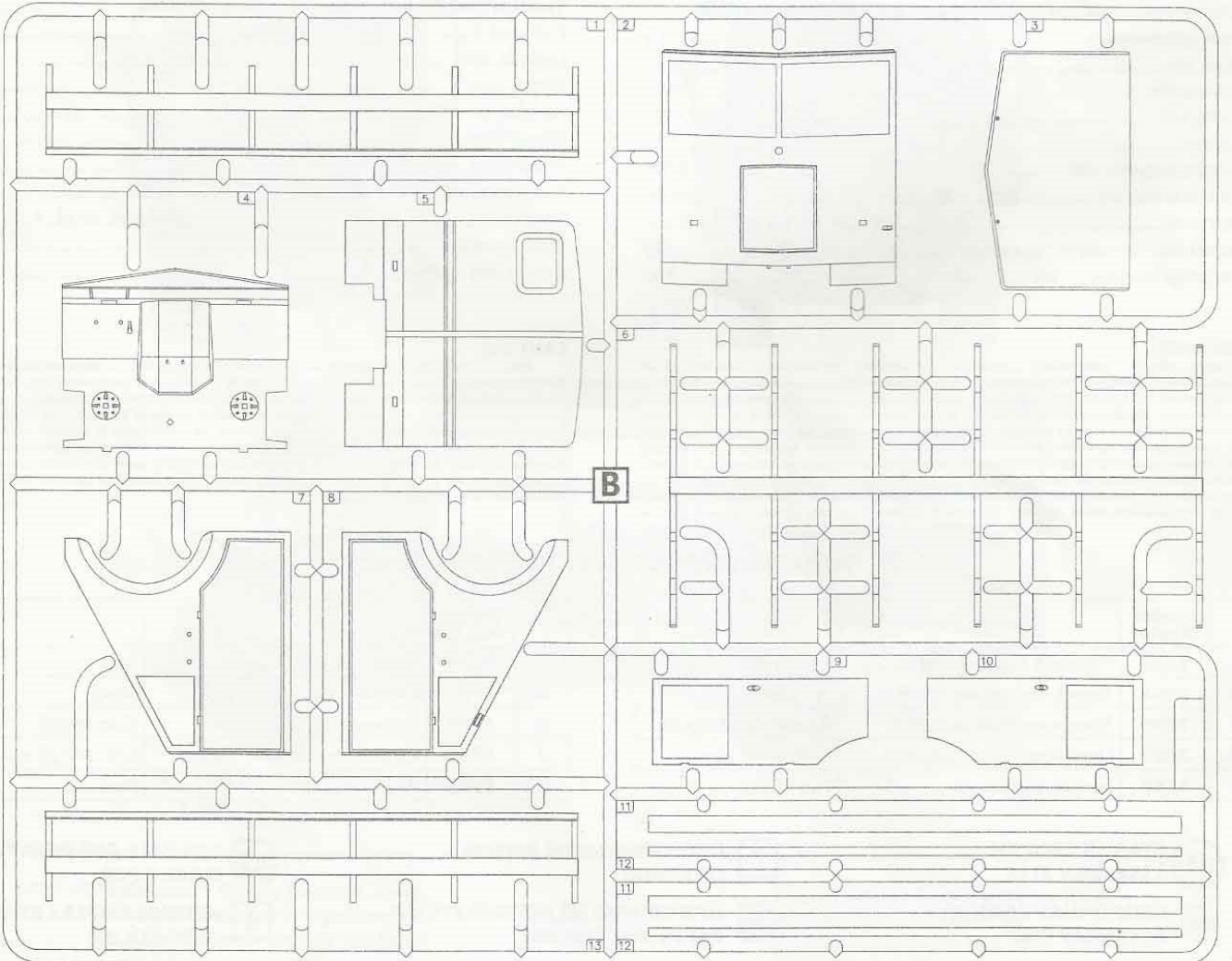
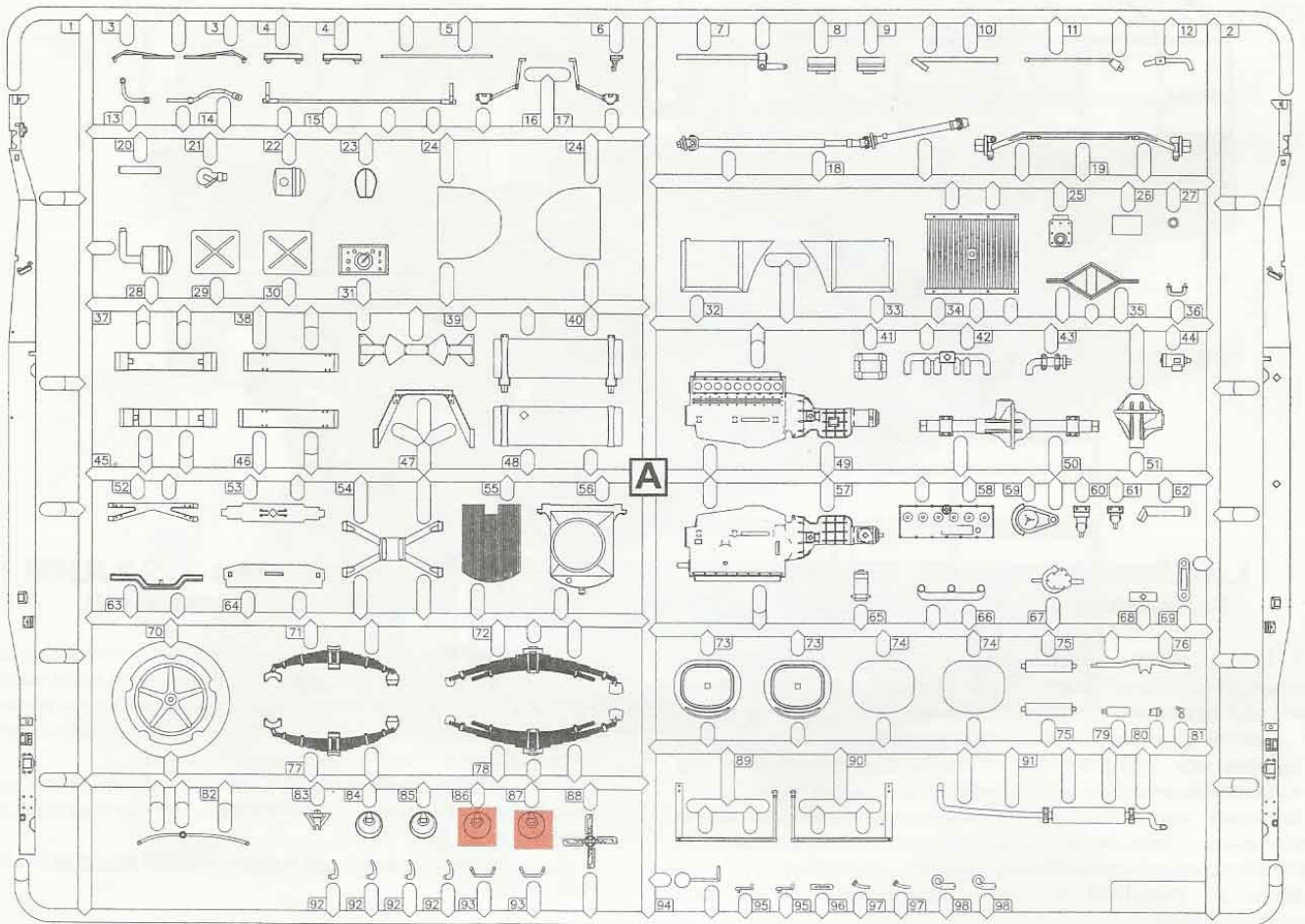

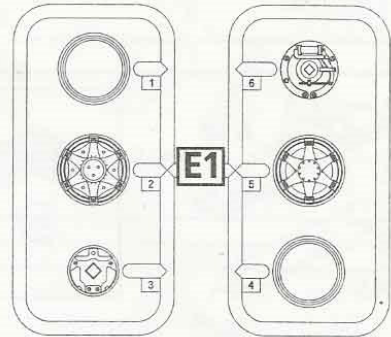
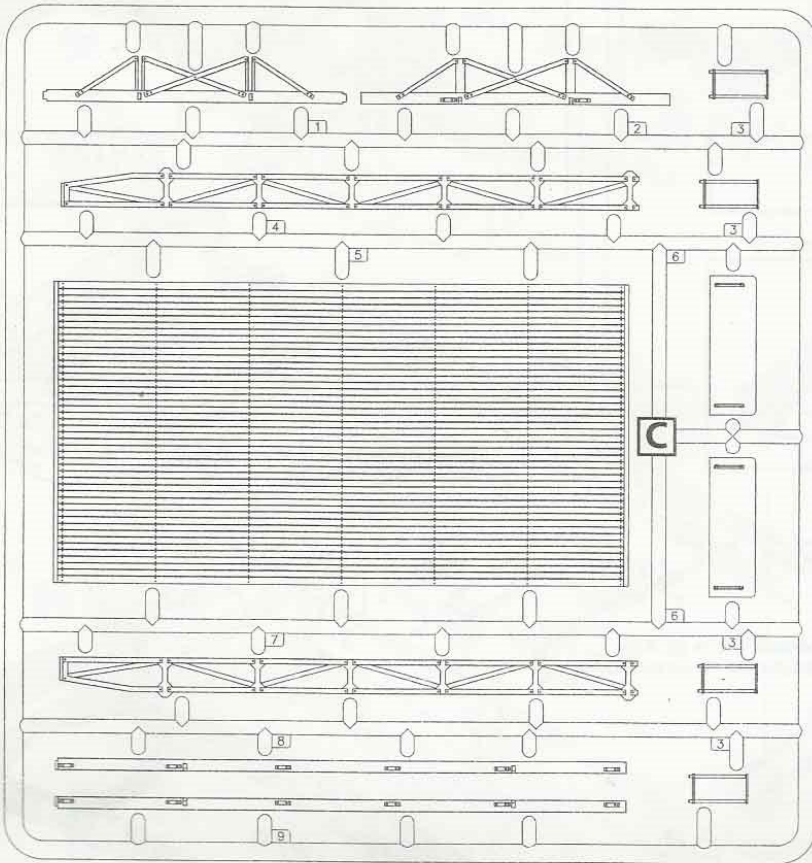

x2

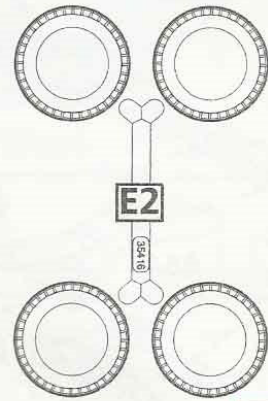

x2

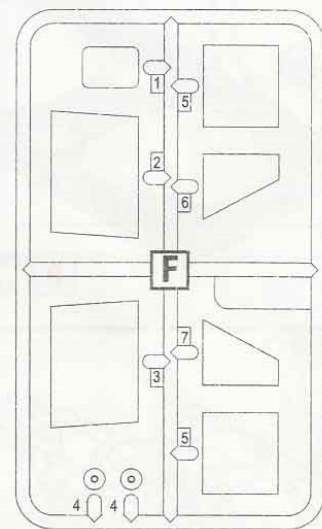
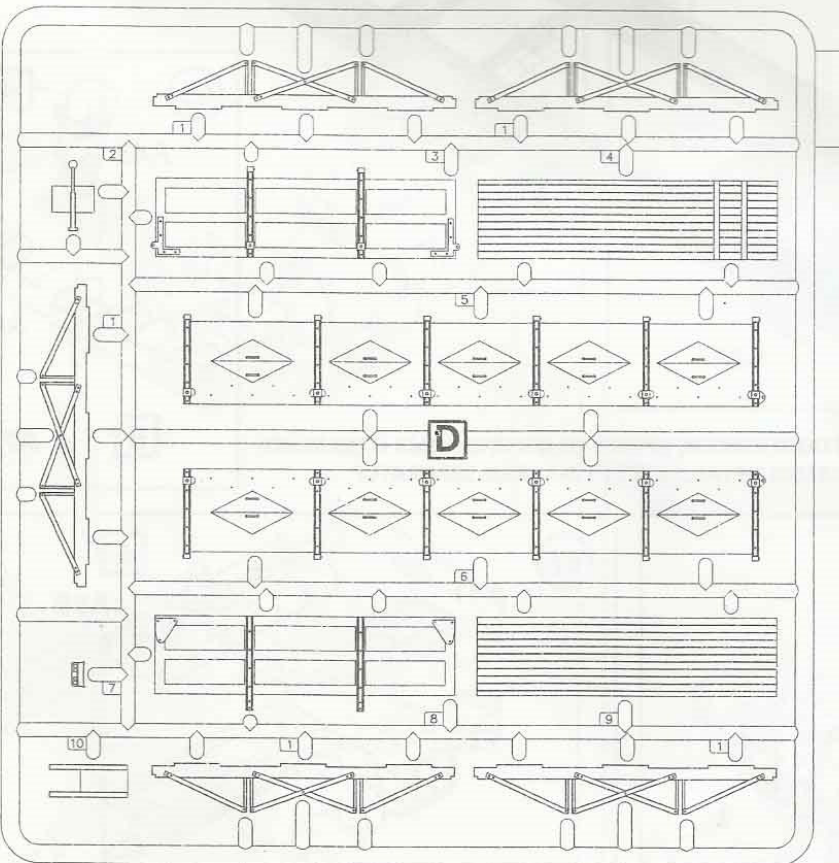

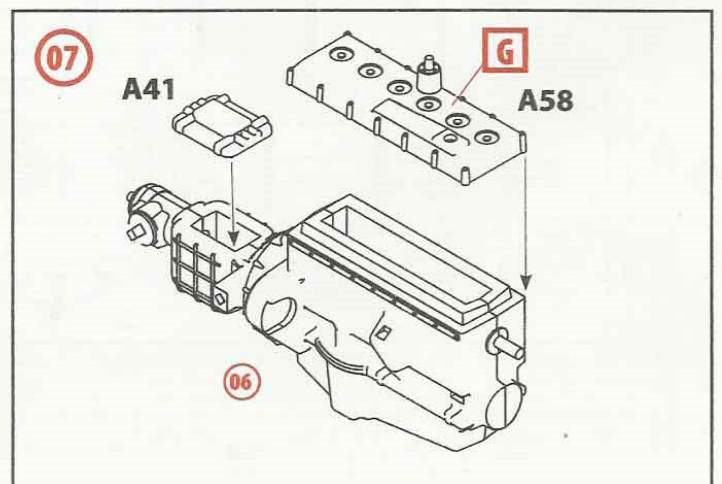
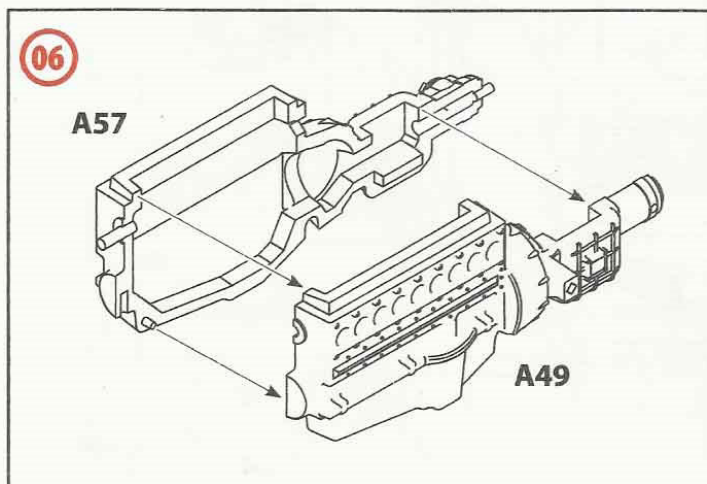
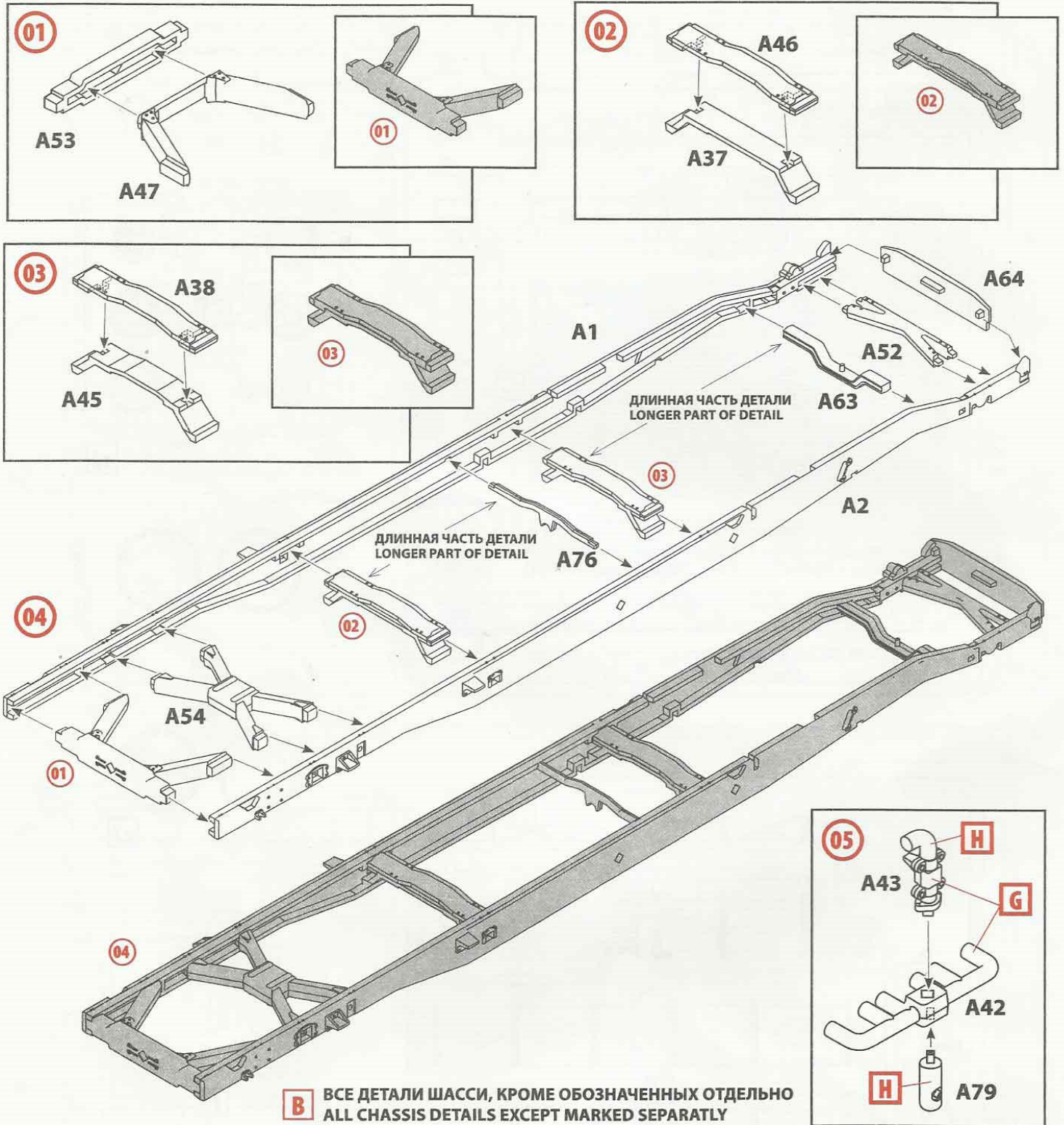

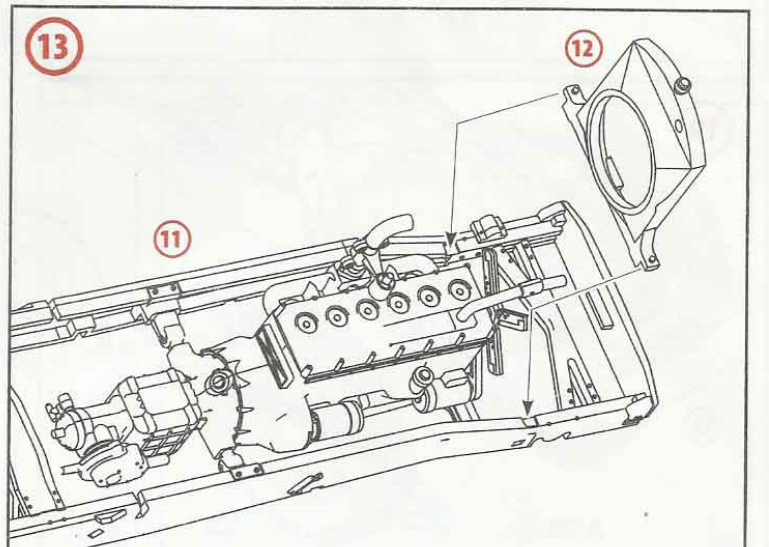
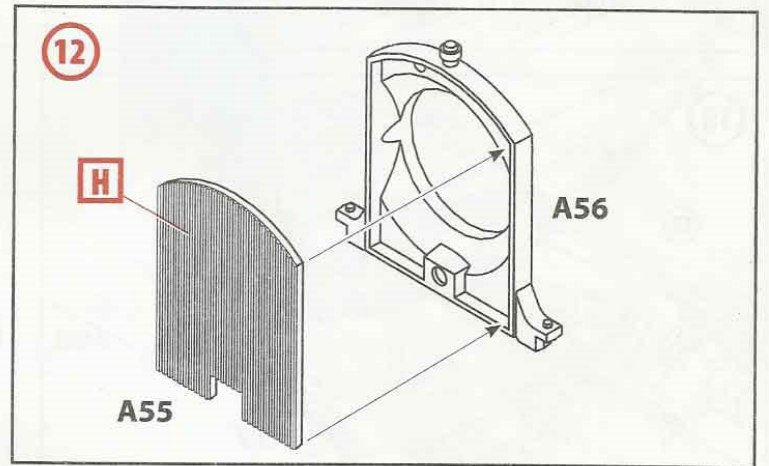
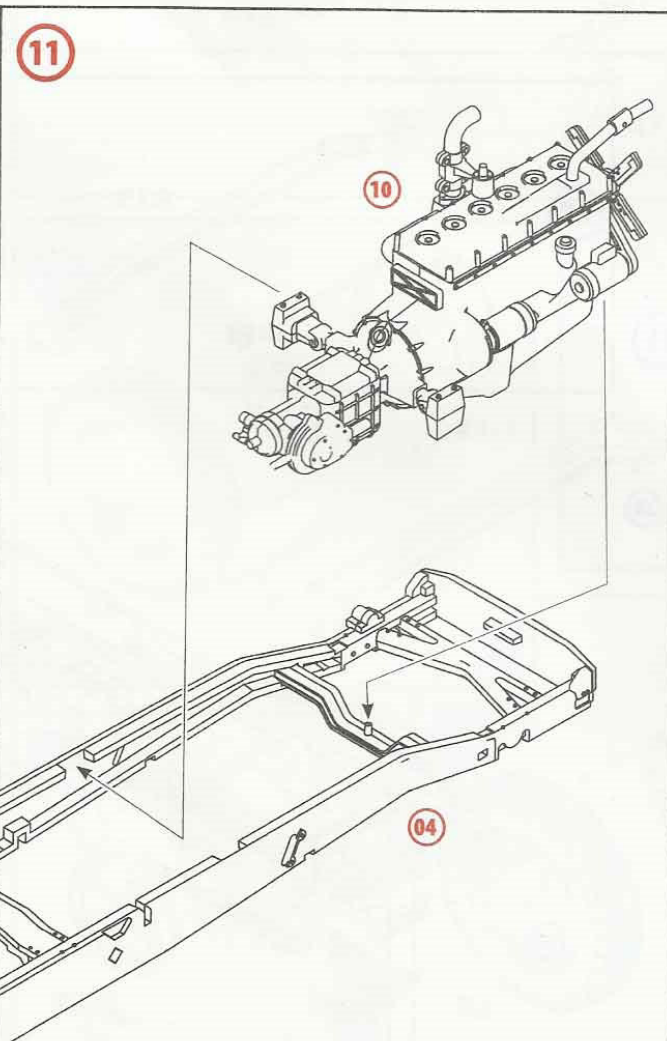
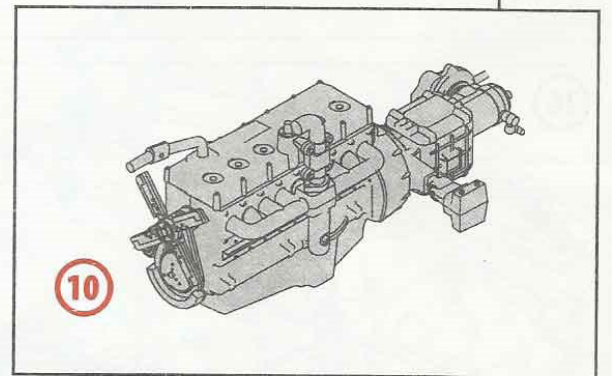
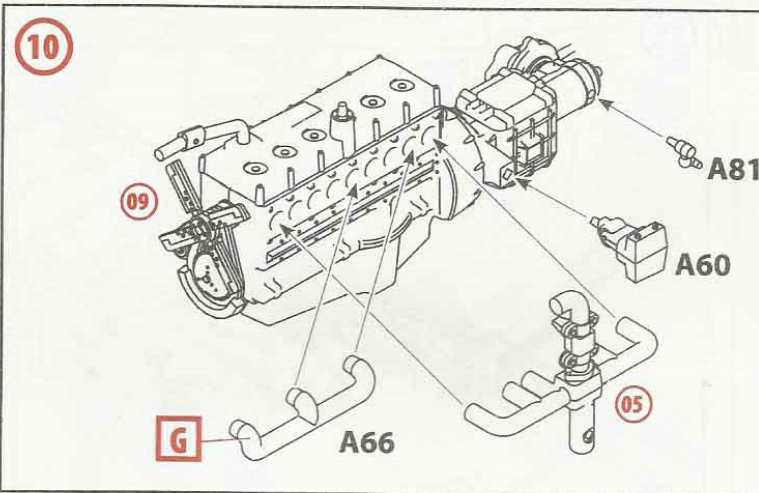
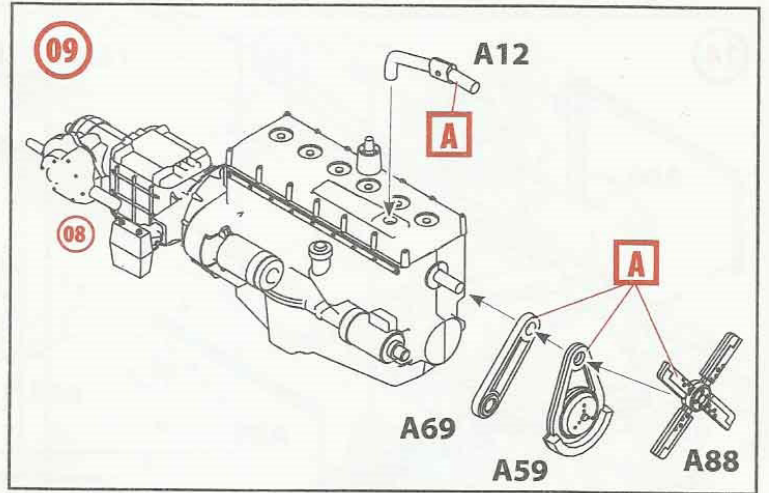
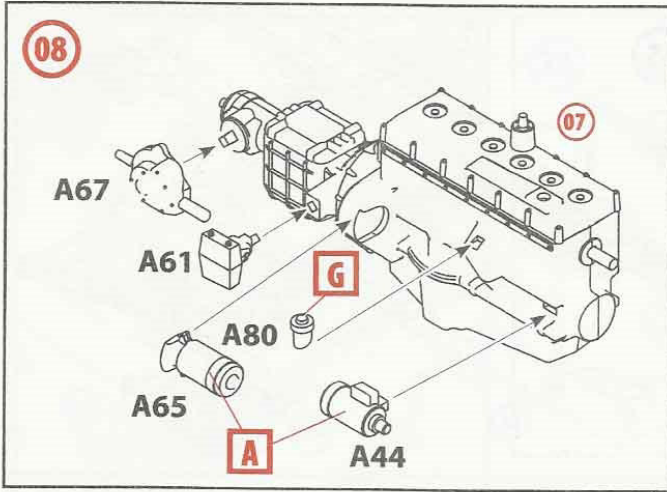

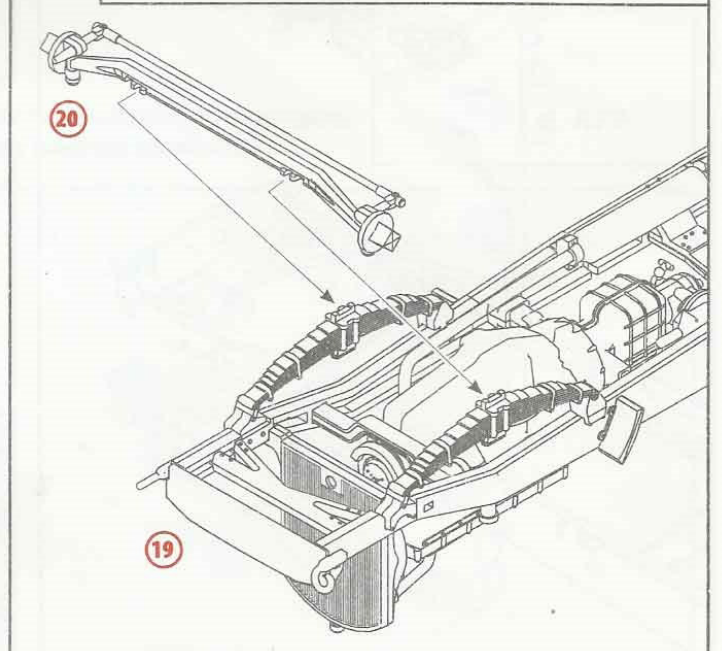
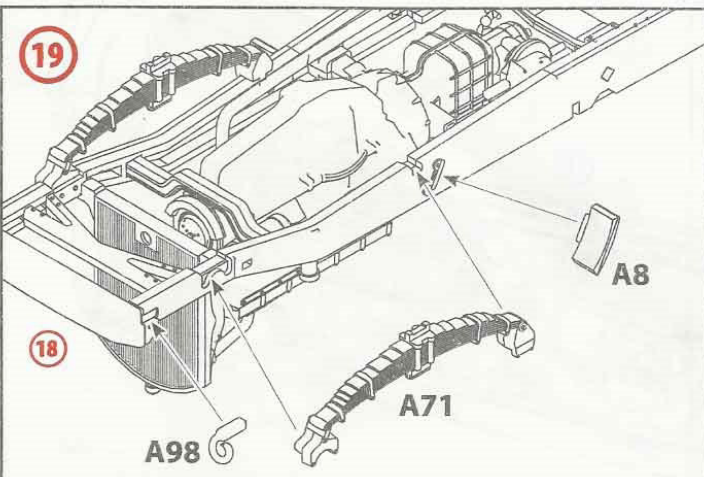
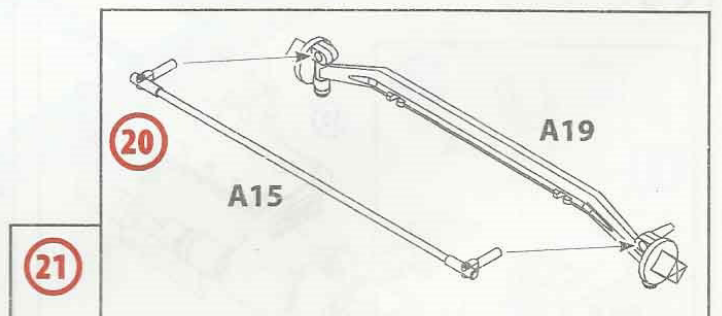
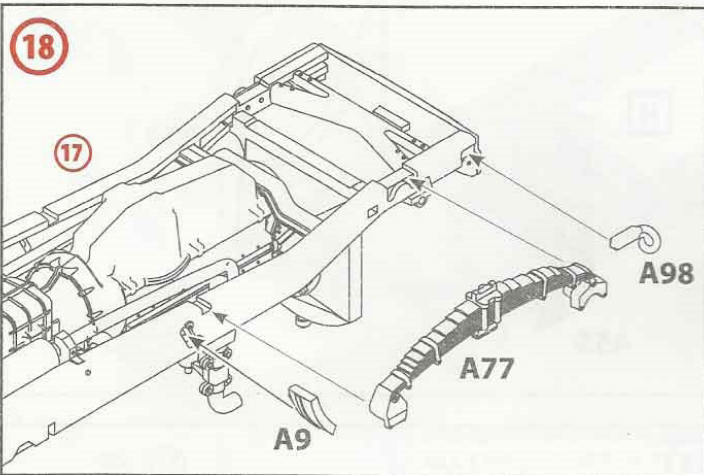
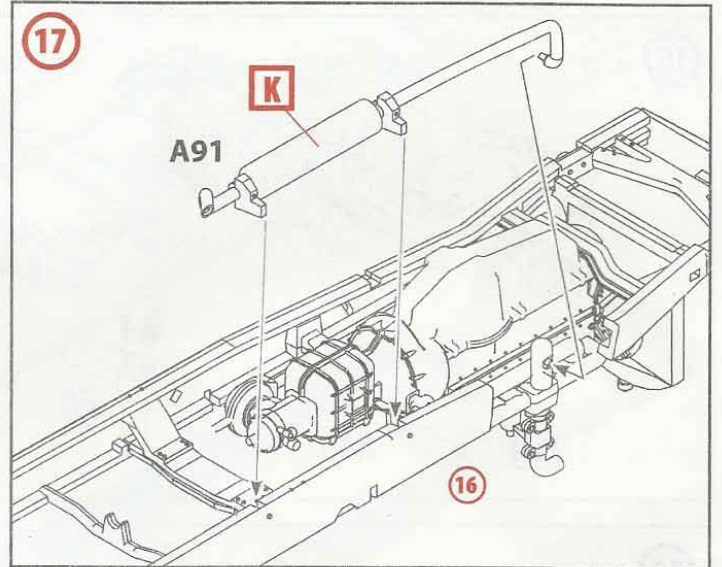
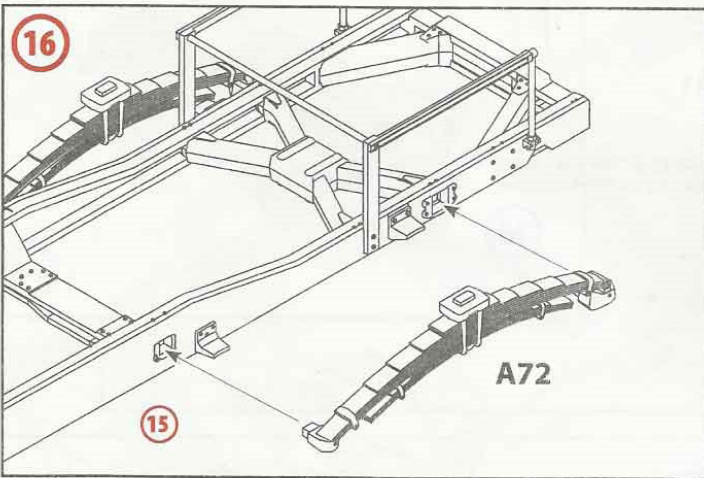
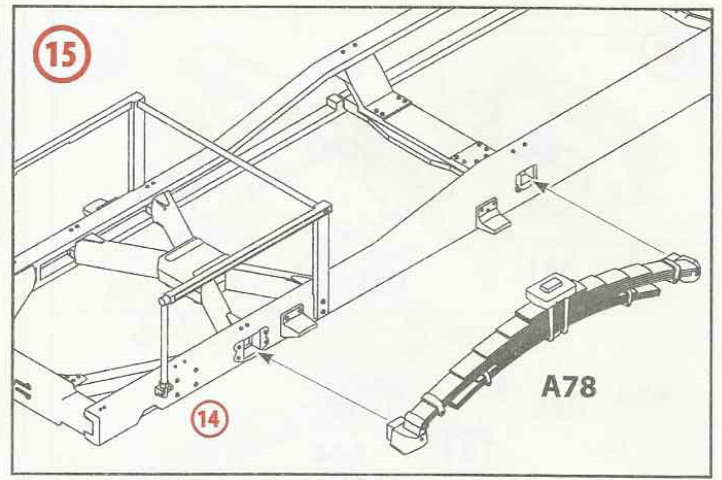
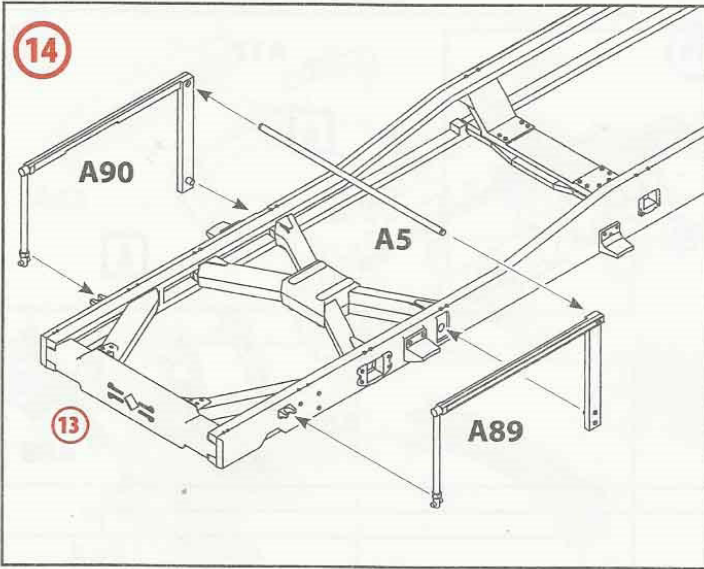

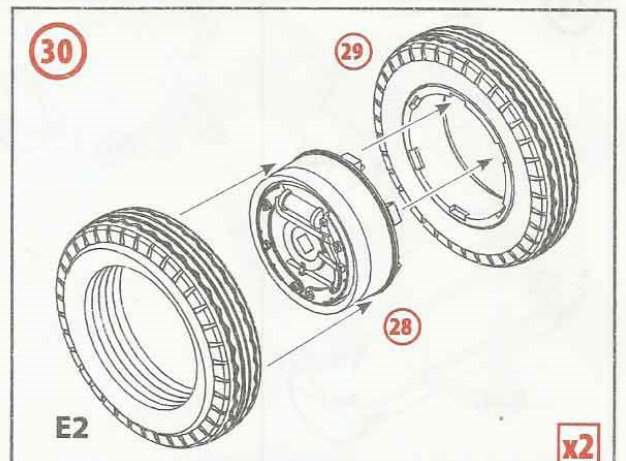
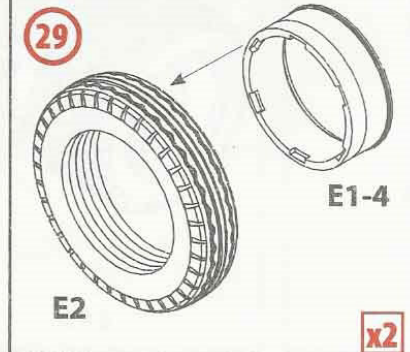
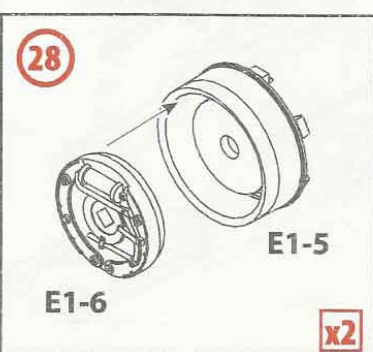
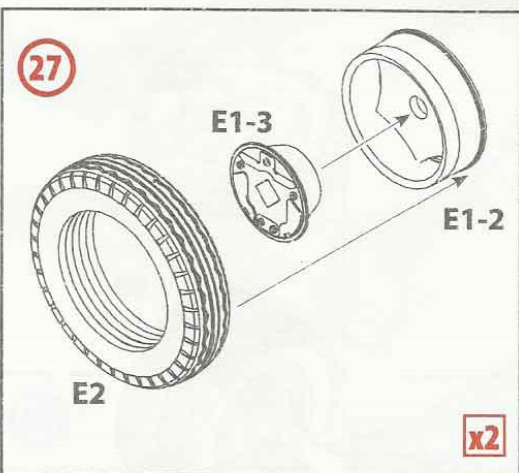
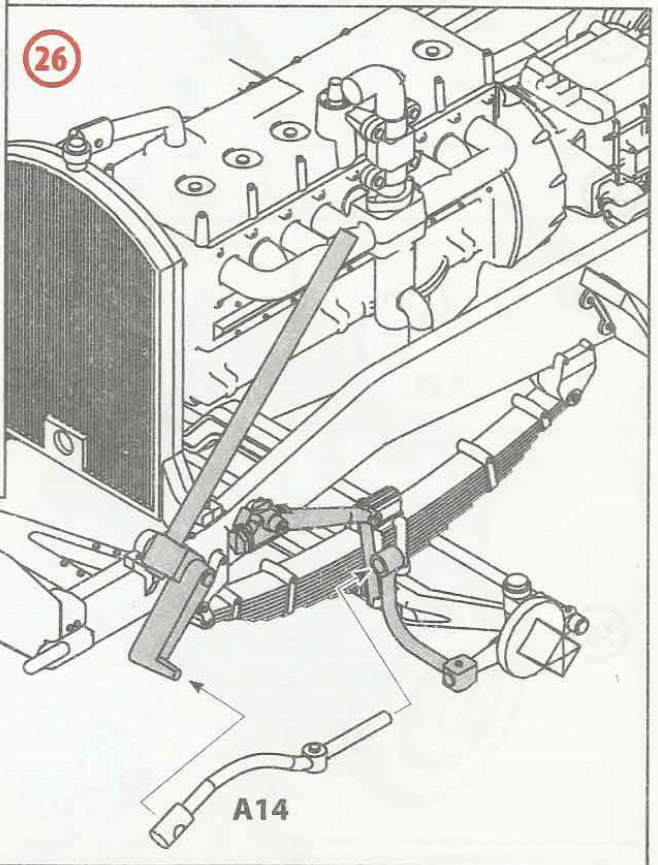
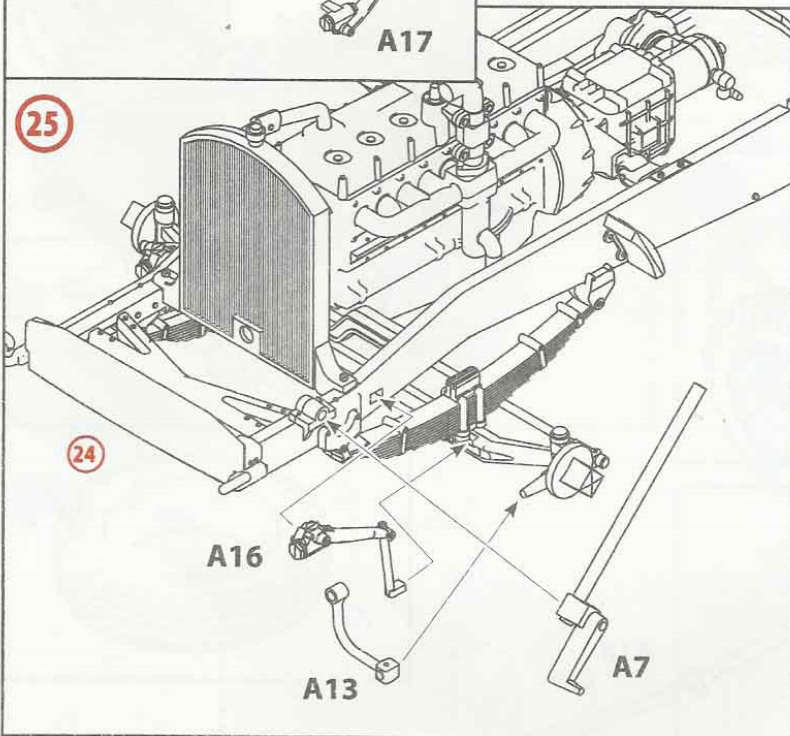
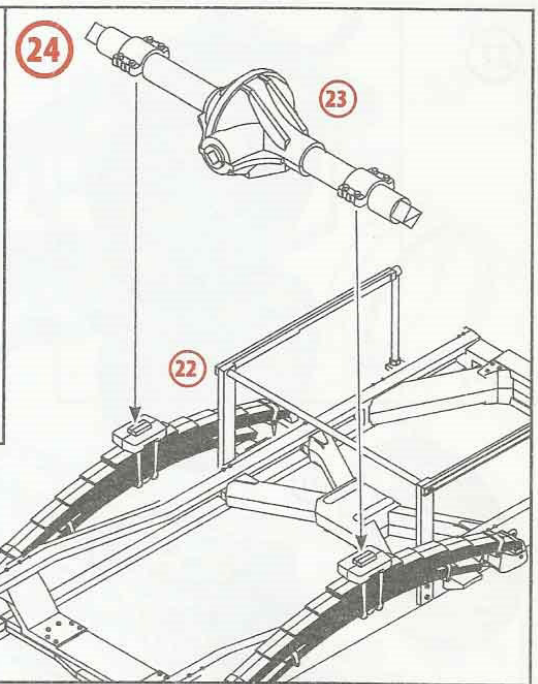
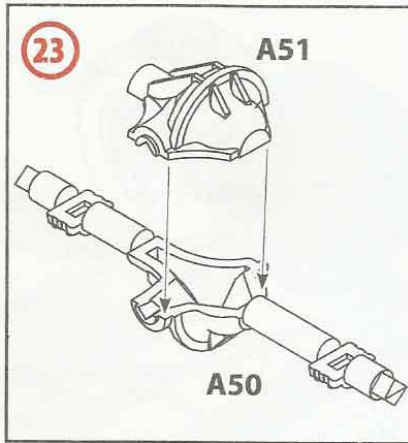
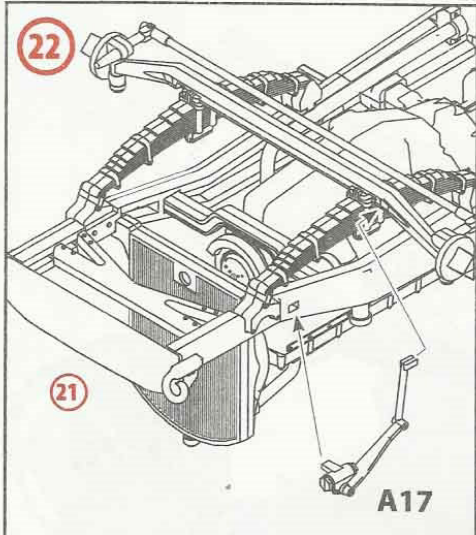

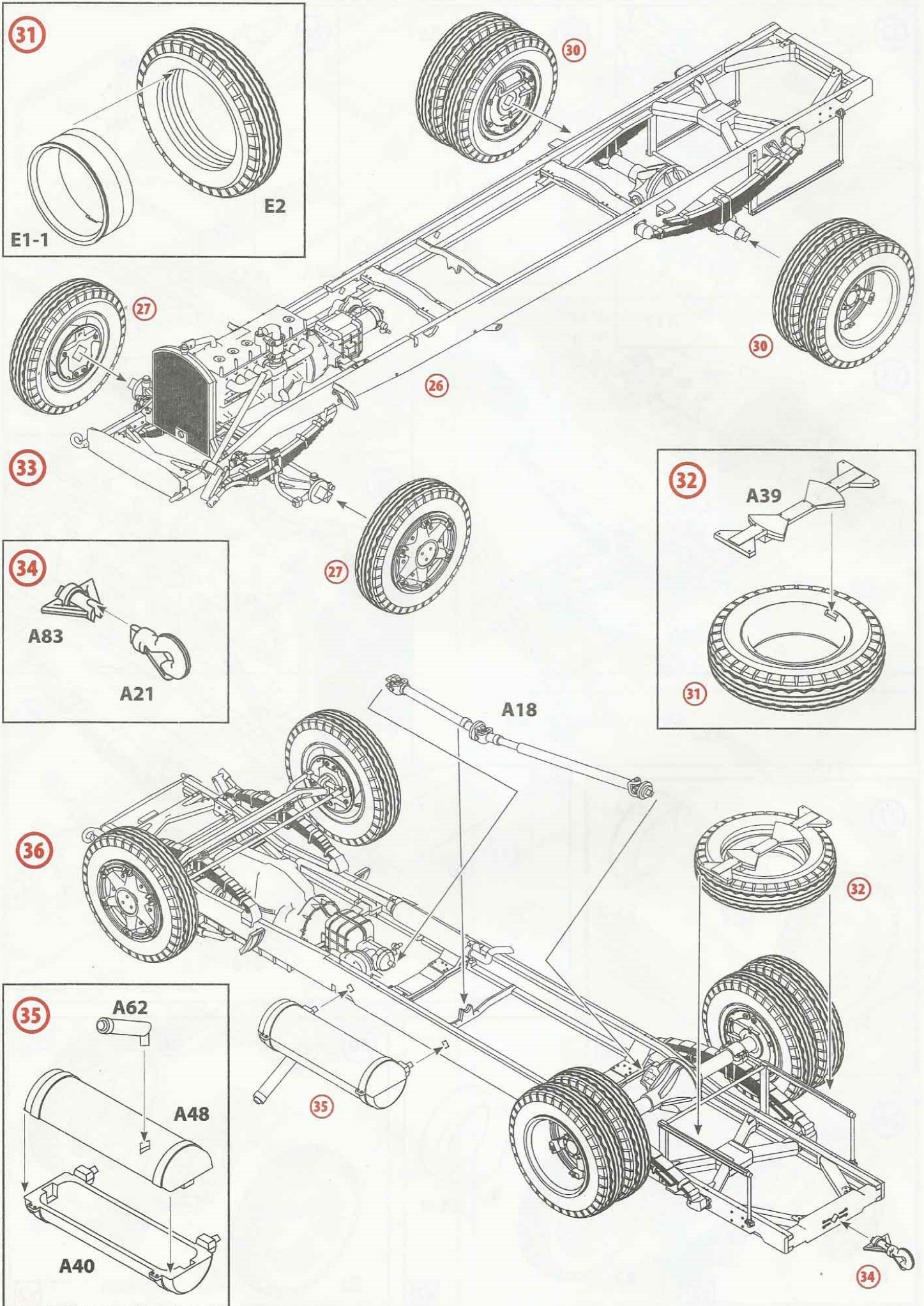

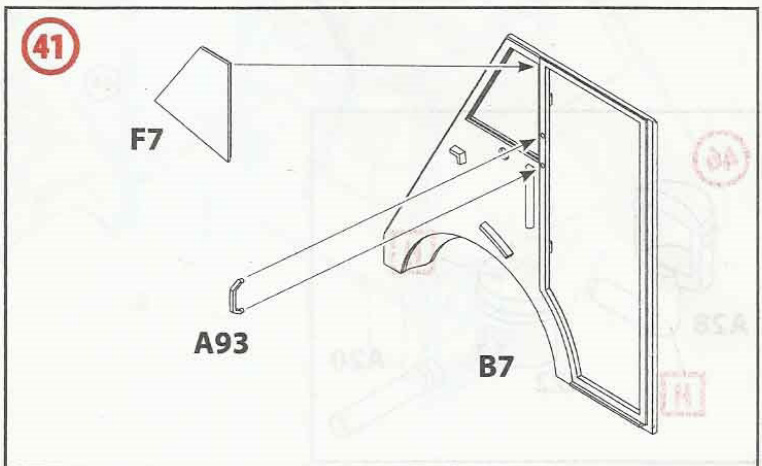
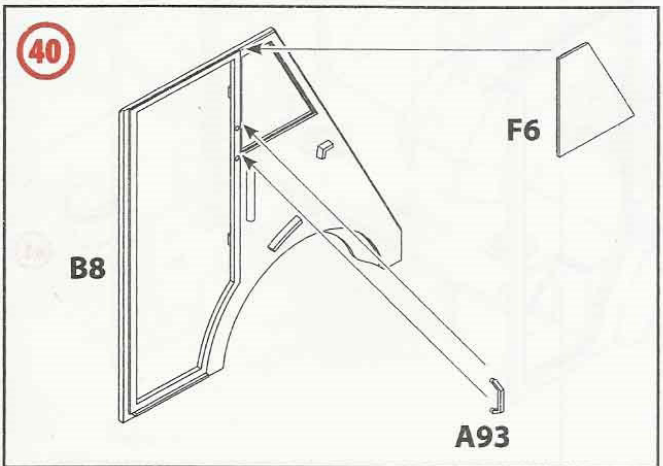
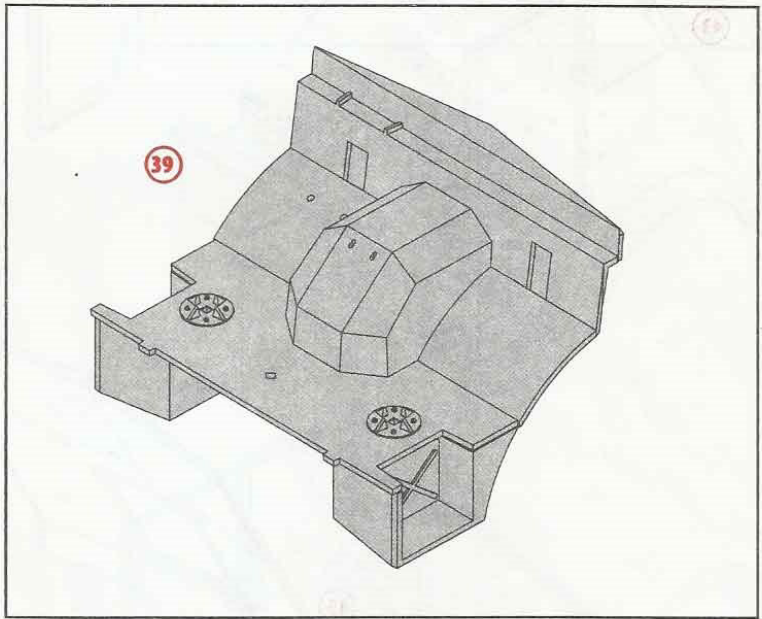
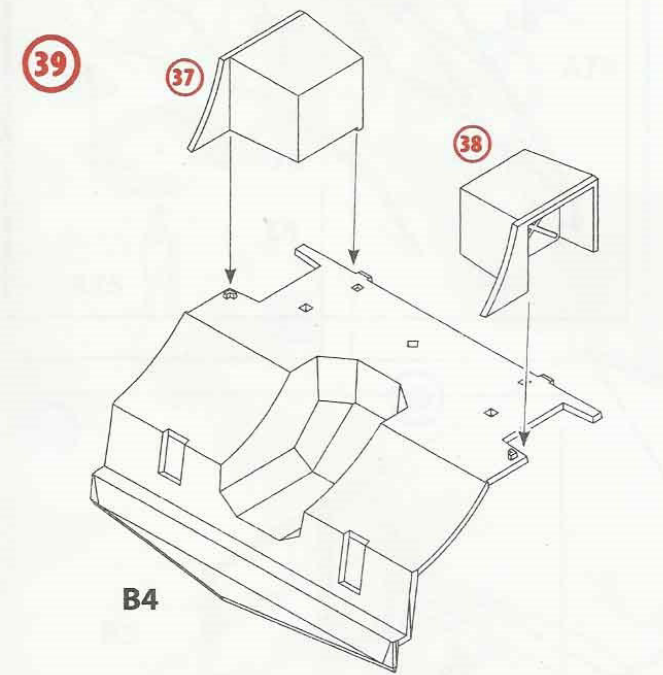
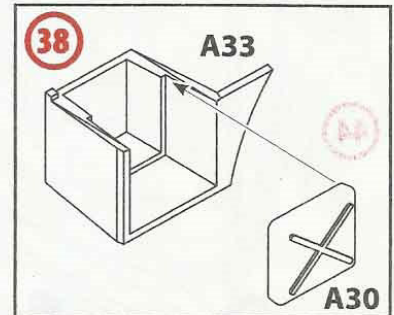
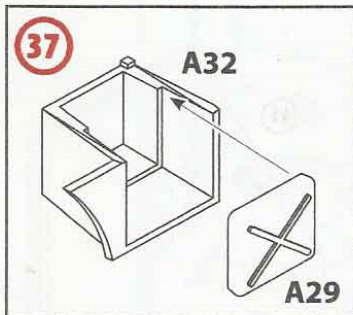
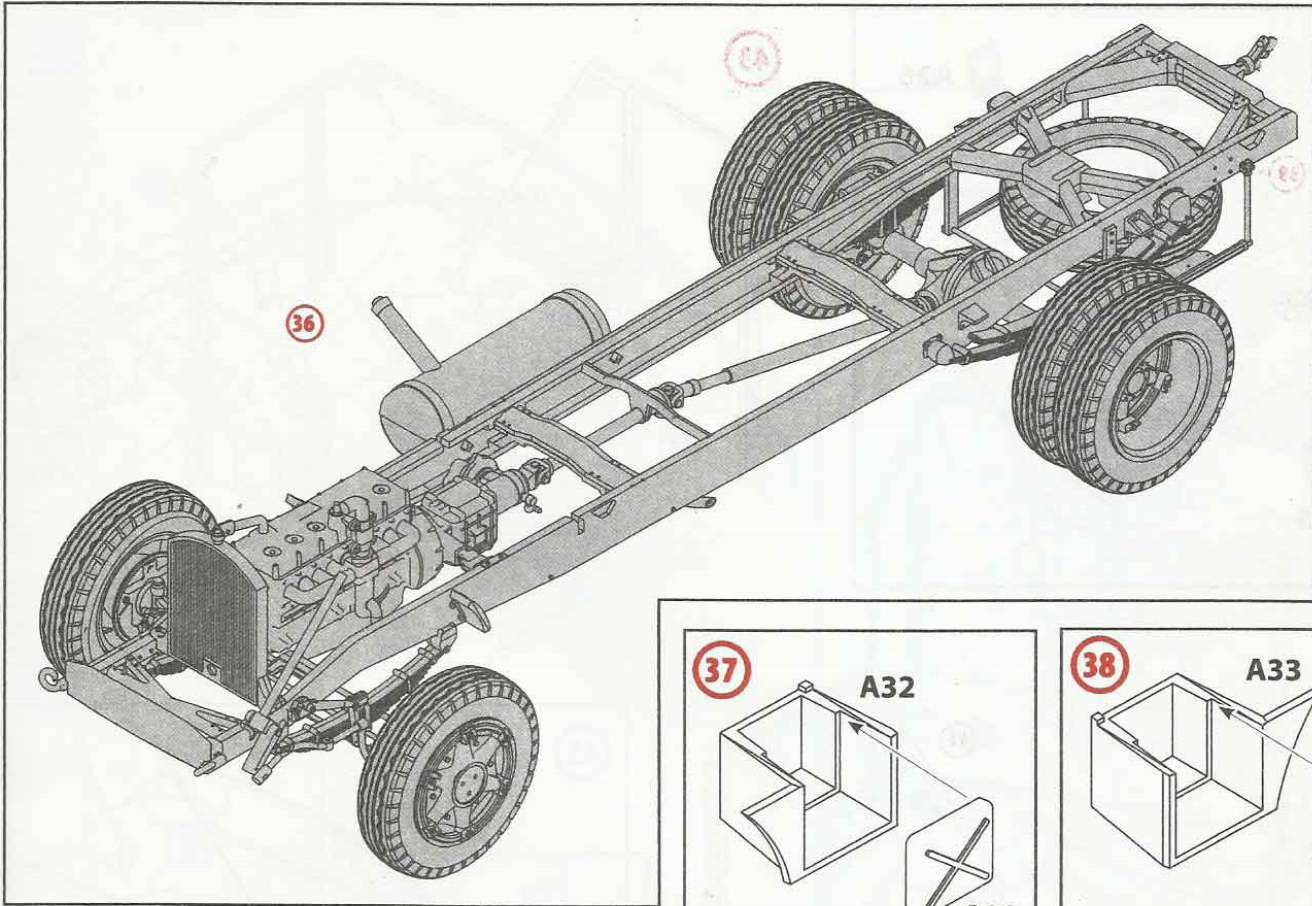

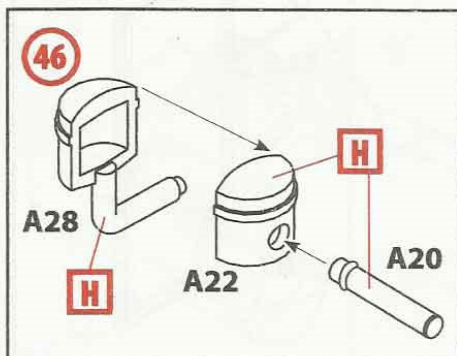
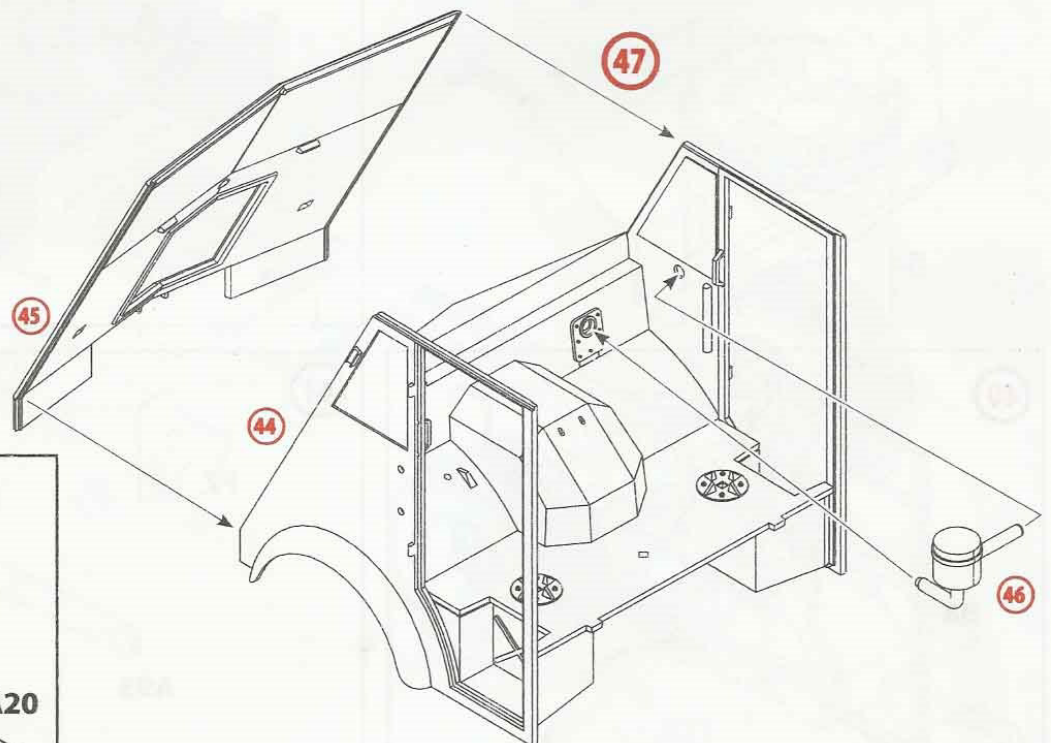
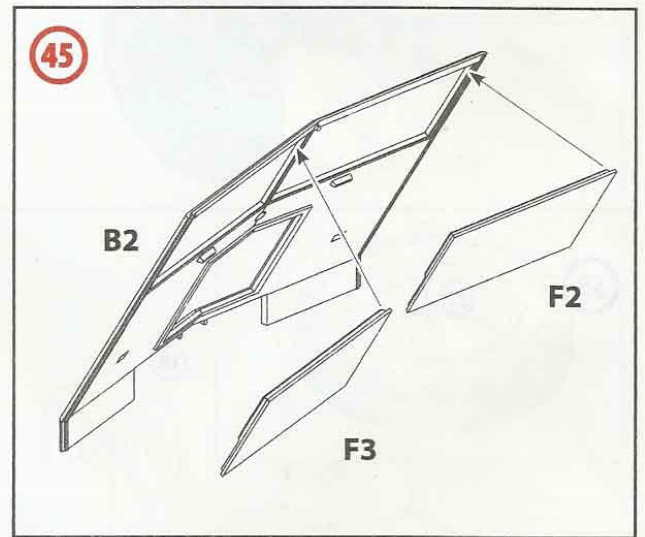
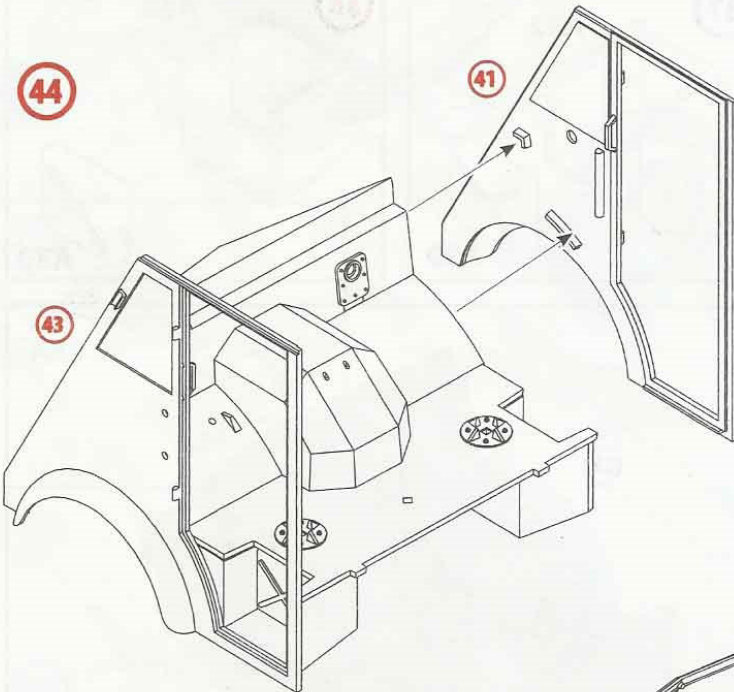
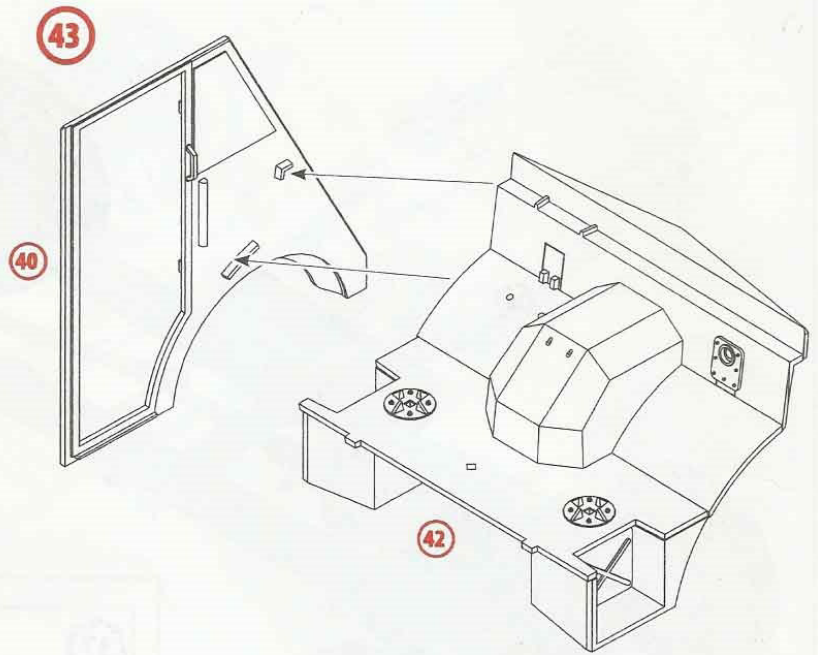
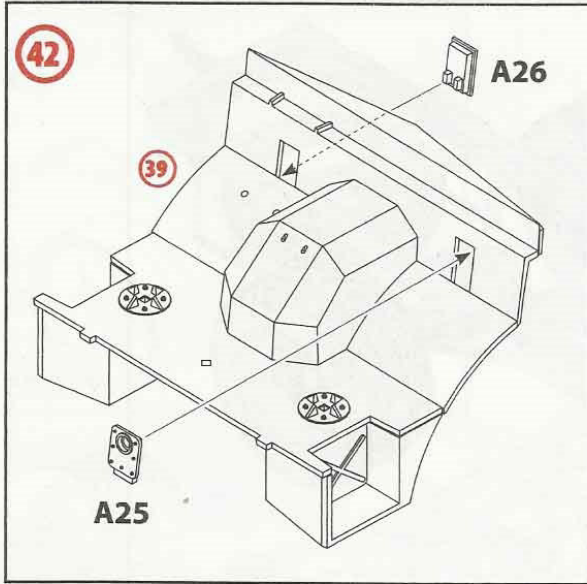

48

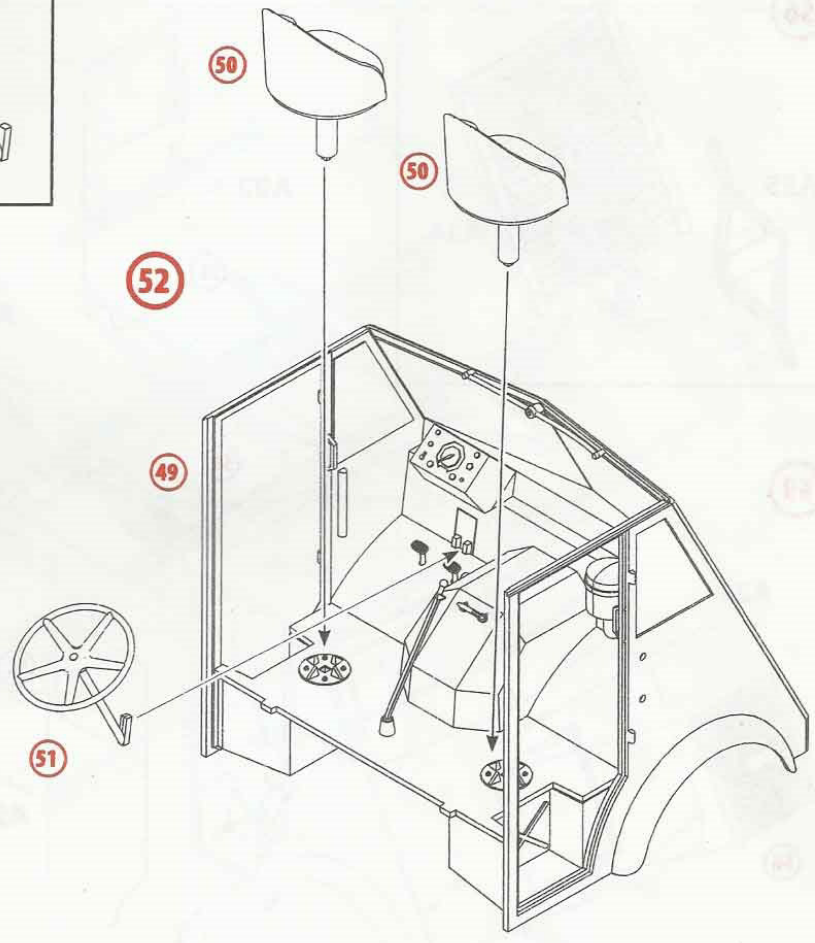
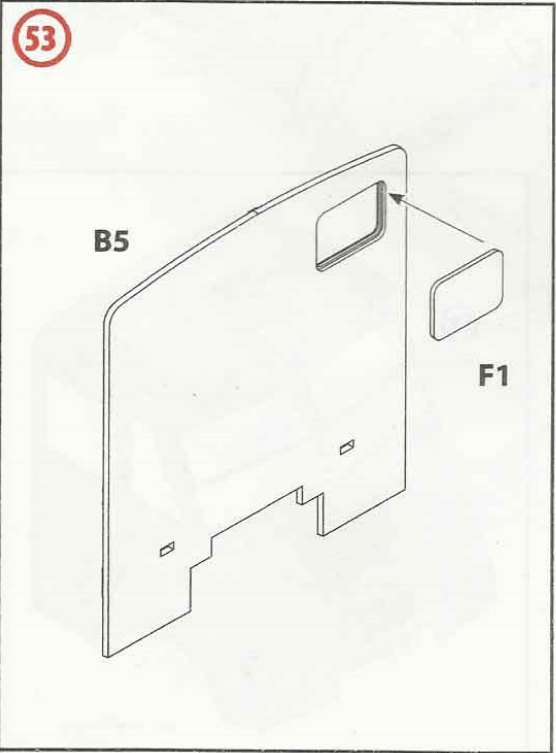
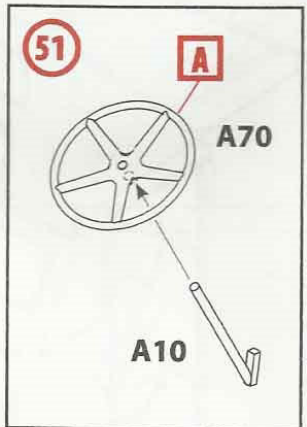
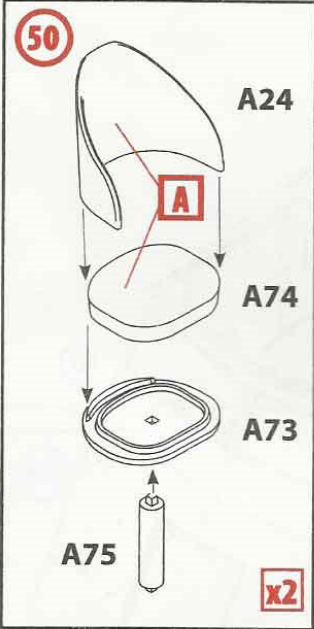
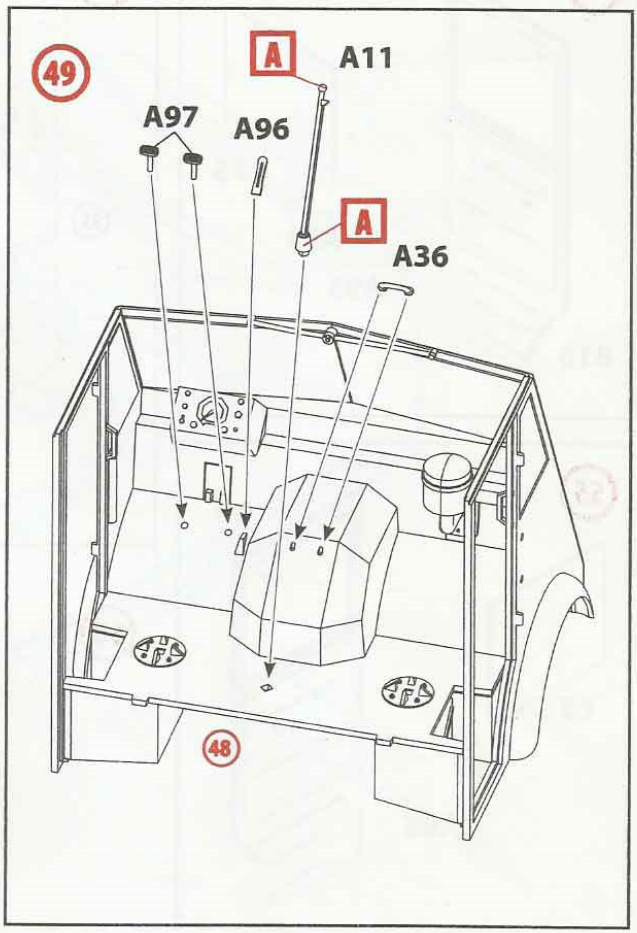
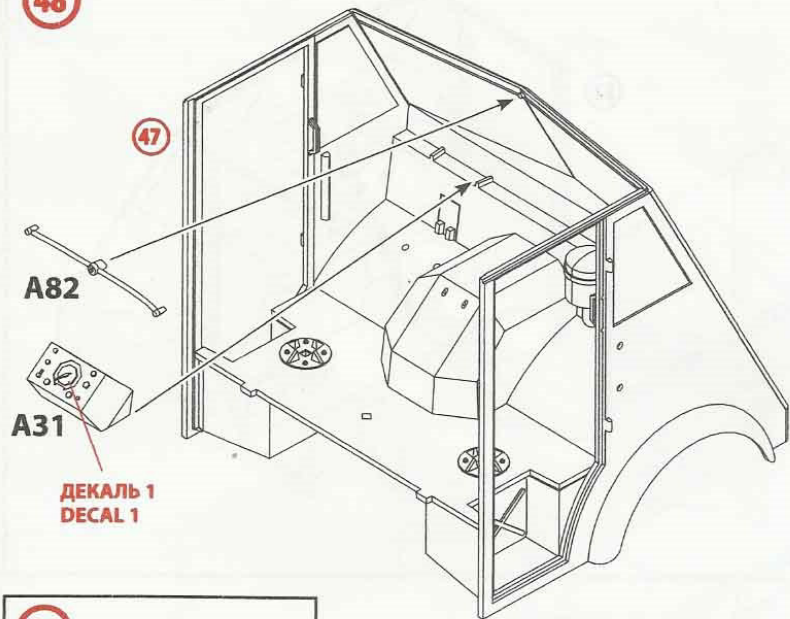

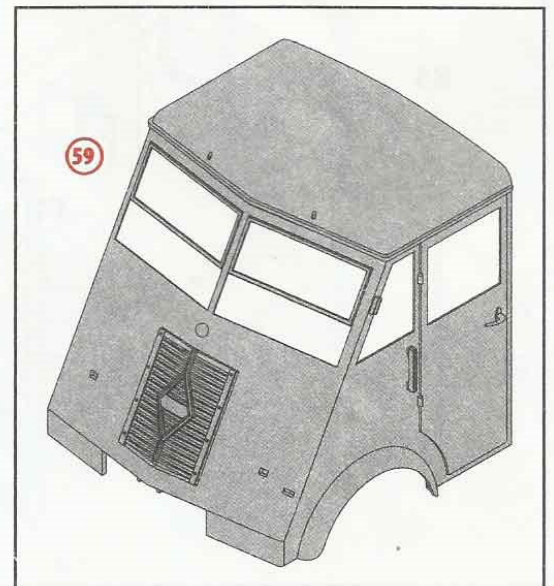
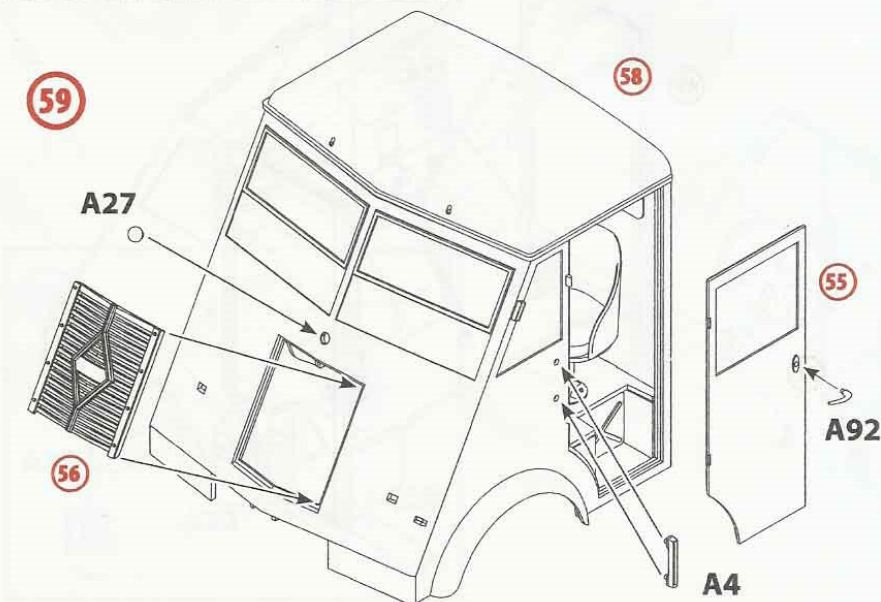
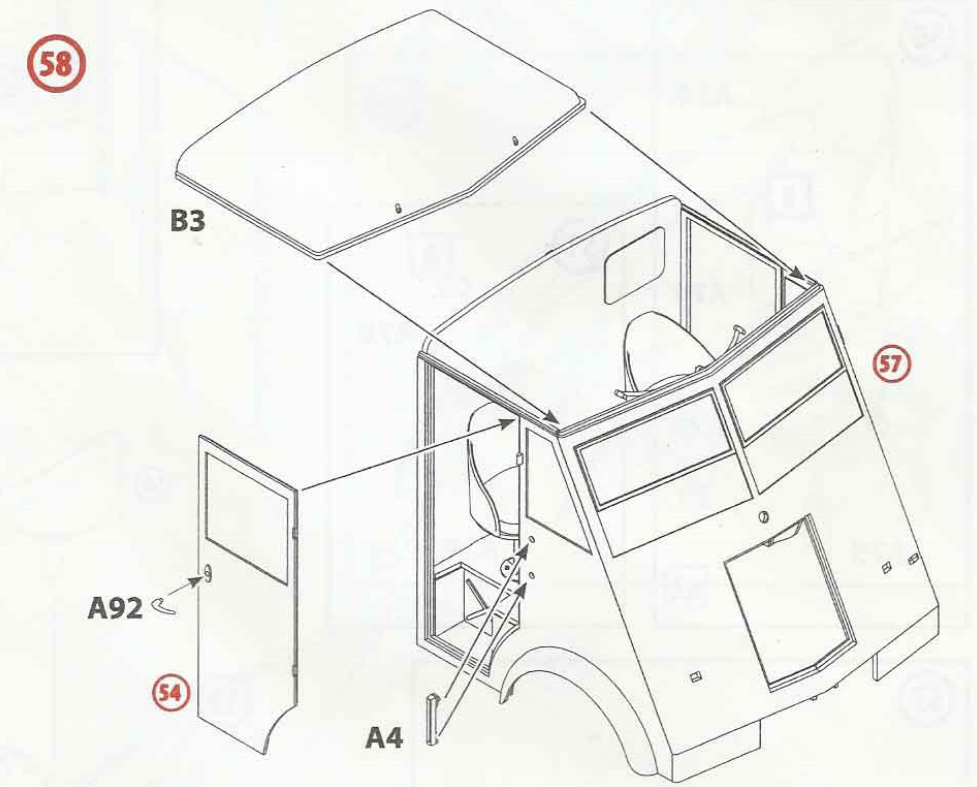
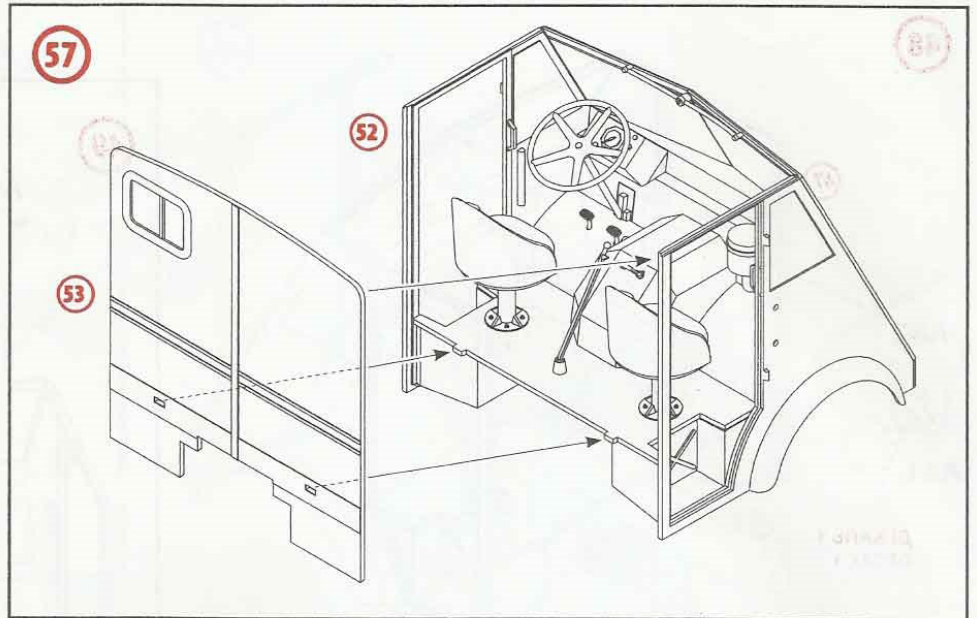
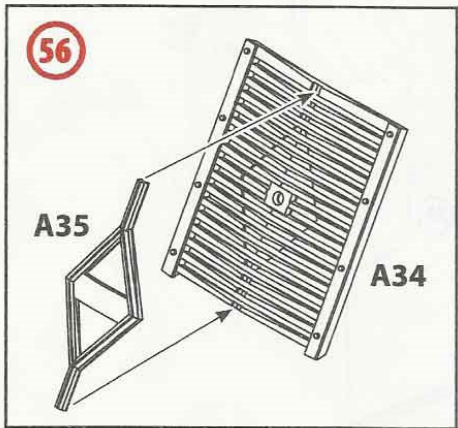
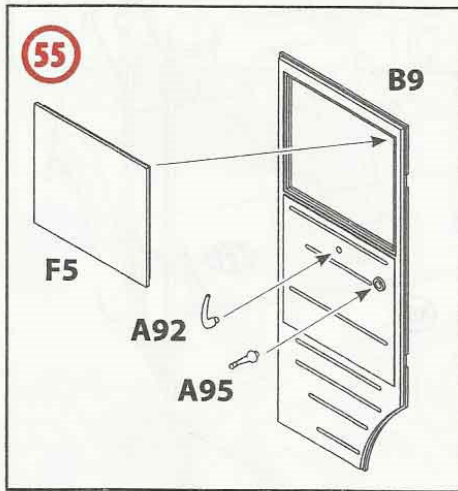
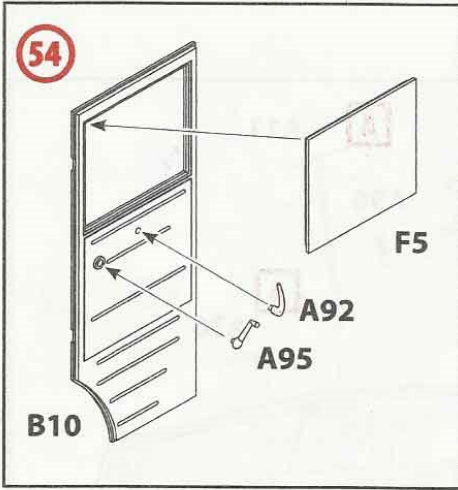

60

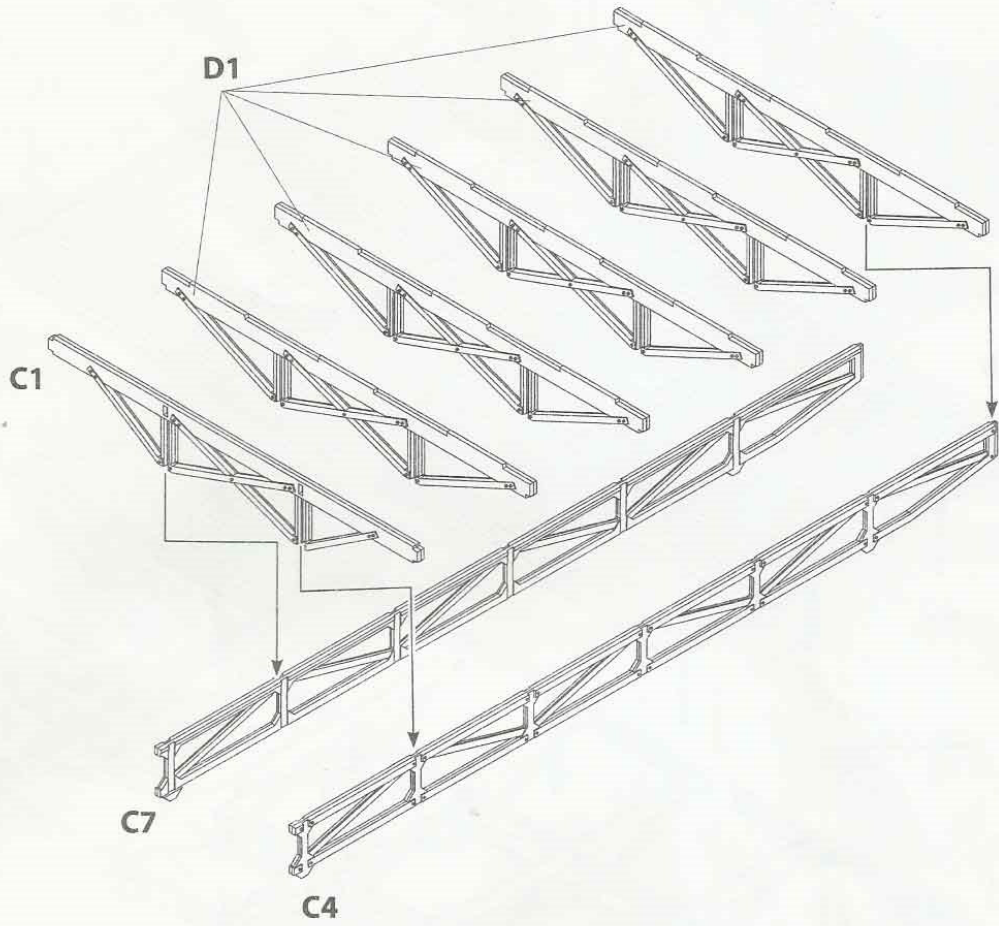

61

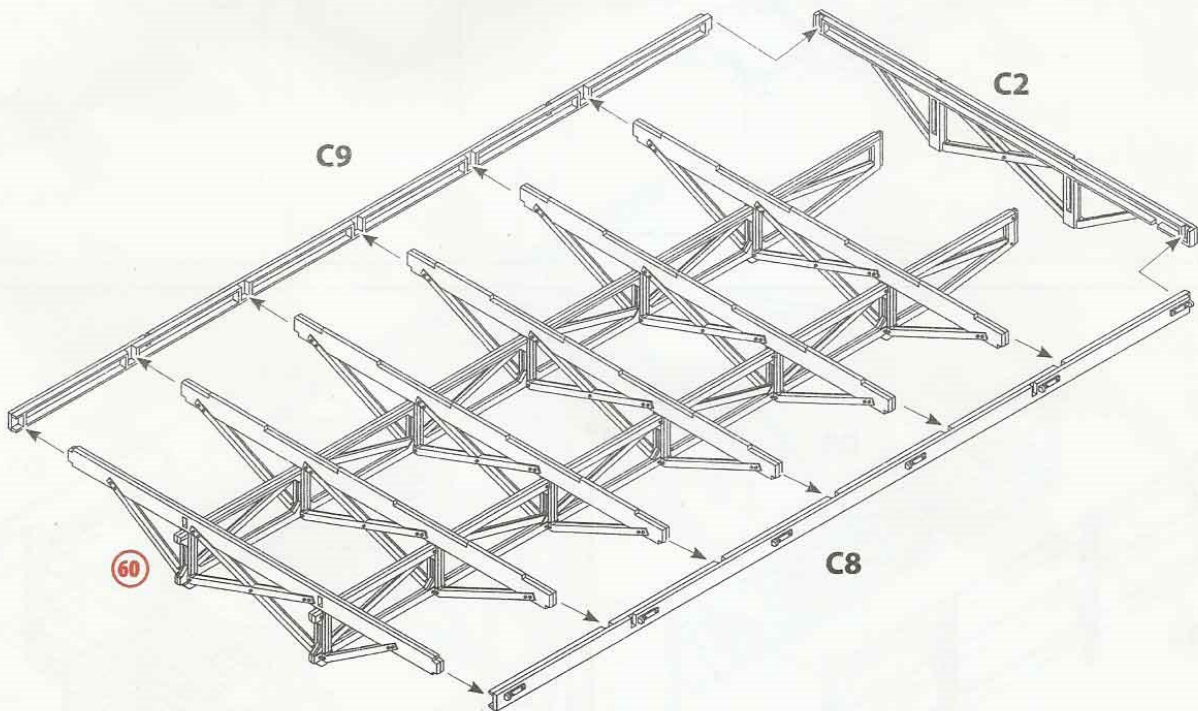

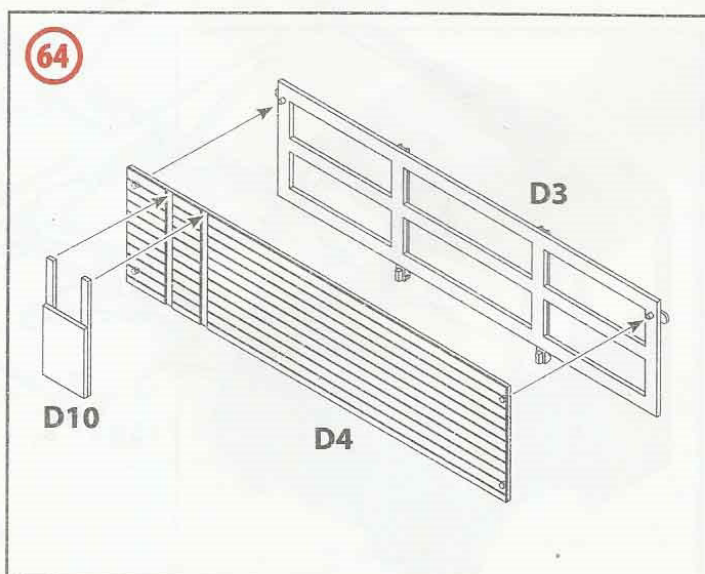
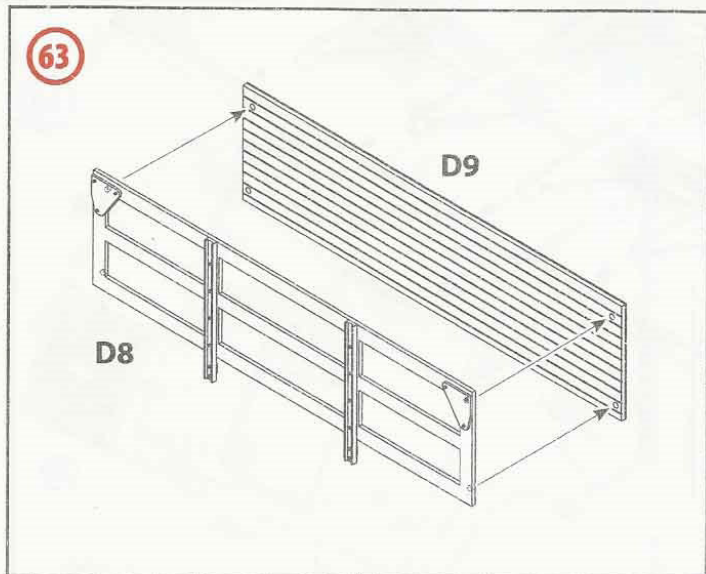
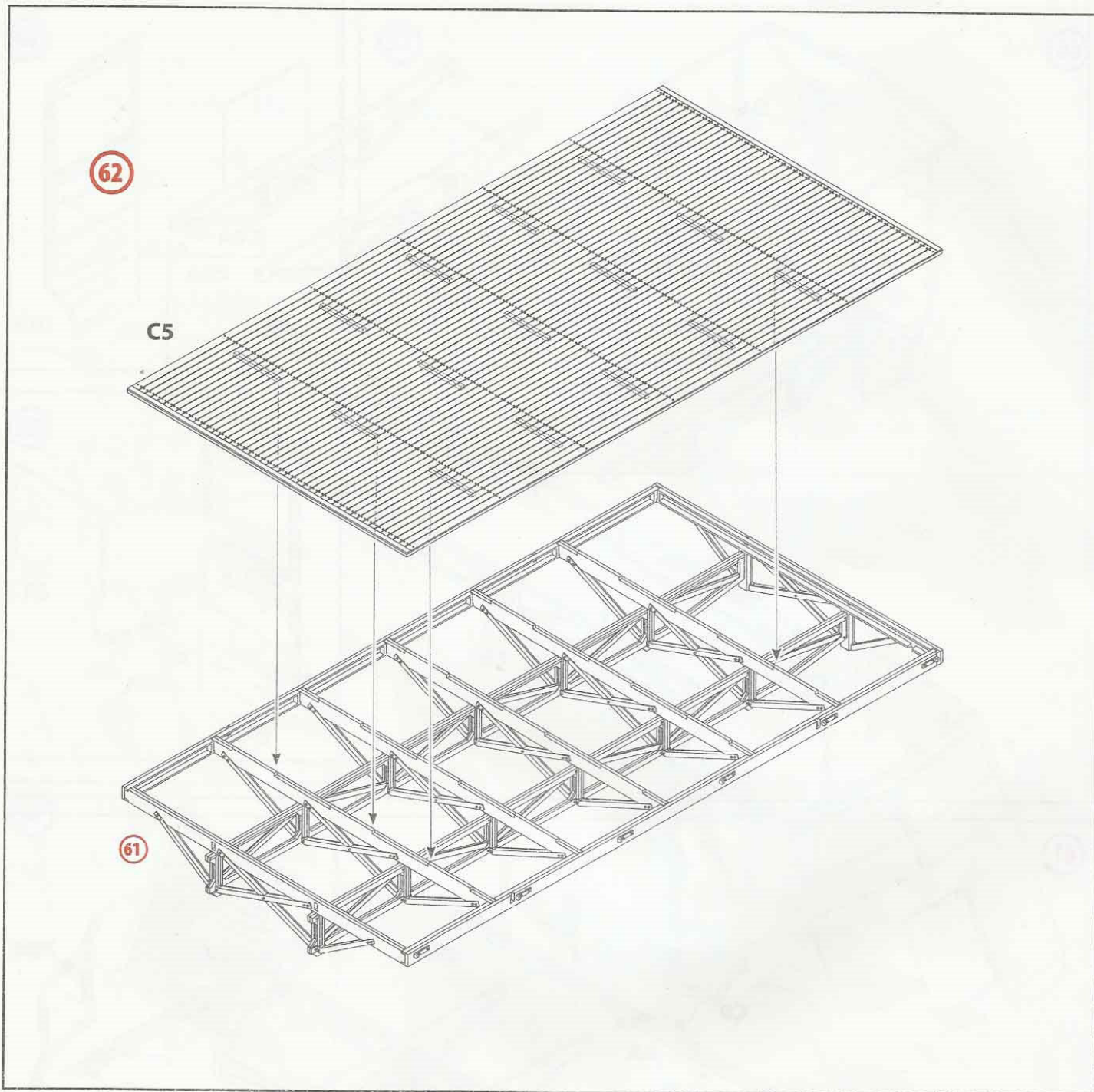

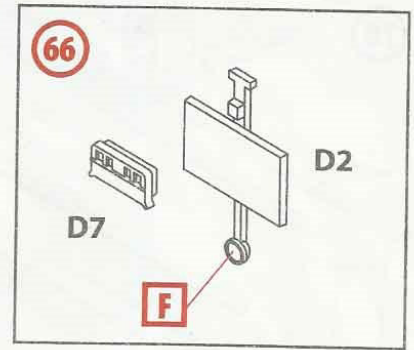
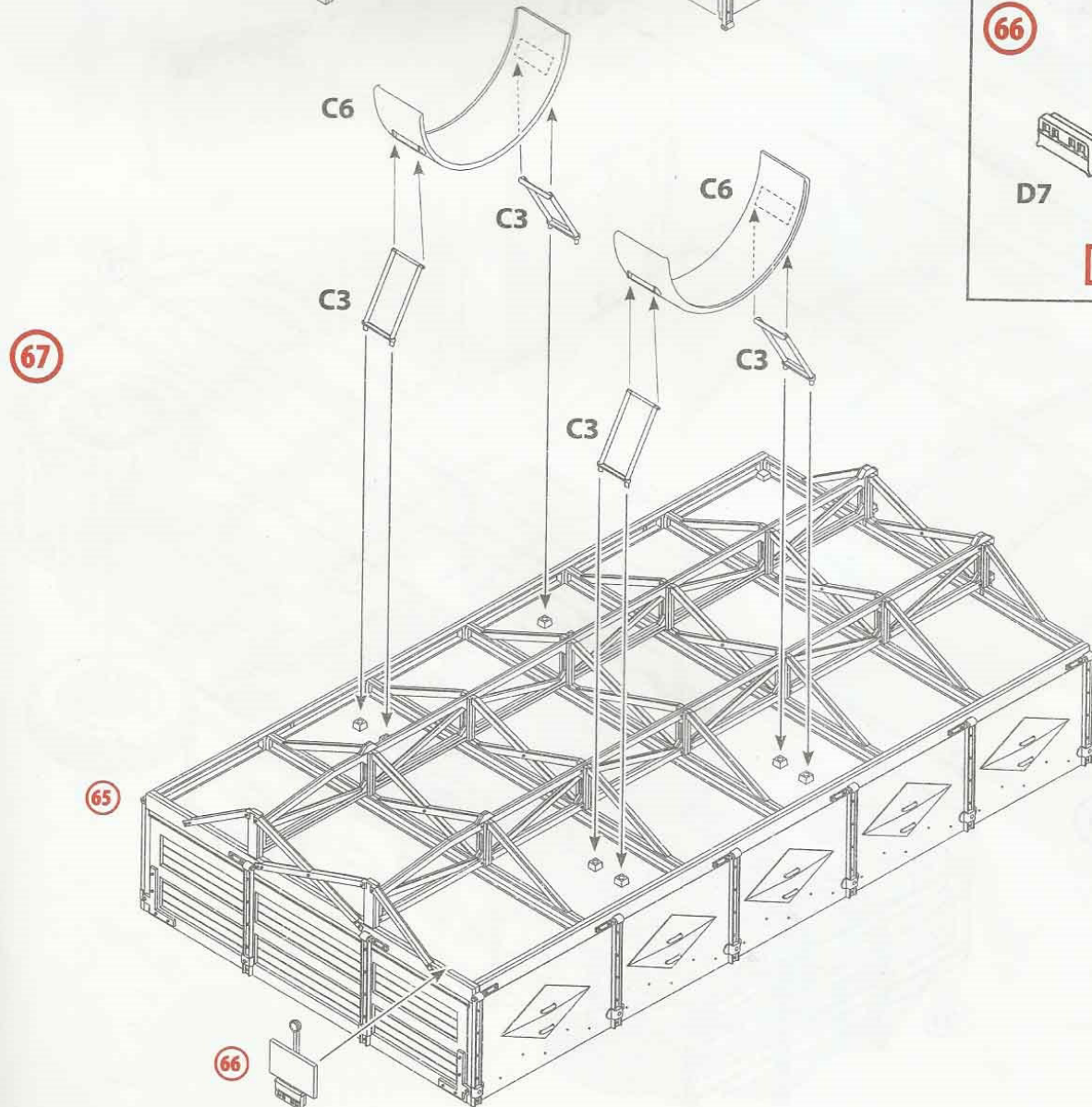
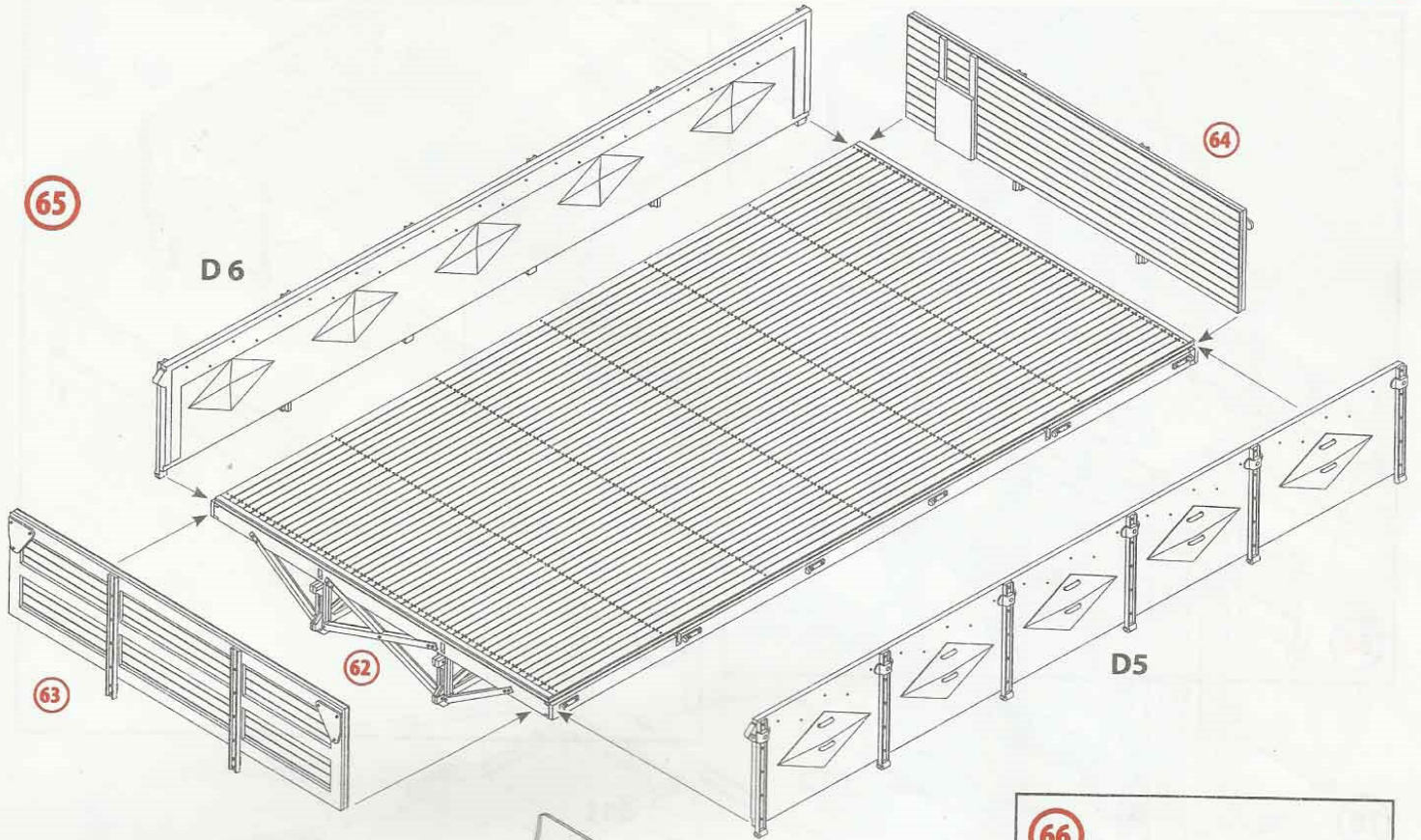

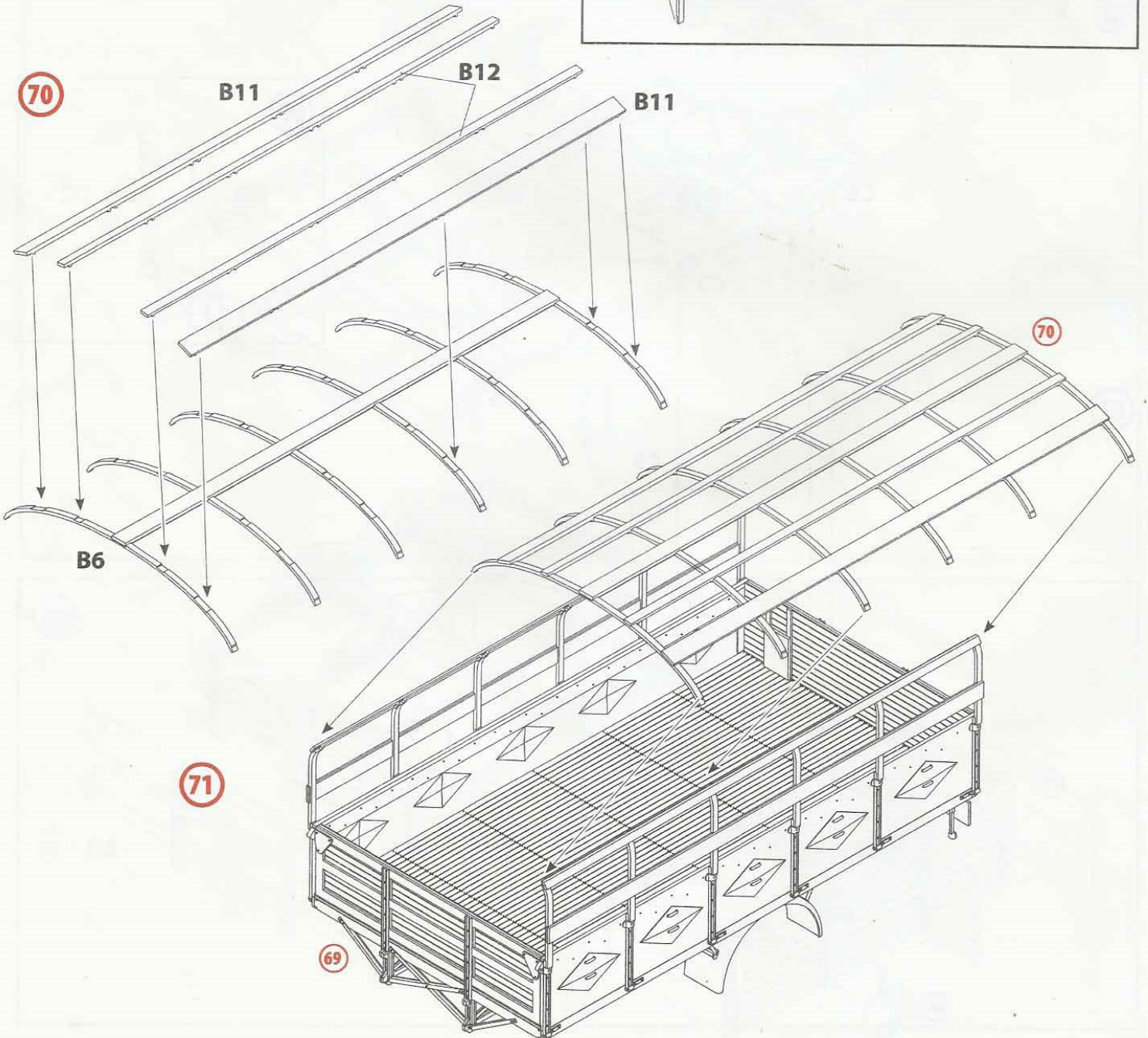
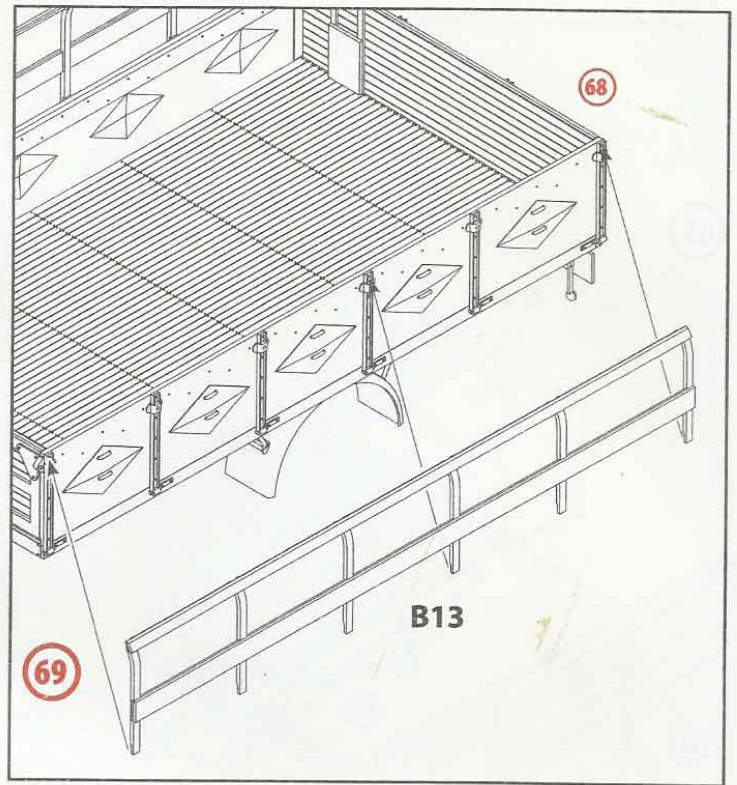
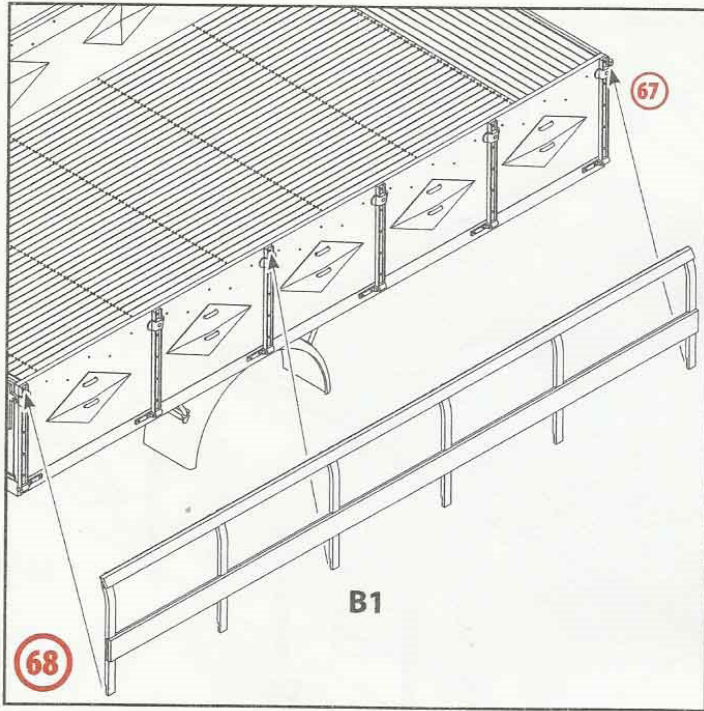

72

71

59

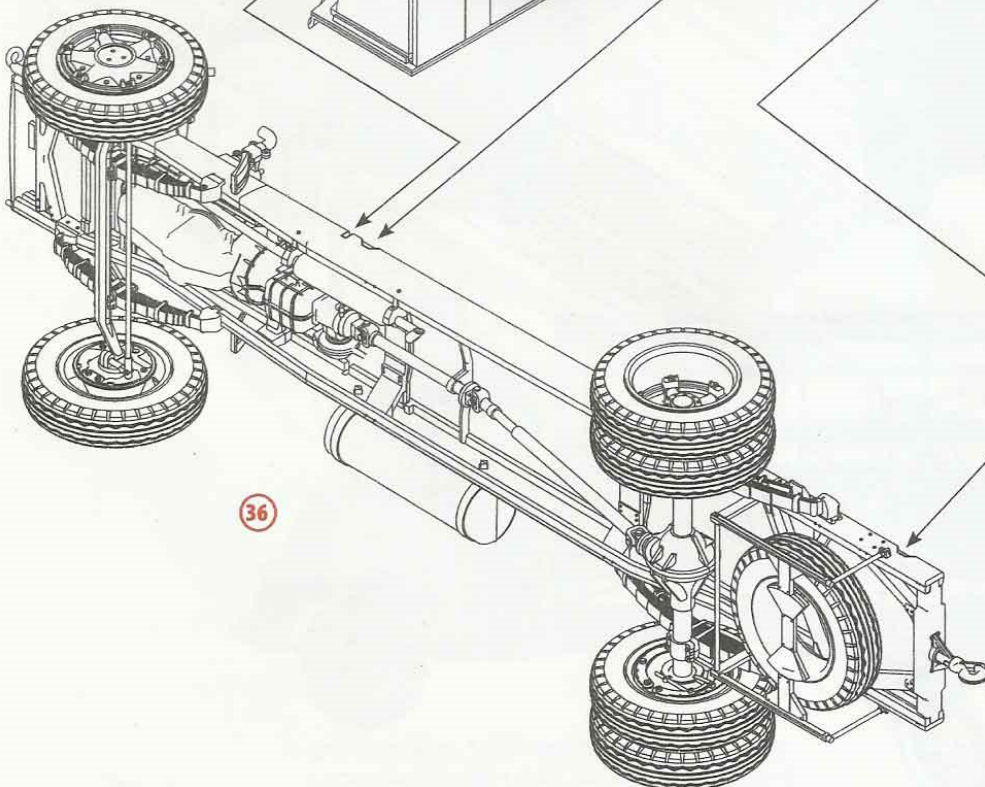
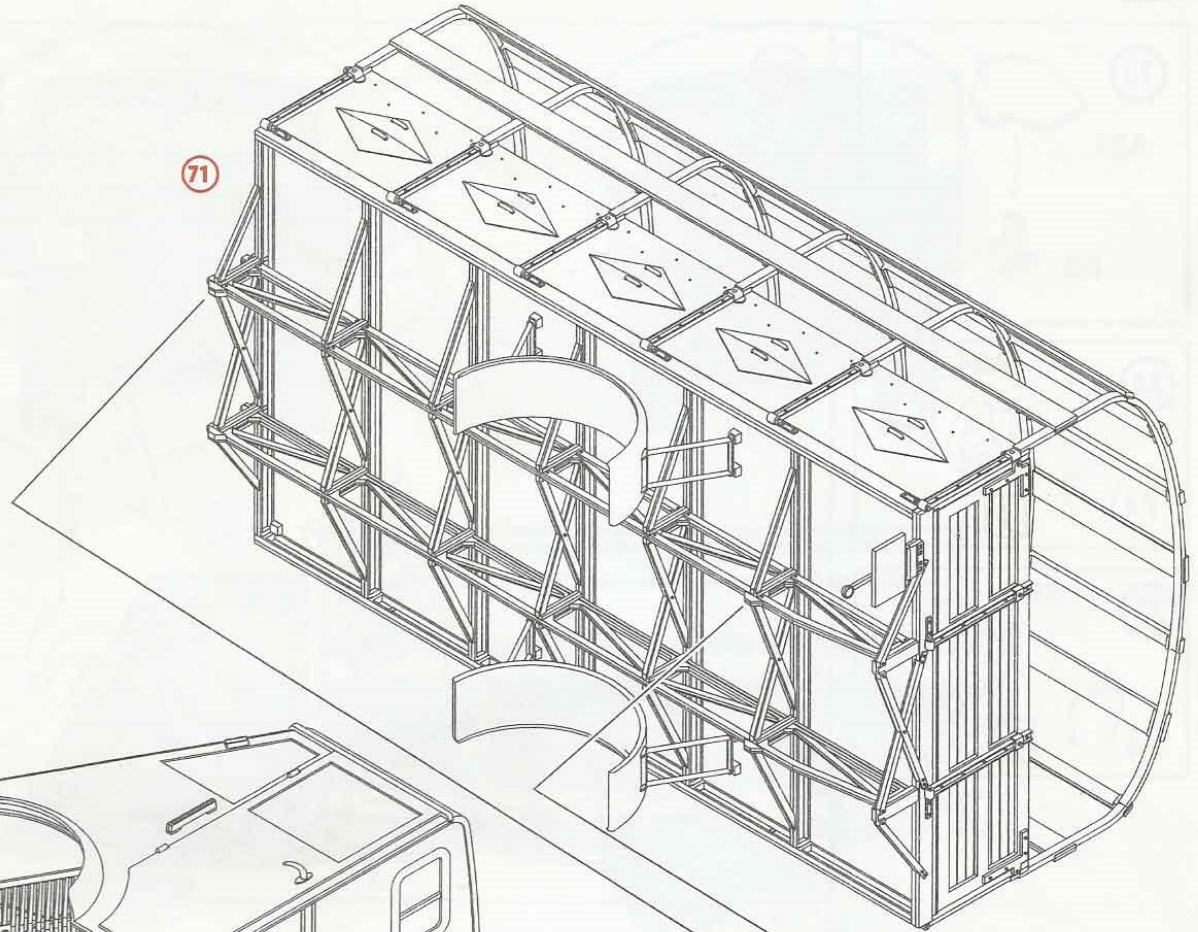

36

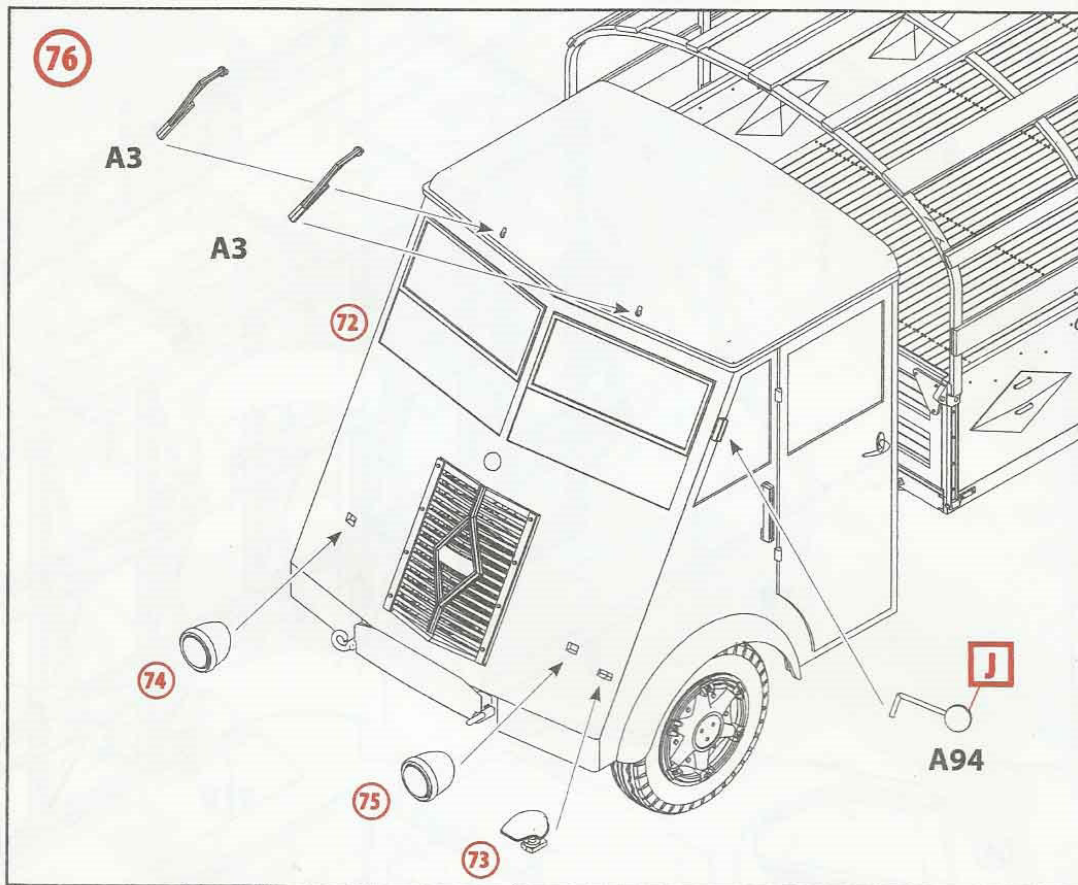
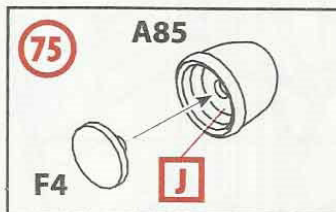
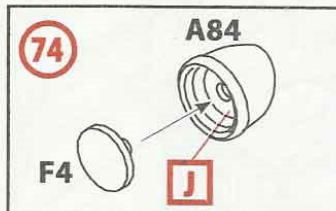
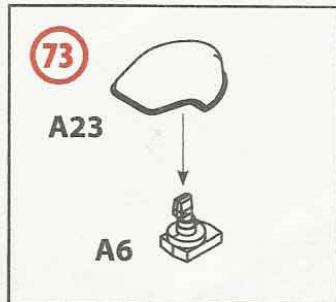

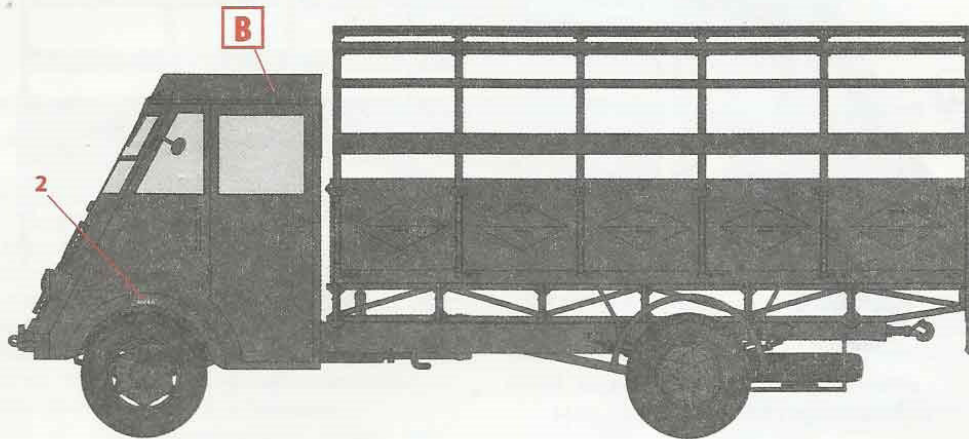
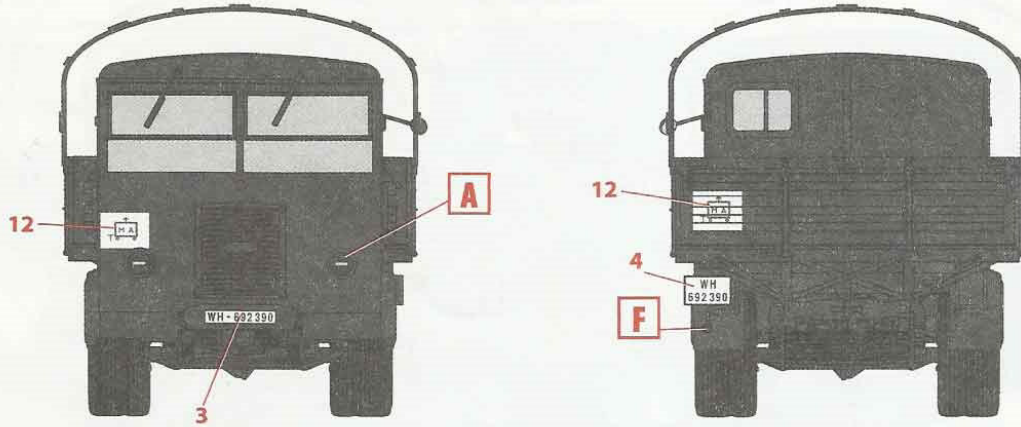

1. Lastkraftwagen 3,5 t AHN, Россия, зима 1941 г.
Lastkraftwagen 3,5 t AHN, Russia, Winter 1941

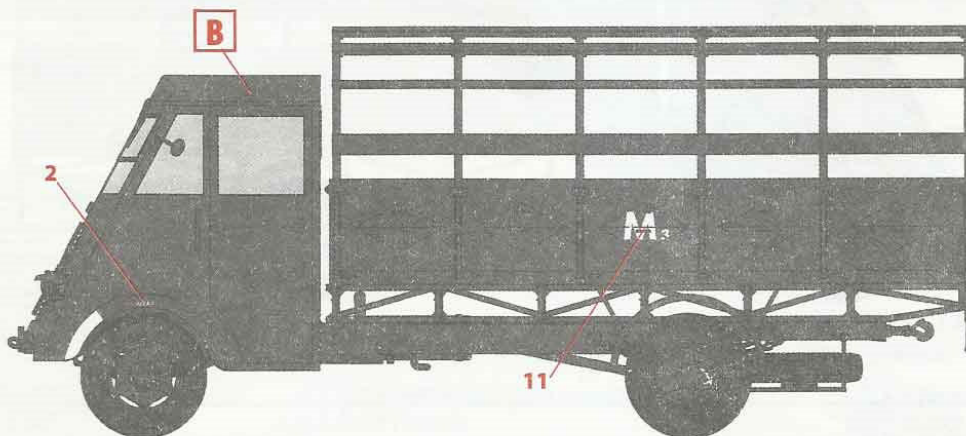
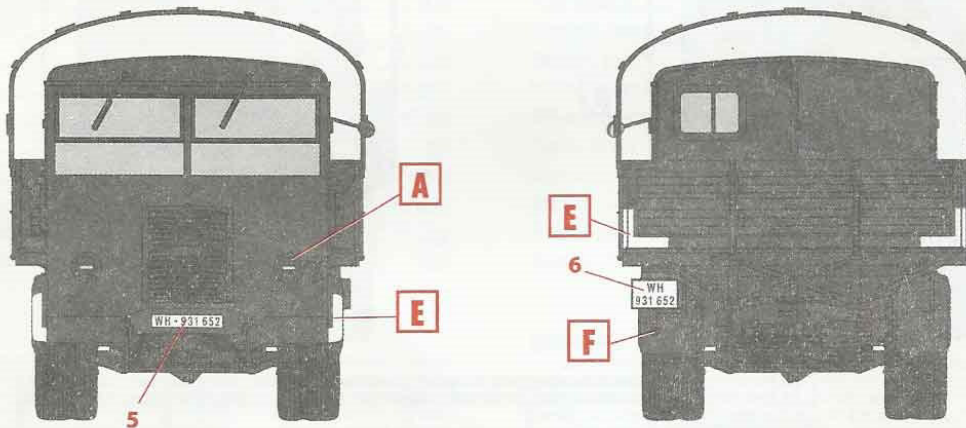

2. Lastkraftwagen 3,5 t AHN, Украина, лето 1942 г.
Lastkraftwagen 3,5 t AHN, Ukraine, Summer 1942

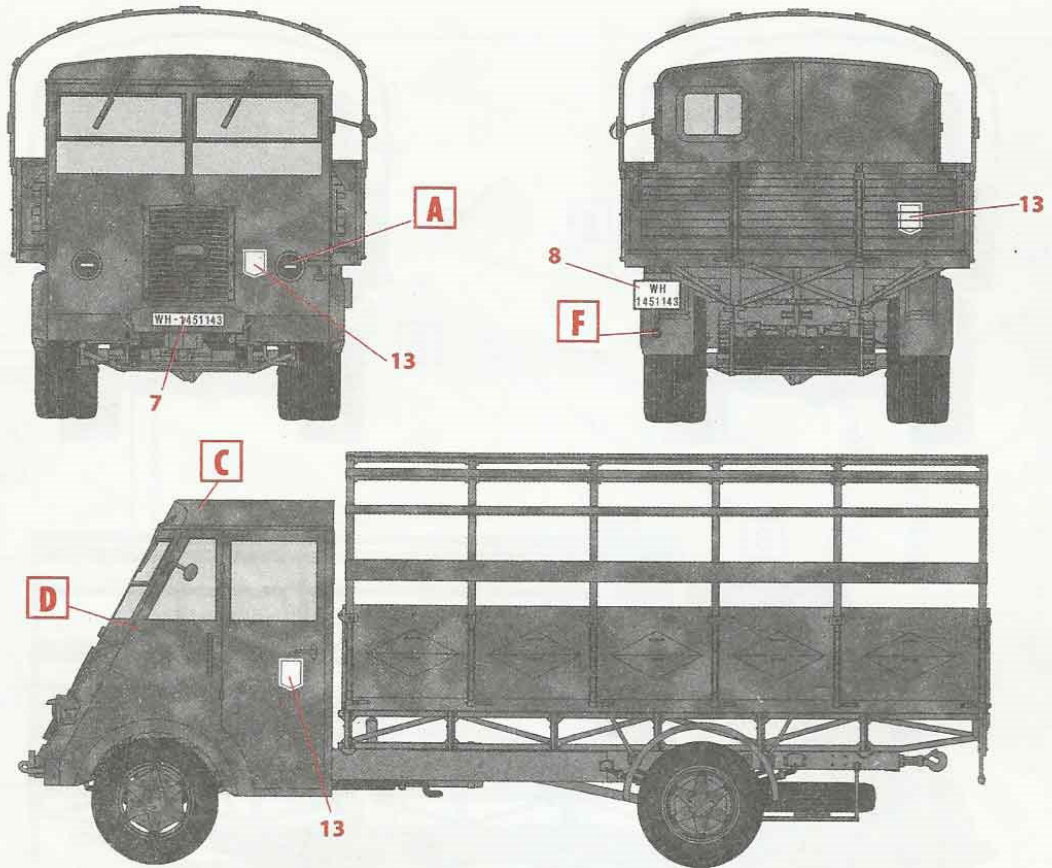

3. Lastkraftwagen 3,5 t AHN, Франция, 1944 г.
Lastkraftwagen 3,5 t AHN, France, 1944

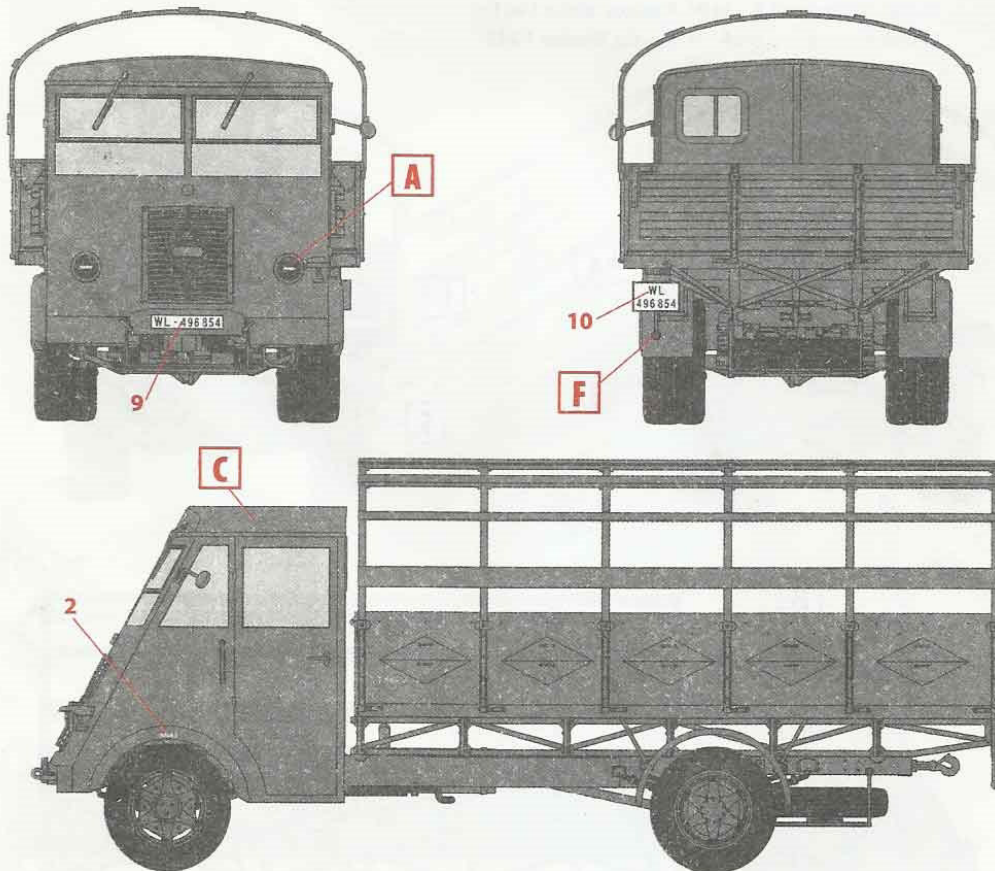

4. Lastkraftwagen 3,5 t AHN, Италия, 1943 г.
Lastkraftwagen 3,5 t AHN, Italy, 1943