

1/72 McDONNELL DOUGLAS F-4E PHANTOM II "THUNDERBIRDS"



F-4E ファントムII

1/72 SCALE
SERIES NO.

G8

『サンダーバーズ』



アメリカ南西インデアン伝説上の鳥、「サンダーバード」の名を持つアメリカ空軍アクロバットチームは、著しい発展を見せるジェット戦闘機の安全性と信頼性を示すため1953年に生まれました。

1953年6月8日にサンダーバーズは、ルーク空軍基地をホームベースでデビュー、6月16日には最初の公式ショーを行いました。このときの使用機はF-84Gでした。

1956年3月にはF-100Cを採用世界初の超音速ジェット戦闘機によるアクロバットチームとなりホームベースをネリスに移し部隊名も3595 Air Demonstration Flightと変わりました。

F-4EファントムIIは1969年から採用、今までの地肌むき出しから白色を基調にした塗装となりました。

このファントムIIによるダイナミックなショーは中南米、ヨーロッパでも数多く行われ、世界中のファンから喜ばれましたが、1973年のエネルギーショックにより燃料消費量の大きなファントムでアクロを続ける事が不都合になり11月10日のニューオーリンズのショーを最後に518回に及んだファントムのアクロは終わりました。

In May 1953, The USAF took its best pilots and first line jet fighters, and created a demonstration team to show the public what first line jet aircraft were and how routinely trained men of the USAF could fly them.

In the Spring of 1969, the Thunderbirds received 8 new McDonnell Douglas F-4E Phantom IIs.

The F-4E paint scheme was totally different from any other Thunderbird aircraft. Due to the different types of metal used in the F-4E, a natural metal finish was ruled out.

On June 1, 1969, the first F-4E exhibition was flown for the graduating seniors at the Air Force Academy.



フジミ模型株式会社 FUJIMI MOKEI CO., LTD.

静岡市登呂4-21-1 ☎0542>86-0346 代 522 421 TORO SHIZUOKA CITY JAPAN TELEPHONE (86)0346

★くみだてる前にお読みください。

- くみだてるまえに一度説明書をよくよんでください。
- せつちやくするまえに部品のかりくみをしてください。
- とそうをする場合は安全なクセで**水性ホビーカー**を使いましょう。

★Read the following well before constructing.

- Read the instruction well before constructing the Kit.
- If you find the wrong parts on your way to constructing please contact us soon.

- デカールは、はさみでできとり氷に10秒くらいつけてからひきだして4面図をさんこうにはってください。
- 製作前に部品をよく調べてください。
- 万一不良品がありましたら当社迄御連絡ください。
- H□番号はクセで**水性ホビーカー**の色番号です。

家庭用品品質表示による後者部品の表示
取扱い上の注意

1. 幼児の手が届かないところに保管し、いたずらしない様注意して下さい。
2. 火気に注意し燃焼をよくして下さい。
3. 取扱いに当たらない様注意して下さい。

表示者 S Z3000 S Z3006 S Z5013

部品を取出した空箱は、幼児が触ったりしない様に封じして下さい。

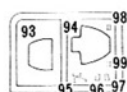
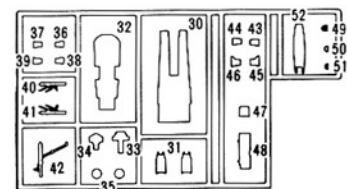
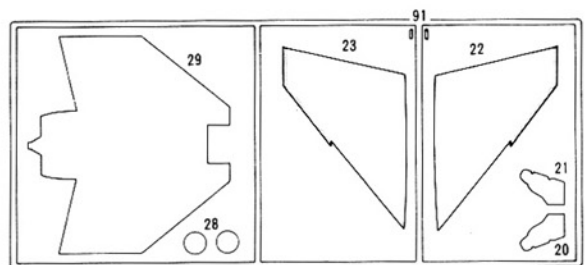
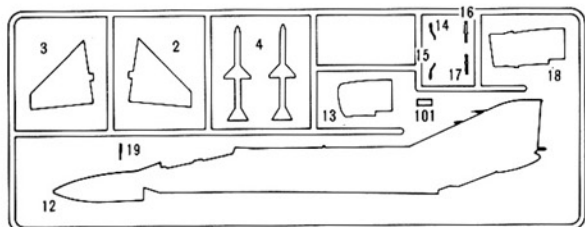
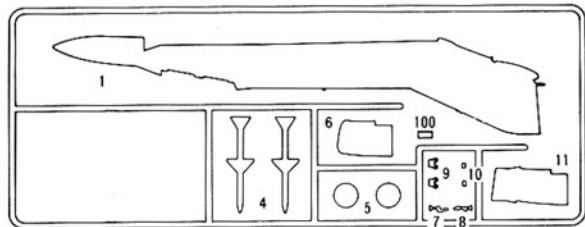

C 部品 C Parts



部品等を紛失したり、破損した場合は、実費でおわけしますので、ハガキにその製品名と必要な部品を明記して、当社アフターサービス係迄お申し込み下さい。なお、代金等の電話でのお問い合わせは、日、祭日を除く朝8時から夕方5時迄です。

《パーツリスト》

1. 胴体(右)
2. 水平尾翼(左)
3. // (右)
4. AIM7Eスパロー
5. 排気管
6. インテイク(右)
7. 操縦桿(後)
8. // (前)
9. フェイスカーテンハンドル
- 10.
11. スプリッタープレート(右)
12. 胴体(左)
13. インテイク(左)
14. 主脚カバー支柱
15. //
16. 主脚支柱
17. //
18. スプリッタープレート(左)
19. ビーター管
20. 主脚カバー(左)
21. 主脚カバー(右)
22. 主翼上面(左)
23. 主翼上面(右)
- 24.
- 25.
- 26.
- 27.
28. 主車輪
29. 主翼下面
30. 機首下面

《Parts List》

1. Fuselage (R)
2. Stabilator (L)
3. // (R)
4. AIM-7E Sparrow
5. Jet nozzle
6. Air intake (R)
7. Control column A
8. // B
9. Face curtain handle
- 10.
11. Splitter plate (R)
12. Fuselage (L)
13. Air intake (L)
14. Main gear cover actuator
15. //
16. Main gear actuator
17. //
18. Splitter plate (L)
19. Pitot tube
20. Main gear cover (L)
21. Main gear cover (R)
22. Wing top (L)
23. // (R)
- 24.
- 25.
- 26.
- 27.
28. Main wheel
29. Wing bottom
30. Nose bottom

31. シート
32. コックピットフロア
33. メーカーパネル(後)
34. メーカーパネル(前)
35. 前車輪
- 36.
- 37.
38. パネル(左)
39. パネル(右)
40. 主脚柱(左)
41. 主脚柱(右)
42. 前脚柱
- 43.
- 44.
45. 機首エアインテイク(左)
46. // (右)
47. 前脚カバーA
48. // B
- 49.
50. フェアリング B
- 51.
52. バルカン砲カバー
- 53.
- 54.
- 55.
- 56.
- 57.
- 58.
- 59.
- 60.
- 61.

93. バルクヘッド(前)
94. バルクヘッド(後)
- 95.
- 96.
- 97.
- 98.
- 99.
100. フォトフラッシュ、エジェクター・アクセス・ドア(右)
101. フォトフラッシュ、エジェクター・アクセス・ドア(左)

C 部品*

- C.1. キャンピー (A)
2. // (B)
3. // (C)
4. // (D)
5. O.S.D.

93. Bulkhead (F)
94. Bulkhead (R)
- 95.
- 96.
- 97.
- 98.
- 99.
100. Photoflash cartridge ejector door (R)
101. Photoflash cartridge ejector door (L)

C Part

- C.1. Canopy (A)
2. // (B)
3. // (C)
4. // (D)
5. O.S.D.

1 コックピットの組み立て Cockpit Assembly

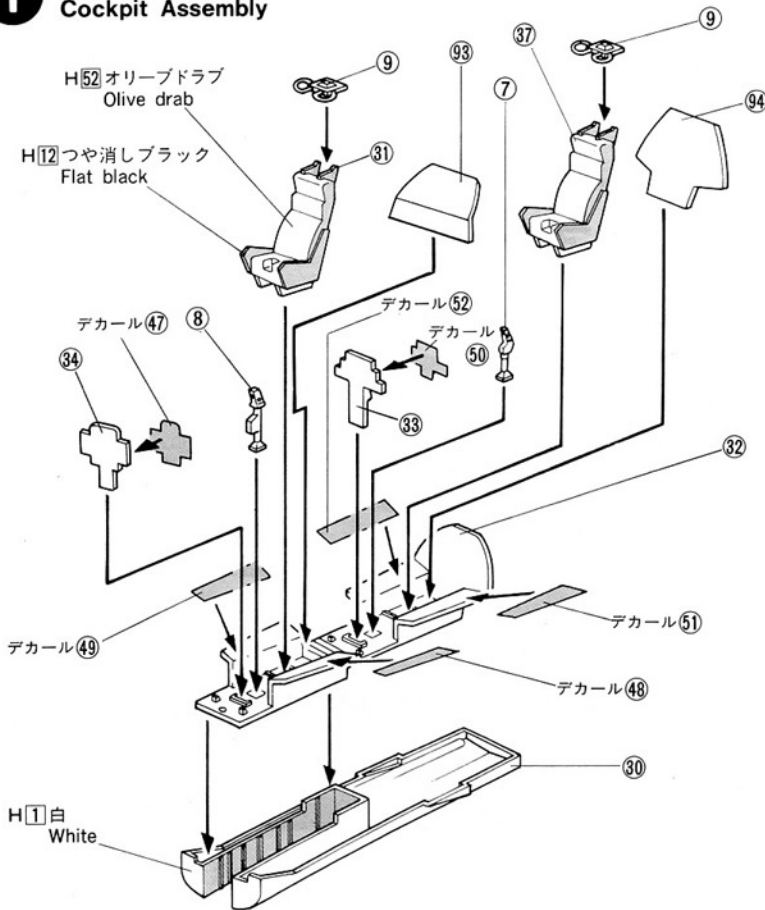

フェイスカーテンハンドルの塗装 Face curtain handle Painting

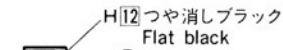

H2 ブラックとH4 イエローのチェック
Black Yellow



コックピット内側…H57 エアクラフトグレー
Cockpit inside Aircraft gray

操縦桿……………H2 ブラック
Control column Black

コックピットフロア下面の塗装 Cockpit floor bottom Painting

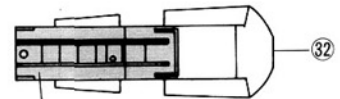

H1 白 White

2 胴体の組み立て Fuselage Assembly

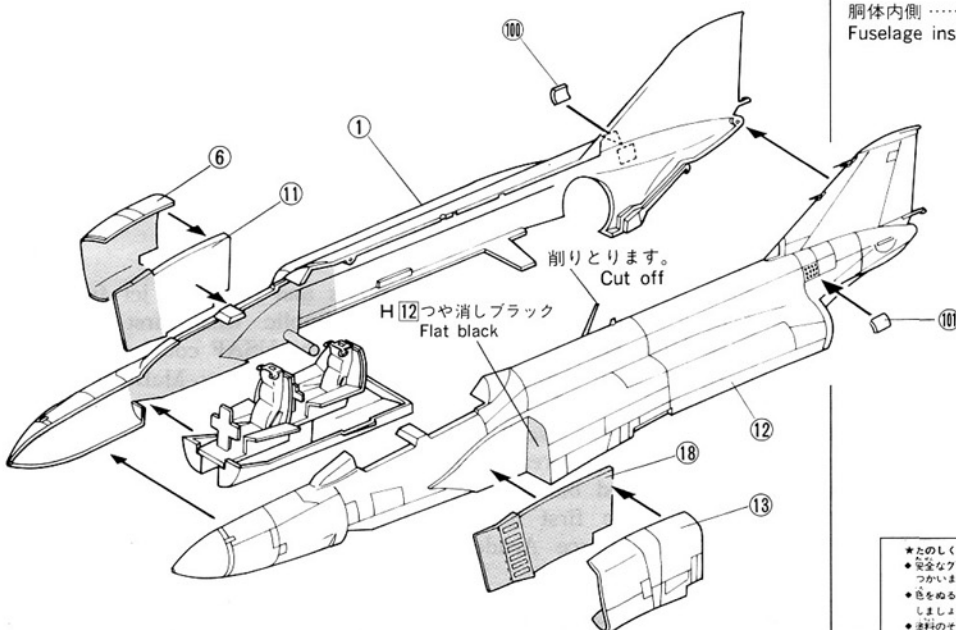

インテイク内側…H1 白
Air intake inside White

胴体内側……………H57 エアクラフトグレー
Fuselage inside Aircraft gray

★このしくプラモデルをつくるために
●安全なファンセラー 永隆ホビーカラーを
つかいましょう。
●色をぬるときは、必ず窓をあけるように
しましょう。
●塗料のそばで火をつかないことを守り
ましょう。
■本誌説明のH1は、永隆ホビーカラーの色番号です

3

主翼の組み立て Wing Assembly

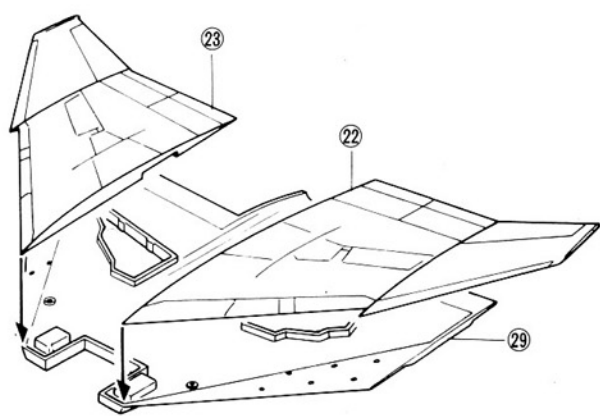

主翼左下面

H[34] クリームイエロー Cream yellow

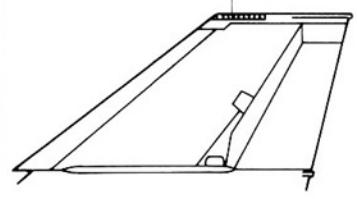

4

主翼のとりつけ Wing Fitting

閉じる場合は削り取ります。

削り取ります。Cut off

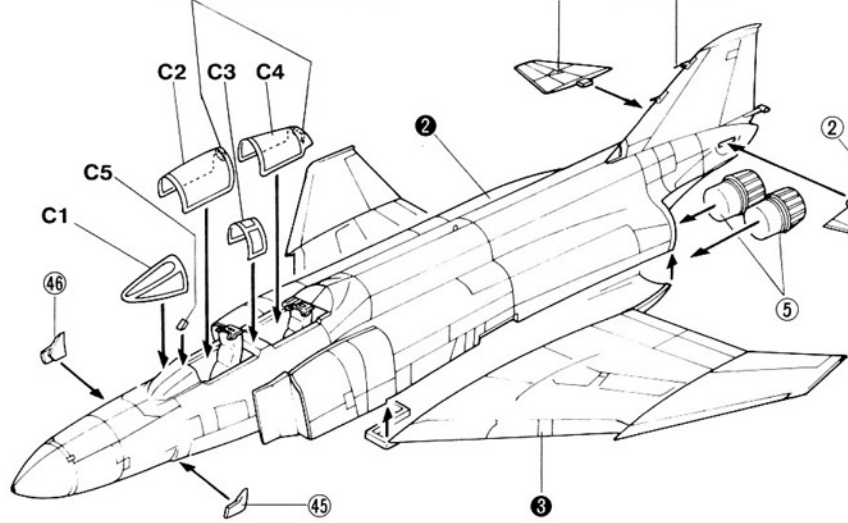

キャノピーとりつけ参考図

開状態 C4 C3 C2 C1

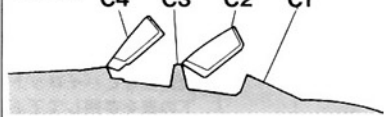

矢印型の補強板は削り取ります。

水平尾翼とりつけ参考図 Stabilator Angle

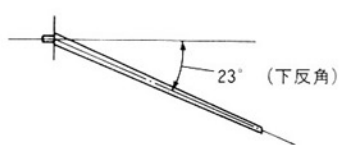

5

前脚の組み立て Nose Landing Gear Assembly

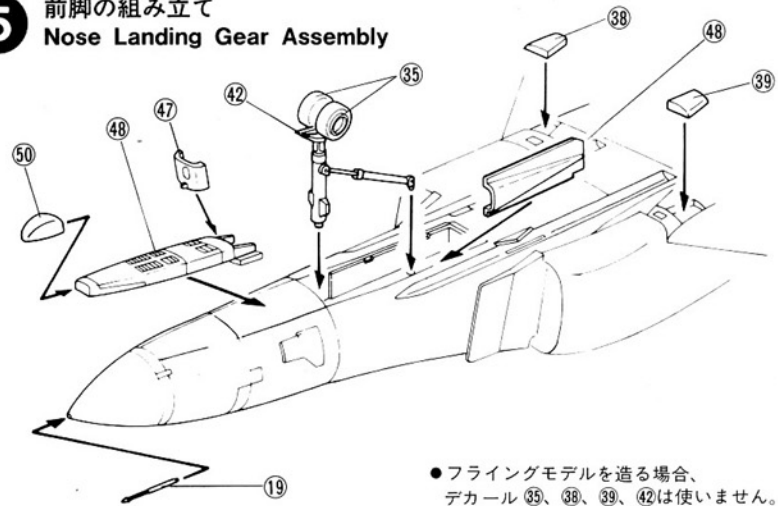

脚の塗装 Nose Gear Painting

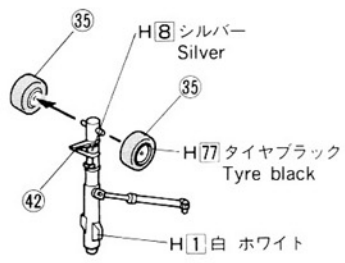

● フライングモデルを造る場合、デカール 39、38、39、42は使いません。

6 主脚の組み立て Main Gear Assembly

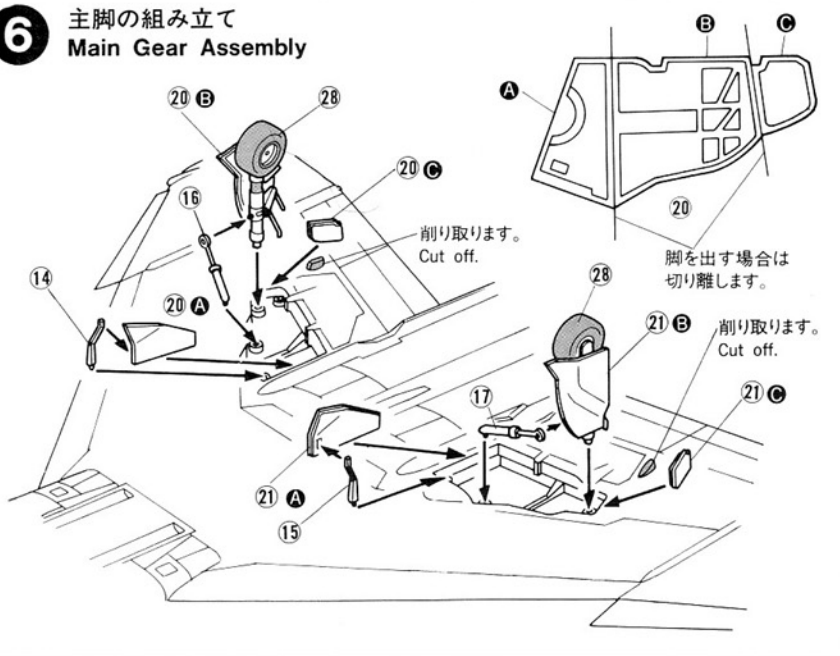

脚柱 H1	白
Gear strut H1	White
オレオ H8	シルバー
Oleo strut H8	Silver
ホイール H1	白
Wheel H1	White
タイヤ H77	タイヤブラック
Tyre H77	Tyre black
脚扉内側 H1	白
Gear cover inside H1	White
脚収納庫 H1	白
Gear bay H1	White

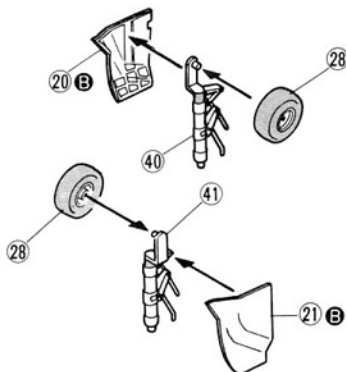

7 スモーク・オイル・タンクのとりつけ Smoke Oil Tank Fitting

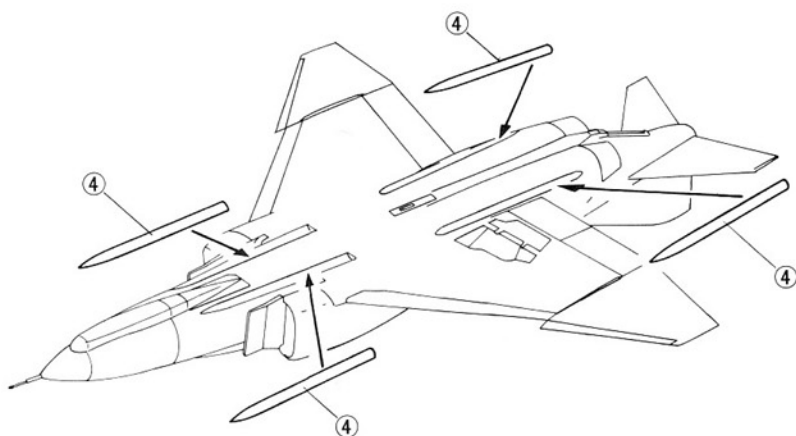

スモーク・オイル・タンクの製作 Smoke Oil Tank Making

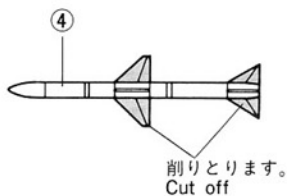

● 胴体下面に搭載される4本のダミー・スバローAAMにはスモーク装置が取り付けられ、スモークオイルが入っています。

世界のアクロバットチームをあつめよう



1/72 F-16A サンダーバース
"THUNDERBIRDS"



1/48 T-38A サンダーバース
"THUNDERBIRDS"



1/48 F-4E サンダーバース
"THUNDERBIRDS"

- 1/72 F-4J ブルーエンジェルス "BLUE ANGELS"
- 1/48 A-4F ブルーエンジェルス "BLUE ANGELS"

- 1/72 ALPHA JET (E) パトロイユ・ド・フランス "Patrouille de France"
- 1/72 BAe HAWK レッドアローズ "RED ARROWS"
- 1/48 T-2 ブルーインパルス "BLUE IMPULSE"



Painting & Decals

●アメリカ空軍アクロバットチーム『サンダーバードズ』
U.S AIR FORCE "THUNDERBIRDS"

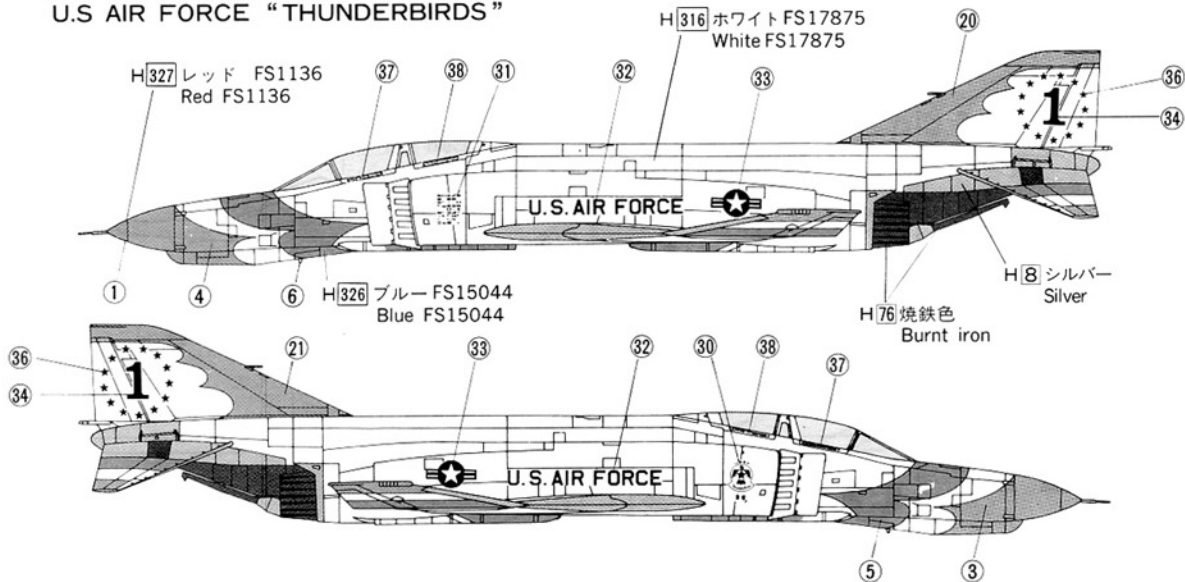

機体番号とパイロット名は
下の表を参照して下さい。

1 番機	37	38
2 番機	39	40
3 番機	41	42
4 番機	43	44
5 番機	45	46

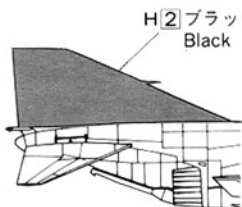
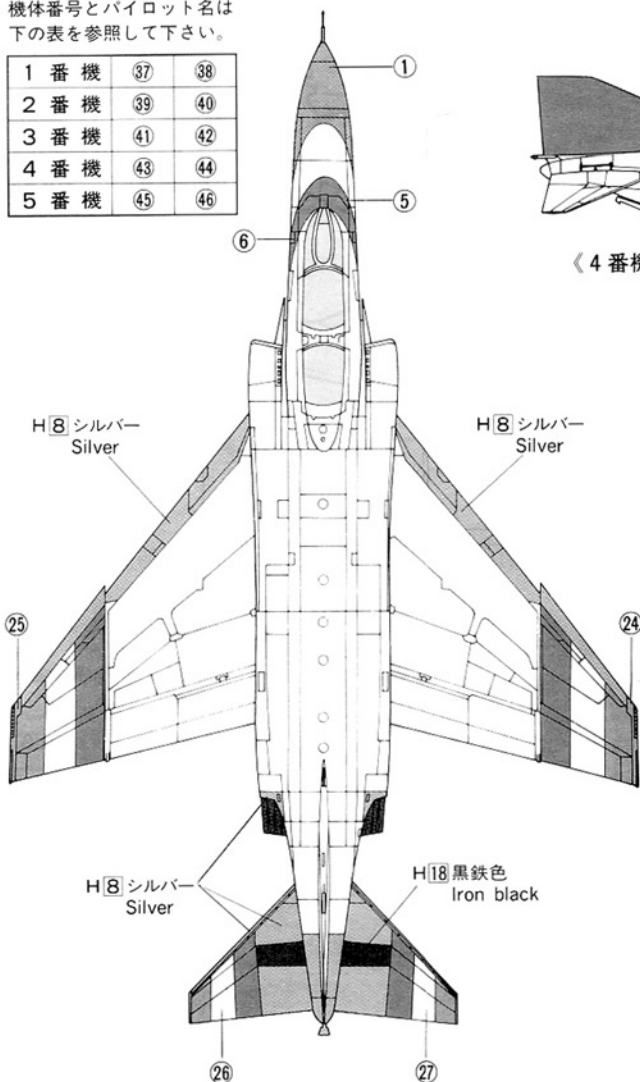

《4番機の場合》

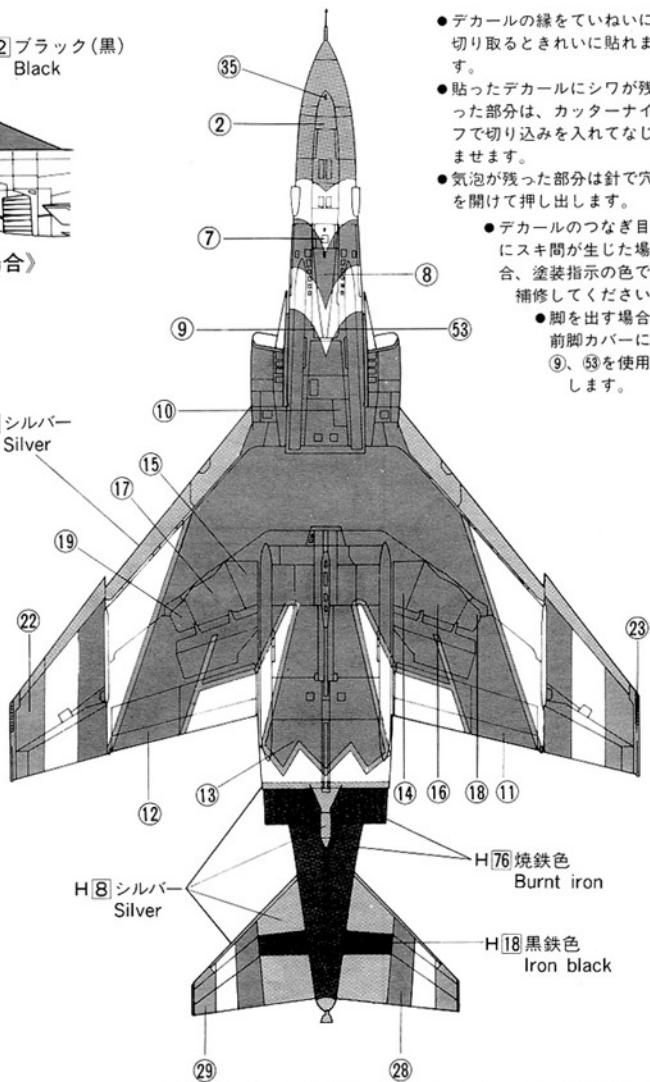

- デカールの縁をていねいに切り取るとききれいに貼れます。
- 貼ったデカールにシワが残った部分は、カッターナイフで切り込みを入れてなじませます。
- 気泡が残った部分は針で穴を開けて押し出します。
- デカールのつなぎ目にスキ間が生じた場合、塗装指示の色で補修してください。
- 脚を出す場合、前脚カバーに⑨、⑤③を使用します。

U.S. AIR FORCE 32 U.S. AIR FORCE

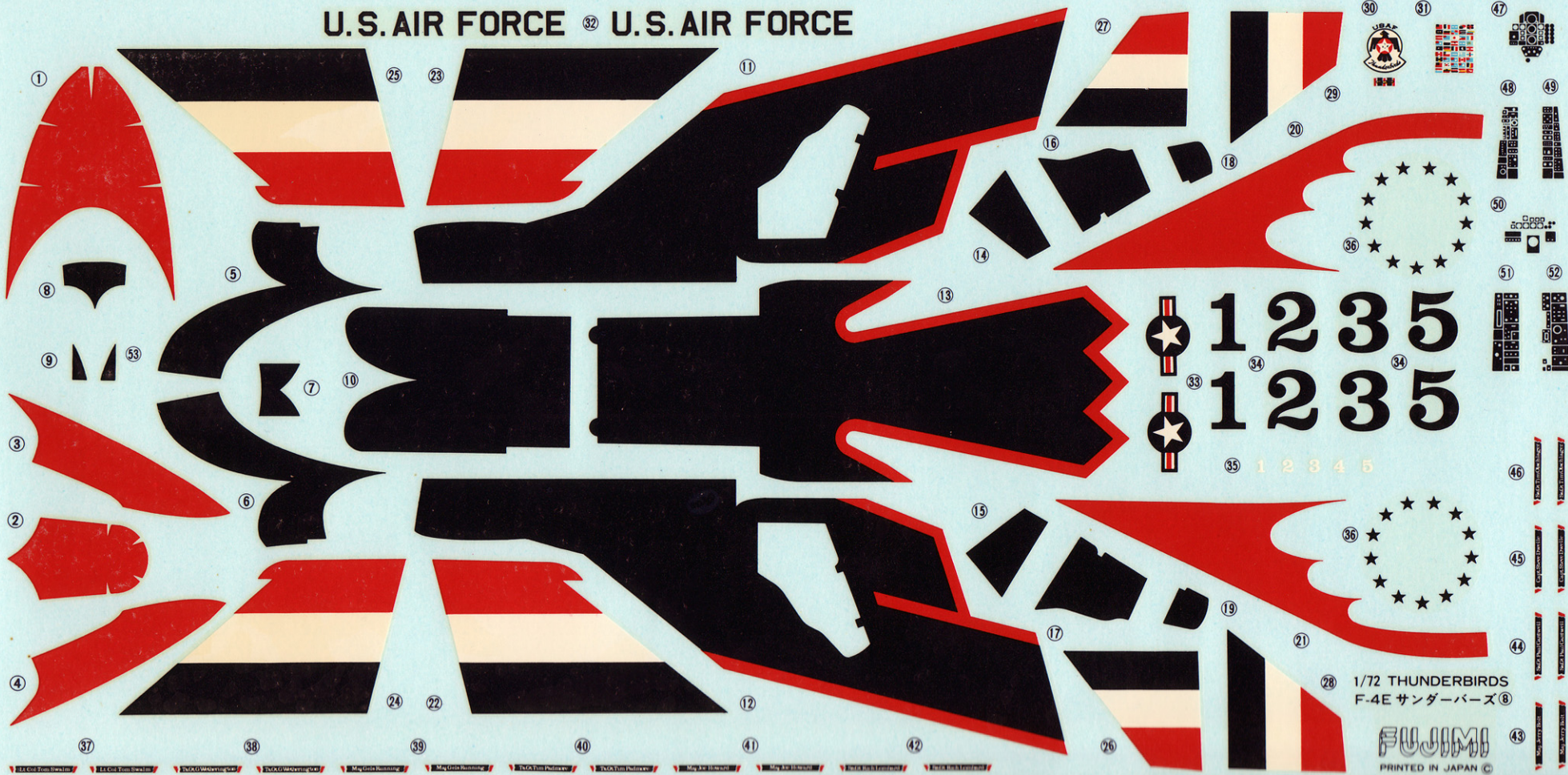

1 2 3 5
1 2 3 5
35 1 2 3 4 5



28 1/72 THUNDERBIRDS
F-4E サンダーバード®

FUJIMI
PRINTED IN JAPAN ©

1/72 Scale Thunderbirds F-4E Model Kit. Includes parts for fuselage, wings, tail, landing gear, and cockpit. Assembly instructions and decals are included. © FUJIMI MODEL CO., LTD. 1980.

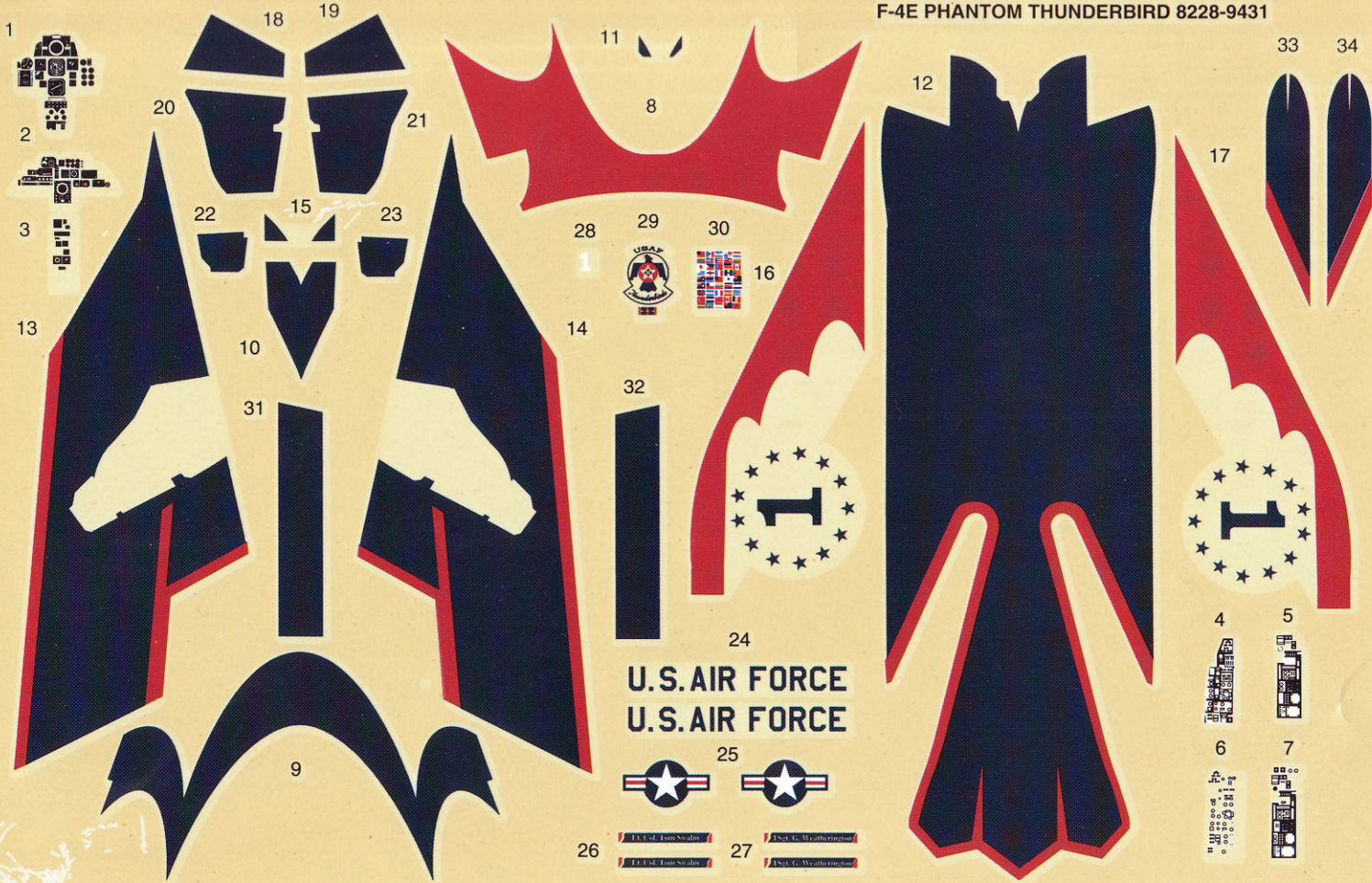

1

18

19

20

21

2

22

15

23

3

28

29

30

16

13

10

14

31

32

1

11

8

12

33

34

17

24

U.S. AIR FORCE
U.S. AIR FORCE

25



26



27

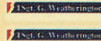

4

5



6

7

