



V3000S/SS M Maultier с будкой Германский санитарный автомобиль II MB

V3000S/SS M Maultier with Shelter WWII German Ambulance Truck

Во время Второй мировой войны основную часть автопарка германского Вермахта составляли грузовые автомобили грузоподъемностью 3 т. Одним из самых массовых был грузовик V3000S, который производился с конца 1941 г. на заводах германского филиала компании Форд в Кельне. Автомобиль был оснащен двигателем V8 и имел привод только на заднюю ось.

Грузовые автомобили V3000S широко применялись всеми родами войск Германии на протяжении всей войны повсеместно – на советско-германском фронте, в Северной Африке, Италии, Франции. В условиях бездорожья полноприводные машины показали недостаточную проходимость, поэтому 13952 V3000S было выпущено в полугусеничном варианте Maultier («Мул»). Некоторые из них были оборудованы закрытыми кузовами и использовались в качестве санитарных машин.

Тактико-технические характеристики автомобиля V3000S/SS M Maultier

Грузоподъемность, т	2
Сухая масса, кг	5860
Длина, мм	6390
Ширина, мм	2250
Высота, мм	2100
Колея передняя, мм	1650
Колея задняя, мм	1790
Двигатель	Ford V8, 8-цил., 3,9 л, 95 л.с.
Максимальная скорость, км/ч	40
Запас хода по шоссе, км	200

The main part of the German Wehrmacht auto park during WWII formed 3t cargo trucks. One of the most numerous of them was V3000S, which was produced since 1941 in German Ford plants in Cologne. This truck was equipped with V8 engine and had rear drive only.

V3000S trucks were widely used in all German arms of service up to the end of war everywhere - in the Soviet-German front, in North Africa, Italy, France. In off-road condition not-all-drive vehicles showed low cross-country capability, so 13952 of V3000S were produced as Maultier half-track vehicles. Some of them had shelters and were used as ambulance trucks.

Tactical and Technical Specifications of V3000S/SS M Maultier

Full load, t	2
Empty weight, kg	5860
Length, mm	6390
Width, mm	2250
Height, mm	2100
Track front, mm	1650
Track rear, mm	1790
Engine	Ford V8, 8 cyl., 3,9 l, 95 hp
Max. Speed, km/h	40
Range, km	200

	Model	Master			Model	Master	
A	1749	Flat Black	Черный, матовый	G	1780	Steel	Сталь
B	2094	Schwarzgrau	Темно-серый, матовый	H	1795	Gun Metal	Черная сталь
C	2095	Panzer Dunkelgelb	Темно-желтый, матовый	J	1790	Chrome Silver	Серебристый
D	2097	Panzer Olivgrun	Оливково-зеленый, мат.	K	1785	Rust	Ржавчина
E	1768	Flat White	Белый, матовый	L	1514	Yellow	Желтый, полумат.
F	1735	Wood	Древесина	M	1705	Insignia Red	Красный, матовый

ВНИМАНИЕ!

Работать с клеем и красками в проветриваемом помещении и не допускать открытого огня. Для сборки модели рекомендуется применять полистирольный клей ПС или его зарубежные аналоги. Отделяя детали от литников, используйте модельный нож для зачистки.

Метод нанесения аппликаций

Чистым ножом или ножницами аккуратно вырежьте необходимую аппликацию.

Вырезанную аппликацию погрузите в теплую воду на 20 секунд.

Приложив аппликацию к необходимому месту, аккуратно удалите подложку.

Марлевым тампоном удалите пузырьки воздуха и слегка прижмите аппликацию.

После высыхания аппликаций влажным тампоном удалите остатки клея вокруг них.

CAUTION!

When you use glue or paint, do not use near open flame, and use in well ventilated room.

Glue and paint are not included.

When you take parts off from the runner frame, use a modeling scissors and trim excess plastic with a cutter or a file.

Correct Method for Applying Decals

Clean model surface with wet cloth.

Cut each design out of decal sheet and dip them in warm water for 20 seconds.

Check with finger tip if design is loose on base paper. If so, place it on proper position on model and slide off base paper leaving design on model.

Move design to exact position with wet finger tip, and push out excess water and air bubbles under decal with soft cotton cloth.

When decals get dry, wipe off with wet cloth excess glue left around decals.

ООО «ICM Холдинг» 02660, Украина, Киев,
ул. Бориспольская 9, строение 64,
Тел./факс: +38(044) 369 54 12

«ICM Holding» 02660, Ukraine, Kiev,
Borispolskaya, 9, build. 64,
Tel./Fax: +38(044) 369 54 12

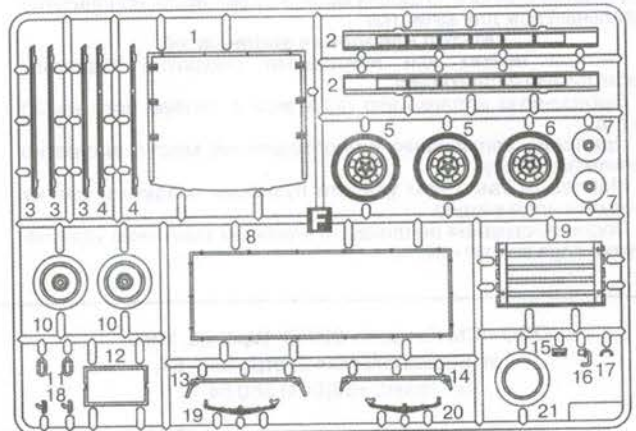
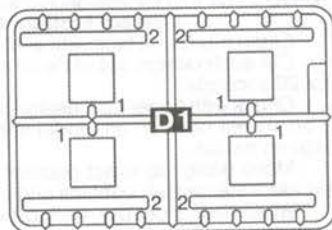
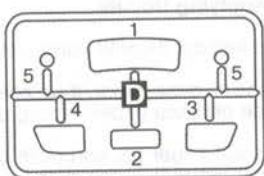
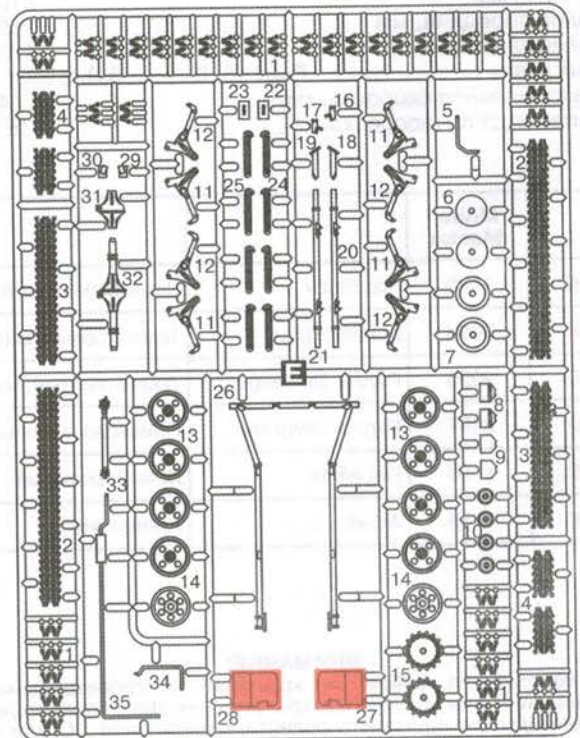
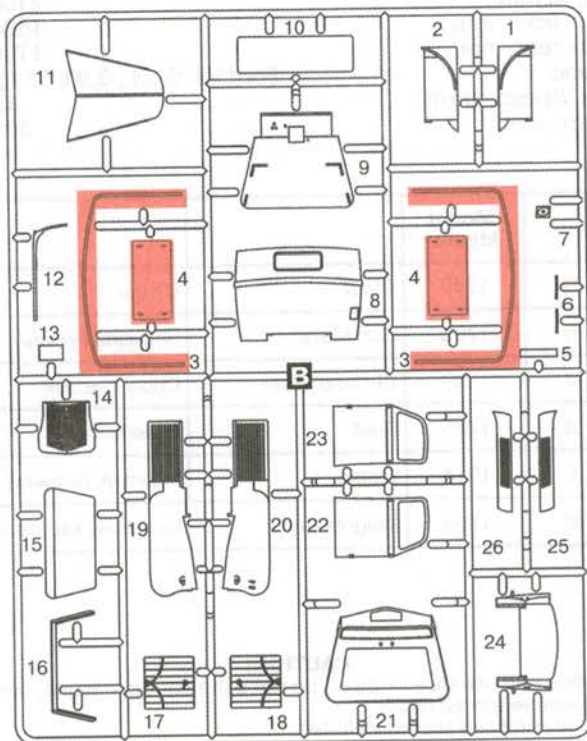
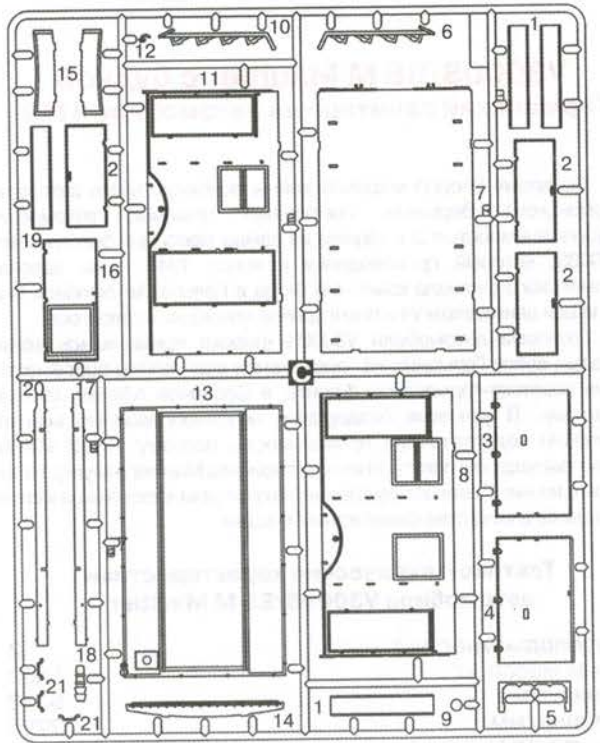
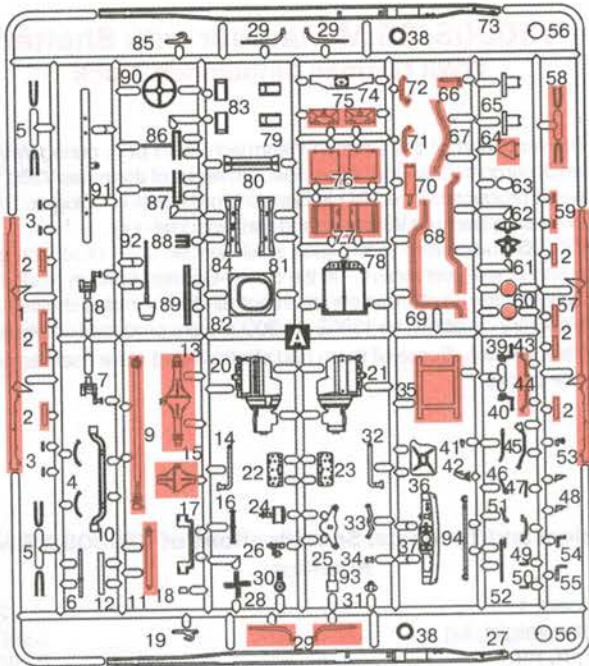

НЕ КЛЕИТЬ
DO NOT CEMENT



ПРОИЗВОЛЬНЫЙ ВЫБОР
OPTIONAL



СДЕЛАТЬ 2 ДЕТАЛИ
MAKE 2 PCS



УДАЛИТЬ
REMOVE

ПРИ СБОРКЕ
НЕ ИСПОЛЬЗУЕТСЯ
PARTS NOT FOR USE

1

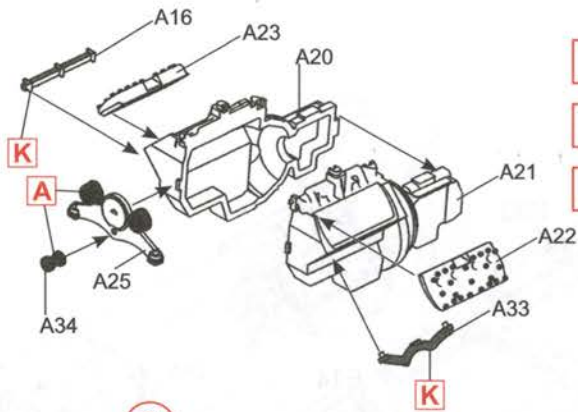

B (1941-1942)
?
C (1943-1945)

Все детали, кроме обозначенных отдельно
 All details except marked separately

2

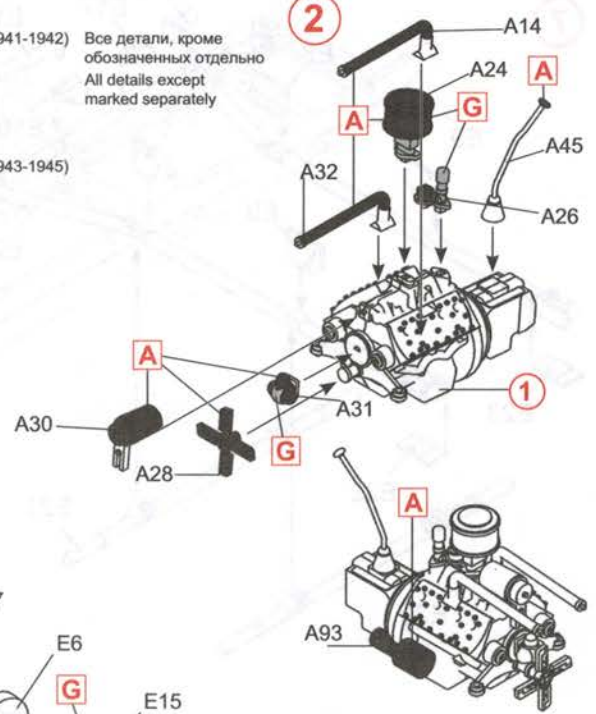

3

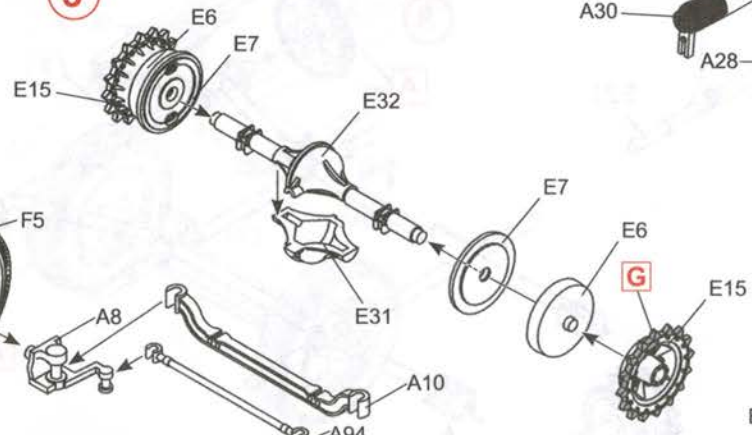

5

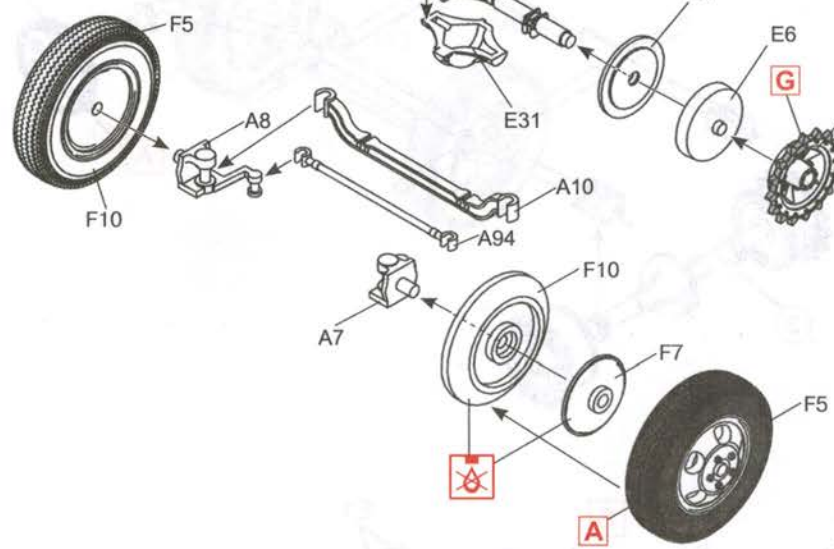

4

x4

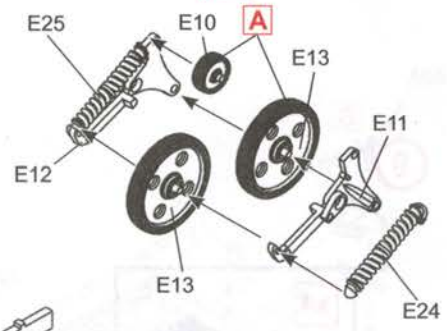

6

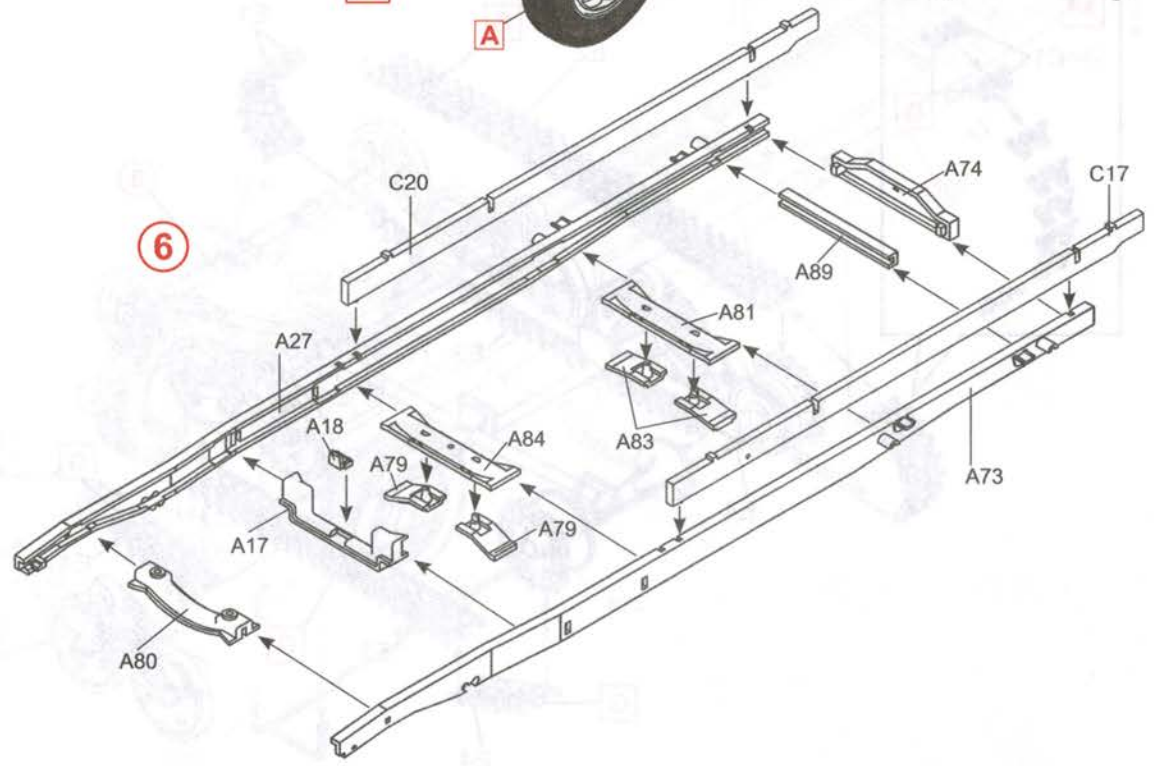

7

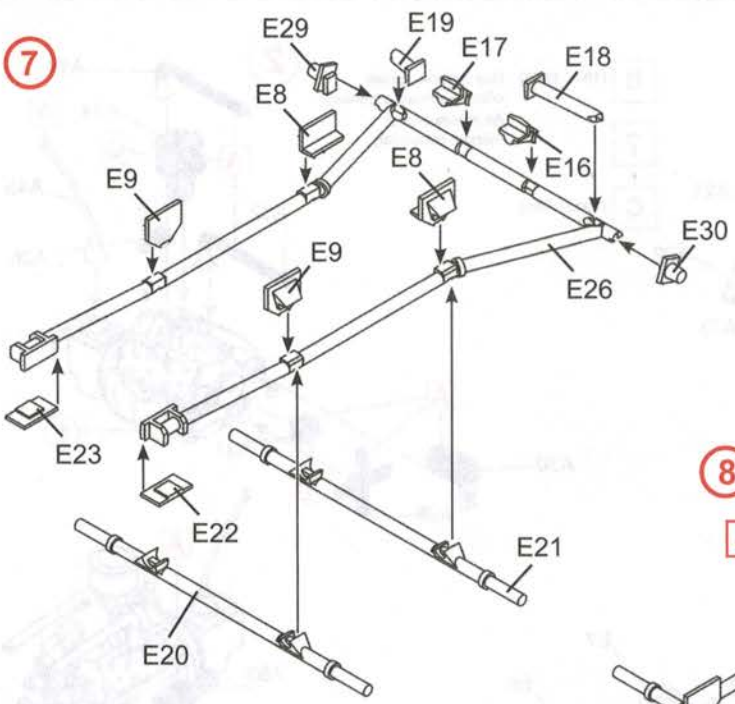

8

A

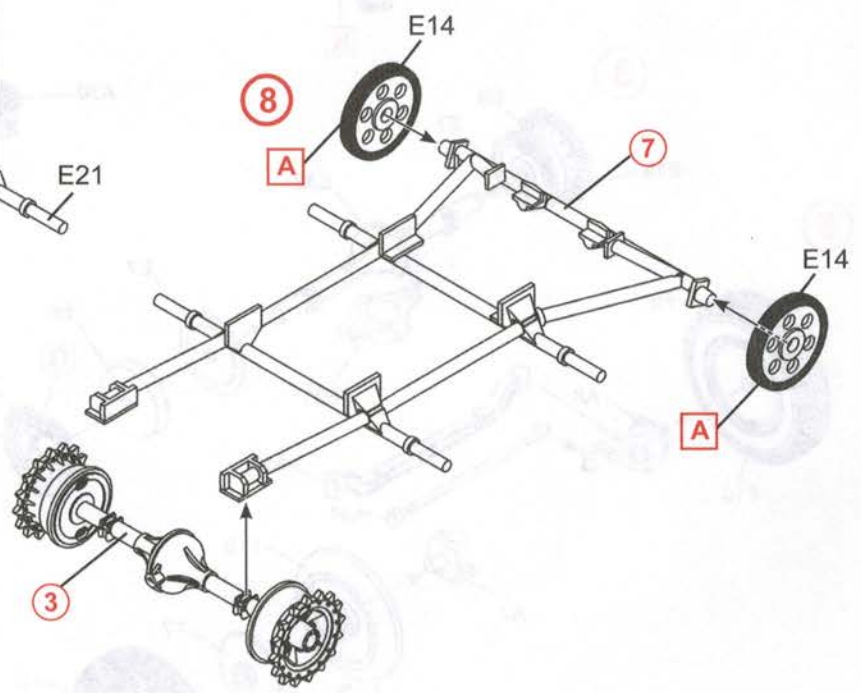

9

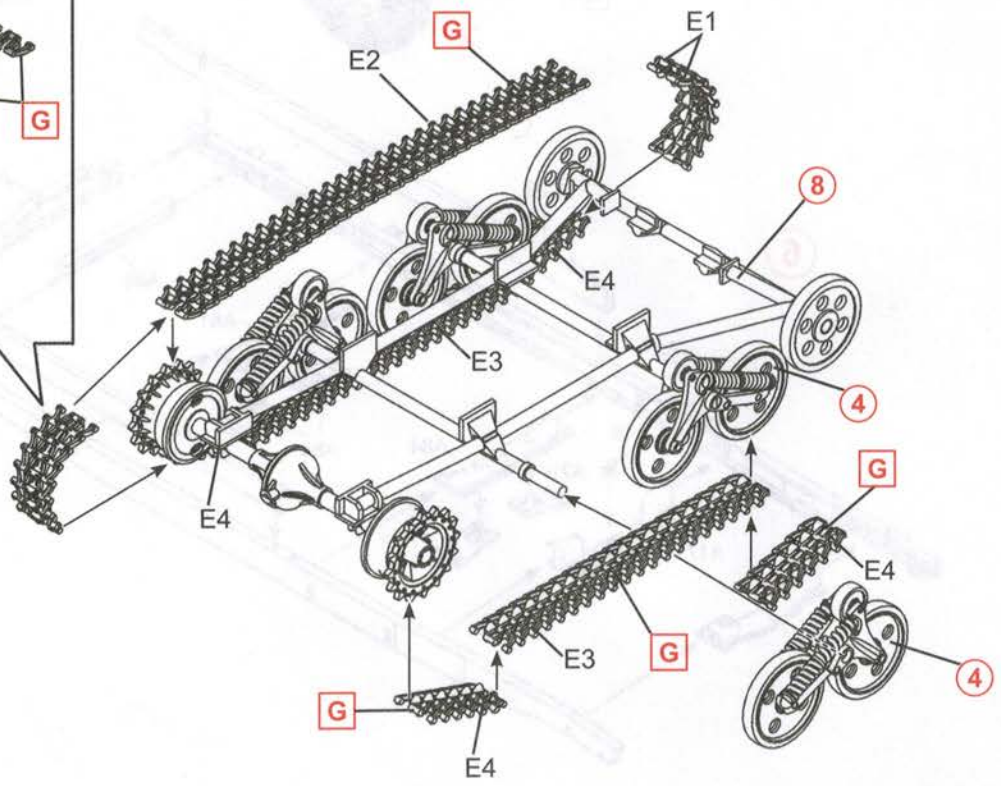
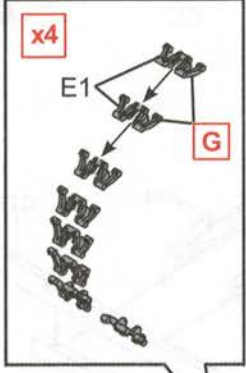

10

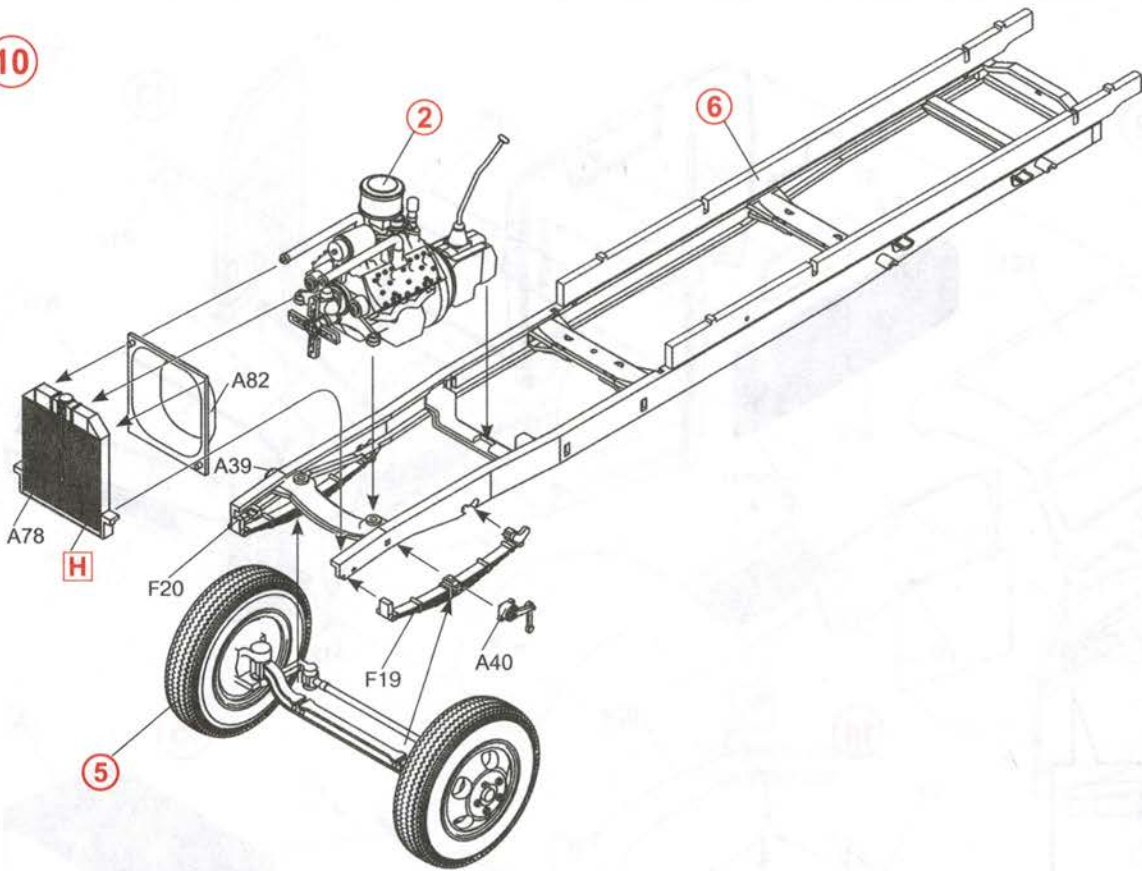

11

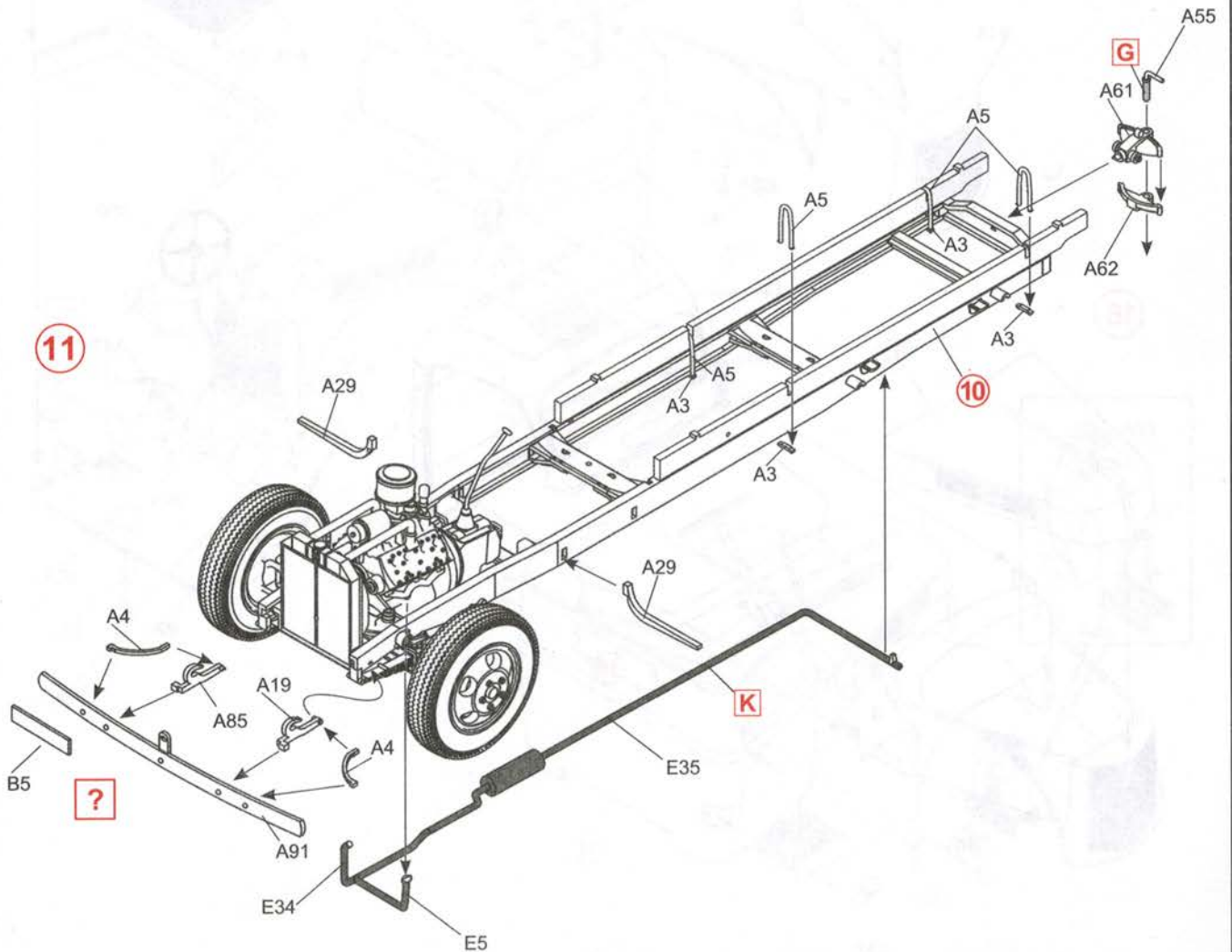

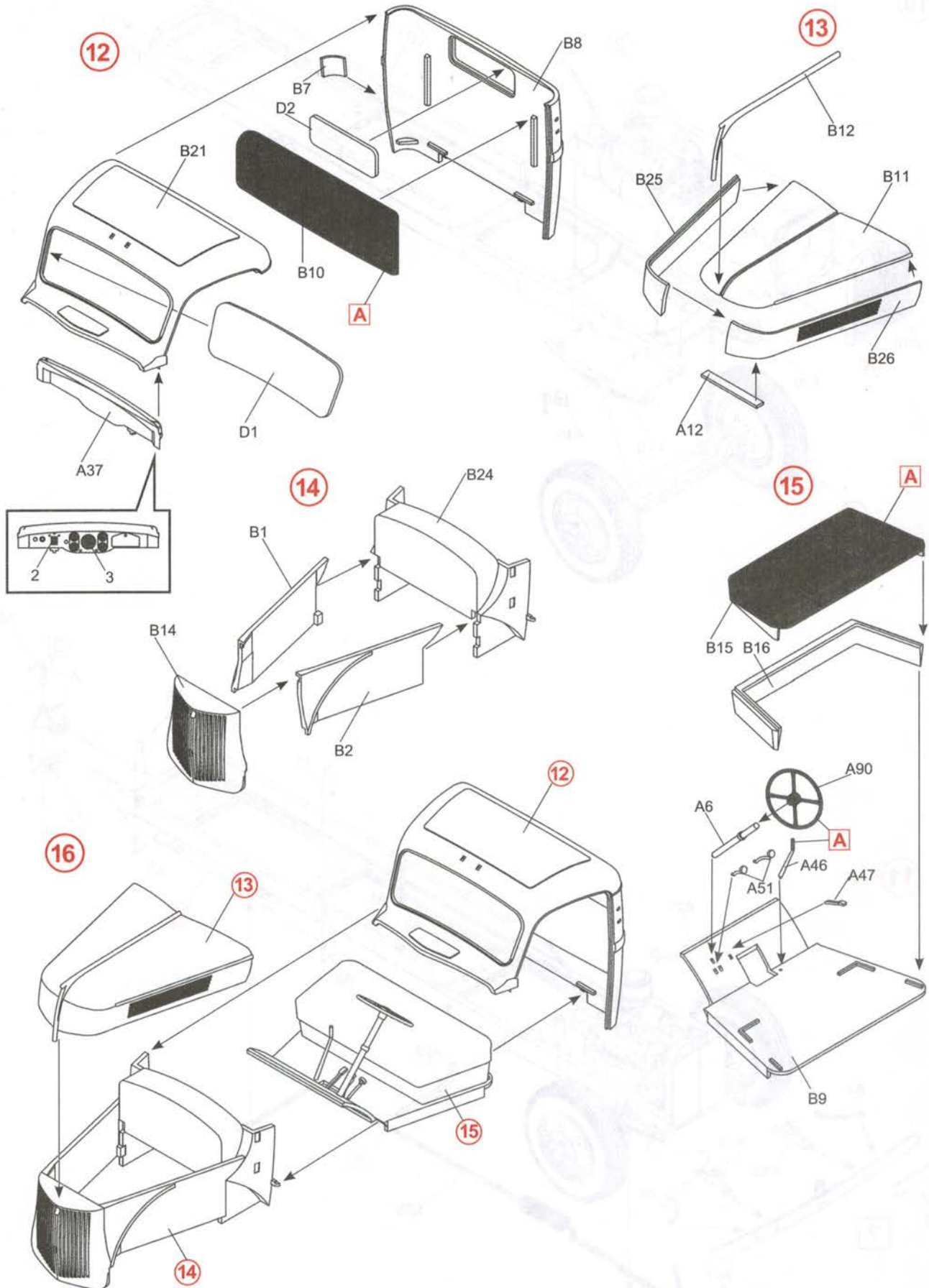

17

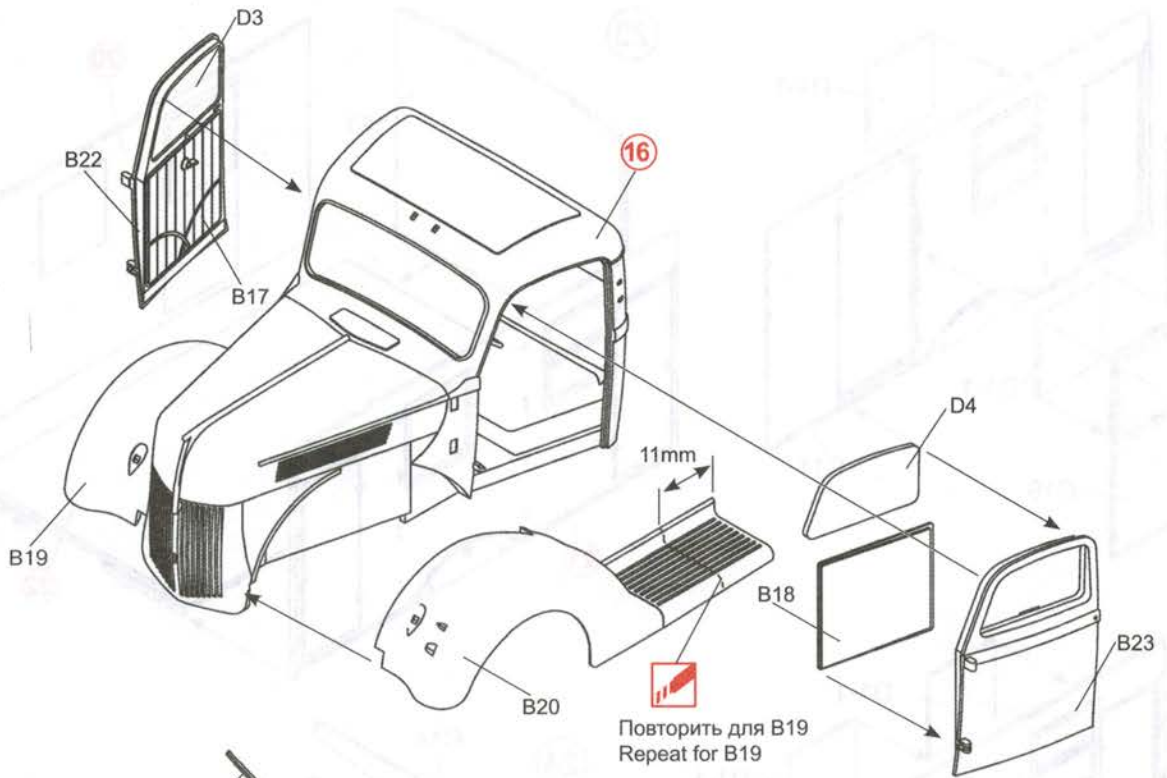

18

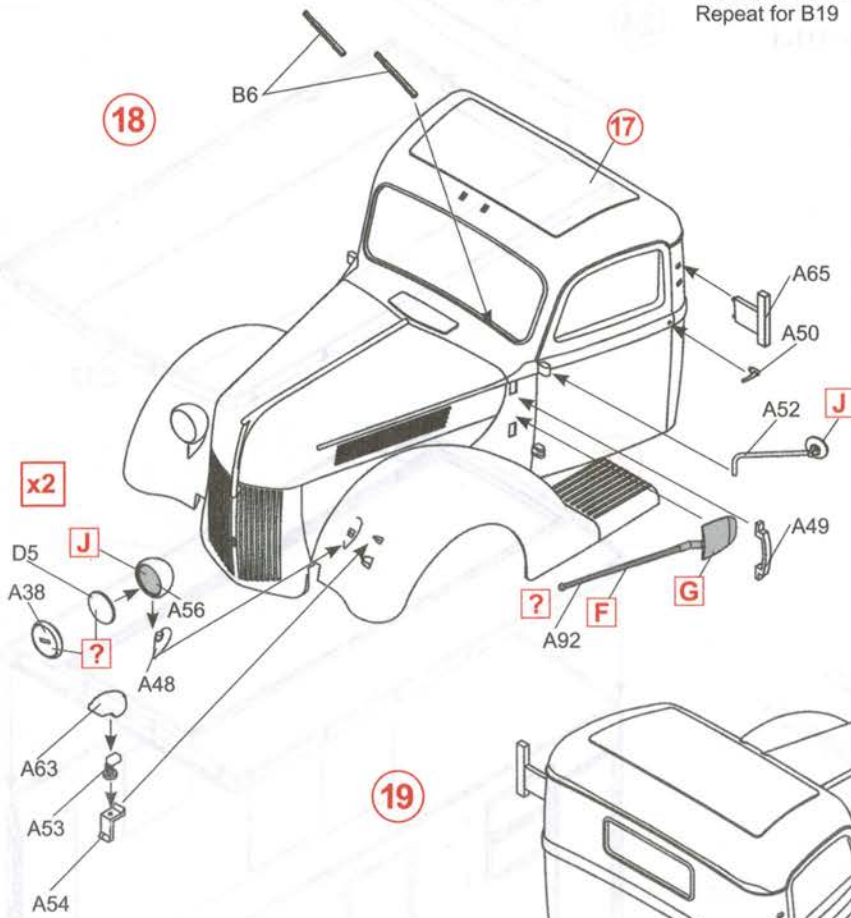

19

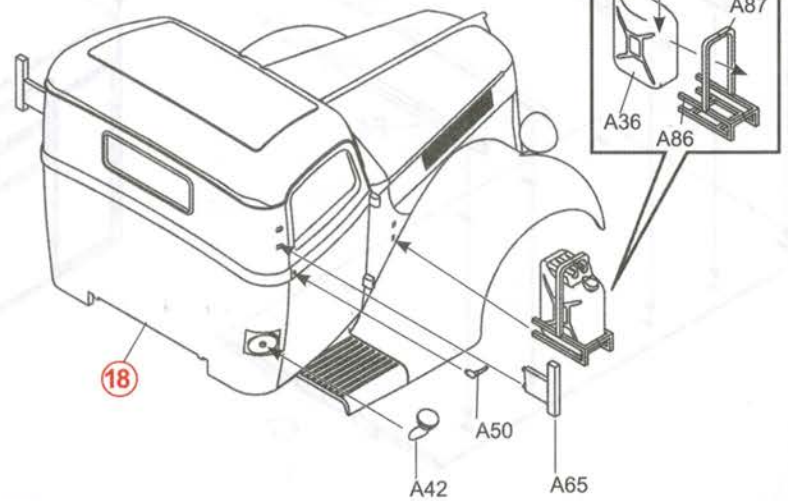

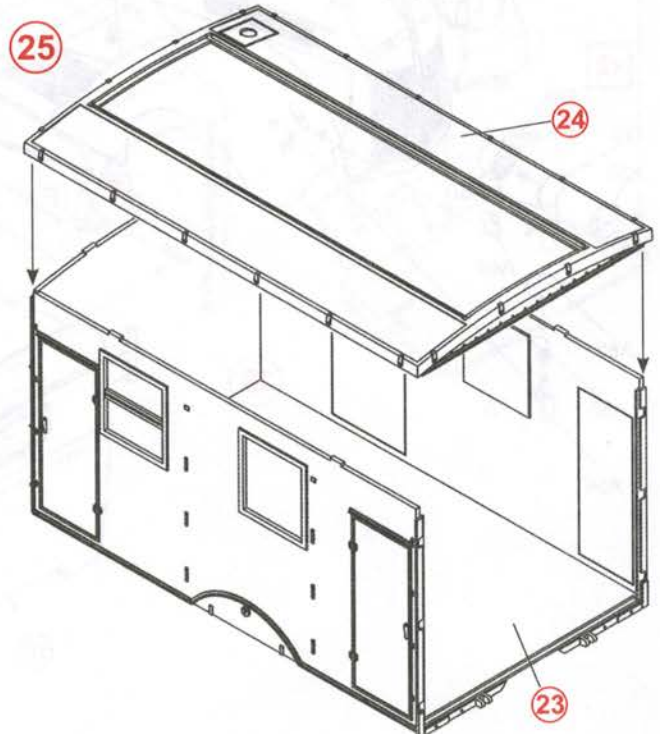
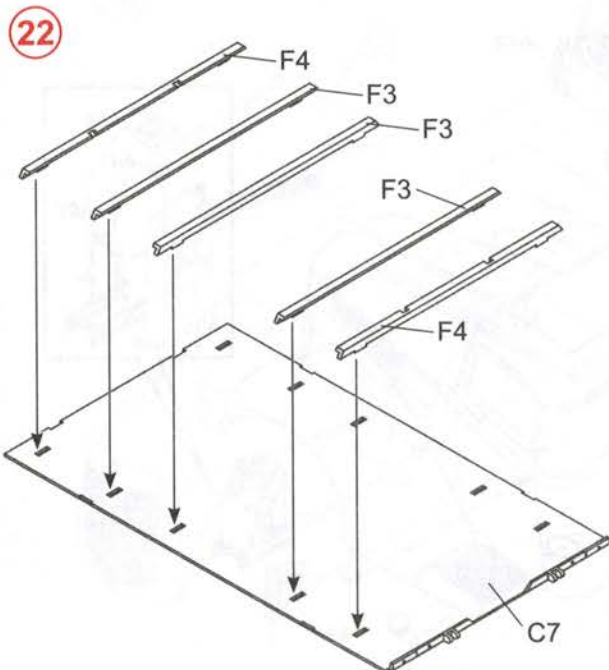
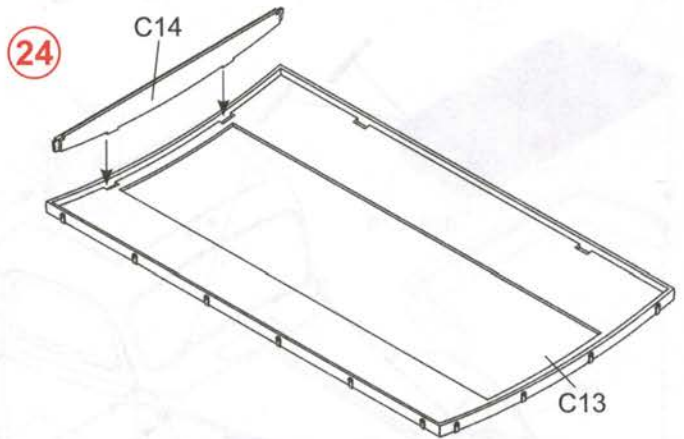
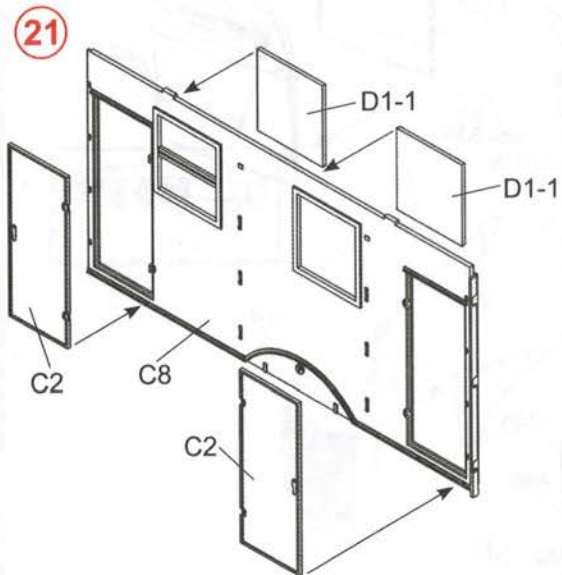
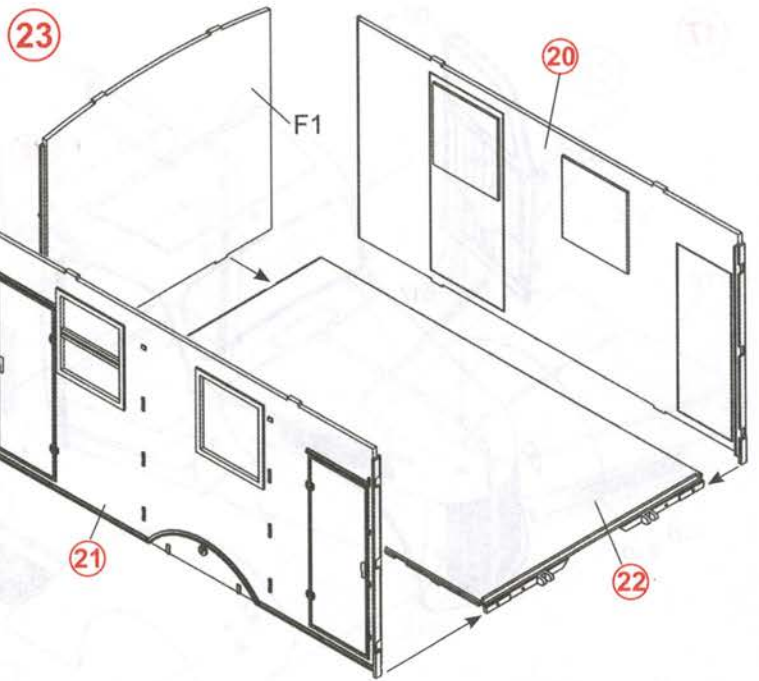
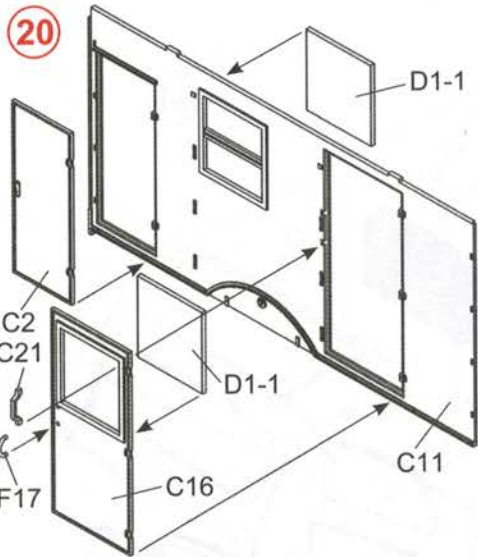

26

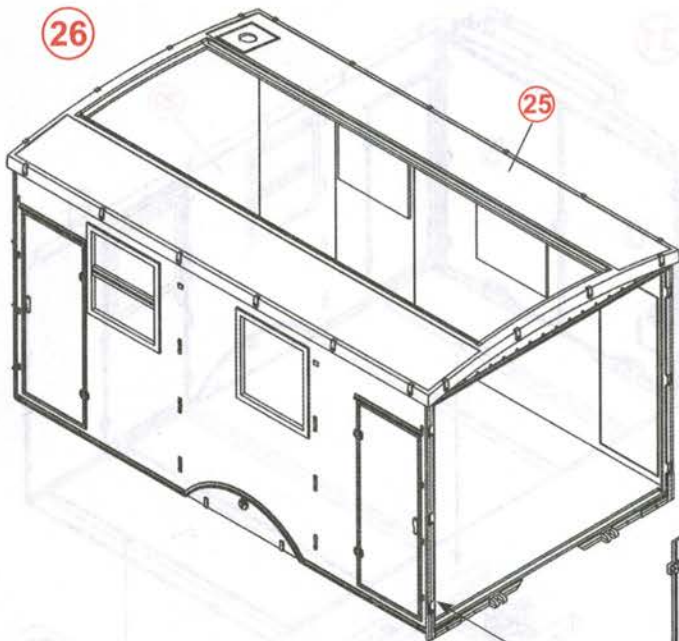

27 x2

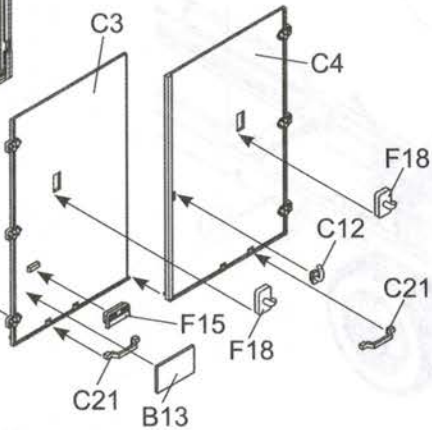
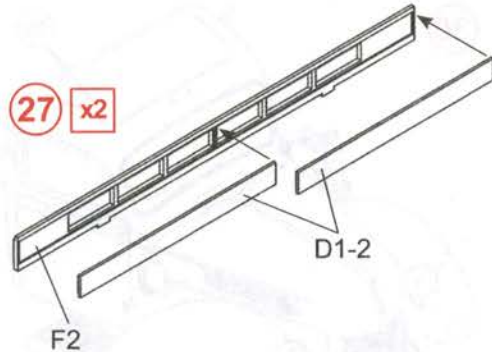

28

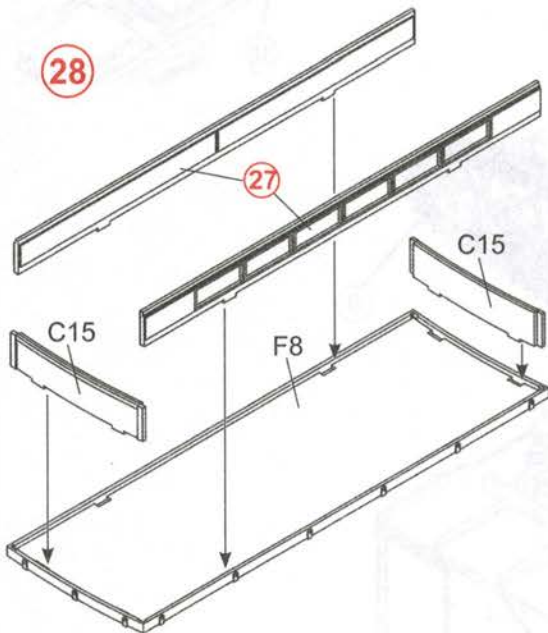

29

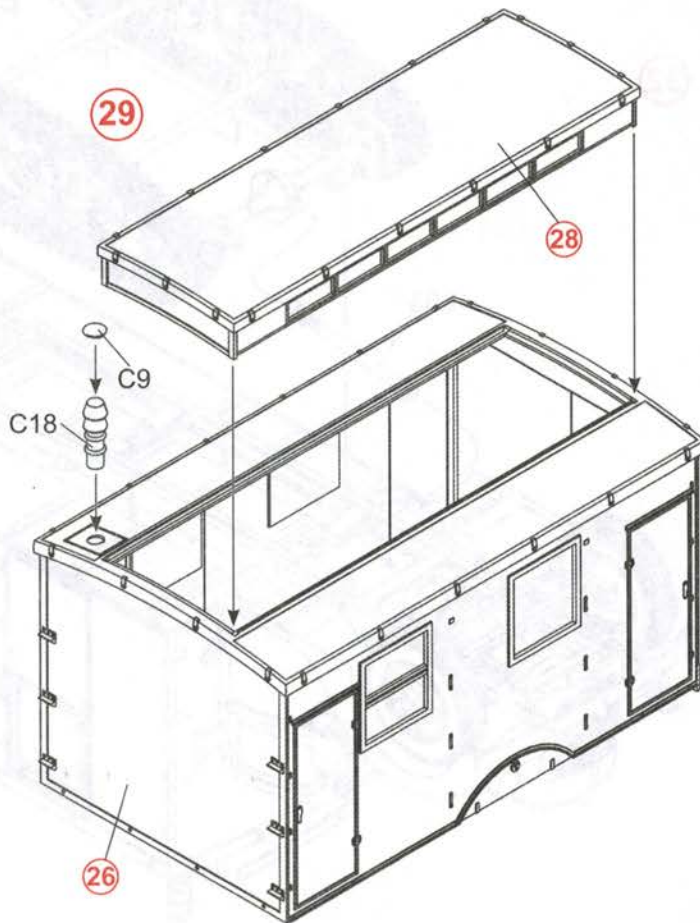

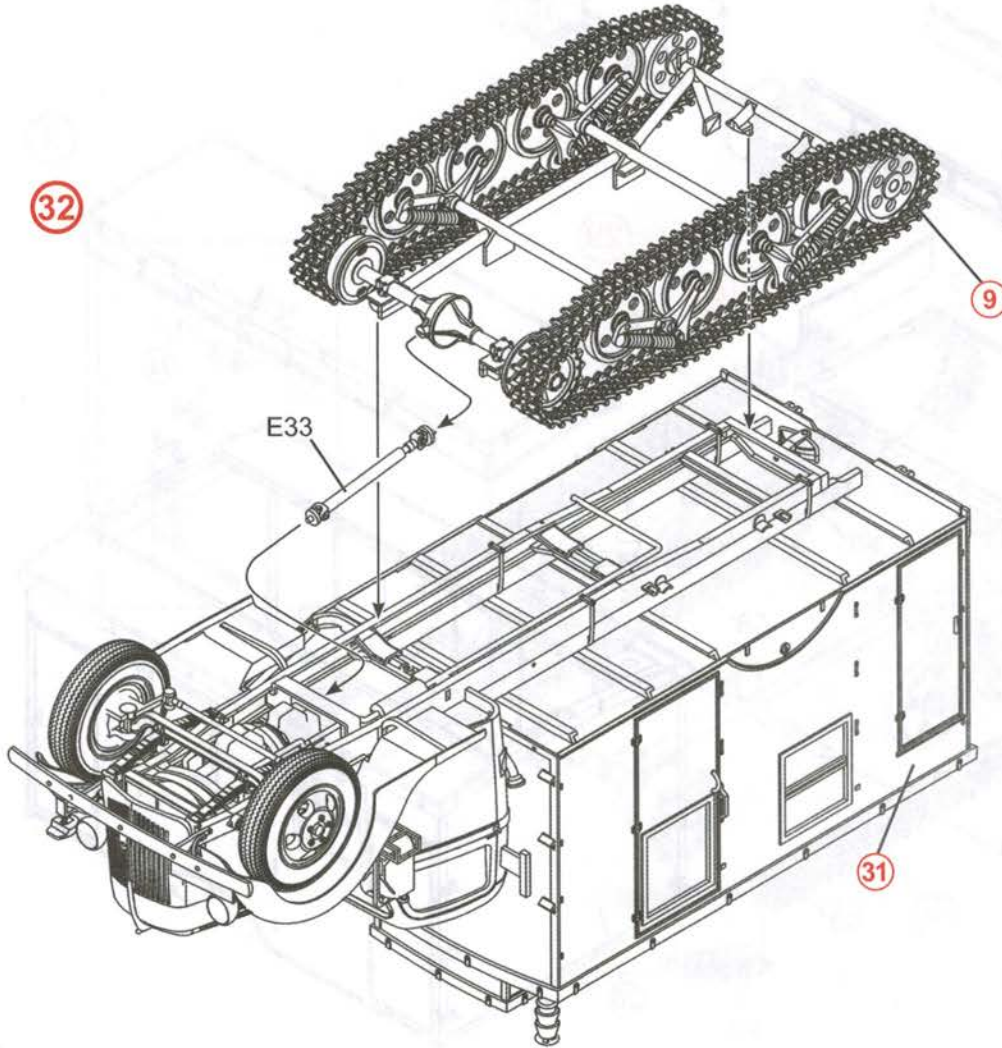
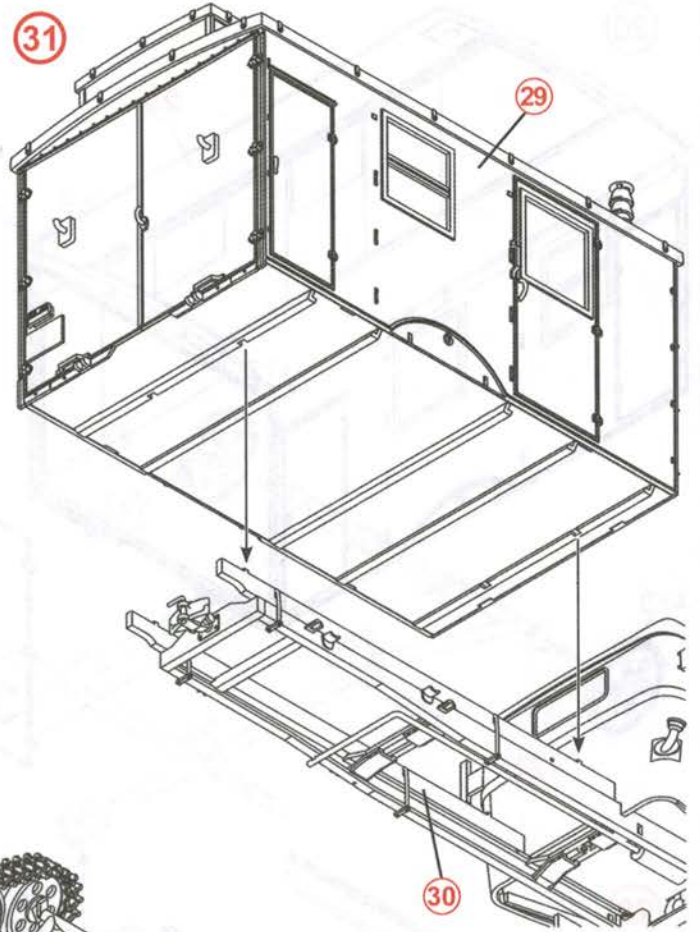
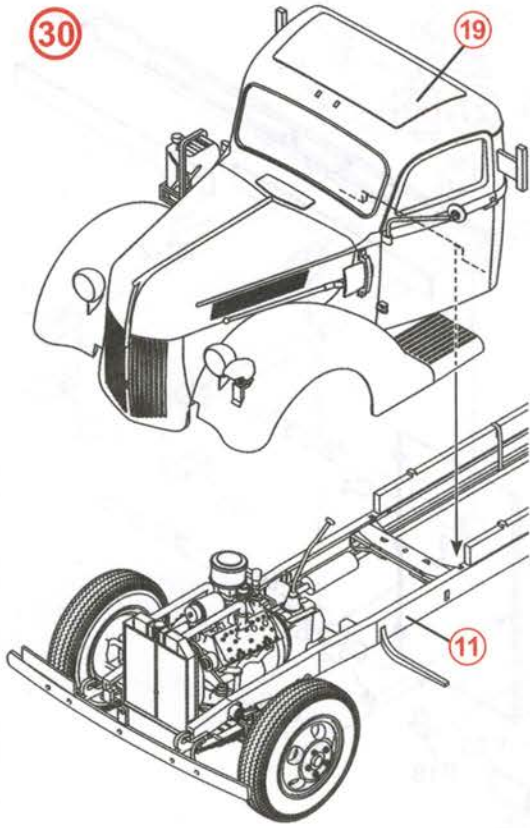

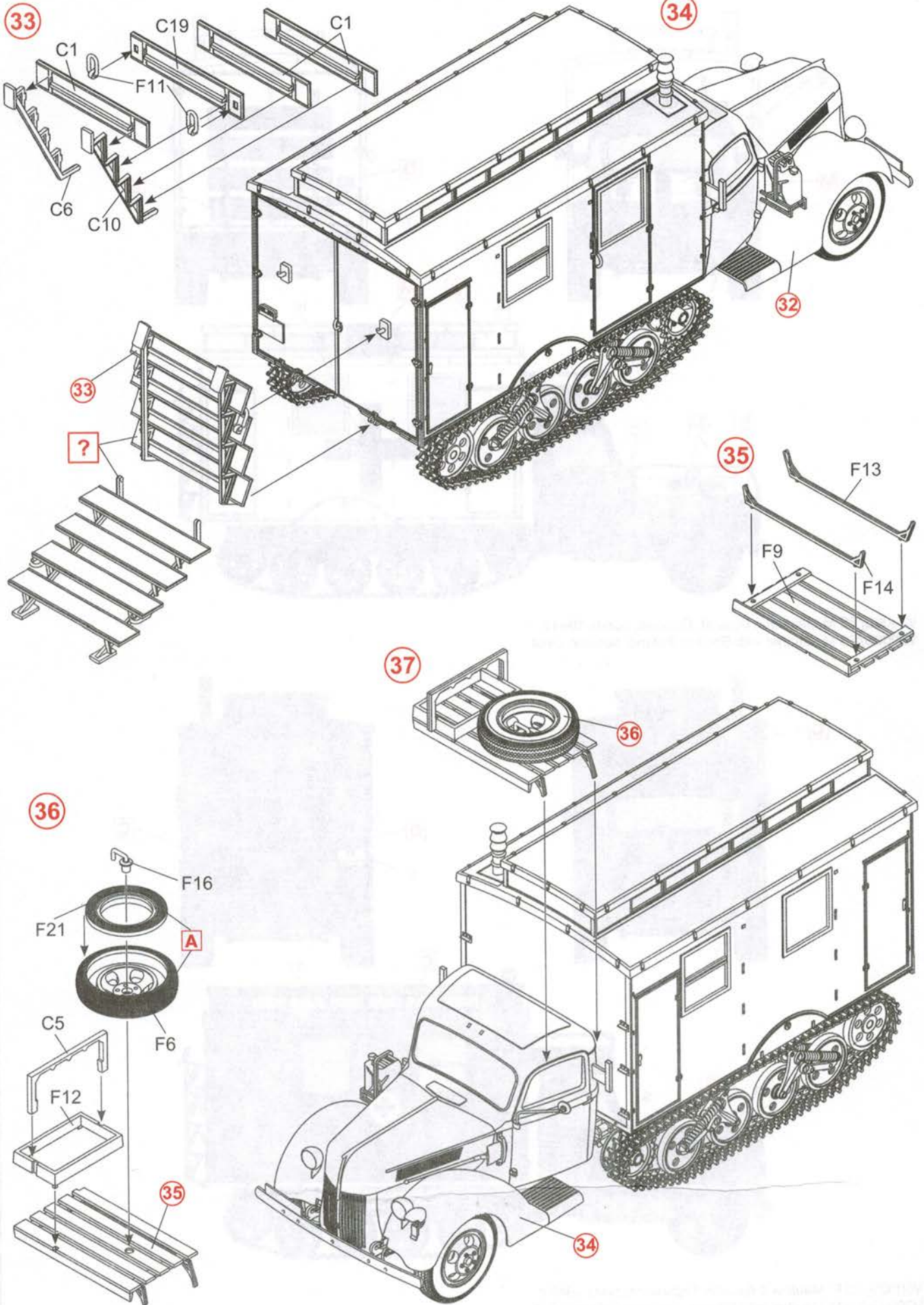

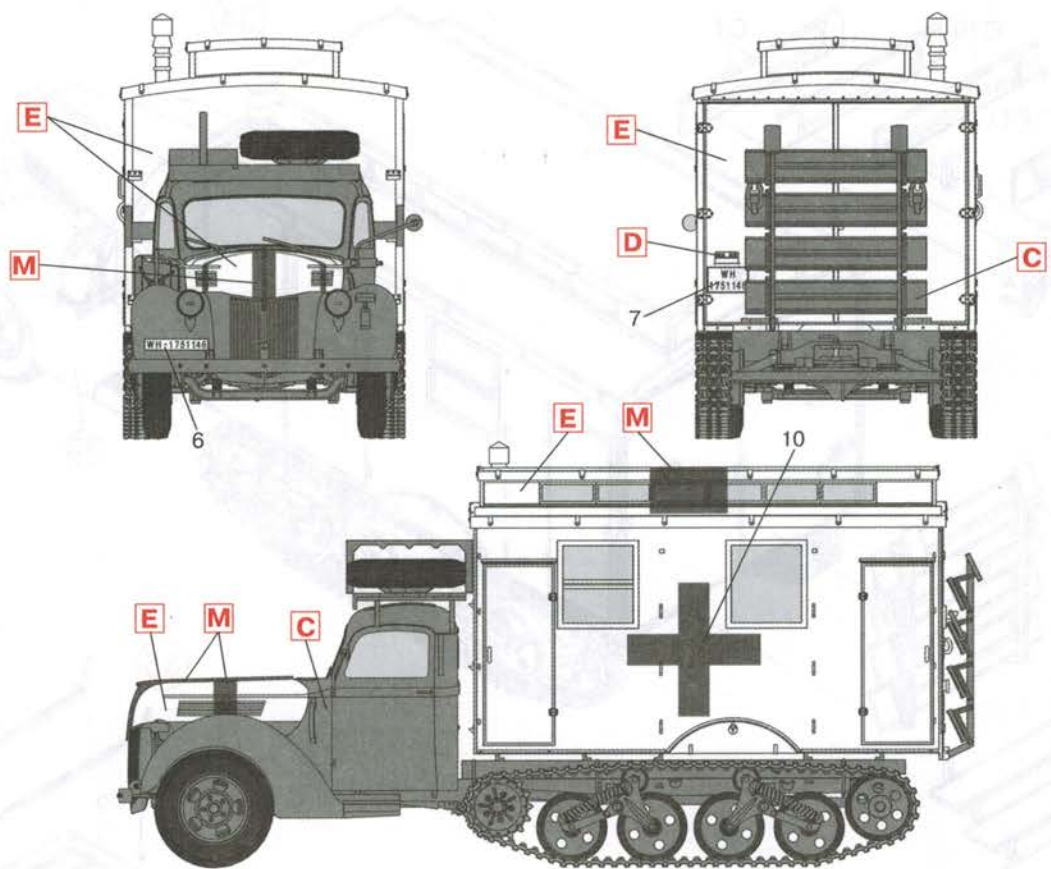

V3000S/SS M Maultier с будкой, Польша, осень 1944 г.
 V3000S/SS M Maultier with Shelter, Poland, Autumn 1944

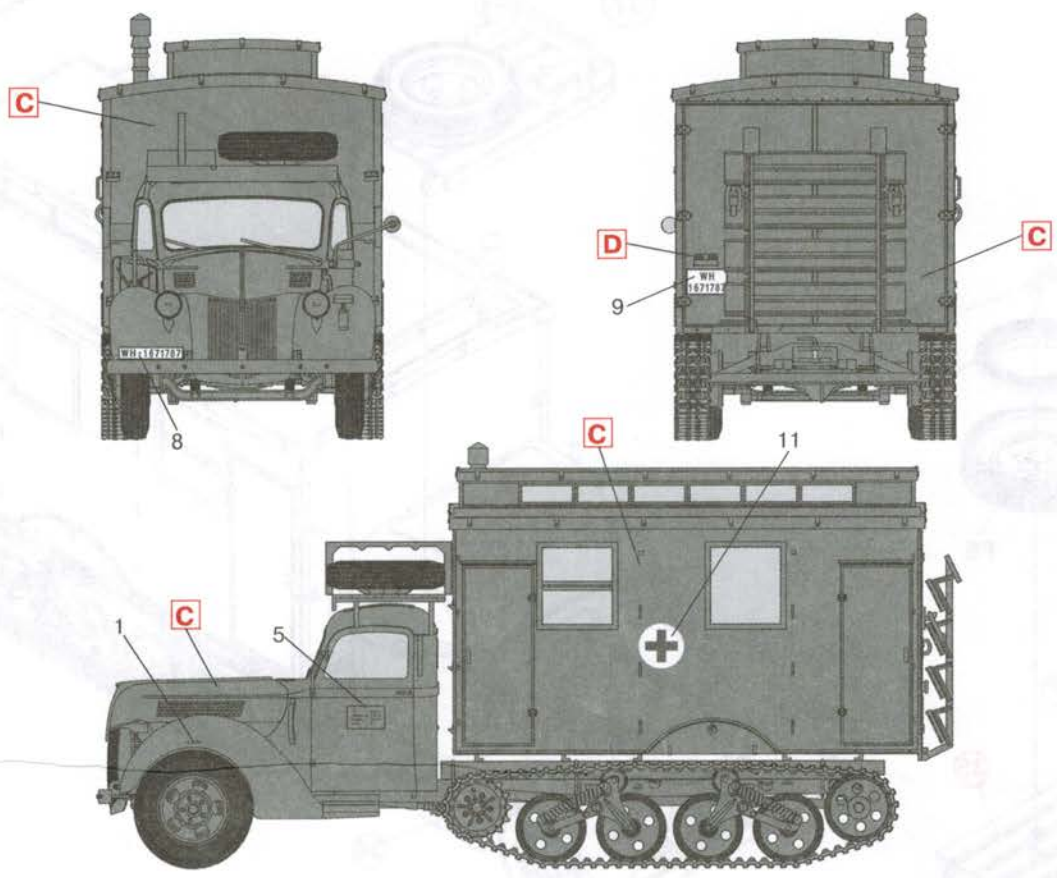

V3000S/SS M Maultier с будкой, Германия, зима 1945 г.
 V3000S/SS M Maultier with Shelter, Germany, Winter 1945