

**ITALERI**

© S.P.A.

1:35 scale MADE IN ITALY**No SP 202**VIA PRADAZZO 6/B I-40012 CALDERARA R.-BO-ITALY CONSERVARE IL PRESENTE INDIRIZZO PER FUTURE REFERENZE
RETAIN THIS ADDRESS FOR FUTUR REFERENCE

PUMA Sd. Kfz. 234/2

Possibly the best know of all German armoured cars was the PUMA. This eight-wheel vehicle, well ahead of its time, had much influence on British, French, Russian, Dutch and other armoured cars. The German war machinery was however no longer in a position to produce enough of these vehicles to substantially help the war effort.

Technical data: Gross Wt.: 11.740kg; Length: 6.80 m; Width: 2.61m; Crew: 4 men; Max. speed: 90 Km/h; Range: 1000Km; Armament: 1 gun 50mm. 1MG.34.

Der PUMA war vielleicht der bekannteste aller deutschen Panzerspahwagen. Dieses 8-Rad-Fahrzeug war weit seiner Zeit voraus und hatte großen Einfluß auf Britische, französische, russische, holländische und andere Panzerspahwagen. Die deutsche Kriegsmaschinenrie war jedoch nicht mehr in der Lage genügend solche Fahrzeuge zu produzieren um die Kriegsanstrengungen wesentlich zu beeinflussen.

Technische Daten: Bruttogewicht: 11.740kg; Länge: 6.80 m; Breite: 2.61m; Besatzung: 4 Mann; Höchstgeschwindigkeit: 90 Km/h; Aktionsradius: 1000Km; Bewaffnung: 1 Kanone 50mm, 1MG.34.

Le PUMA a été peut-être le plus connu des engins

blindés de reconnaissance allemands. Ce véhicule 8 roues était, lors de sa sortie, largement en avance sur son époque et a profondément influencé la conception des blindés de reconnaissance anglais, français, russes, hollandais et autres. La machine de guerre allemande n'a cependant pas été en mesure de produire un nombre de véhicules de ce type suffisant pour influencer les efforts de guerre.

Caractéristiques techniques: Poids brut: 11.740kg; Longueur: 6.80 m; Largeur: 2.61m; Equipage: 4 hommes; Vitesse maximale: 90 Km/h; Rayon d'action: 1000Km; Armement: 1 canon de 50mm. 1MG.34.

Posiblemente el más conocido de todos los vehiculos acorazados alemanes fué el PUMA. Este vehiculo de ocho ruedas, muy adelantado en su tiempo tuvo mucha influencia sobre los vehiculos acorazado británicos, franceses, rusos, holandeses, y otros. No obstante, la maquinaria de guerra alemana ya no estaba en posición suficientes de estos vehiculos, para ayudar substancialmente al esfuerzo bélico.

Dados técnicos: Peso bruto: 11.740kg; Longitud: 6.80 m; Ancho: 2.61m; Tripulación: 4; Velocidad maxima: 90 Km/h; Autonomia: 1000Km; Armamento: 1 cañon 50mm. 1MG.34.

Utilizar el pegamento especifico para plástico (poliestereno).

Utilizar el pegamento y las pinturas en un ambiente aireado y lejos de fuentes de calor.

Para menores de 14 anos es aconsejable la asistencia de un adulto.



Pegamento sólido (atòxico)
MODEL MASTER Ref. 03 996

El pegamento sólido en tubo (atòxico) se extiende mediante la punta del tubo.



Pegamento liquido (tòxico)
MODEL MASTER Ref. 03 999

El pegamento liquido (tòxico) se extiende con el pincelito.

ITALERI**DISTRIBUIDOR EXCLUSIVO:****CASA GALAN, S.A.**

PJE. DELS GARROFERS, 12

08021 BARCELONA

T: 932000136 • FX: 932021568

<http://www.hobbygalan.com>e-mail: hobbygalan@hobbygalan.comDisponibile todo el catalogo **ITALERI****Dragon, Zvezda** y pinturas **MODEL MASTER****(E) INFORMACION IMPORTANTE SOBRE ESTA MAQUETA**

- ① Juguete no apto para menores de 3 años. Las partes pequeñas podrían ser ingeridas o aspiradas.
- ② Presencia de extremidades apuntadas funcionales al montaje del modelo mismo.
- ③ Tenga cuidado al utilizar las herramientas y cuchillas de trabajo, ya que pueden causarle daños personales.
- ④ **ATENCION:** Las pinturas recomendadas para esta maqueta son solo para modelistas adultos.
- ⑤ Conservar la presente direccion para futuras referencias.

ITALERI S.P.A.

Via Pradazzo, 6/B - 40012 CALDERARA DI RENO (BO)
ITALY

ATTENZIONE - Consigli utili!

Prima di iniziare il montaggio, studiare attentamente il disegno. Staccare con molta cura i pezzi dalle stampate, usando un taglia-balsa oppure un paio di forbici e togliere con una piccola lima o con carta vetro fine eventuali sbavature. Mai staccare i pezzi con le mani. Montarli seguendo l'ordine della numerazione delle tavole. Eliminare dalla stampata il numero del pezzo appena montato, facendogli sopra una croce. Le frecce nere indicano i pezzi da incollare, le frecce bianche indicano i pezzi da montare senza colla. Usare solo colla per polistirolo. ▲●■ I contrassegni ai lati dei numeri indicano la stampata ove si trova il pezzo da montare. I pezzi sbarrati da una croce non sono da utilizzare.

ATTENTION - Useful advice!

Study the instructions carefully prior to assembly. Remove parts from frame with a sharp knife or a pair of scissors and trim away excess plastic. Do not pull off parts. Assemble the parts in numerical sequence. Use plastic cement ONLY and use cement sparingly to avoid damaging the model. Black arrows indicate parts to be glued together. White arrows indicate that parts must be assembled WITHOUT using cement. ▲●■ These marks indicate on which frame the parts will be found. Paint small parts before detaching them from frame. Remove paint where parts are to be cemented. Crossed out parts must not be used.

ACHTUNG - Ein nützlicher Rat!

Vor der Montage die Zeichnung aufmerksam studieren. Die einzelnen Montageteile mit einem Messer oder einer Schere vom Spritzling sorgfältig entfernen. Eventuelle Grate werden mit einer Klinge oder feinem Schmirgelpapier beseitigt. Keinesfalls die Montageteile mit den Händen entfernen. Bei der Montage der Tafelnummerierung folgen. Die Nummer der schon montierten Teile auf dem Spritzling ankreuzen. Die schwarzen Pfeile zeigen die zu klebenden Teile während die weißen Pfeile die ohne Leim zu montierenden Teile anzeigen. Bitte nur Plastikklebstoff verwenden. ▲●■ Die Markierung neben den Nummern zeigt, auf welchem Spritzling der zu montierende Teil zu finden ist. Die mit einem Kreuz markierten Teile sind nicht zu verwenden.

ATTENTION - Conseils utiles!

Avant de commencer le montage, étudier attentivement le dessin. Détacher avec beaucoup de soin les morceaux des moules en usant un massicot ou bien un pair de ciseaux et couper avec une petite lame ou avec de papier de verre fin ébarbagés éventuels. Jamais détacher les morceaux avec les mains. Monter les en suivant l'ordre de la numération des tables. Eliminer de la moule le numéro de la pièce qui vient d'être montée, en le bifant avec une croix. Les flèches noires indiquent les pièces à coller, les flèches blanches indiquent les pièces à monter sans colle. Employer seulement de la colle pour polystyrol. ▲●■ Les signes aux côtés des numéros indiquent la moule où se trouve la pièces à monter. Les pièces marquées par une croix ne sont pas à utiliser.

くみだて前の注意
くみだてにはいる前に、よく説明書を見て、全体のくみだてを頭に入れておいてください。部品を切り離す時は、もぎとらないで、ニッパーやナイフを使って慎重に行なってください。くみだては番号順に進めてください。接着剤はプラスチックモデル専用のものを使用し、少しずつつけるようにしましょう。黒い矢印は接着する所です。白い矢印は接着剤を使わずにくみだてる所です。▲●■ はそれぞれの部品グループを示します。塗料は必ずプラスチックモデル用塗料を使用し、小さな部品はランナーにつけたまま塗装するのが便利です。接着面は塗装をはがしておいてください。×印は不要部品です。

ATENCIÓN - Consejos útiles!

Estudiar las instrucciones cuidadosamente antes de comenzar el montaje. Separar las piezas de las bandejas con un cuchillo afilado o un par de tijeras, y retirar el exceso de plástico o rebaba. No arrancar las piezas. Montar las piezas en orden numérico. Utilizar SOLAMENTE pegamento para plástico y en poca cantidad para evitar que se dane el modelo. Las flechas negras indican las piezas que se deben pegar juntas. Las flechas blancas indican las piezas que deben ensamblarse SIN usar pegamento. ▲●■ Estas marcas indican en que bandeja se encuentran las piezas. Pintar las piezas pequeñas antes de separarlas de la bandeja. Retirar la pintura de los lugares por donde se deban pegar las piezas.

OPGELET - Belangrijke bemerkngen!

Bestudeer zorgvuldig het montageplan voor het bouwen. Breek nooit onderdelen van het kader. Maak ze los met een scherp mes of kleine nageltang. Verwijder daarna al het overtollige plastic en pas de delen alvorens te lijmen. Gebruik allen lijm voor plastic modellen. Werk zorgvuldig en spaarzaam, teveel lijm zal uw model beschadigen. Zwarte pijlen duiden de te lijmen delen aan. Witte pijlen verwijzen naar bewegende delen welke niet mogen worden gelijmd. ▲●■ Deze tekens duiden aan aan welk kader de stukken zich bevinden. Schilder de kleine onderdelen voor ze van het kader te snijden. Verwijder de verf van de te lijmen oppervlakten.

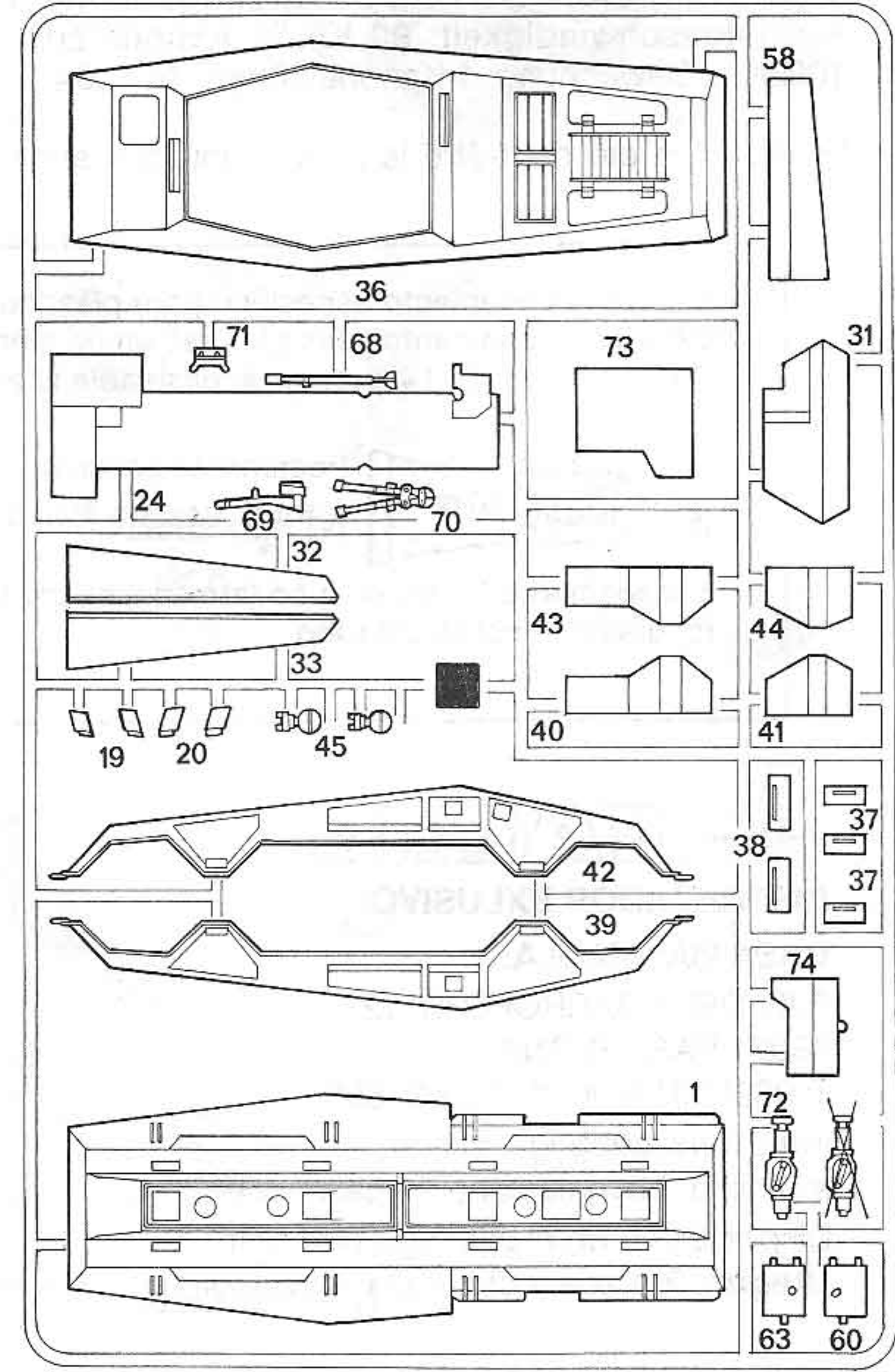
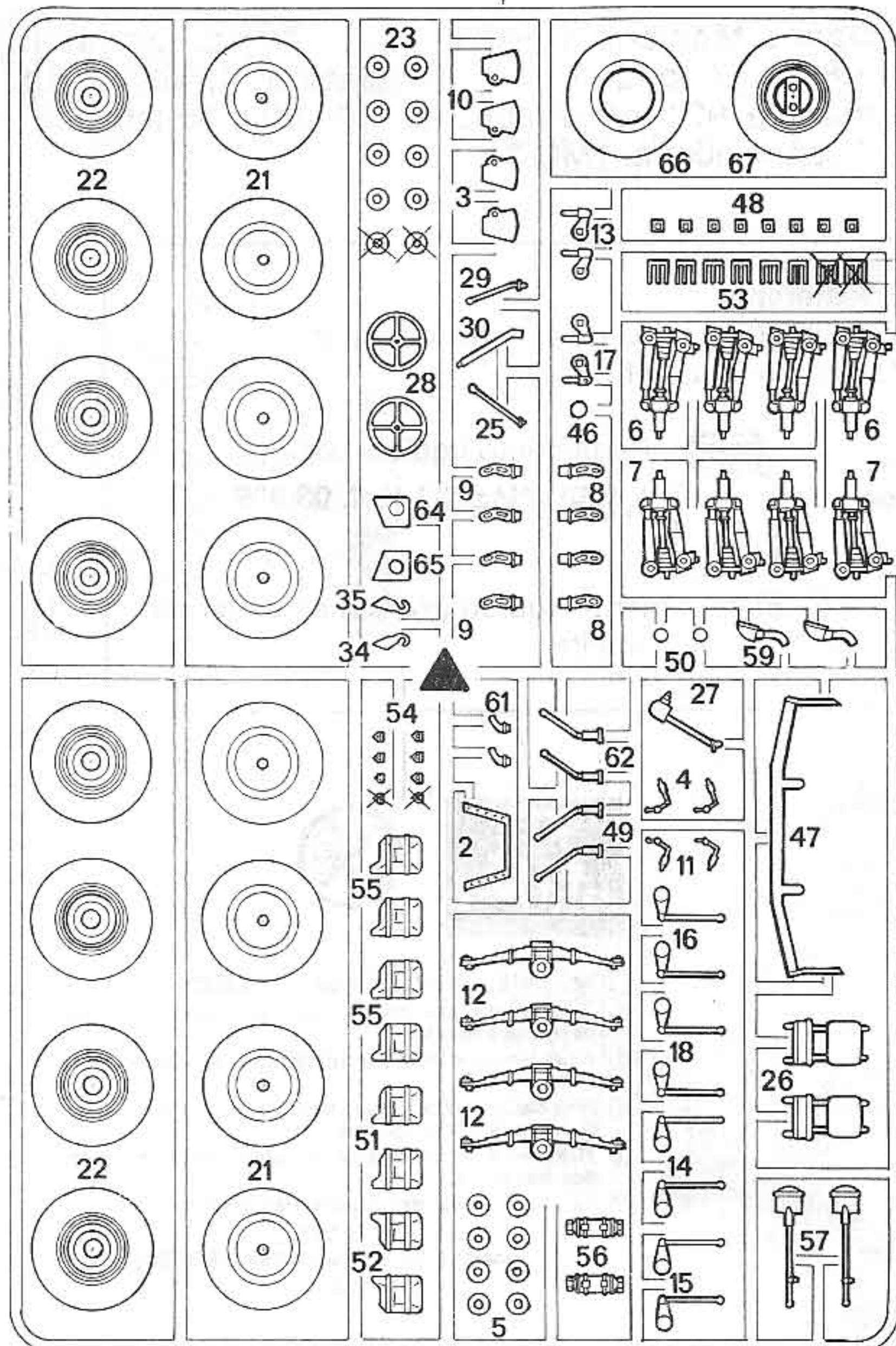
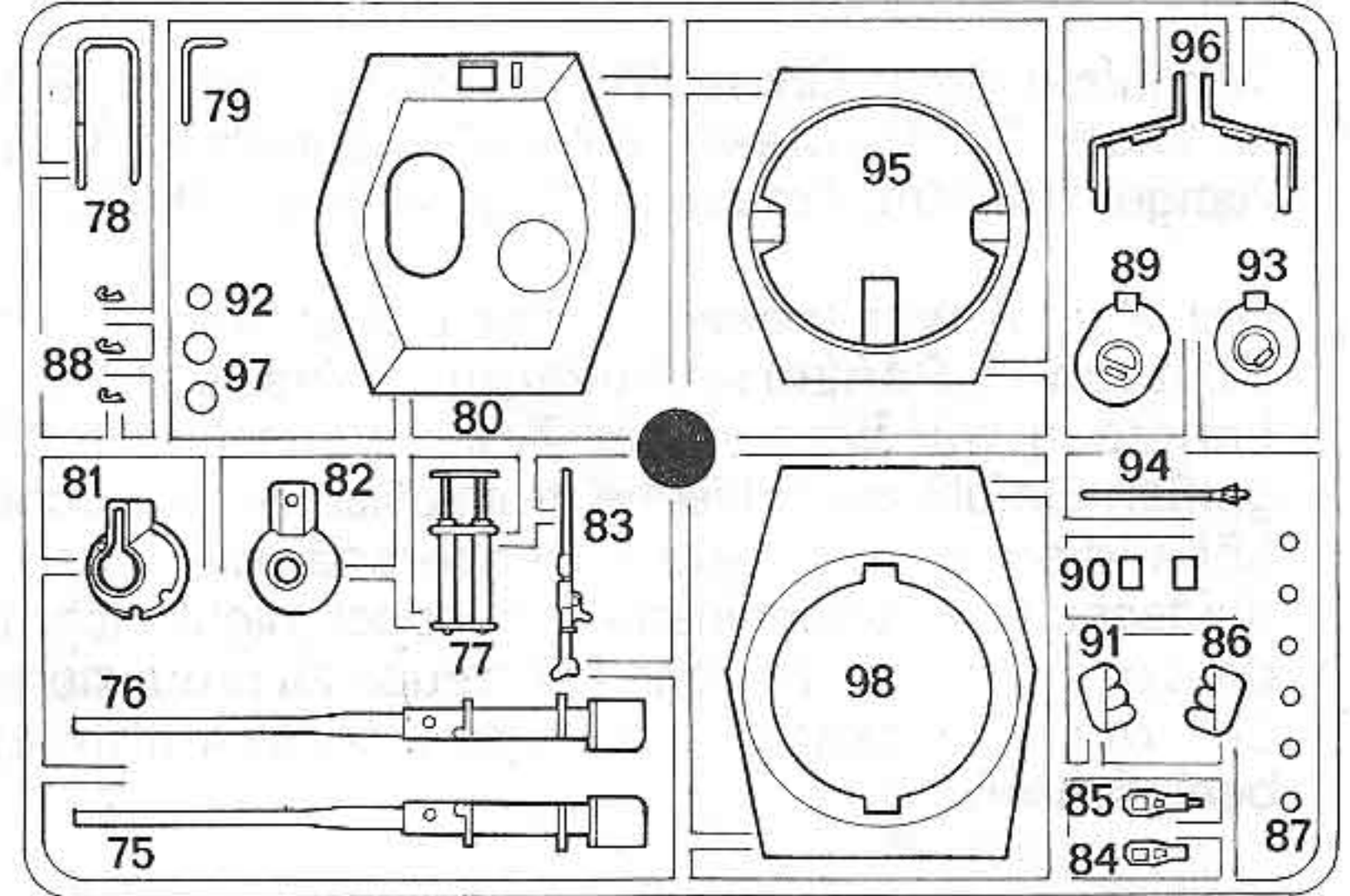

Istruzioni per la colorazione - Paint instructions - Bemalungs Anweisungen - Instructions pour la peinture -
 Instrucciones de pintado - Verfschema- 塗装指示

A NERO OPACO
 MATT BLACK
 MATTSCHWARZ
 NOIR OPAQUE
 NEGRO MATE
 MATZWART
 フラットブラック

B NERO METALLO
 GRUN METAL
 METALLSCHWARZ
 NOIR METALLISE
 NEGRO METALICO
 METAALZWART
 黒鉄色

C ROSSO BRUNO
 EXHAUST RED
 ROTBRAUN
 ROUGE BRUN
 ROJO MARRON
 ROODBRUIN
 レッドブラウン

D MARRONE
 BROWN
 BRAUN
 MARRON
 MARRON
 BRUIN
 ブラウン

E BIANCO
 WHITE
 WEISS
 BLANC
 BLANCO
 WIT
 ホホワイト

F ARGENTO
 SILVER
 SILBER
 ARGENT
 PLATA
 ZILVER
 シルバー

1 1-11

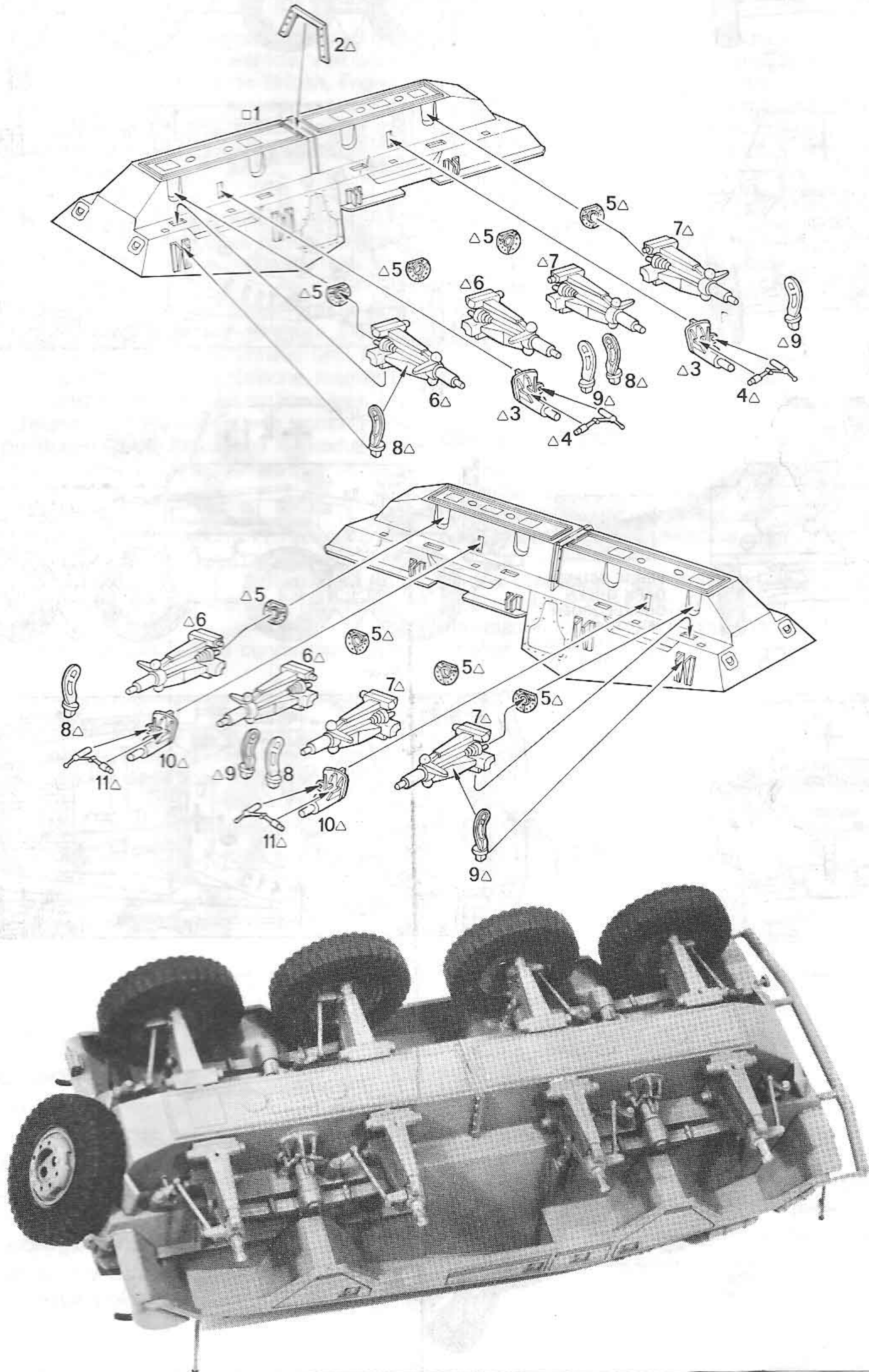

2 12-23

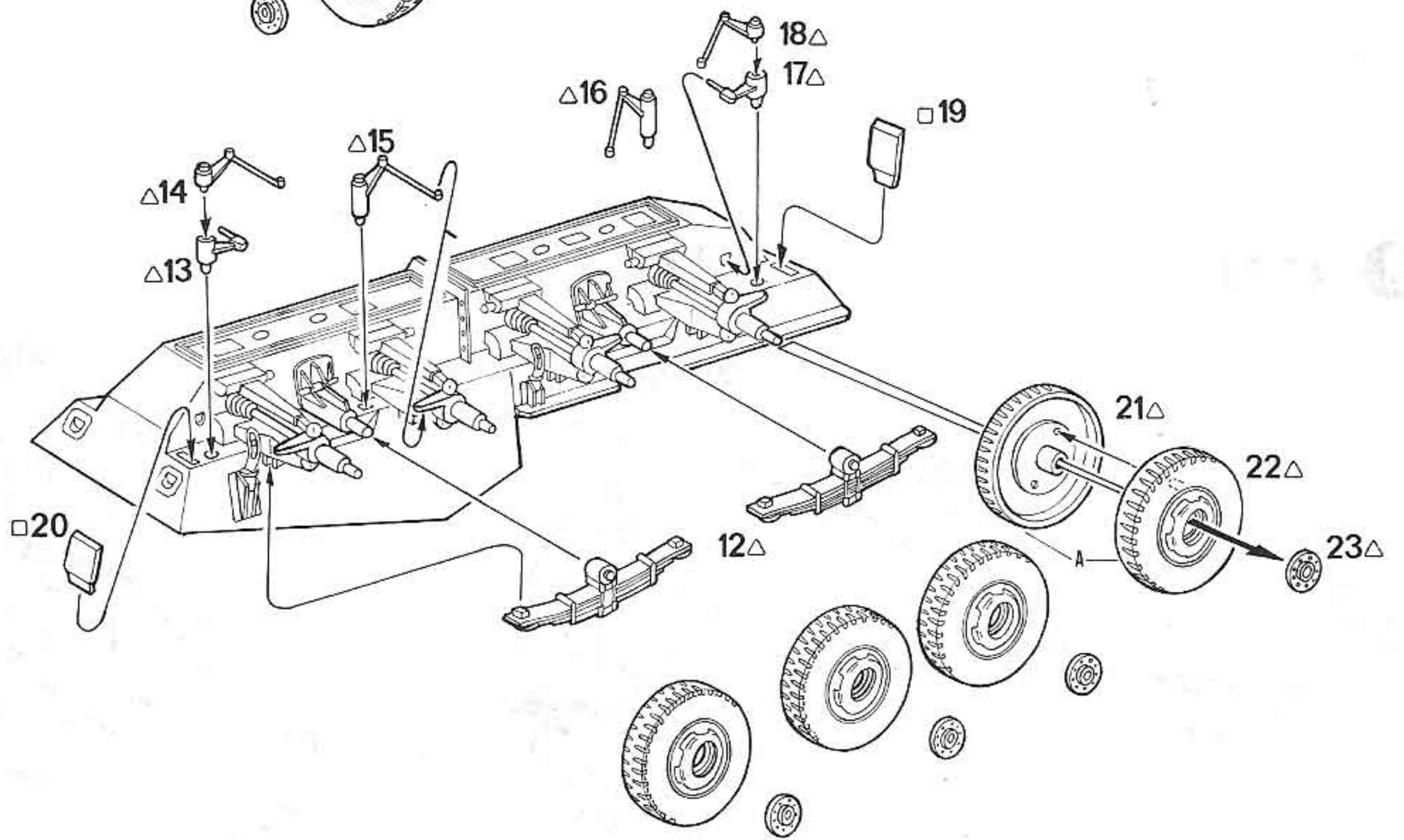
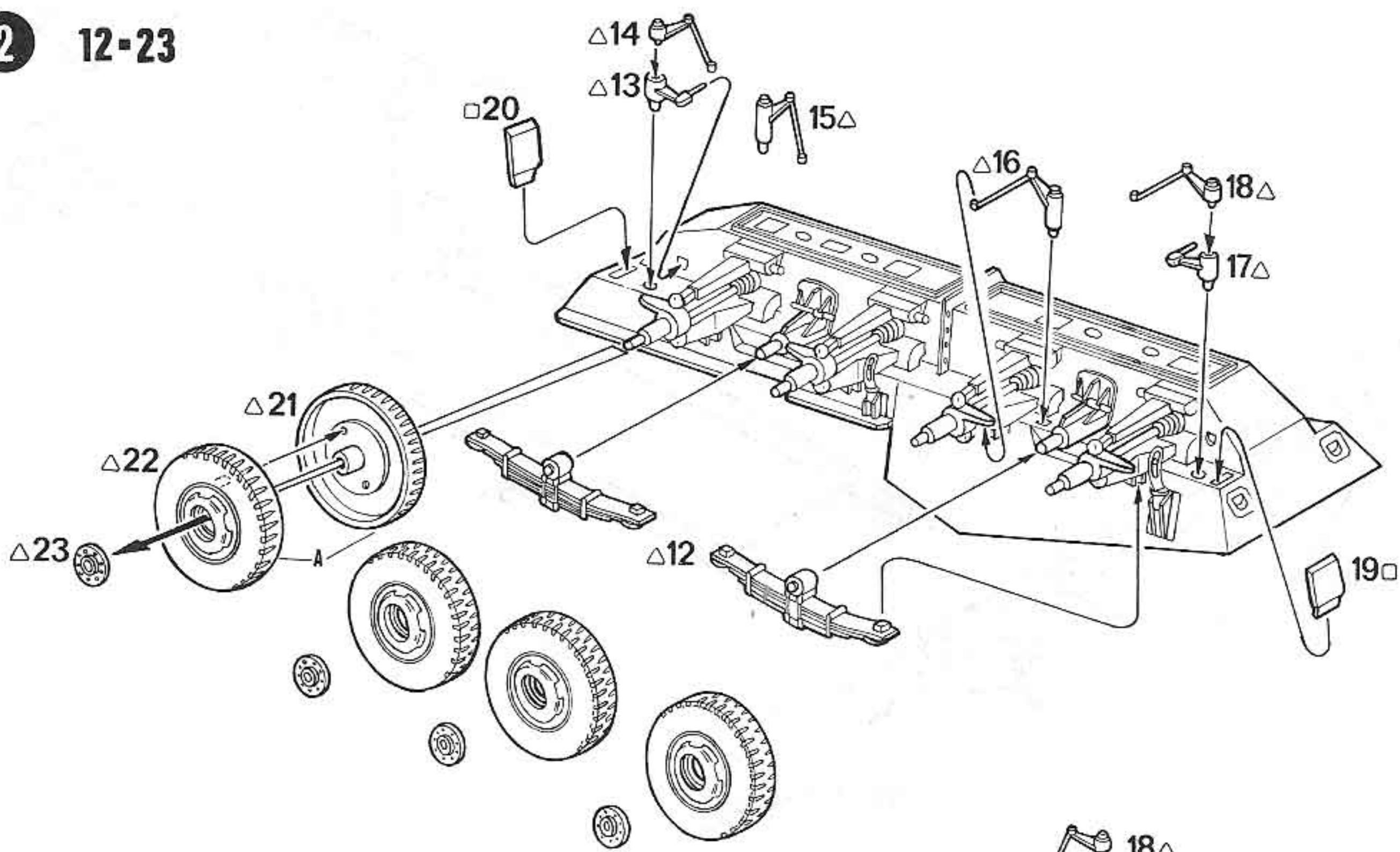

3 24-31

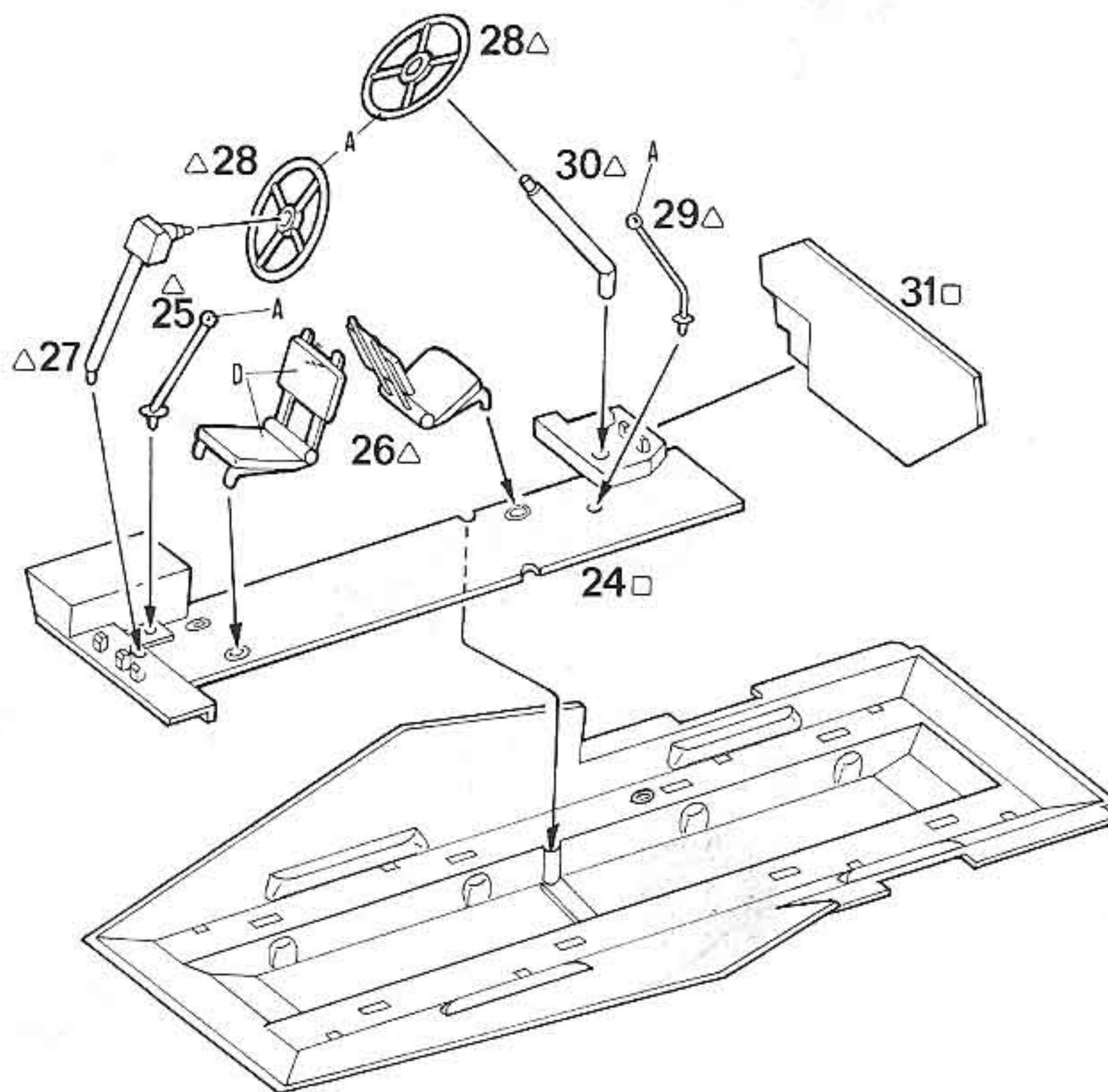

4 32-38

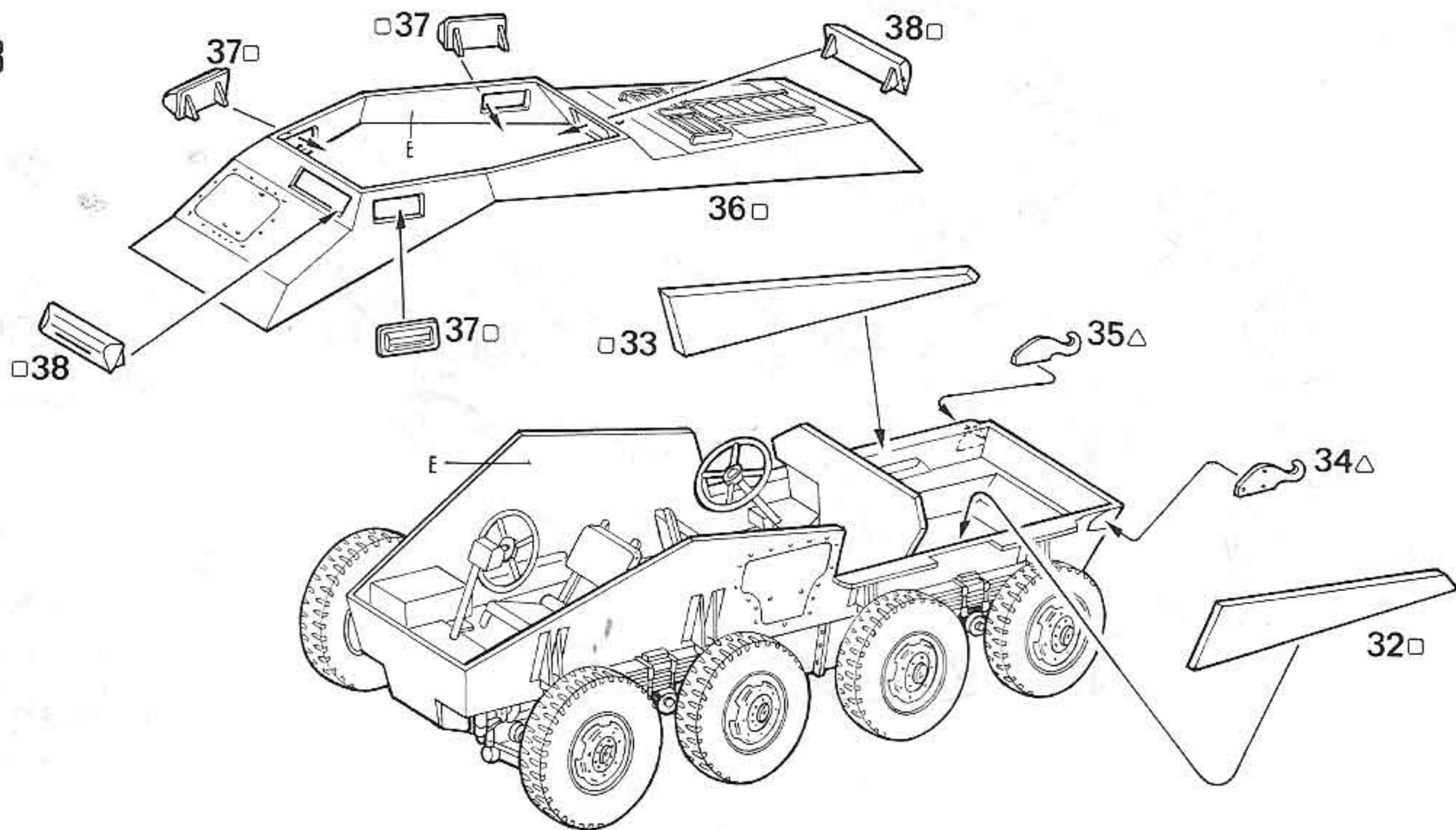

5 39-46

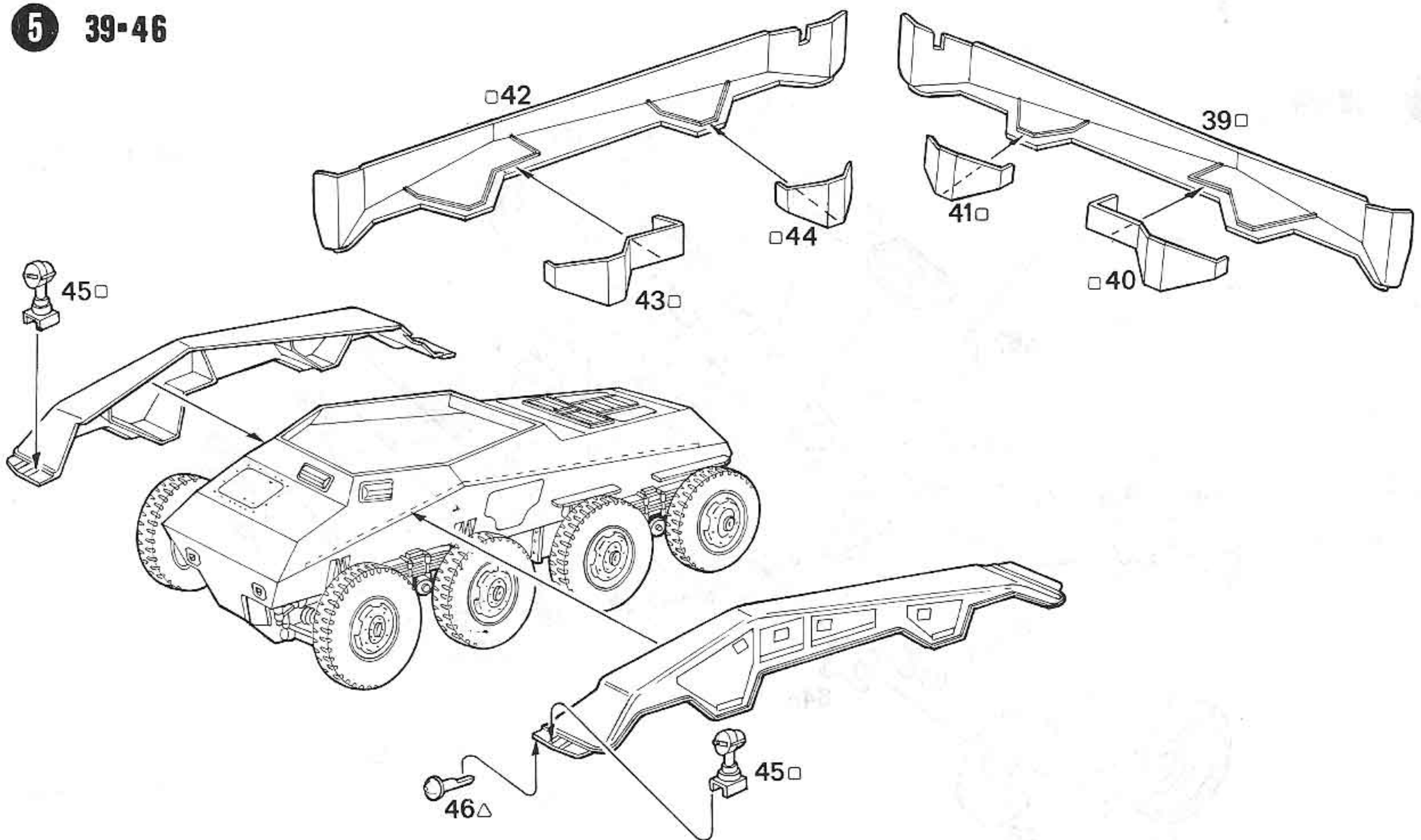

1. Read carefully and fully understand the manufacturer's instruction book supplied with this kit.
2. Care should be taken when using tools and modelling knives, as these can cause personal injury.
3. Plastic parts broken from sprues can have sharp, pointed or jagged edges. Remove these with a file or an emery board.

4. Keep out of the reach of children under 36 months old, as some parts are detachable. Children must not be allowed to suck any metal part or wire included with this kit.
5. This document should be retained for reference at a later date, if the need arises, as it includes the «EEC» company name and address as a means of identification of the importer and supplier.

6 47-57

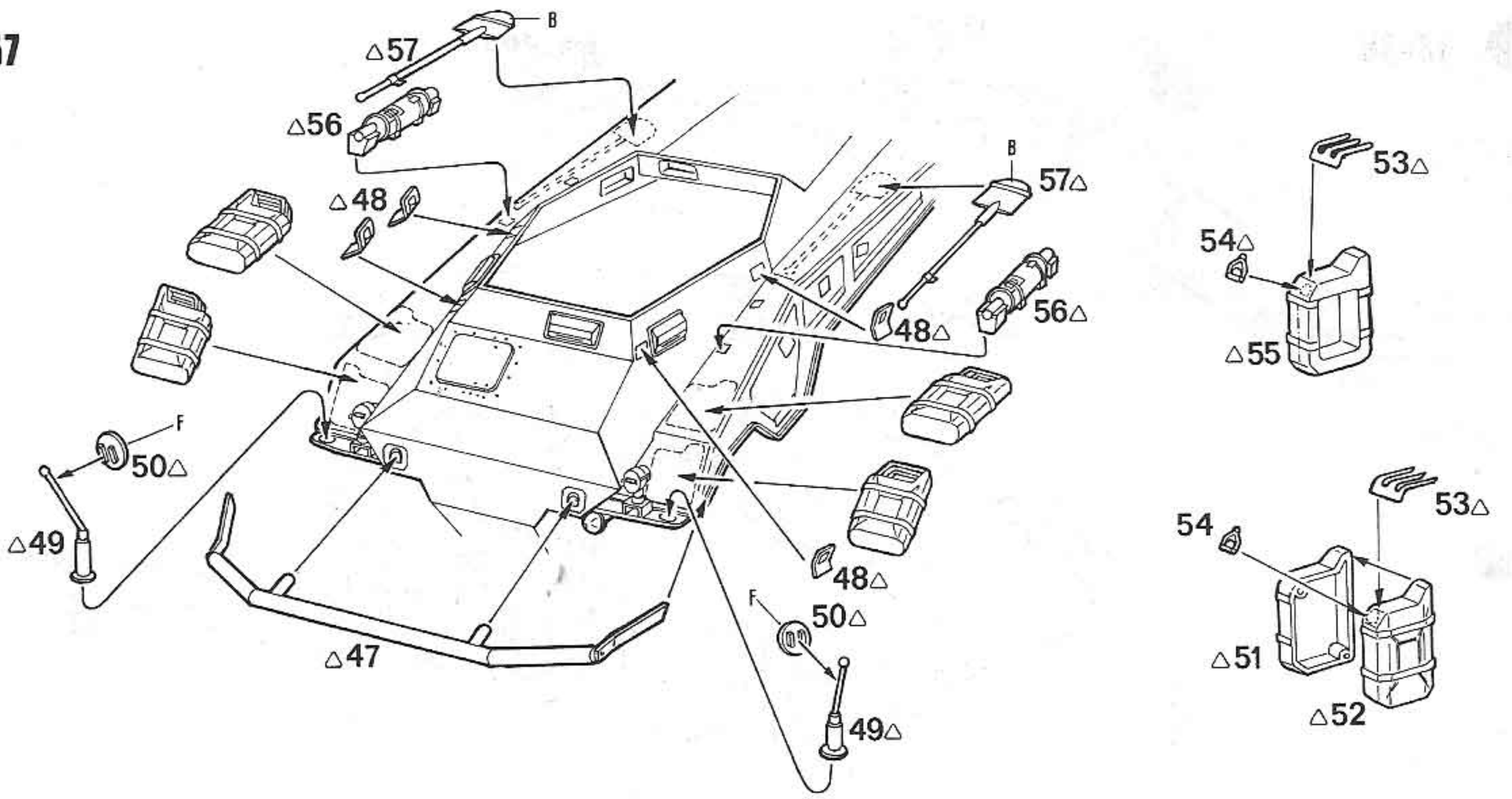

7 58-74

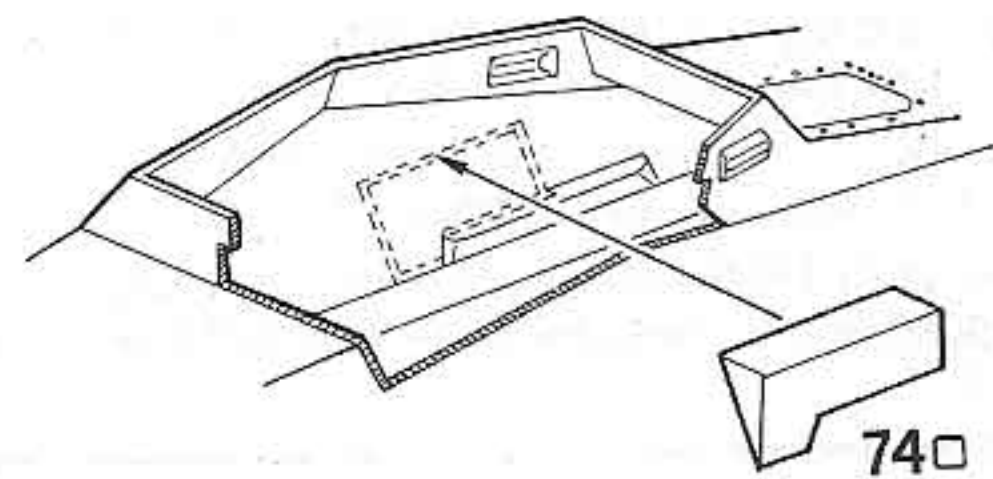
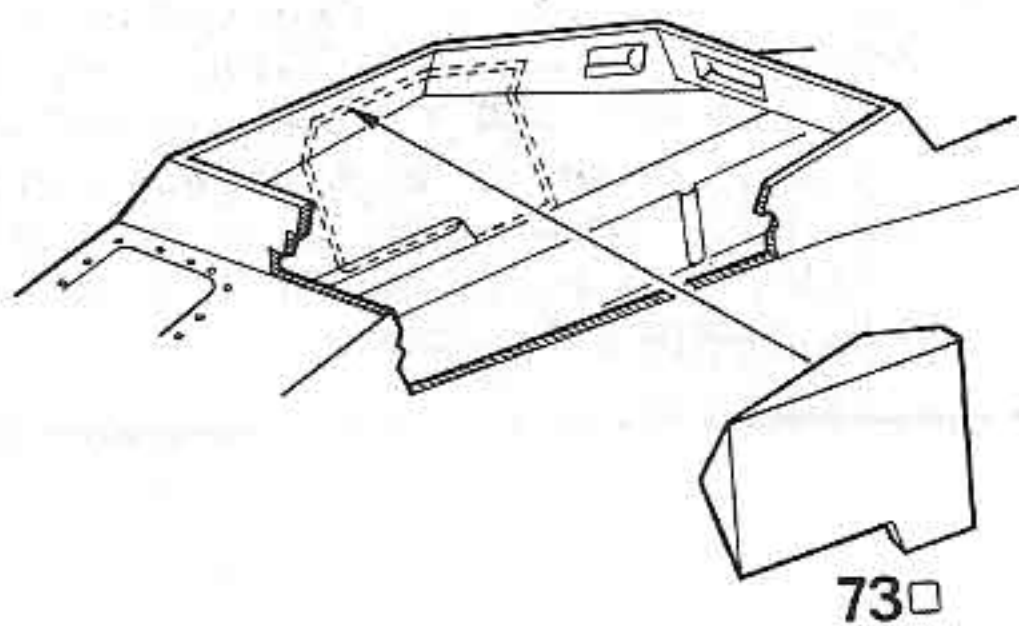
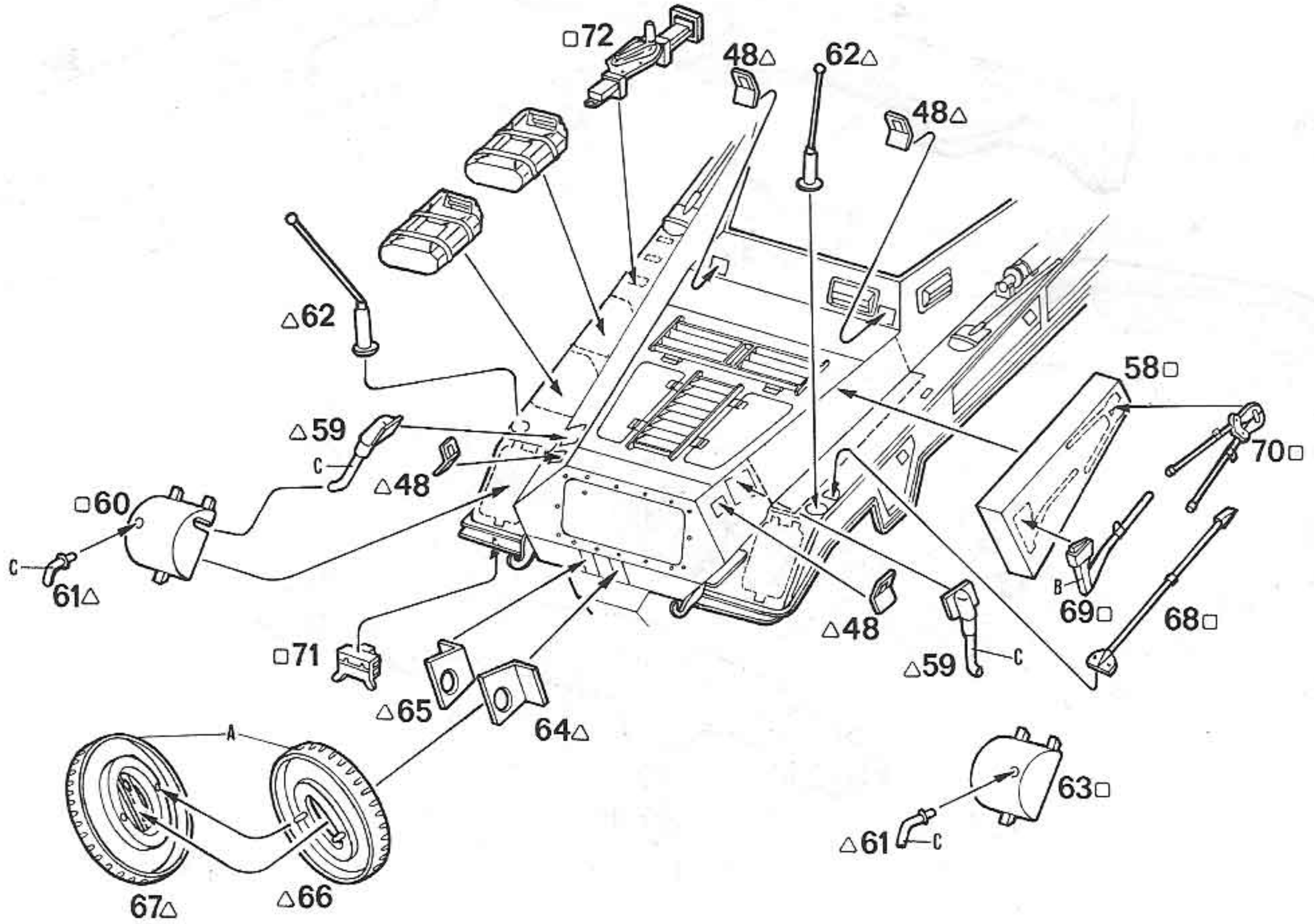

8 75-83

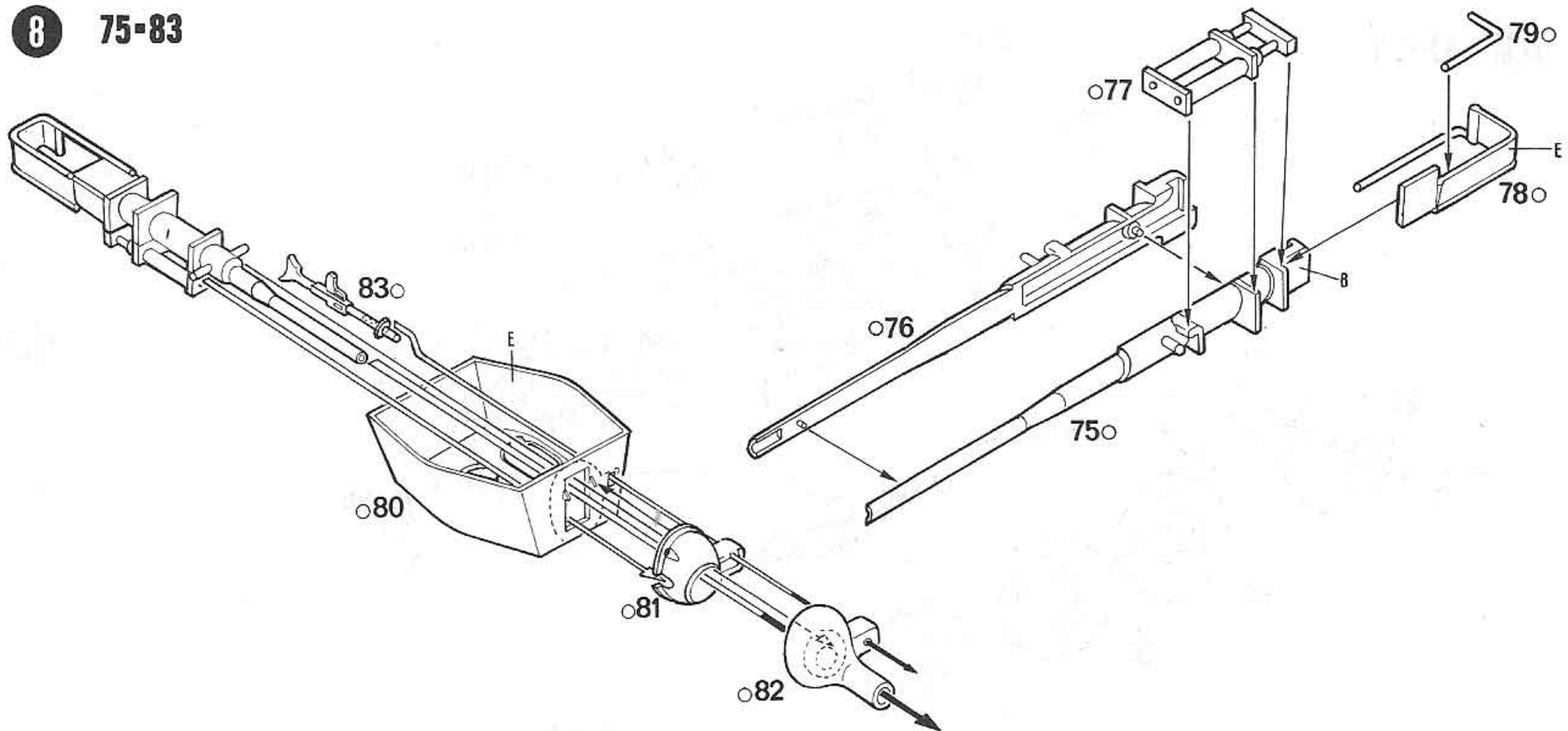

9 84-94

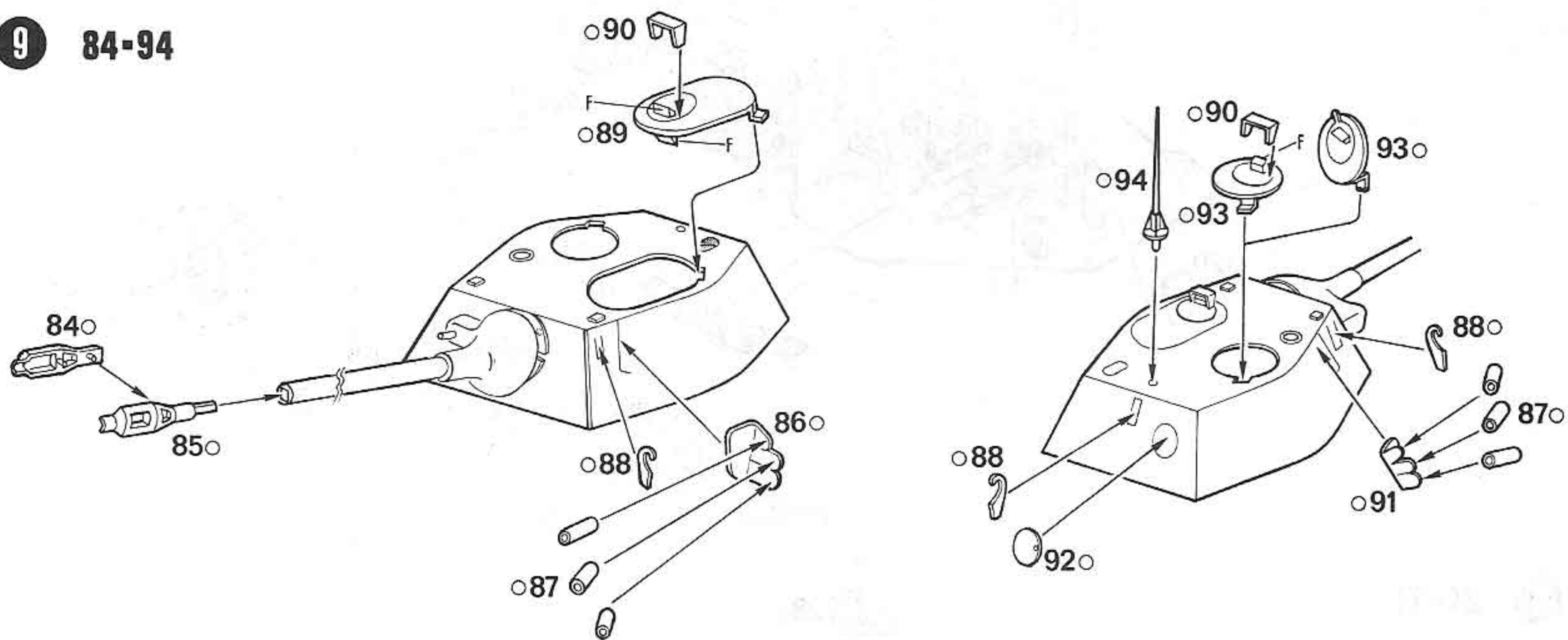

10 95-98

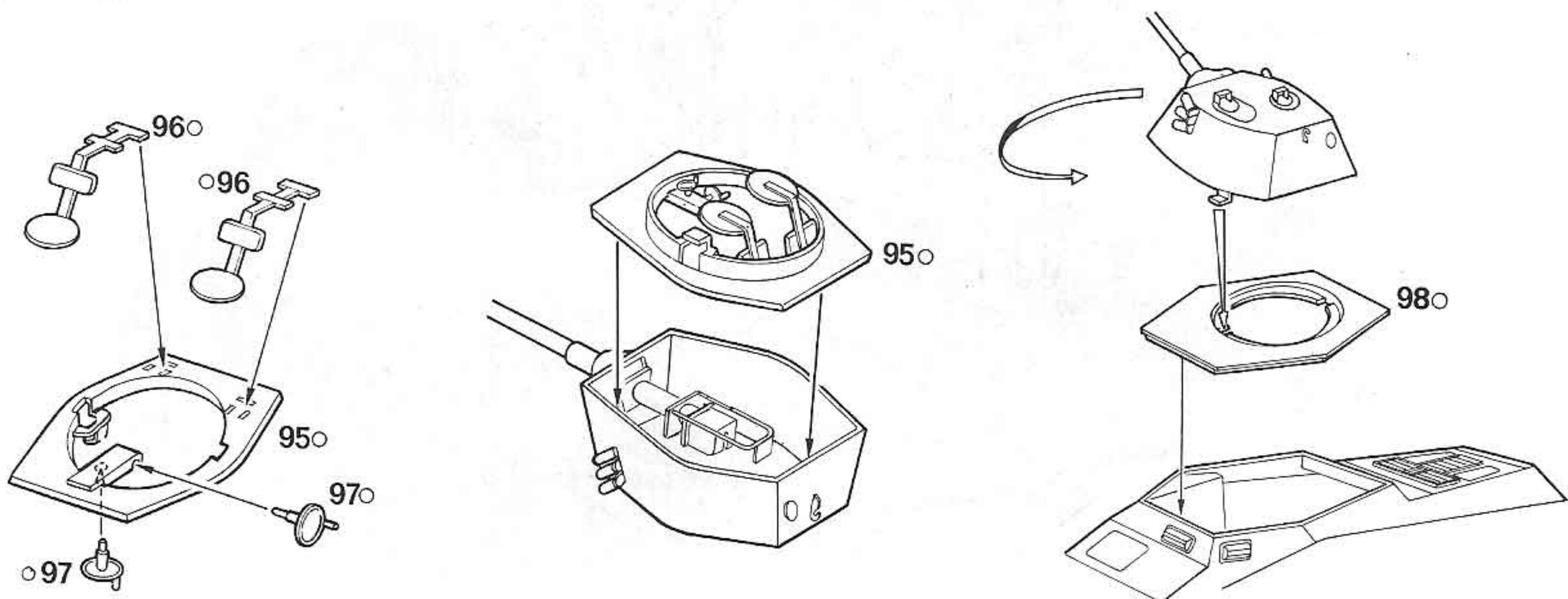

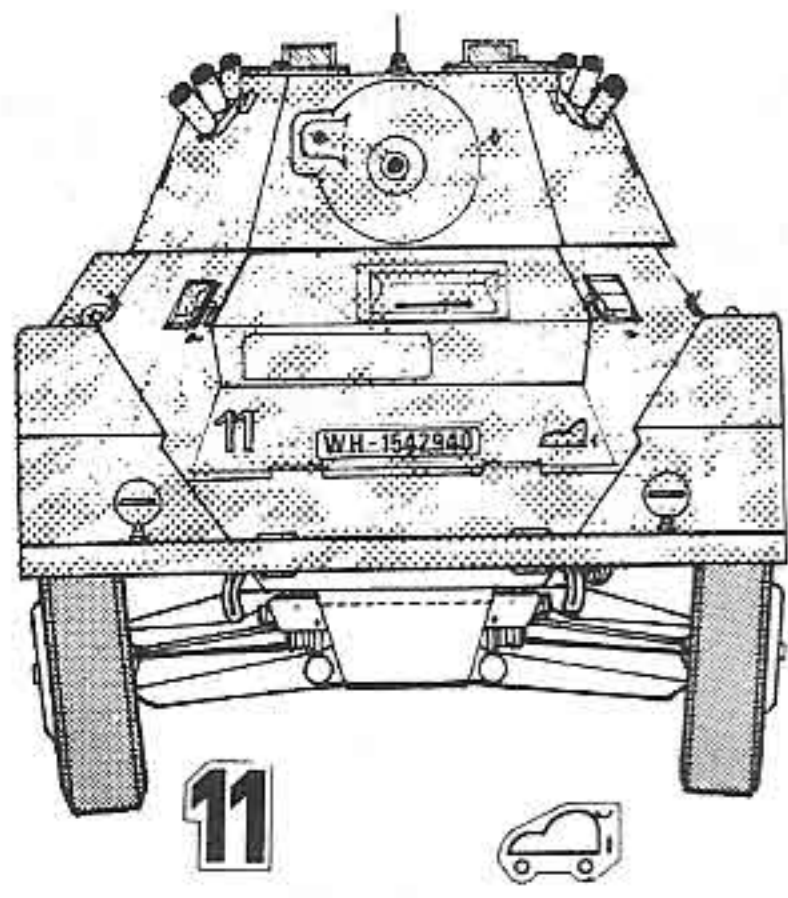

GIALLO SABBIA
 SAND YELLOW
 JAUNE SABLE
 SAND GELB
 サンドイエロー

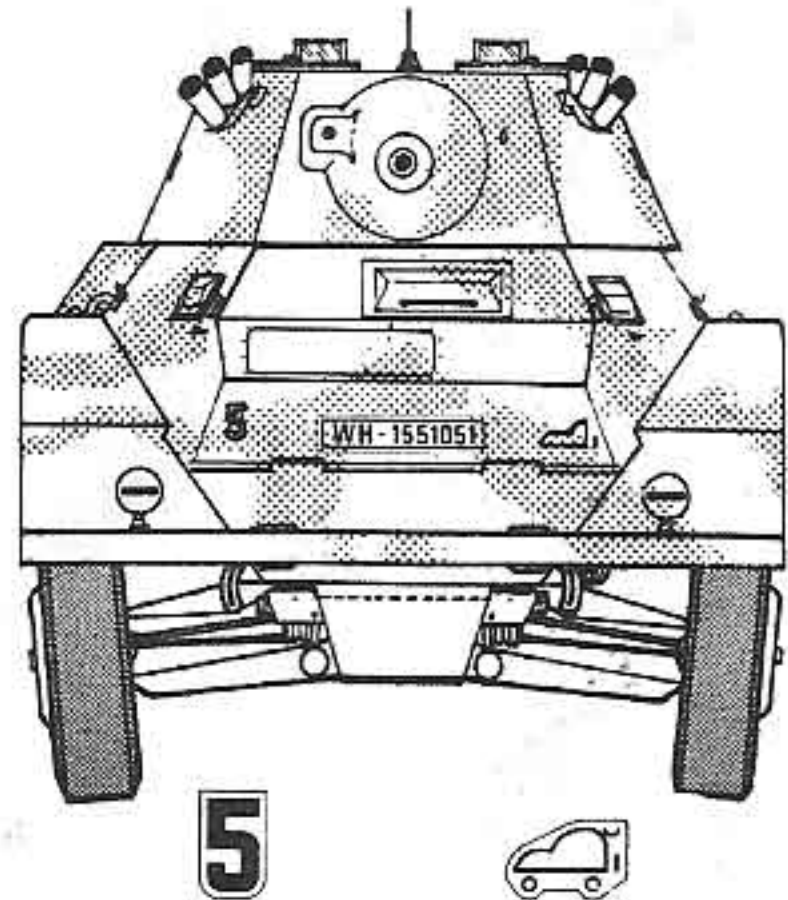
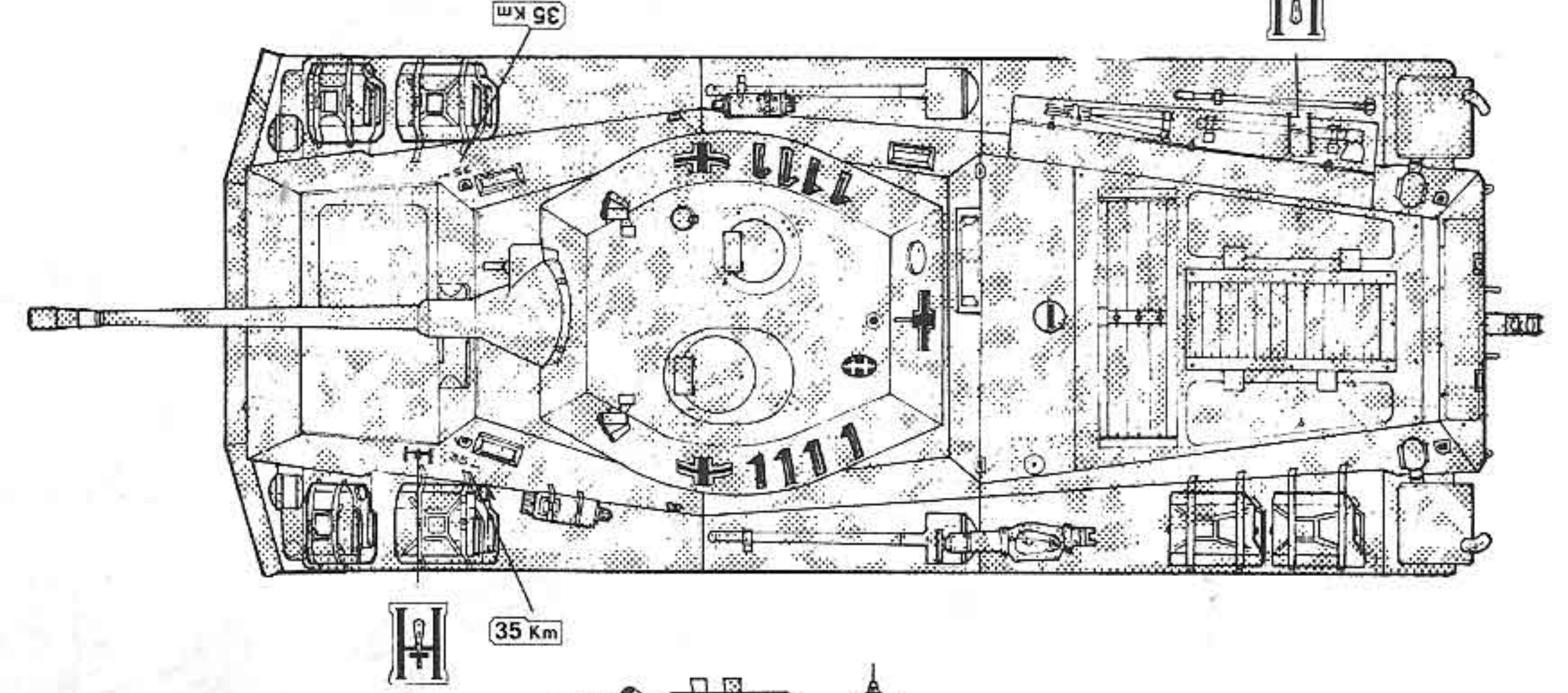
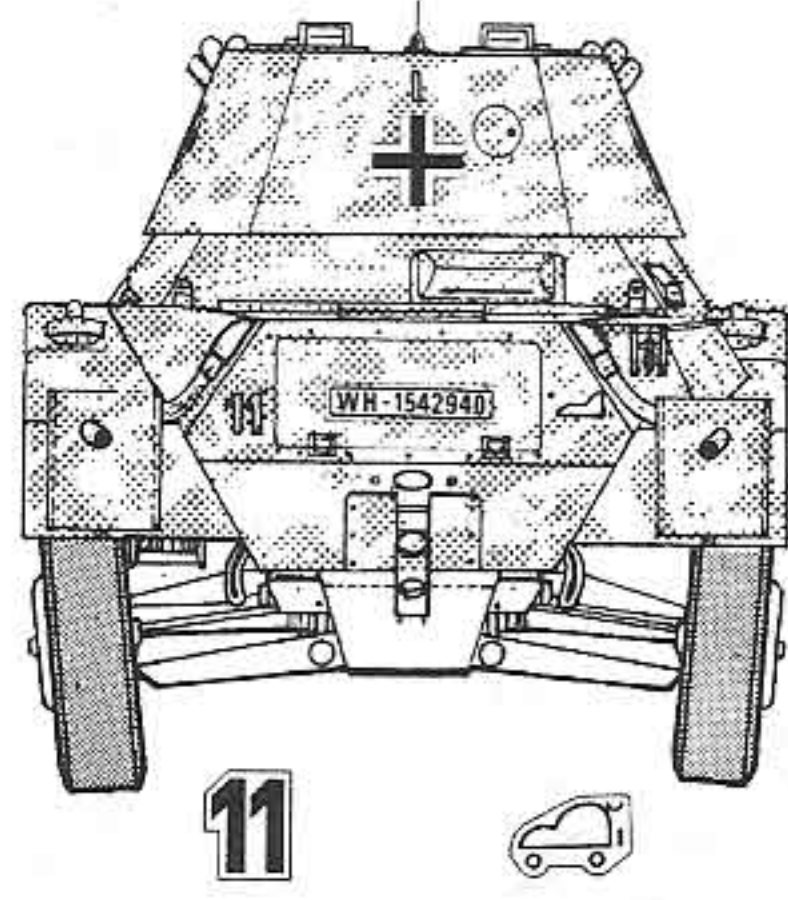
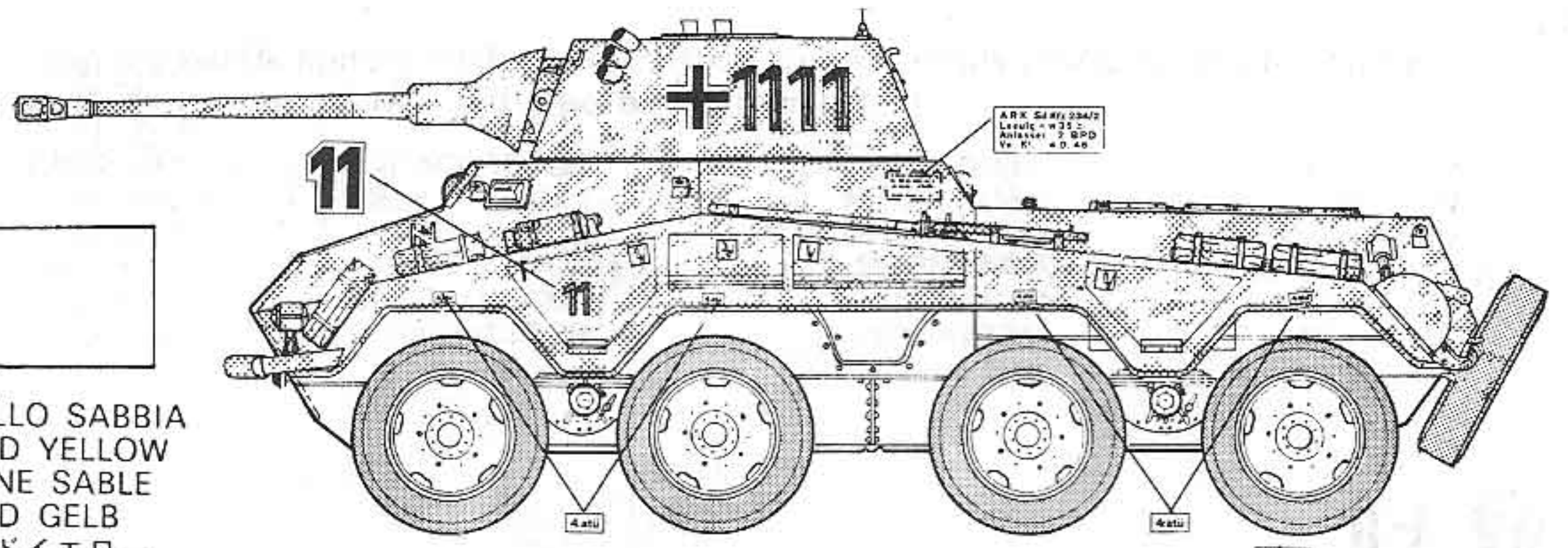

VERDE SCURO
 DARK GREEN
 DUNKELGRUEN
 VERT FONCE
 VERDE OSCURO
 DONKENGROEN
 ダークグリーン

