

O A 9 GOOSE



J. LLOYD
INTERNATIONAL, INC.

No. 70512

Scale 1/48 Escala 1/48 Échelle 1:48 Maßstab 1:48 スケール 1:48

IMPORTANT, READ THIS

- Before beginning, read through all instructions carefully.
- Each plastic part is identified by a number.
- Test fit each part in place before cementing.
- Use only cements and paints recommended for polystyrene.
- For best results, before painting or fixing Decals, wash all plastic parts with a mild detergent, rinse thoroughly and air dry.
- Scrape paint from all areas to be cemented.
- Scrape chrome plating from areas to be cemented.

IMPORTANTE, LEA ESTO

- Antes de comenzar, lea detenidamente todas las instrucciones.
- Cada pieza plástica está identificada con un número.
- Antes de la cementación verifique que cada parte se asienta bien en su lugar.
- Use solamente cementos y pinturas recomendadas para poliestireno.
- Para mejores resultados, antes de pintar o fijar las calcomanías lave todas las piezas de plástico con un detergente suave, enjuague y seque al aire.
- Elimine la pintura de todas las áreas que van a ser cementadas.
- Raspas el cromado de las áreas que van a ser cementadas.

RECOMMENDATION IMPORTANTE

- Avant de commencer, lire soigneusement toutes les instructions.
- Chaque pièce en plastique est numérotée.
- Essayer chaque pièce à sa place avant de la coller.
- Utilisez uniquement les colles et peintures recommandées pour le polystyrène.
- Pour obtenir un meilleur résultat, laver toutes les pièces en plastique dans un détergent doux, rincer et laisser sécher à l'air avant de peindre ou de fixer les décalques.
- Gratter la peinture de toutes les surfaces à coller.
- Gratter le chromage des zones à cimenter.

WICHTIG, BITTE LESEN

- Bevor Sie mit dem Zusammenbau beginnen, lesen Sie bitte erst die Anleitungen.
- Jedes Plastikteil ist mit einer Nummer bezeichnet.
- Prüfen Sie die Paßform, bevor Sie die Teile zusammenkleben.
- Verwenden Sie nur für Polystyrol empfohlene Bindemittel oder Farben.
- Vor dem Anmalen und bevor Sie Aufkleber anbringen, empfiehlt es sich, alle Plastikteile mit einer milden Seifenlauge abzuwaschen, abzuspülen und an der Luft zu trocknen.
- Entfernen Sie alle Farbreste von den Klebeflächen.
- Chromplattierung von den zu zementierenden Flächen abkratzen.

ステッカーを加えるため

- 始める前、すべての指示によって注意深く読まれる。
- 塗装のびれ発汗部分などは数によって識別される。
- テストはセメントで接合している前に各部分に合った。
- 使用ポリステレンのために推薦されるセメントおよびペンキだけ。
- 最もよい結果のため、絵画または図のステッカーの前、すべてを洗浄しない、種々な洗剤が付いているプラスチック部分、洗浄乾燥した完全におよび空気。
- セメントで接合しているべきすべての区域からのスクレップのペンキ。
- セメントで接合しているべき区域からのスクレップのクロムめっき。

TO APPLY DECALS

- Cut each decal from decal sheet.
- Place decal into water and soak for about 10 seconds and remove.
- Let set for about 30 seconds or until decal slides easily off the paper.
- Slide decal onto model, position and blot with a soft cloth.
- Let dry completely before handling.

PARA APLICAR LAS CALCOMANIAS

- Corte cada calcomanía de la hoja de calcomanías.
- Coloque la calcomanía en agua, deje que se remoje por unos 10 segundos y quítasela.
- Déjela fijarse por unos 30 segundos o bien hasta que se desprenda fácilmente del papel.
- Deslice la calcomanía sobre el modelo, colóquela en posición, y seque con un paño suave.
- Espere que se seque por completo antes de manejarla.

POUR LA DES DECALQUES

- Découpez les décalques figurant sur la feuille.
- Faites tremper ceux-ci dans l'eau pendant environ 10 secondes, puis retirez-les.
- Attendez environ 30 secondes ou jusqu'à ce que les décalques se détachent facilement du papier.
- Posez le décalque voulu sur le modèle, ajustez-le et essuyez avec un chiffon doux.
- Laissez sécher complètement avant toute manipulation.

AUFTRAGEN VON ABZIEHBILDERN

- Schneiden Sie die einzelnen Abziehbilder aus dem Abziehbildbogen.
- Legen Sie das Abziehbild etwa 10 Sekunden in Wasser, und nehmen Sie es dann heraus.
- Warten Sie etwa 30 Sekunden oder bis sich das Abziehbild leicht vom Papier ziehen läßt.
- Schieben Sie das Abziehbild auf das Modell, bringen Sie es in die gewünschte Stellung und trocknen Sie es mit einem weichen Tuch ab.
- Warten Sie, bis es ganz getrocknet ist.

ステッカーを加えるため

- ステッカーシートからの各ステッカーを切り取らない。
- ステッカーを水に置き、約10秒の間浸し、そして取除きなさい。
- 約30秒のまたはステッカーまでの許可されたセットはペーパーを離れて容易に滑る。
- モデルにスライドのステッカー、柔らかい布が付いている位置をそてし、
- 扱う前に乾燥した完全に許可しなさい。

DECAL (DIP IN WATER)

CALCOMANIA (SUMERGIR EN AGUA)
DECALQUE (TREMPER DANS L'EAU)
AUFKLEBER (IN WASSER TAUCHEN)
ステッカー(水のすくい)

CLEAR PART

PARTIE CLAIR
PARTE CLARE
FREIES TEIL
明確な部分

48 PART NUMBER

NUMERO DE LA PIEZA
PIECE NUMERO
TEILNUMMER
部品番号

OPTIONAL PARTS

PARTES OPCIONALES
PIECES FACULTATIVES
ZUSATZTEILE
オプション部分

STEP NO

PASO Nº
ETAPE Nº
SCHRITTNR
ステップ番号

REPEAT STEPS FOR OTHER SIDE

REPITA LOS PASOS PARA EL OTRO LADO
REPETER LE MEME PROCÉDÉ POUR L'AUTRE CÔTÉ
WIEDERHOLEN SIE DIESE SCHRITTE AUCH AUF DER ANDEREN SEITE
反対側のためのステップを繰り返さない

REPEAT SEVERAL TIMES

REPITA VARIAS VECES
REPÊTER PLUSIEURS FOIS
MEHRMALS WIEDERHOLEN
数回を繰り返さない

PAINTING CODE

CODIGO DE PINTURA
CODE DE PEINTURE
FARBCODE
絵画コード

SHOWN UPSIDE DOWN

MOSTRADO BOCA ABAJO
MONTRÉ SENS DESSUS
DESSOUS
逆さまに示されている

DO NOT CEMENT

NO CEMENTE
NE PAS COLLER
NICHT KLEBEN
セメントで接合してはいけない

CEMENT HERE ONLY

CEMENTE AQUI SOLAMENTE
COLLER ICI SEULEMENT
NUR HIER KLEBEN
このセメントだけ

WARNING: This is detailed scale model and such may contain sharp points. Take care during assembly.

VORSICHT: Dies ist ein detailliertes Scale Modell. Einige Teile können scharfkantig sein. Seien Sie vorsichtig beim Zusammenbau.

ADVARSEL: Dette er en detaljerede skala model og nogen dele kan derfor indeholde skarpe spidser. Vær forfigtig under samling.

ADVERTENCIA: Este es una maqueta a escala detallada y algunas piezas pueden tener puntas agudas. Tenga cuidado durante el ensamblaje.

ATTENZIONE: Questo modellino riproduce l'originale in scala ridotta e in modo dettagliato; quindi, qualche componente potrebbe avere punte acute. Stare attento durante il montaggio.

ADVERTÊNCIA: Este é um modelo em escala pormenorizada a algumas das suas componentes podem ter pontas aguçadas. Tomar as precauções a monta

ATTENTION: Ceci est une maquette à l'échelle détaillée et certaines pièces peuvent être pointues. Prendre les précautions nécessaires durant l'assemblage

WAARSCHUWING: Dit is een gedetailleerd op kleine schaal gameskt model en sommige onderdelen kunnen scherpe punten hebben. Neem de juiste voorzorgsmaatregelen tijdens de montage.

CAUTION: NOT SUITABLE FOR CHILDREN UNDER 3 YEARS. CONTAINS SMALL PARTS.

PRODOTTO: NON ADATTO AI BAMBINI DI ETÀ INFERIORE AI 3 ANNI. CONTIENE PICCOLI OGGETTI.

ΠΡΟΣΟΧΗ: ΔΕΝ ΕΙΝΑΙ ΚΑΤΑΛΛΗΛΟ ΓΙΑ ΠΑΙΔΙΑ ΚΑΤΩ ΤΩΝ ΤΡΙΩΝ ΕΤΩΝ ΠΙΣΤΕΙΣ ΕΙΣ ΜΙΚΡΑ ΤΕΜΑΧΙΑ

VORSICHT: NICHT FÜR KINDER UNTER 3 JAHREN GEEIGNET. ENTHÄLT KLEINE TEILE.

PRECAUTION: NO ES ACONSEJABLE PARA NIÑOS MENORES DE TRES AÑOS. CONTIENE PIEZAS PEQUEÑAS.

注意: 3年以下の子供のために 適しなかった。小さい部品を含んでいる。

ATENÇÃO: IMPROPRIO CRIANÇAS COM MENOS DE 3 ANOS. CONTEM PEÇAS PEQUENAS.

FORSIGTIG: IKKE EGNET TIL BRUG UNDER 3 ÅR. INDEHOLDER SMÅ DELE.

Every effort is made to manufacture this kit complete in every way. However, should a part be missing contact: Tous les efforts ont été déployés que cet ensemble soit complet toutefois, si des pièces sont manquantes, écrivez-nous à l'adresse suivante:

J. Lloyd International, Inc.
Cedar Rapids, IA 52404
www.lindberg-models.com

International Hobbycraft UK Ltd
21 St. Thomas Street
Bristol BS1 6JS England

Be sure to include the kit number, part number and your return address. Assurez-vous d'inscrire le numéro du modèle, le numéro de pièce et votre adresse.

Not suitable for children under 36 months due to small parts. Please retain this information for future reference.

Contient de petites pièces. Ne convient pas aux enfants de 36 mois et moins. Veuillez conserver cette information pour référence ultérieure.

©2008 J. Lloyd International, Inc., Cedar Rapids IA 52404 USA All rights reserved. Lindberg is a registered trademark of J. Lloyd International Inc.

©2008 J. Lloyd International, Inc., Cedar Rapids IA 52404 USA Tous droits réservés. Lindberg est une marque déposée de J. Lloyd International, Inc.

PAINTING SCHEME

We recommend the use of Testors Paints when painting your model. Paint in colors and patterns displayed on box.

SUGGESTION DE PEINTURE

Nous recommandons les couleurs de peinture Testors pour votre modèle. Ajoute de la couleur et des motifs tel qu'illustré sur la boîte.

1	Copper	Cobre	Cuivre	Kupfer	銅
2	Interior Green	Verde Interior	Vert Intérieur	Hauspflanzengrün	内部緑
3	Aluminium	Aluminio	Aluminium	Aluminium	アルミ
4	Flat Black	Negro Mate	Noir Mat	Mattes Schwarz	光沢黒
5	Wood	Madera	Bois	Holz	木
6	Gun Metal	Metal Del Arma	Métal De Pistolet	Gewehrmetall	銃金
7	Dark Sea Blue	Azul Mar Oscuro	Bleu Marine Foncé	Dunkles Meeresblau	暗い青
8	Field Drab	Campo Monótono	Zone Terne	Fangen Sie Graubraunes Auf	ドラブ
9	Leather	Piel	Cuir	Leder	革

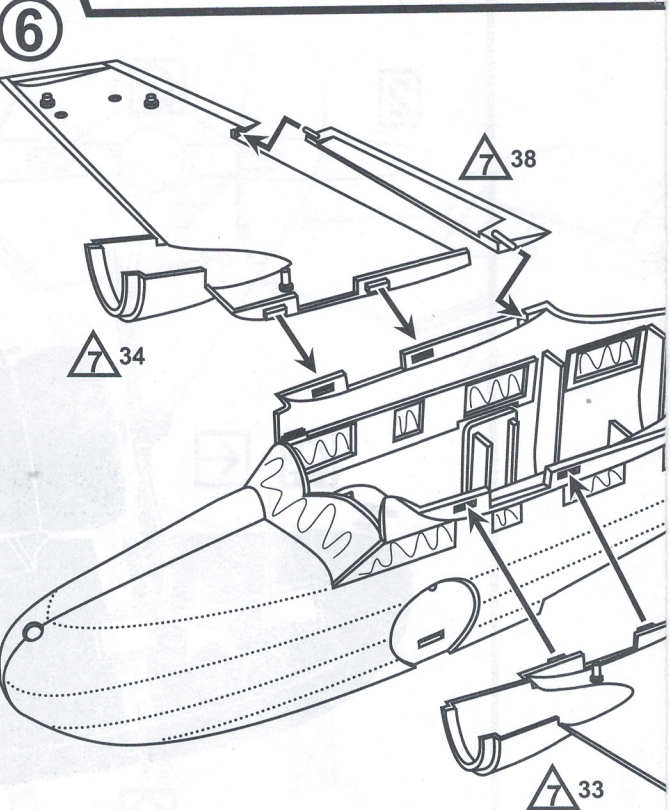
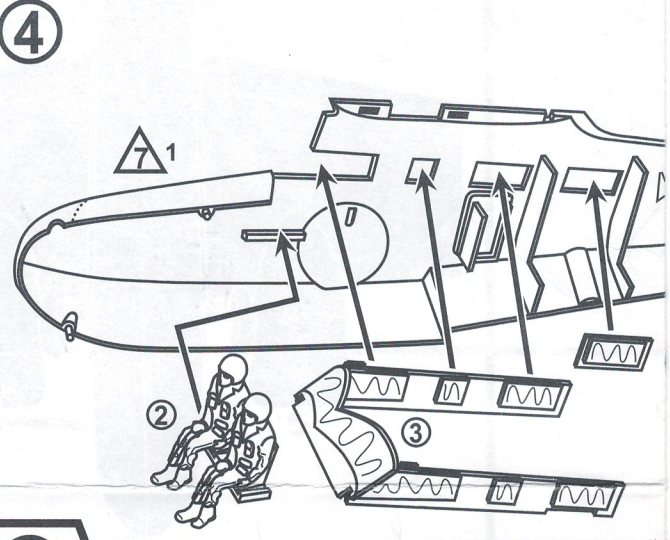

Not suitable for children under 36 months due to small parts. Please retain this information for future reference.

al.

nodèle réduit.

	FS #	#
	***	1151
緑	FS 34151	1715
ニウム	***	1781
無い黒	FS 37038	1749
	***	1735
	***	1795
カ青	FS 15042	1717
フィールド	FS 30118	1702
	***	1736

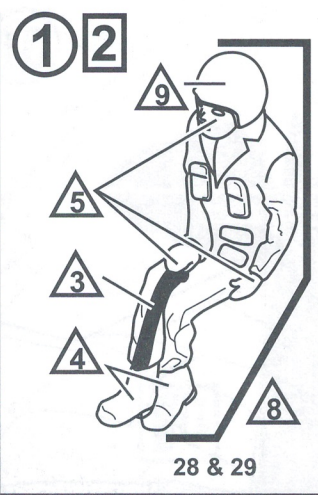

28 & 29

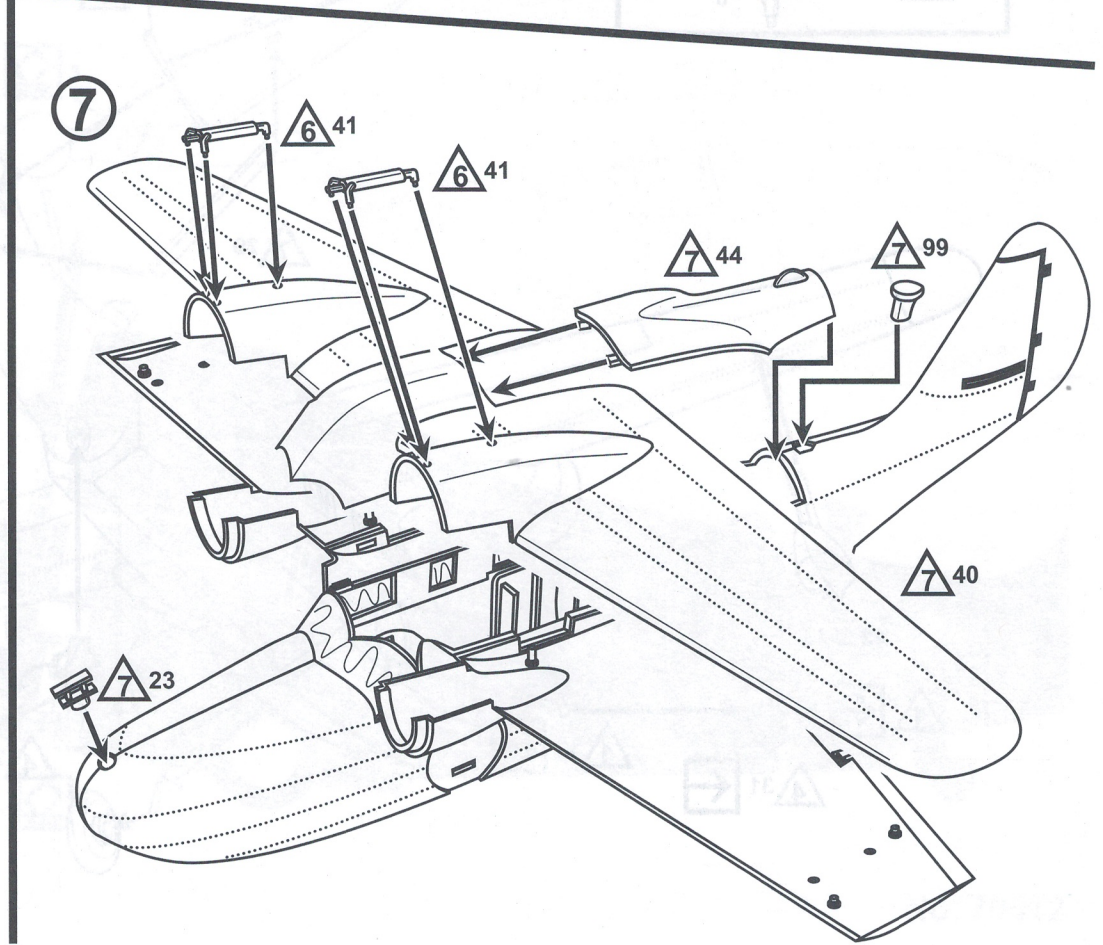
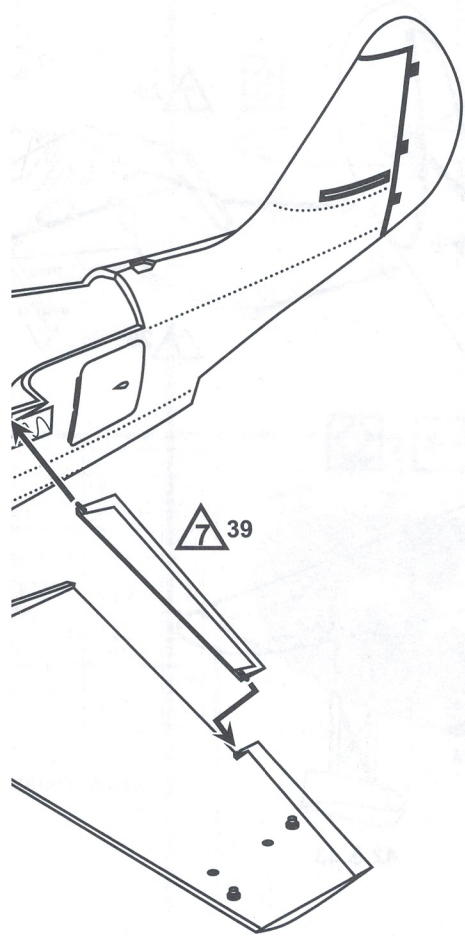
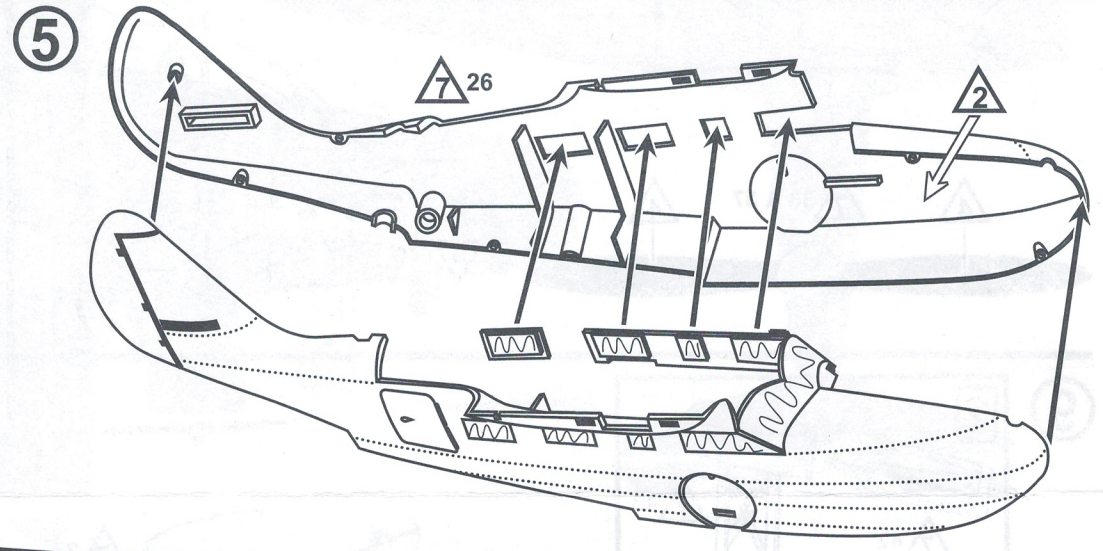
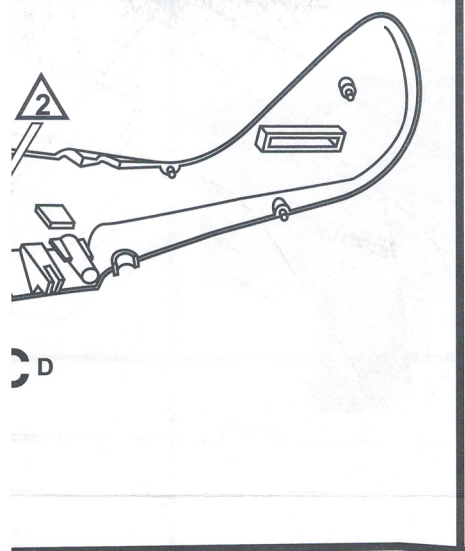
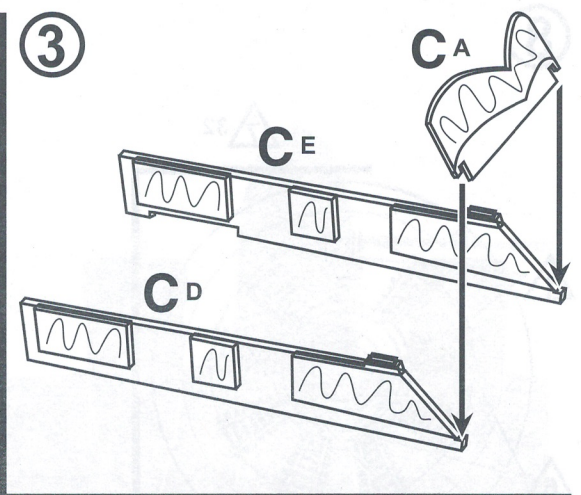
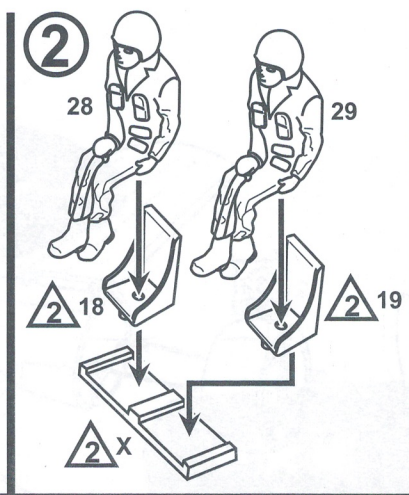

8

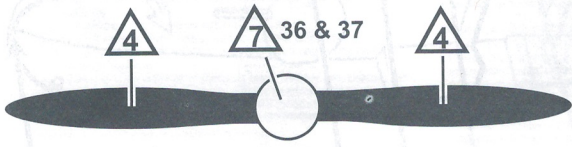
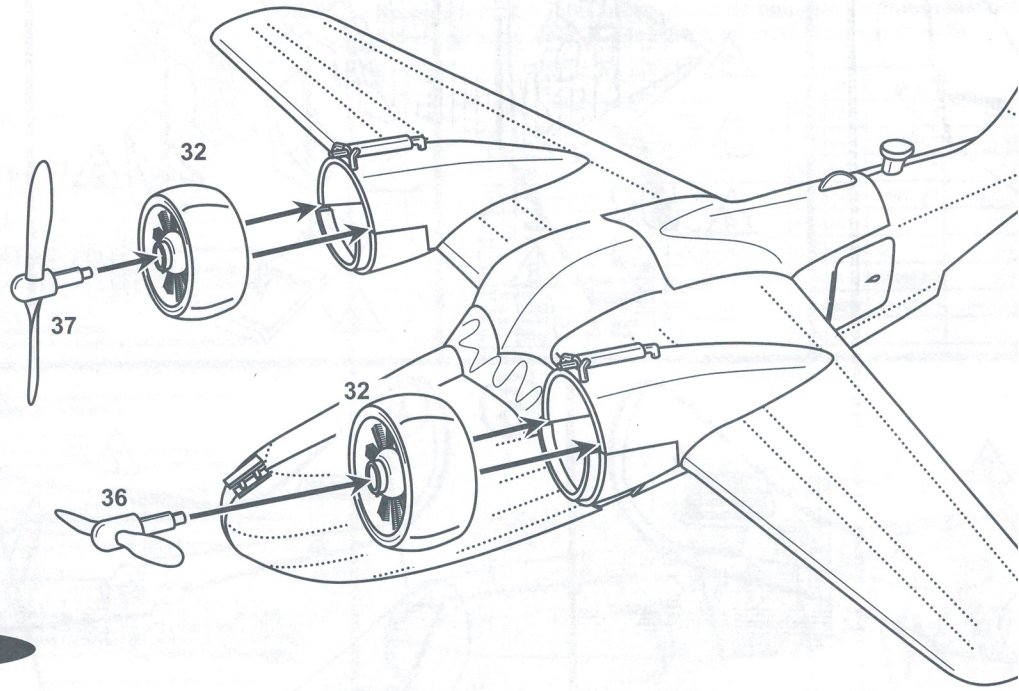
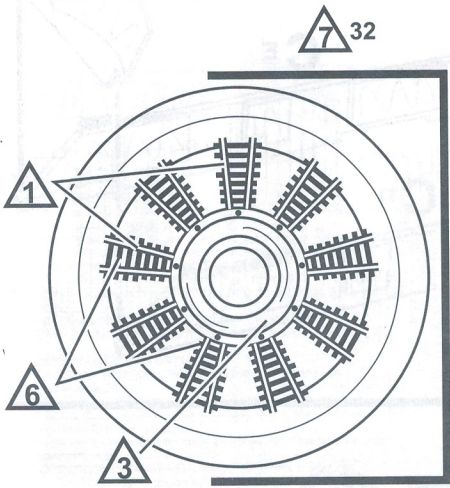

9

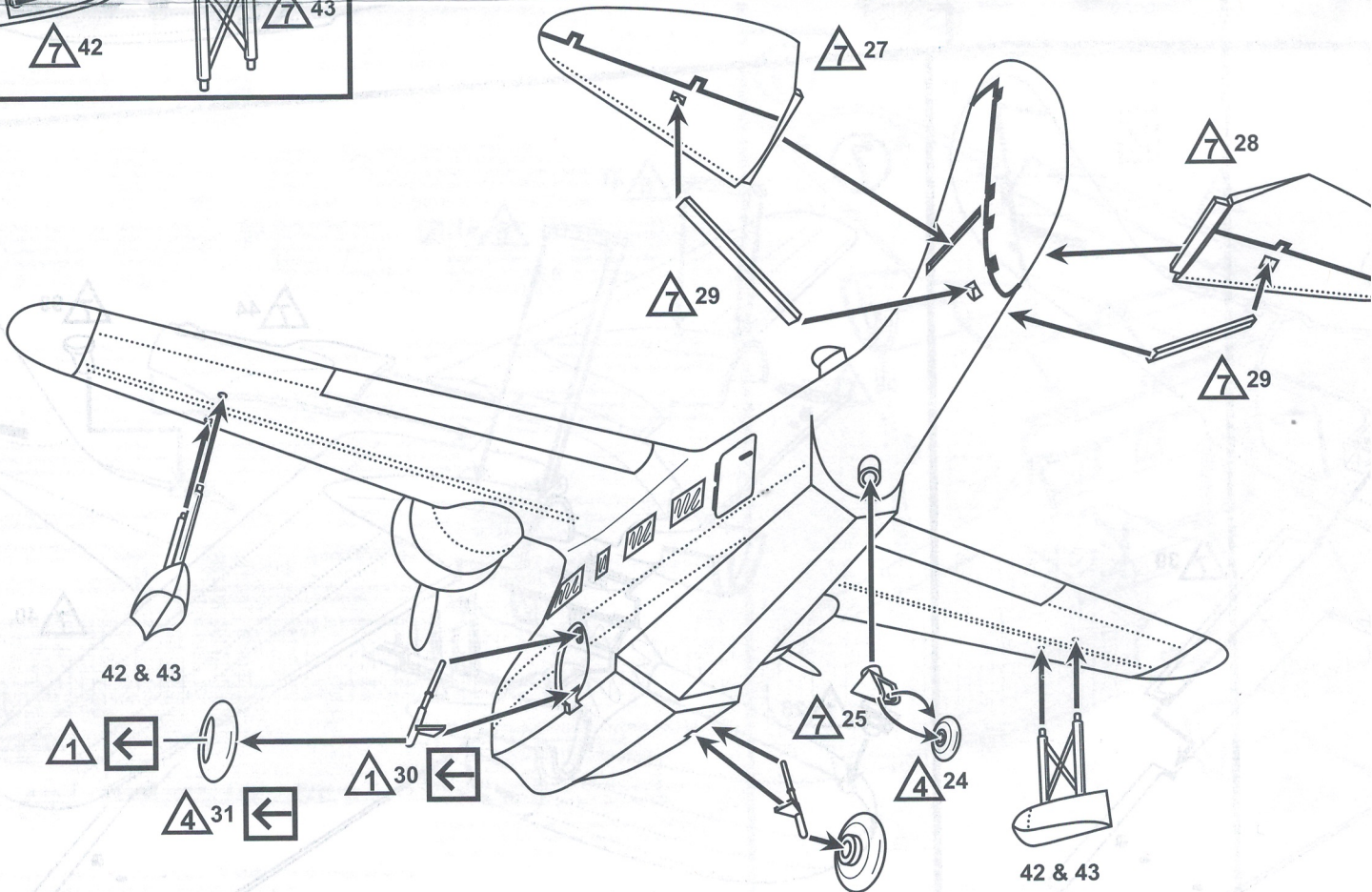
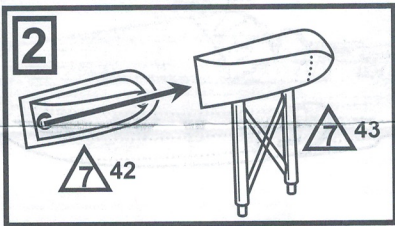

10

