

- 1** МиГ-25П из состава 531 ИАП, аэродром Чугуевка, ДВО. На этом самолете 6-го сентября 1976 года старший лейтенант В. Беленко перелетел в Японию, совершив посадку в гражданском аэропорту Хокодайе. В этот день проводились учебные полеты, ракеты не подвешивались. Самолет окрашен по типовой схеме, стандартной для подавляющего числа МиГ-25 всех модификаций. Самолет целиком окрашен в светло-серый (Light Grey) цвет, радиопрозрачные поверхности темно-серые (Dark Gull Grey). Антибликовое покрытие перед козырьком фонаря черное (Flat Black), жаропрочные экраны в хвостовой части - темная сталь, сопла двигателей - горелый металл.

MiG-25P, belonging 531-th Fighter Aviation Regiment, Far East military district USSR, AB Chuguevka. At that plane 6.09.1976 flying officer V. Belenko run away to Japan and landing in civilian airport Khokodate. On this day there was training fly and MiG-25P have not missiles under wings. Painting scheme, which used on most MiG-25 all modifications. Plane is overall Light Grey, radiotransparent parts are Dark Gull Grey, antiglare painting ahead cockpit canopy Flat Black, heat-proof parts on tail-piece is Dark Steel, exhaust nozzles - Burnt Metal.

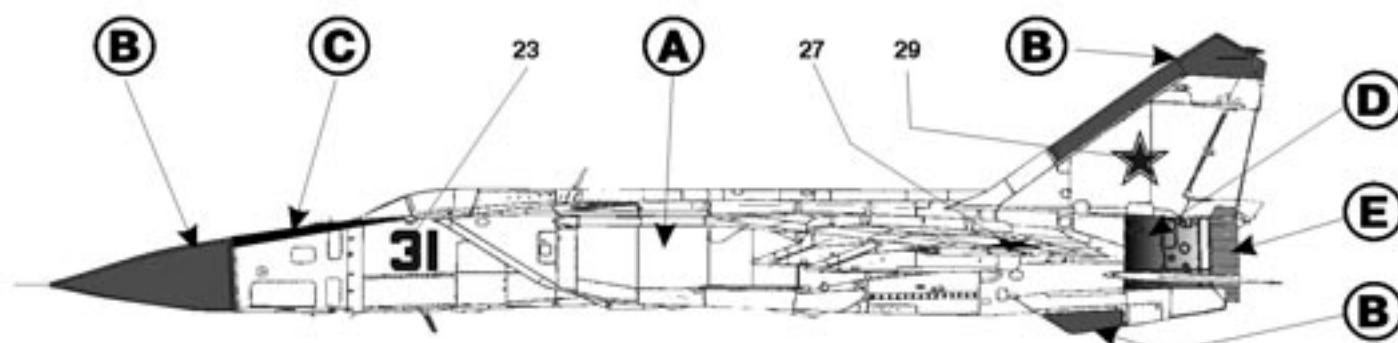

- 2** МиГ-25ПД из состава 120-ой АЭ ВВС Алжира, АБ Эйн-Усера, 1980 г. Самолет окрашен аналогично (1). При нанесении опознавательных знаков Алжира отмечено следующее правило: концы полумесяца и звезда обращены к хвостовой части самолета на боковых поверхностях и к концам крыльев при нанесении ОЗ на крылья. Несмотря на обозначение ПД у всех экспортных версий перехватчика МиГ-25, они оснащались РЛС "Смерч-А2", но имели упрощенный состав БРЭО, имели ИК-пеленгатор в носовой части и вооружаться ракетами Р-60 (как на АПУ-60 так и АПУ-60-2) на внешних пилонах. Черное антибликовое покрытие перед ИК-пеленгатором отсутствует.

MiG-25PD, belonging 120-th Air Squadron of Algerian Air Force, Ein-Usara AB, 1982. Painting scheme as (1). There is rule for placing Algerian national insignia: acute ends of crescent and star always look to tail planes, when insignia placed on fuselage, and look to tail of wing, when insignia placed on upper and bottom wings surfaces. Export version MiG-25 interceptors had MiG-25PD code, had "Smerch-A2" radar and reduced electronics equipment. Again this export version had IR-seeker in nose part of fuselage and can fitted R-60 air-to-air missiles (on APU-60 and APU-60-2 launch stations) on outboard underwings pylons.

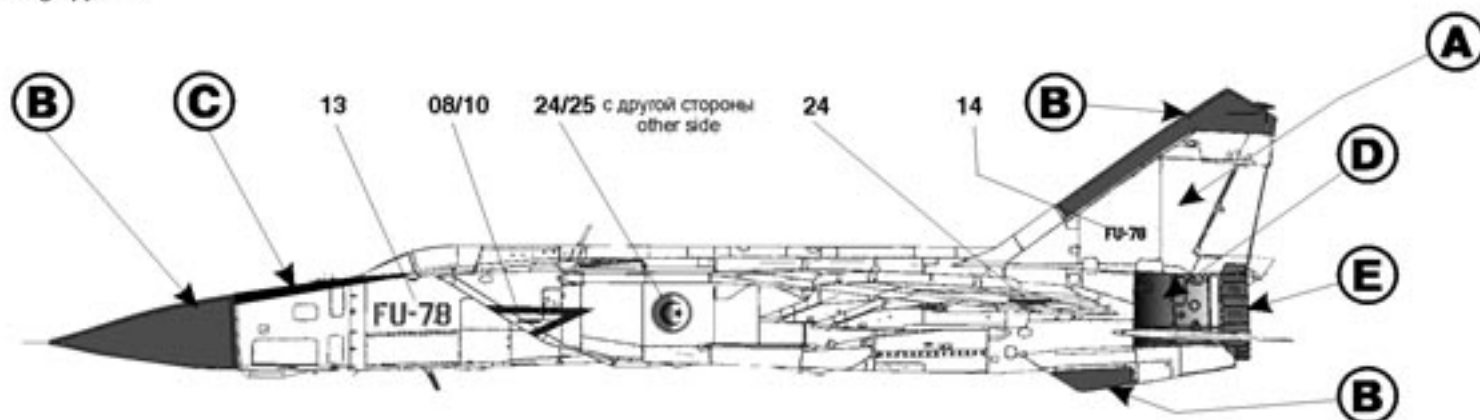

- 3** МиГ-25ПДС из состава 146-го ГвИАП имени 60-и летия ВЛКСМ, 8-я ОА ПВО СССР, аэродром Васильков, Украина, 1985 год. Полк получил свое наименование в 1983 году, в 1984 году часть самолетов МиГ-25 из состава полка получила эмблему на боковых поверхностях воздухозаборников с двух сторон фюзеляжа. После распада СССР 146-ой ИАП перешел в состав ВВС Украины и некоторое время продолжал эксплуатацию МиГ-25. Некоторые самолеты несущие эмблему получили украинские ОЗ подобно (5), получил ли новые ОЗ этот самолет достоверно неизвестно. Окраска аналогично (1), но на модификации ПД(ПДС) появился ИК-пеленгатор внизу носовой части фюзеляжа и к схеме окраски добавлен черный противобликовый элемент, заходящий на радиопрозрачное покрытие конуса РЛС, перед ИК-пеленгатором.

MiG-25PDS, belonging 146-th Guardian Fighter Aviation Regiment by the name 60-th anniversary of VLKSM (youth communist organisation in USSR), 8-th air army in air defence USSR system, Vasilkov, Ukraine, 1986. In 1983 regiment was calling named 60-th ann. VLKSM and in 1984 some MiG-25 aircraft have new emblems on both side air intakes. After breakdown of USSR 146-th FR was put under Ukrainian command, some of MiG-25 with this emblems was taked Ukrainian national insignia (like variations (5) this decal). Had exactly this aircraft Ukrainian insignia or not - it is not certain knowledge. Colour scheme as (1), but on PD(PDS) modification added IR direction finder and paint Flat Black antiglare coating (fractionally overpaint radiotransparental nose cone) ahead IR direction finder.

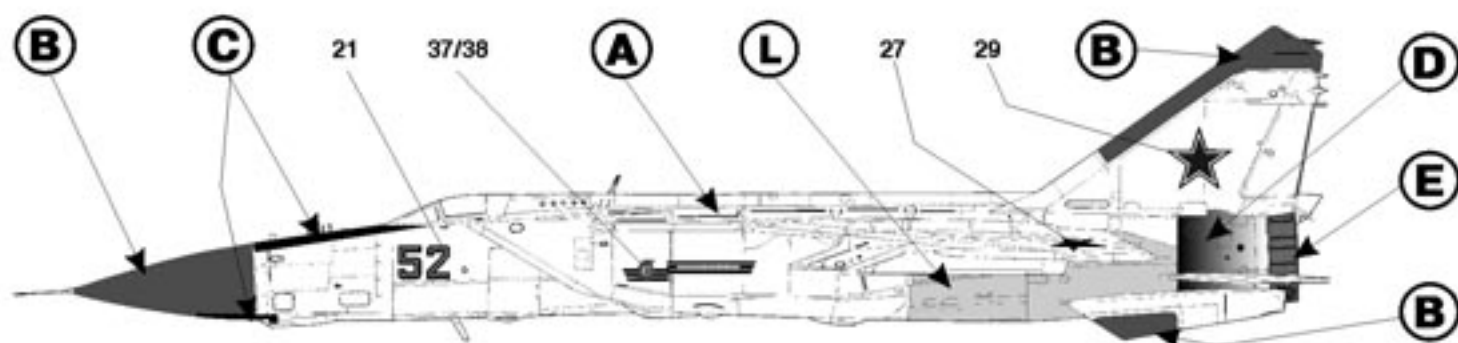

4 МиГ-25ГД, принадлежащий 5 АЭ ВВС Сирии, АБ Тияз, 1985 год. Самолет принимал участие в воздушных боях с израильскими ВВС во время войны в Ливане в 1981 году. В настоящее время МиГ-25 ВВС Сирии проходят модернизацию. Самолет окрашен аналогично (3).

MiG-25PD, belonging 5-th Aerial Squadron of Syrian AF, Tiyaz AB, 1985. In 1981 this aircraft take part in aerial fight against Israel Air Forces over Lebanon in 1981. Now all MiG-25 of Syrian AF during modernization armament and powerplant system. Paint scheme same as (3).

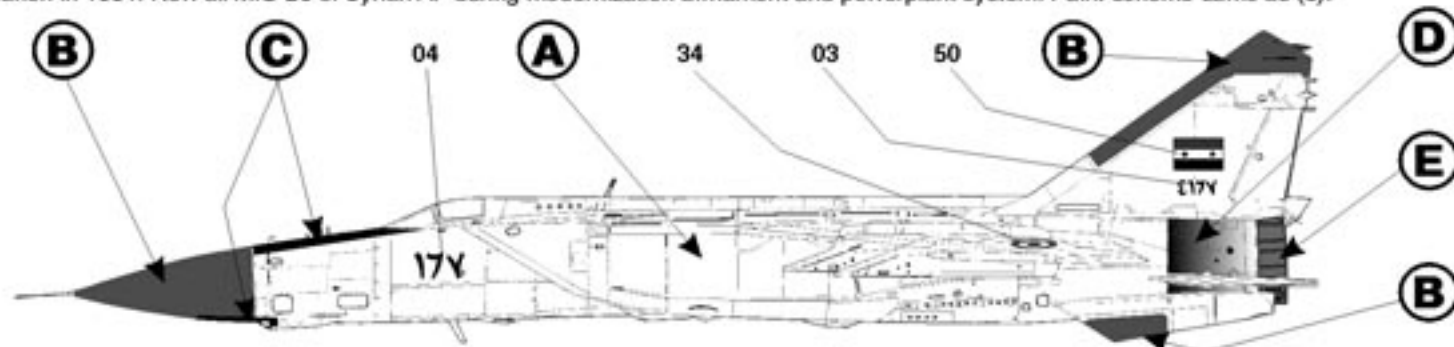

5 МиГ-25ГД из состава 1025-ой АЭ ВВС Ливии, авиабаза Бенни, 1981 год, принимавший участие в патрулировании воздушного пространства над заливом Сидра летом 1981 года. Ливия объявила залив Сидра своими внутренними водами и самолеты ливийских ВВС в 1981-82 гг неоднократно привлекались для вытеснения палубных самолетов 6-го флота ВМС США. Самолет окрашен аналогично (3). Для изготовления ОЗ ВВС Ливии используйте самоклеющиеся маски M06 и M07, идущие в комплекте, закрасив площадь ОЗ зеленым (Dark Green FS 24223) цветом.

MiG-25PD belonging 1025-th Aerial Squadron Libyan AF, Benin AB, Libya, 1981. This aircraft used in patrol flight over Cidr gulf in summer 1981. Libya declared Cidr gulf its own internal territory and Libyan AF in 1981-82 repeatedly flight to extrude USN deck aircraft of 6-th Fleet. Aircraft painted similar as (3). For make Libyan AF insignia use selfadgesive painting masks M06 and M07 this decal set, painting insignia area in Dark Gren FS 24223.

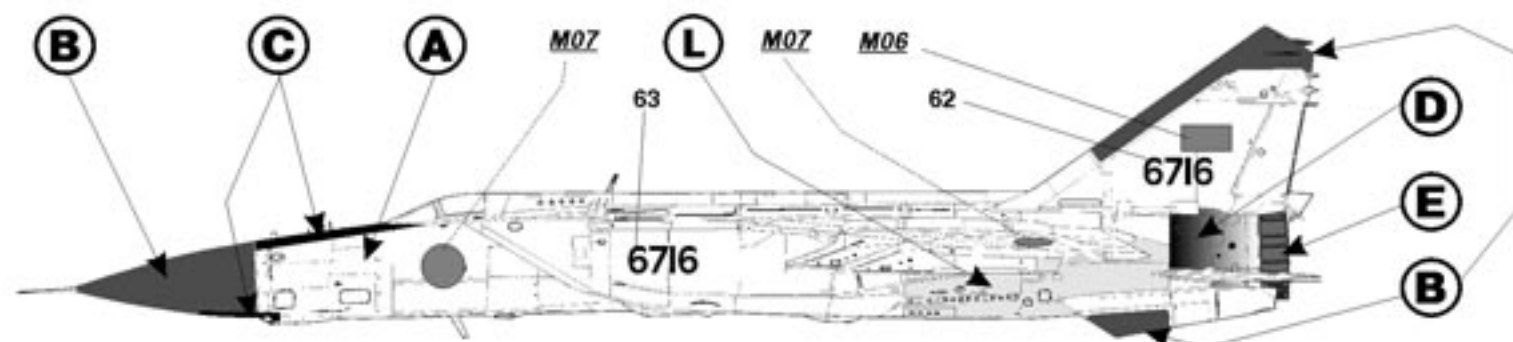

6 МиГ-25ГДС из состава 96-ой АЭ ВВС Ирака, авиабаза Куадисса, более известная как Аль-Ассад, 1991 год. Самолеты 96-ой АЭ участвовали в Ирано-Иракской войне, причем на начальной стадии эксплуатации (с 1980 по 1982) год пилотировали их зачастую советские советники. Имеются несколько подтвержденных побед МиГ-25ГД над иранскими F-4, F-5 и EC-130E. В 1984-85 годах все МиГ-25ГД ВВС Ирака (единственные из поставленных за рубежом) прошли модернизацию до уровня МиГ-25ГДС. Во время операции "Буря в заливе" самолет был разрушен прямым попаданием авиабомбы, так как самолет находился в нелетном состоянии и стоял вне укрепленных укрытий за аэродромом. Самолет окрашен аналогично (3).

MiG-25PDS belonging 96-th Aerial Squadron Iraqi AF, Qadissiyah AB (better known in the West as "al-Assad"), 1991. MiG-25PD was deployed in Iraq in late 1979 and soon this aircraft (before 1982 on this aircrafts flight Russian military advisers) used in Iran-Iraqi war, there is confirm air victories over Iranian F-4, F-5, EC-130E. In 1984-85 all Iraqi MiG-25PD was upgraded into MiG-25PDS (only Iraqi MiG-25 from all export Foxbat's was upgraded). During "Desert Storm" operation this aircraft was destroyed by aviation Allied Force on land, in 1991 this MiG-25PDS was in nonuseable condition, placed not into shelter, out of airfield borders. Aircraft painting similar as (3).

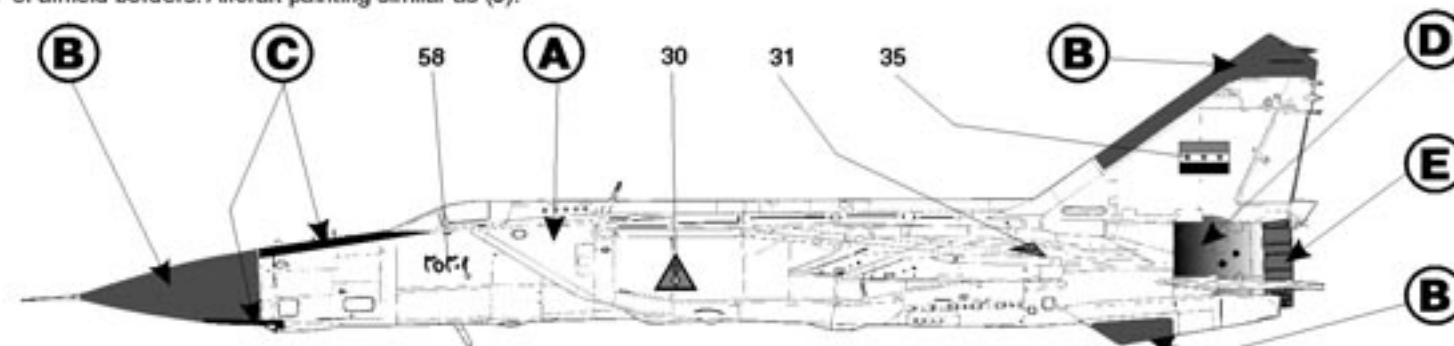

7 МиГ-25ГД предположительно из 146-го ИАП ВВС Украины. Васильков, 1995 г. Самолет окрашен стандартно, аналогично (3). Ранее самолет нес ОЗ ВВС СССР, которые в 1991-м были заменены на ОЗ Украины и лишь спустя некоторое время была нарисована "пасть". Самолет окрашен аналогично (3), под всеми ОЗ Украины пятна светло-серого (Aircraft Grey) цвета неправильной формы поверх ОЗ ВВС СССР.

MiG-25PD probably belonging 146-th Fighter Aviation Regiment of Ukranian Air Force, Vasilkov, 1995. Before 1991 this aircraft have USSR national insignia, after - Ukrainian insignia. Sharkmouth was painting after 1991, somehow this aircraft using without noseart. Aircraft painting similar as (3), under Ukrainian insignia - Aircraft Grey patches (overpainted USSR insignia) with dented borders.

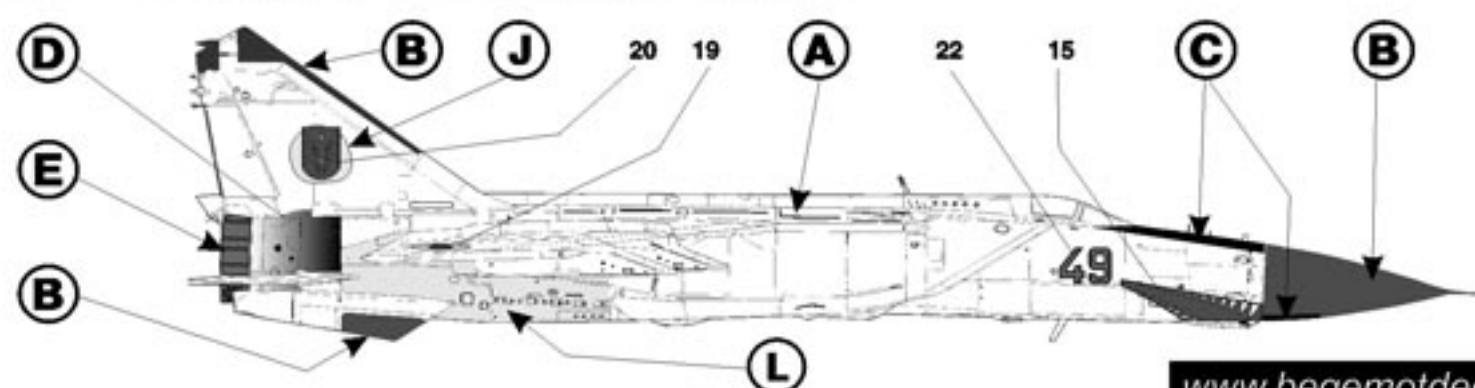

8 МиГ-25ПУ из состава 174-го Краснознаменного Печенгского ГвИАП имени Б.Ф. Сафонов, 6-я ОА ПВО СССР, аэродром Мончегорск, Кольский полуостров, 1990 год. Полк на тот момент был вооружен самолетами МиГ-31, некоторые из которых несли имена Героев Советского Союза, воевавших вместе с Сафоновым. Окраска стандартная, аналогично (1). В 1995-м 174 ГвИАП был расформирован, 10 декабря 1996 года самолет при перегоне в 458 ГвИАП (аэродром Котлас) разбился на взлете, погиб один из пилотов.

MiG-25PU, belonging 174-th Pechenga Red Banner Guardian Fighter Aviation Regiment B.S. Safonov, Monchegorsk, Kola peninsula, 6-th Aerial Army in Air Defence USSR system, 1990. On that time regiment have some MiG-31 aircraft whose named heroes USSR, which fight together B.S. Safonov in Nord front during WWII. Painting scheme as (1). In 1995 174-th regiment was stand down, 10.12.1996 plane crashed during flying-off, when plane go to fly on new regiment (458 Guardian Fighter Aviation Regiment at Kotlas AB), one pilot killed.

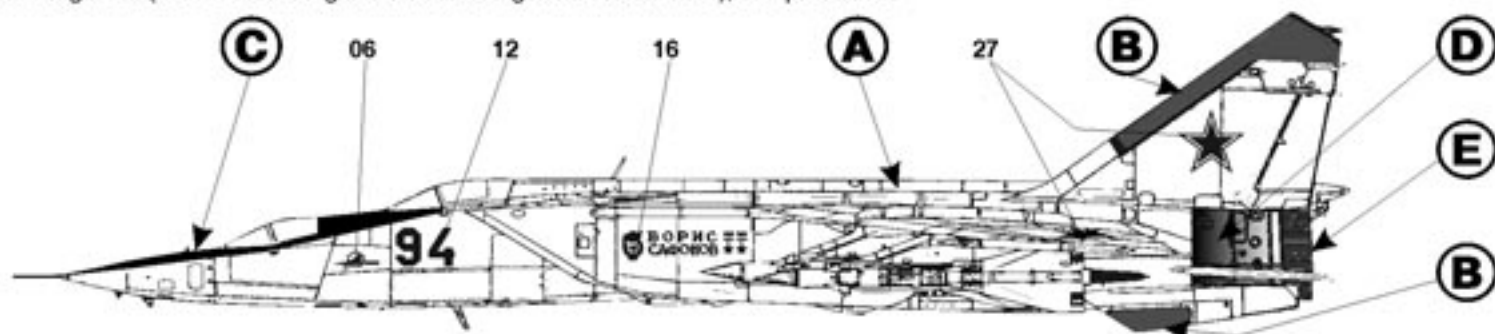

9 МиГ-25РБ, один из первых серийных Ми-25РБ, заводской номер 0402, из состава 63-го Отдельного Авиационного Отряда, сформированного на базе специалистов МАП, НИИ ВВС, 4-го ЦБП и ПЛС в Липецке и 47-го ОГвРАП. Самолет был передан в 63-ий ОАО из состава 4-го ЦБП и ПЛС в Липецке. По сути создание и отправка 63-го ОАО в Египет являлась проверкой только осваиваемых Миг-25Р и Миг-25РБ в боевых условиях. Самолеты были перевезены на аэродром Каир-Вест, Египет, в марте 1971 г. Самолеты 63-го ОАО выполняли разведывательные полеты над территорией Израиля до конца 1972 года. Самолет окрашен по стандартной схеме, аналогично (1), расположение радиопрозрачных элементов иное, нежели у МиГ-25П. Самолеты 63-го ОАО несли опознавательные знаки ВВС АРЕ, бортовой номер отсутствовал. Краска на ОЗ довольно быстро выгорала при сверхзвуковых полетах, периодически их подновляли, иногда зеленые звезды на ОЗ отсутствовали.

MiG-25RB, one of first serial MiG-25RB with serial No 0402, belonging 63-th Separate Aviation Wing, which included two MiG-25R and two MiG-25RB and was set up on base Ministry of Aviation industry of USSR, 4-th Centre of Combat Employment and Personnel Retraining in Lipetsk, Scientific Research institute of Soviet AF and 47-th Separate Guardian Reconnaissance Aviation Regiment. This aircraft was transferred from Lipetsk. Deployed 63-th SAW in Cairo-Vest, Egypt in March 1971 was test new aircraft in combat, officially MiG-25RB was include in inventory in 1972. MiG-25's from 63-th SAW used in recon flight over Israeli territory up to end of 1972. Aircraft painting similar as (1), but RWR parts have another form and places. Aircrafts had Egypt national insignia, but paint this insignia frequent was faded during supersonic flights and insignia periodically repainted, sometimes without green stars.

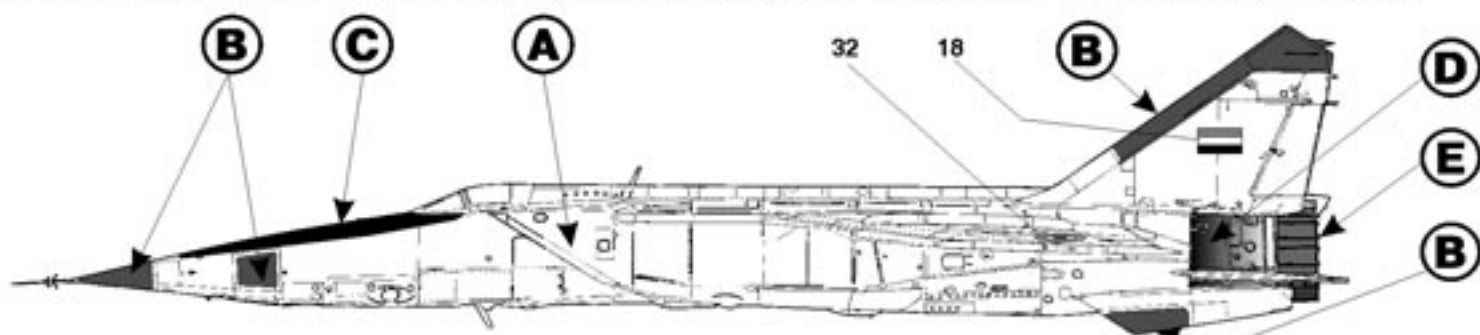

10 МиГ-25РБ из состава 154-го Отдельного Авиационного Отряда, сформированного на базе 1-ой АЭ 47-го ОГвРАП. 154-ый ОАО пришел на смену 63-го ОАО на аэродроме Каир-Вест, летая с октября 1973-го по май 1975-го года над Израилем. На момент перебазирования самолет не имел ОЗ, ОЗ ВВС СССР были закрасены светло-серой краской, немного темнее чем основной цвет, бортовой номер сохранен.

MiG-25RB belonging 154-th Separate Aviation Wing, which set up on base of 1-st Squadron 47-th Separate Guardian Reconnaissance Aviation Regiment, Cairo-Vest AB, Egypt. 154-th SAW was supersede 63-th SAW in recon mission over Israel during Arab-Israeli war in 1973 and after, up to May 1975. On the time of deployed aircraft had only board number, USSR insignia was overpainted by a little darker Light Gray, than main colour pentagon patches with dented borders.

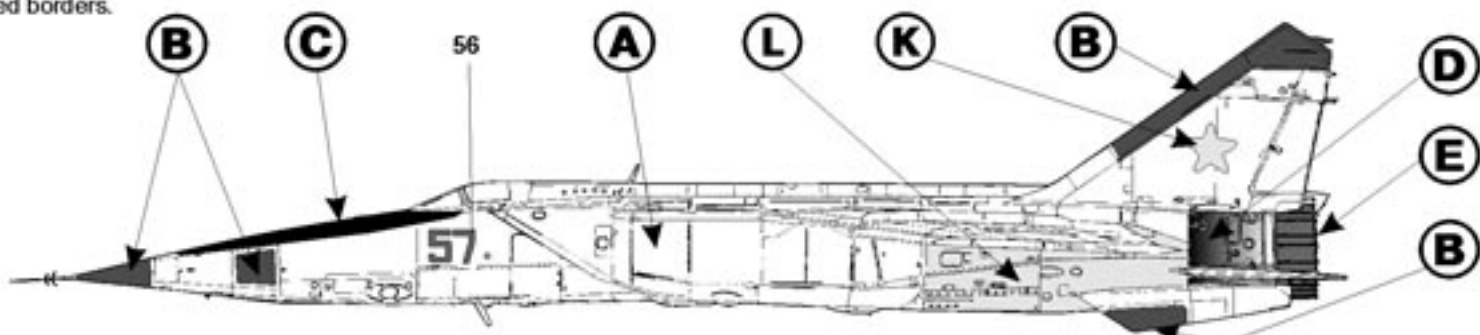

11 МиГ-25РБ из состава 120-го РАП ВВС Болгарии, аэродром Толбухин, Болгария, 1984 год. Самолет окрашен аналогично (9). В 1991-м году Болгария, посчитав эксплуатацию МиГ-25 экономически невыгодной, вернула два МиГ-25РБ и один МиГ-25ПУ в СССР, получив 8 МиГ-23МФ

MiG-25RB, belonging 120-th Reconnaissance Aerial Regiment Bulgarian Air Forces, Tolbukhin AB, Bulgaria, 1984. Colour scheme as (9). In 1991, after breakdown Warsaw Pact, Bulgarian government have not economical resources for continuation used MiG-25 and retrieve back two MiG-25RB and one MiG-25RU in USSR, taked instead MiG-23MF.

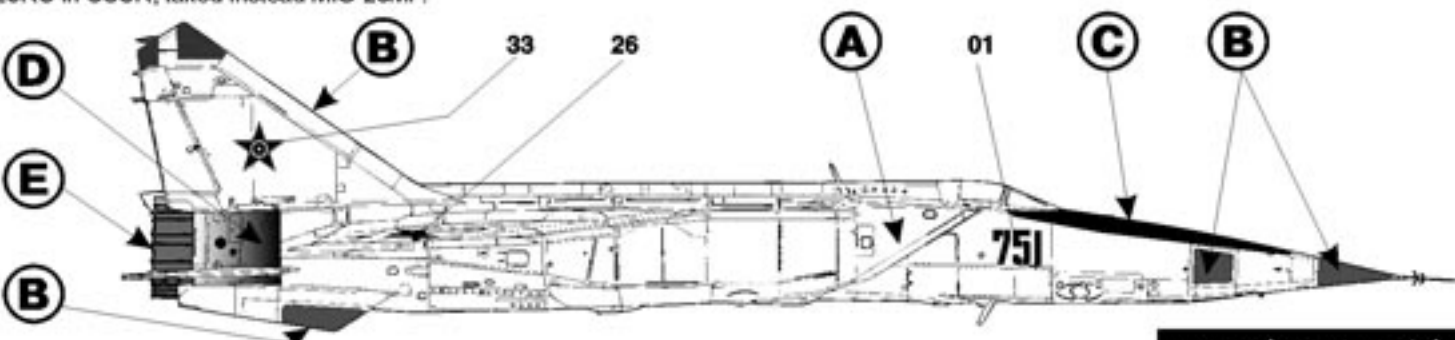

- 12** МиГ-25РБТ из состава 2-ой эскадрильи 47-го Борисовского ОГвРАП, аэродром Шаталово, Московский ВО, 2000 г. Несколько самолетов из этого полка с сентября 1999 года по март 2000 года, базируясь на аэродроме Ахтубинск, выполняли разведывательные полеты над территорией Чечни. Данный самолет выполнил 39 вылетов. На правой стороне фюзеляжа, симметрично элементу 28 находится элемент 55. Самолеты 47-го ОГвРАП получили имена Героев Советского Союза, воевавших в составе полка в мае 2001-го года, во время базирования в Ахтубинске в 2000-м элементы 28, 39, 40, 55 отсутствовали. Самолет окрашен аналогично (9).

MiG-25RBT, belonging 2-nd squadron of 47-th Borisov Separate Guardian Reconnaissance Aerial Regiment, Shatalovo AB, Moscow military district, 2000. Several planes of 47-th regiment from Sept. 1999 to March 2000 based at Akhtubinsk AB (Astrakhan region) and used in reconnaissance mission over Chechnya. This plane have 39 fly marks on nose portside. On star board intake (symmetrically element 28) placed badge of 2-nd Sq (element 55). Some MiG-25 of 47-th Recon Regiment was named by Heroes of Soviet Union, which served in this regiment during WW II in May 2001, so in time of flight over Chechnya this aircraft hadn't elements 28, 39, 40 and 55 on boards. Aircraft painted similar as (9).

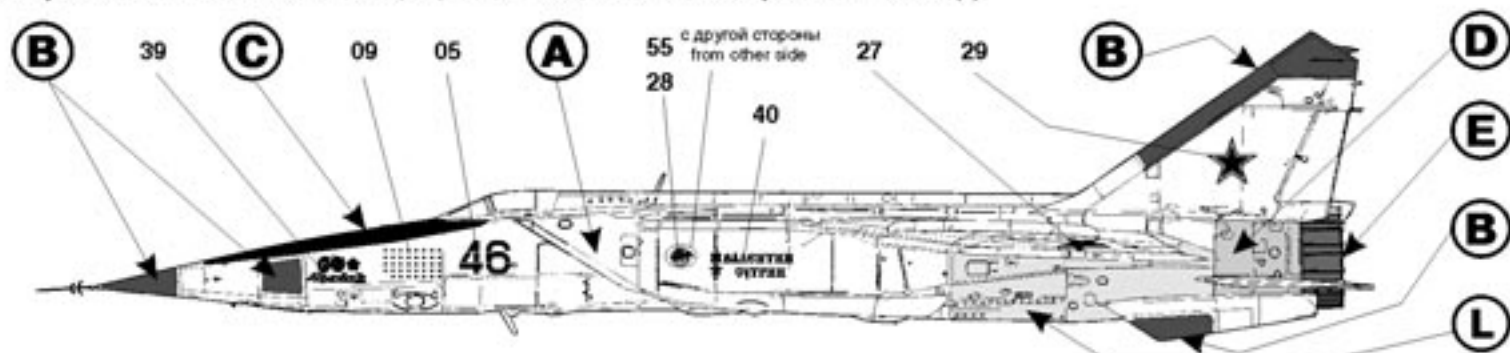

- 13** МиГ-25РБФ из состава 931-го ОГвРАП, 16-я ВА, ЗГВ СССР. Аэродром Вернойхен, Германия, 1991 год. Самолет несет камуфляж, нанесенный поверх стандартной окраски. Нижние поверхности сохранены светло-серыми (Light Grey), верхние и боковые поверхности - зелеными (Khaki Green), камуфляжные пятна темно-коричневые (Dark Brown) и песочные (Sand). Достоверное расположение пятен камуфляжа на всех поверхностях, к сожалению, неизвестно. Технические надписи закрасены при камуфлировании, на нижних поверхностях сохранены

MiG-25RBF, belonging 931-th Separate Guardian Reconnaissance Aerial Regiment, 16-th Aerial Army, Soviet Army Contingent in Germany, Wernuochen AB, Germany, 1991. Aircraft have camouflage atop standard painting. Camouflage pattern includes Sand and Dark Brown spots, with Khaki Green background. Lower surfaces are Light Grey. There is no reliable information on precise location of spots on all surfaces. After camouflaged stencil was safe only on lower surfaces.

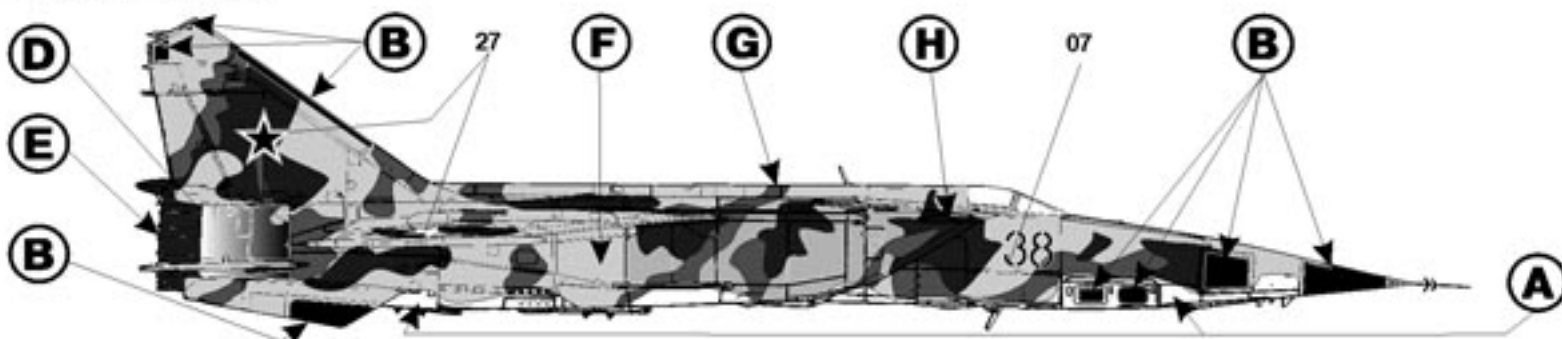

- 14** МиГ-25РБШ из состава 2-ой эскадрильи 47-го Борисовского ОГвРАП, аэродром Шаталово, Московский ВО, май 2001 г. В числе ряда других самолетов 47-го ОГвРАП в мае 2001-го года данный МиГ-25 получил собственное имя в честь Героя СССР Ивана Голубничего, воевавшего в составе 47-го РАП в ходе Великой Отечественной войны. На правой стороне фюзеляжа, на воздухозаборнике находится элемент 55. Самолет окрашен аналогично (9).

MiG-25RBSH, belonging 2-nd Aerial Squadron of 47-th Separate Guardian Reconnaissance Aerial Regiment, Shatalovo AB, May 2001. In spring 2001, before celebrate 60-th anniversary of founding regiment some MiG-25 from 47-th SGRAR was named by Heroes of Soviet Union, including this aircraft. On star board of fuselage intake placed badge of 2-nd Sq (element 55). Aircraft painting similar as (9).

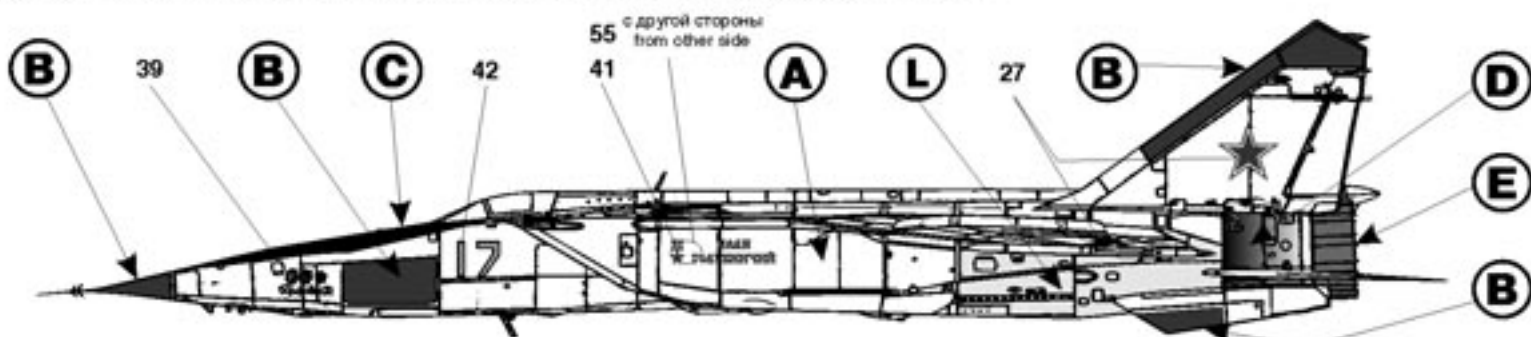

- 15** МиГ-25РБТ предположительно из состава 84-ой Истребительно-Разведывательной Эскадрильи ВВС Ирака, середина 90-х годов 20-го века. Самолет окрашен аналогично (9). 6-го июля 2003 года американские военнослужащие обнаружили более 40 самолетов (в том числе и этот МиГ-25РБТ) ВВС Ирака, закопанных в песок около авиабазы Тахмуз (Аль-Таххадум). У данного самолета были отстыкованы плоскости.

MiG-25RBT, probably belonging 84-th Fighter-Reconnaissance Squadron of Iraqi AF, mid 90-th. Aircraft painting similar as (9). July 6 2003 US soldiers find more, than 40 Iraqi aircraft (including this) dug in into the sand near the Tahmmouz AB (better known in the West as "al-Taqaddum"). This MiG-25RBT hadn't wings (its was unscramble before buried).

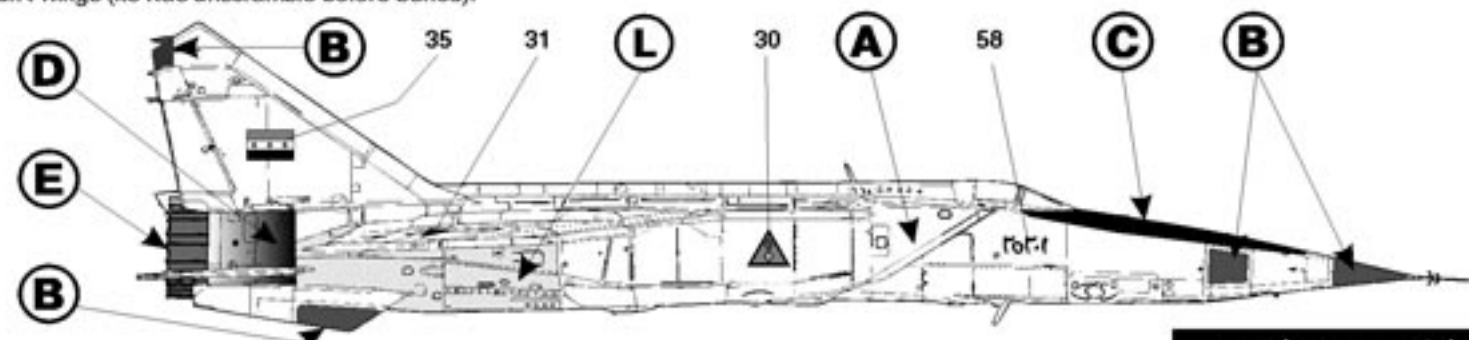

16 МиГ-25РБФ из состава 2-ой АЭ 47-го ГвРАП, аэродром Шаталово, май 2001г. Данный самолет поступил в 47-ой ГвРАП летом 1990 года из 293-го ОРАП, старый бортовой номер 20 (красный с белой окантовкой) сохранен. В апреле 2001-го в связи с подготовкой к 60-и летию полка некоторые Су-24МР и МиГ-25РБ получили собственные имена в честь героев Советского Союза, воевавших в составе полка в годы Великой Отечественной войны. Данный самолет получил имя "Ростислав Яшук". Самолет несет камуфляж из светло-зеленого (Field Green) и темно-зеленого (Very Dark Drab) цветов поверх светло-коричневого (Light Brown) фона, нижние поверхности - исходный заводской светло-серый (Light Grey) цвет. Камуфляжные пятна имеют многочисленные следы подкрашивания красками немного отличающихся оттенков. Элероны обоих крыльев переставлены от другого МиГ-25РБ и потому имеют стандартную окраску в светло-серый (Light Grey) цвет.

MiG-25RBF, belonging 2-th Aerial Squadron of 47-th Separate Guardian Reconnaissance Aerial Regiment, Shatalovo AB, Moscow military district, May 2001. This aircraft was deployed to 47-th GuRAR from 293-th Recon Regiment in summer 1990, old board number (red 20 with white outline) was safe. In April 2001 some Su-24MR and Mig-25RB from 47-th Recon Regiment, in prepare celebrate 60-th ann regiment, was named by Heroes of Soviet Union, whose fight in this regiment during WW II. This aircraft was named "Rostislav Yashuk". Aircraft have Field Green and Very Dark Drab camouflage spots over Light Brown in upper and sides surfaces. Bottom surfaces - standard for MiG-25 Light Grey. Camouflage patterns have many small spots with a little different nuance colours. Both flap fitted as a replacement, taken from MiG-25RBF with standard Light Grey painting.

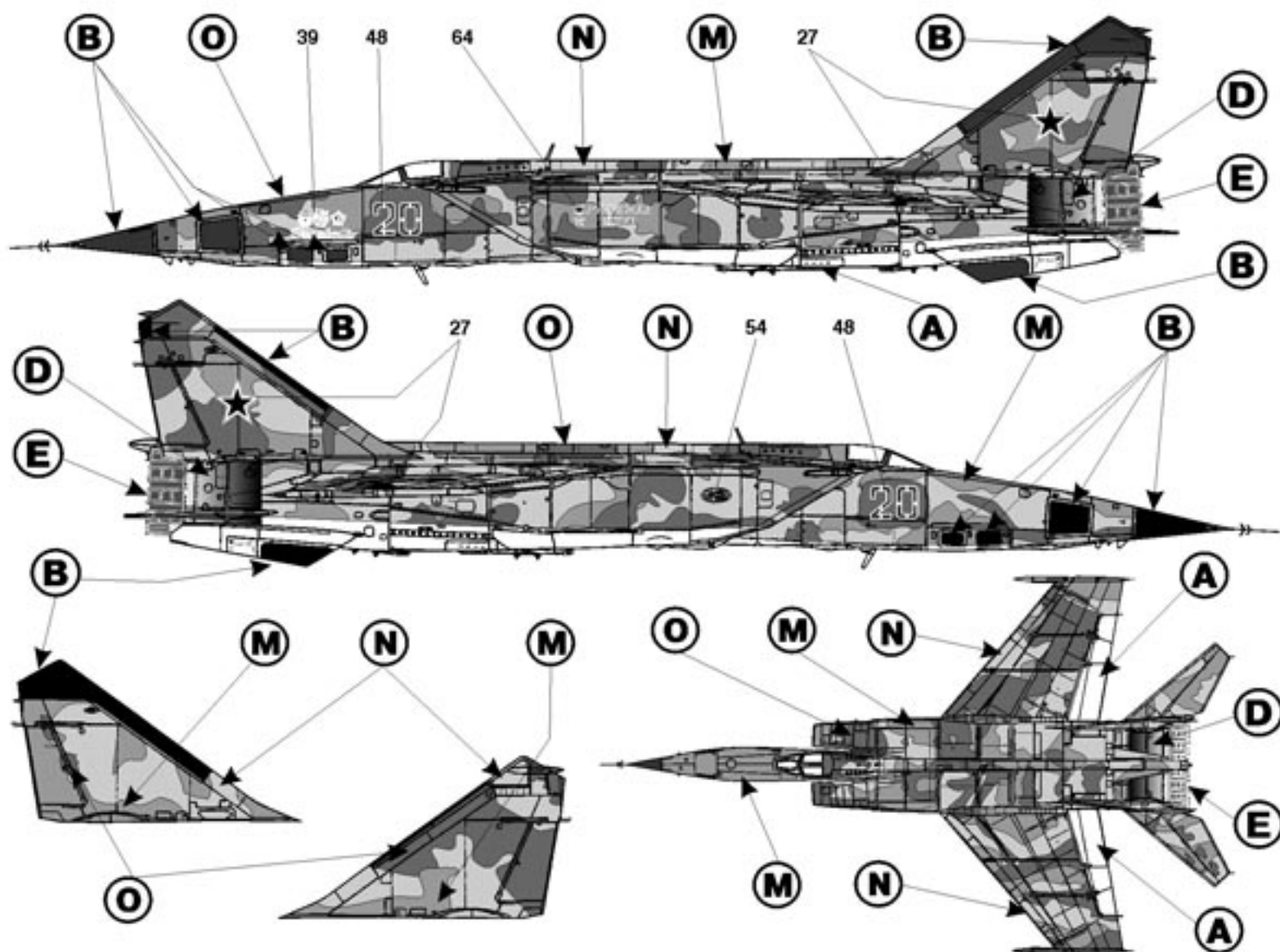

17 МиГ-25РБФ, тот-же самолет, что и (16), из состава 2-ой АЭ 98-го ГвРАП, аэродром Мончегорск, 2005 год. Осенью 2001 года был передан в 98 ГвРАП (в связи с излишним количеством МиГ-25РБ в составе 47-го ГвРАП). Так как переданный самолет нес имя Героя Советского Союза Ростислава Яшука, служившего в 47-м ГвРАП в годы Великой Отечественной войны в 98-м ГвРАП было принято решение ввести подобную традицию и называть самолеты в честь Героев Советского Союза, служивших в этом полку. Данный самолет получил новый бортовой номер 57 и имя "Иван Лезюв". При этом старые бортовые номера и эмблемы были закрасены стандартной светло-серой (Light Grey) краской. Пятна серого цвета имеют размытые края, из-под серой краски проглядывают старые элементы (краска не абсолютно укывистая). Самолет полностью (за исключением закрасенных старых элементов маркировки) сохранил старый камуфляж (16). Для покраски светло-серых пятен, закрывающих старую символику используйте самоклеющиеся маски M01 - M05 из комплекта, идущего в деколи.

MiG-25RBF, belonging 2-th Aerial Squadron of 98-th Separate Guardian Reconnaissance Aerial Regiment, Monchegorsk AB, 2005. Same aircraft like (16), was deployed to 98-th GuRAR from 47-th GuRAR in autumn 2001. In Shatalovo this aircraft was named "Rostislav Yashuk", after its its relocated in Monchegorsk was starting same tradition, named aircraft by Heroes of Soviet Union, whos served in this regiment during WW II. This aircraft take new board number 57 and new name "Ivan Lezjov". Old number and badges was overpainted by Light Grey spots with blurred border, atop this spots placed new numbers and named insignia. Light grey paint on spots are just little semiopaque, a little show through old marking elements. Painting scheme is like (16), except Light Grey spots, for painting this spots use selfadgesive painting masks M01 - M05 from this decal set.

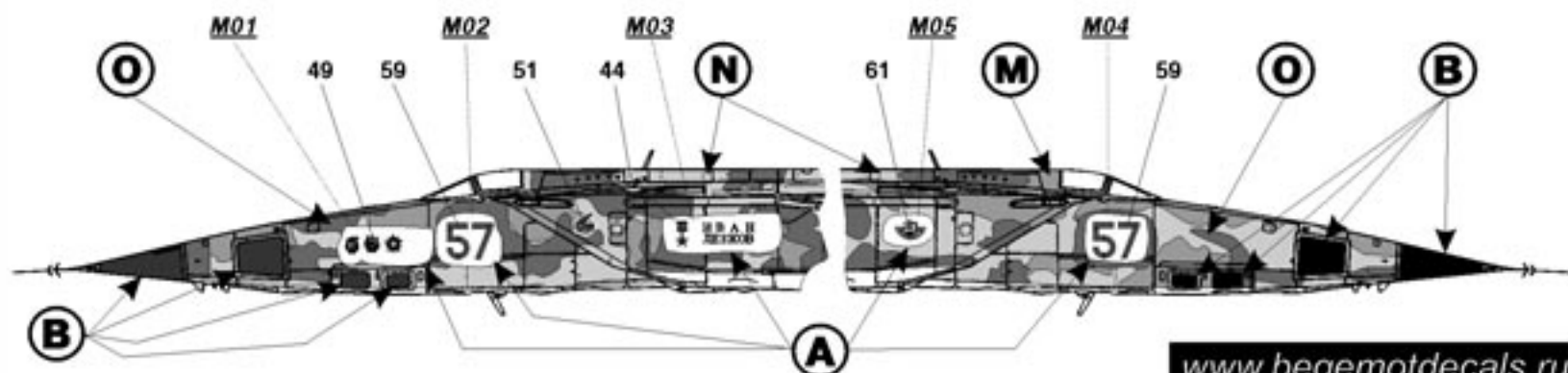

18 МиГ-25РБФ из состава 98-го ГвРАП, аэродром Мончегорск, осень 2005 г. В сентябре 2001-го часть самолетов МиГ-25РБ (подобно 17) были переданы из 47-го ГвРАП в 98-ой ГвРАП. Поскольку как минимум один из самолетов нес имя Героя Советского Союза в 98-м ГвРАП тоже установилась традиция называть самолеты в честь Героев Советского Союза, служивших в полку. Самолет окрашен аналогично (12).

MiG-25RBF, belonging 98-th Separate Guardian Reconnaissance Aerial Regiment, Monchegorsk AB, autumn 2005. In Sept 2001 some Mig-25RB was transferred from 47-th GuRAR to 98-th GuRAR. At least one aircraft (variation 16 and 17 this decal) was named by Hero of Soviet Union, whose served in 47-th CuRAR during WW II. Looking in this aircraft in 98-th GuRAR was constitute analogical tradition, and few MiG-25RB was named by Heroes of Soviet Union whos served in 98-th GuRAR during WW II. Aircraft painting similar as (12).

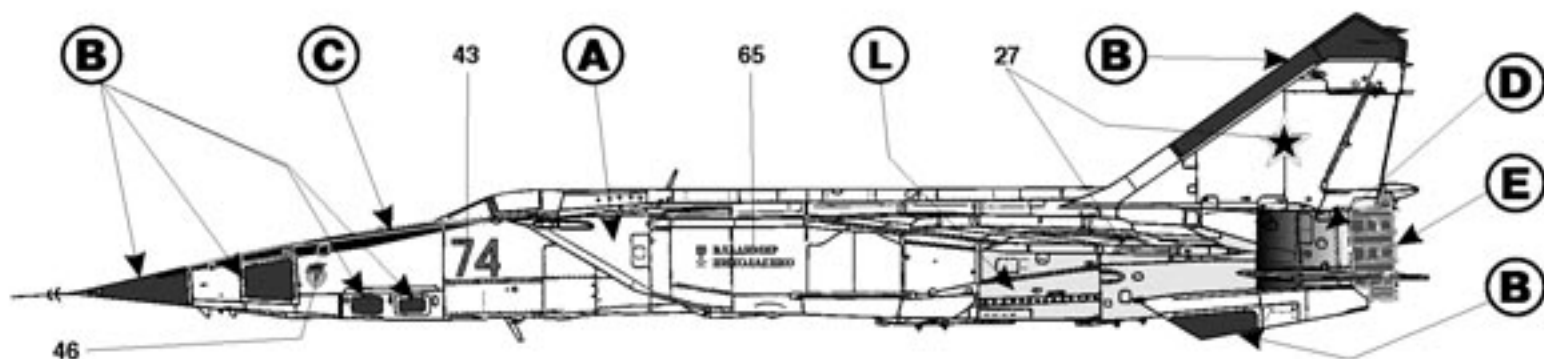

19 МиГ-25БМ Иракских ВВС, авиабаза Рашид, район Багдада, 1988 г. Несколько МиГ-25БМ были доставлены в Ирак в 1986 году и применялись в ходе Ирано-Иракской войны. Ирак стал единственной страной, эксплуатирующей МиГ-25БМ, поставка самолетов связана с желанием проверить работу комплекса вооружений (включая ракеты X-58У и X-31) в реальных боевых условиях против ЗРК вооруженных сил Ирана. Минимум один из иракских МиГ-25БМ был потерян в ходе боевого вылета в 1987 году. Дальнейшая судьба МиГ-25БМ в Ираке неизвестна, возможно они были возвращены в СССР. Окраска стандартная, аналогично (9) за исключением другого расположения радиопрозрачных элементов в носовой части и добавившихся антенн на носках внешних пилонов. Пусковые устройства АКУ-58 на пилонах - неокрашенный алюминий. Для маскировки самолета под МиГ-25ПДС носовая часть частично окрашена радиопрозрачной краской.

Iraqi MiG-25BM, Rashid AB, near Bagdad, 1988. Several MiG-25BM was deployed in Iraq in 1986 for combat testing targeting system and missiles Kh-58U and Kh-31P against Iranian SAM (US made SAM Hawk, Improved Hawk) during Iran-Iraqi war. Iraq was onliest outboard user of MiG-25BM, at least one aircraft was crashed during striket flight in 1987. What happening with remnant MiG-25BM's is not reliable information, probably it was returned to USSR. Painting scheme standard, as (9), except another placed radiotransparent parts on nose section and added radiotransparent radome on leading edge of outside underwings pylons. Aerocatapult units AKU-58 under pylons are bare aluminium. For disguise by MiG-25PD interceptors fore fuselage (not only RWR parts) painting in radiotransparent colour (Dark Gull Grey).

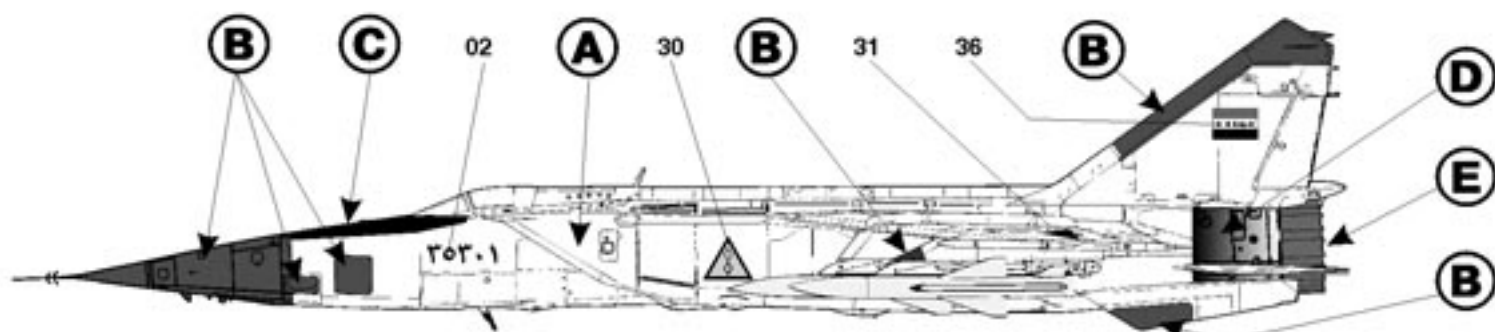

20 МиГ-25БМ, принадлежащий 4-му ЦБП и ПЛС ВВС СССР. Липецк, конец 80-х. Верхние и частично боковые поверхности камуфлированы в зеленый (Khaki Green) и темно-коричневый (Dark Brown) цвета поверх песочного (Sand) фона. Нижние поверхности светло серо-голубые (Light Blue/Grey). Камуфляж характерен наличием множества мелких пятен коричневого и зеленого цвета с размытыми границами. Достоверное расположение пятен на поверхностях правой стороны неизвестно. Технические надписи закрасены камуфляжем. Носовая часть окрашена аналогично (21). В начале 90-х несколько МиГ-25БМ из состава 4-го ЦБП и ПЛС были перебазированы на аэродром НИИ ВВС в Ахтубинске, откуда в феврале 1995 года перелетели в Таганрог, где и были утилизированы, в том числе и этот самолет.

MiG-25RB, belonging 4-th Center of Combat Application and Retraining the Air Crew of Soviet Air Force, Lipetsk, end 80-th. Upper and fractionally sides surfaces have Dark Green and Dark Brown spots atop Sand backgroundnd. Lower surfaces are Light Blue/Grey. Camouflage pattern have many small blots by Dark Green and Dark Green with blurred borders. There is no reliable information on precise location of spots on star board surfaces. After camouflaged aircraft have no stencil. Nose painting same as (21). In early 90-th few Mig-25BM from Lipetsk was relocated to Akhtubinsk, where from in February 1995 its was deployed in Taganrog to storage facility, when this aircraft was scrapped.

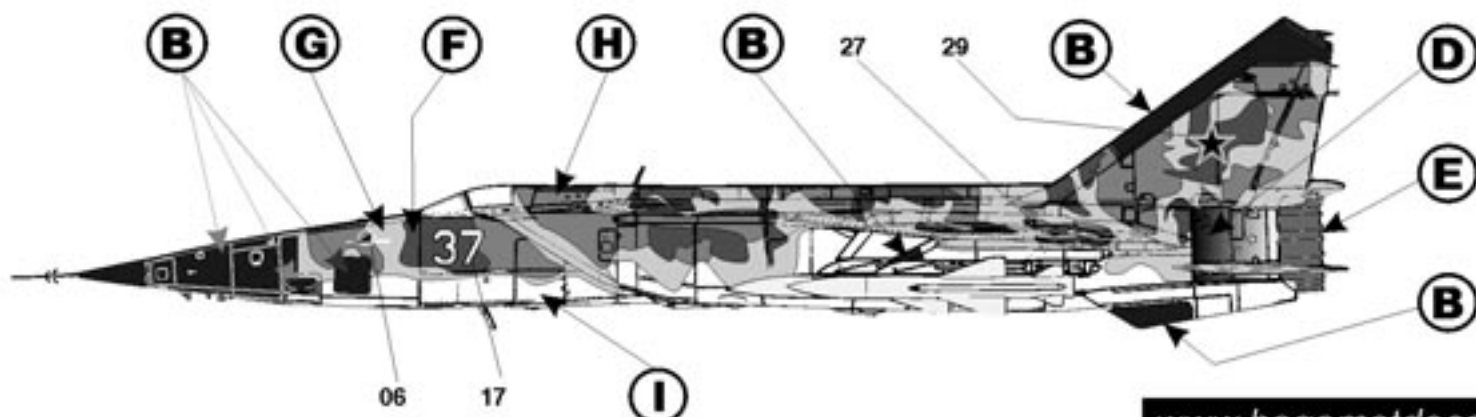
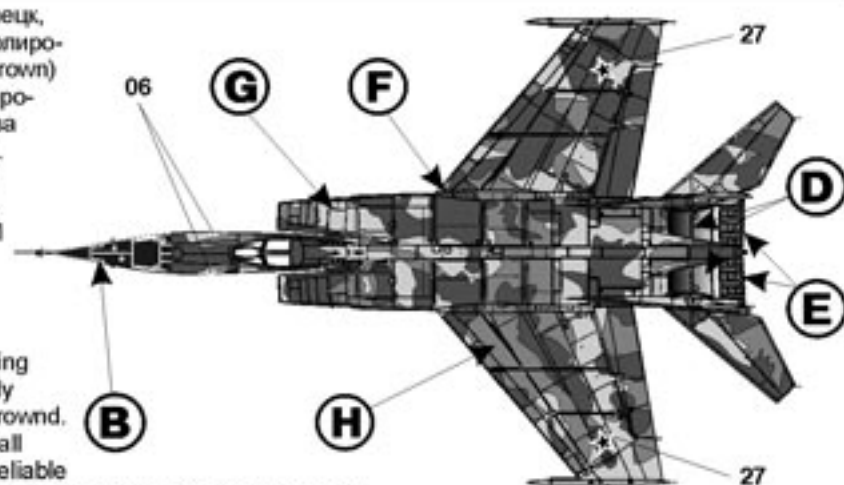

21 МиГ-25БМ предположительно из состава 10-го ОРАП, базировавшегося на аэродроме Щучин, Белорусский ВО, конец 80-х. Окраска стандартная, аналогично (9) за исключением другого расположения радиопрозрачных элементов в носовой части и добавившихся антенн на носках внешних пилонов. Пусковые устройства АКУ-58 на пилонах - неокрашенный алюминий. В настоящее время самолет находится на территории Минского Авиационно-Технического Училища Гражданской Авиации (МАТУГА).

MiG-25BM probably belonging 10-th Separate Reconnaissance Aerial Regiment, which based at Shuchin AB, Belorussian military district, end 80-th. Painting scheme standard, as (9), except another placed radiotransparent parts on nose section and added radiotransparent radome on leading edge of outside underwings pylons. Aerocatapult units AKU-58 under pylons are bare aluminium. Currently this plane aircraft at Minsk Technical College of Civil Aviation like tutorial.

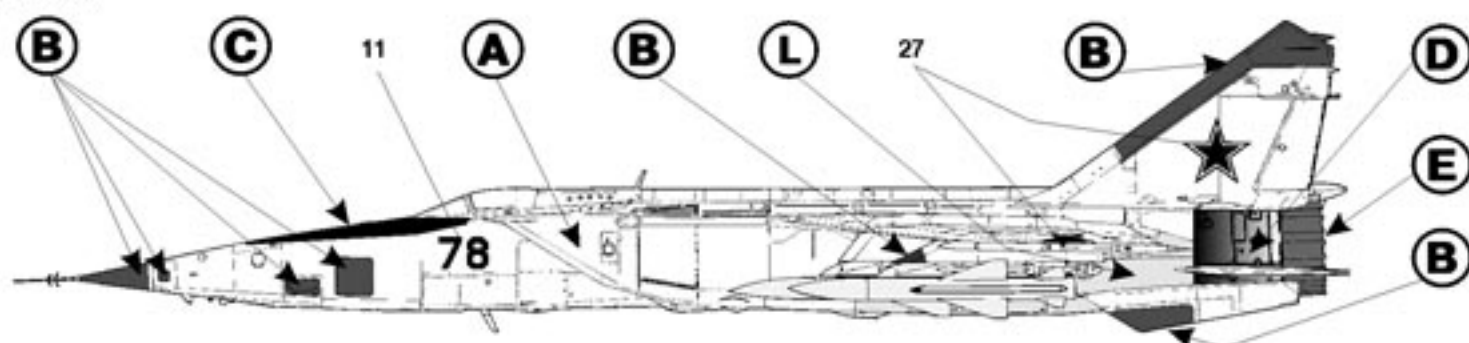

22 МиГ-25РУ из состава 102 Авиационной Эскадрильи "Trisonics" ВВС Индии, авиабаза Барейлли, 2000 год. В начале 80-х Индия приобрела в СССР шесть МиГ-25Р и два МиГ-25РУ. В традициях индийских ВВС давать всем самолетам собственные имена, МиГ-25Р и РУ называются "Гаруда" - мифологический "Король Орлов", он изображен на борту этого МиГ-25РУ с двух сторон (элемент 60). МиГ-25Р из состава 102-ой АЭ были задействованы для разведки баз боевиков над Шри-Ланкой в 1987-88 гг, а также в ходе войны с Пакистаном за Кашмир в 1999 году. Самолет окрашен аналогично (8).

MiG-25RU, belonging 102-th Aerial Squadron "Trisonics" Indian AF, Bareilly AB, 2000. In early 80-th to India was deployed six MiG-25R and two Mig-25RU. In tradition of IAF called all aircraft by Hindu name, MiG-25's called "Garuda" - Mythological Eagle King, placed on both sides of fuselage (element 60 this decal). MiG-25R from 102-th AS used in recon mission over Shri-lanka (for seeking terrorists bases) and over Peshavar during war against Pakistan. Aircraft painting similar as (8).

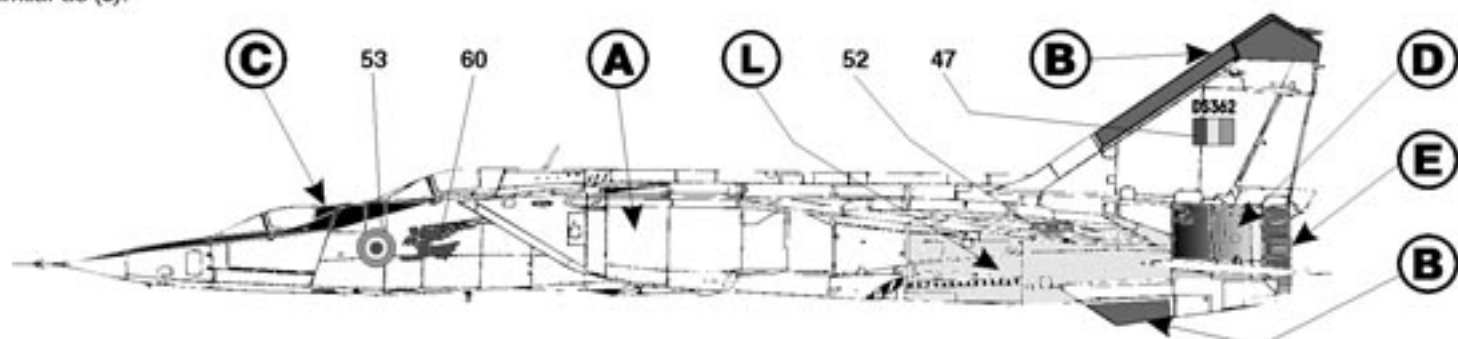

23 МиГ-25РУ из состава 2-ой АЭ 47-го ГвРАП, аэродром Шаталово, 2001 год. Эмблема полка, аналогичная нанесенным на МиГ-25РБ нанесена на левую сторону носовой части фюзеляжа летом 2001 года. Самолет окрашен аналогично (8), но в период с 1999 по июнь 2001 правый элерон (ближний к фюзеляжу при взгляде на правое крыло сверху) на крыле был заменен на аналогичный, взятый с МиГ-25РБФ (с самолета с бортовым номером 21, окрашенным аналогично (16,17), поступивший вместе с БН 20 из 293-го ОРАП). После июня 2001 года он был заменен на другой, окрашенный в стандартный светло-серый (Light Grey) цвет.

MiG-25RU, belonging 2-th Aerial Squadron of 47-th Separate Guardian Reconnaissance Aerial Regiment, Shatalovo AB, Moscow military district, 2001. This aircraft take a badge of regiment (element 39) on port side of nose section of fuselage due summer 2001. Aircraft painting similar as (8), but in period between 1999 and June 2001 star board flap fitted as a replacement, taken from MiG-25RBF with BuNo 21 (camouflaged MiG-25RBF, which deployed in Shatalovo in the same time like MiG-25RBF BuNo 20 (variation 16, 17 this decal) from 293-th Separate Reconnaissance Aerial Regiment. After June 2001 flap was replaced to standard painting (Light Grey) flap.

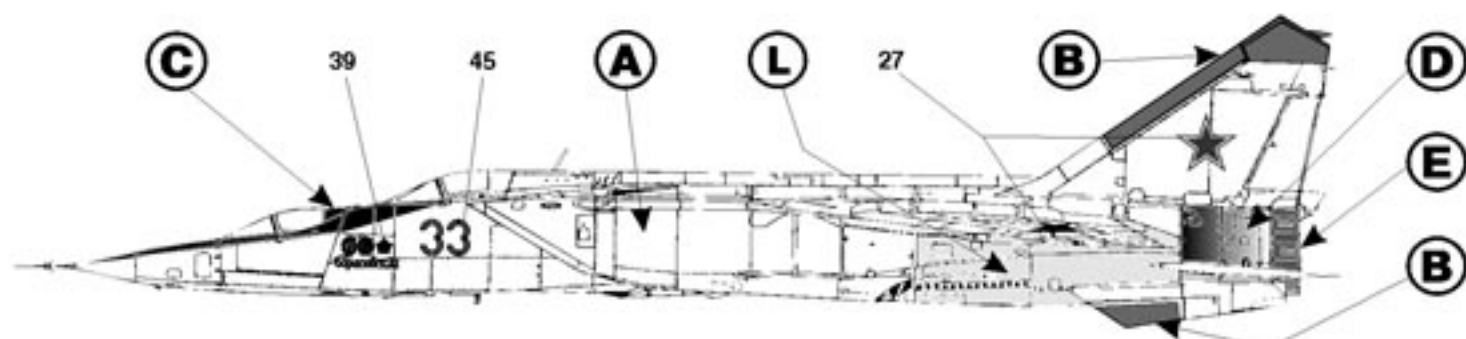
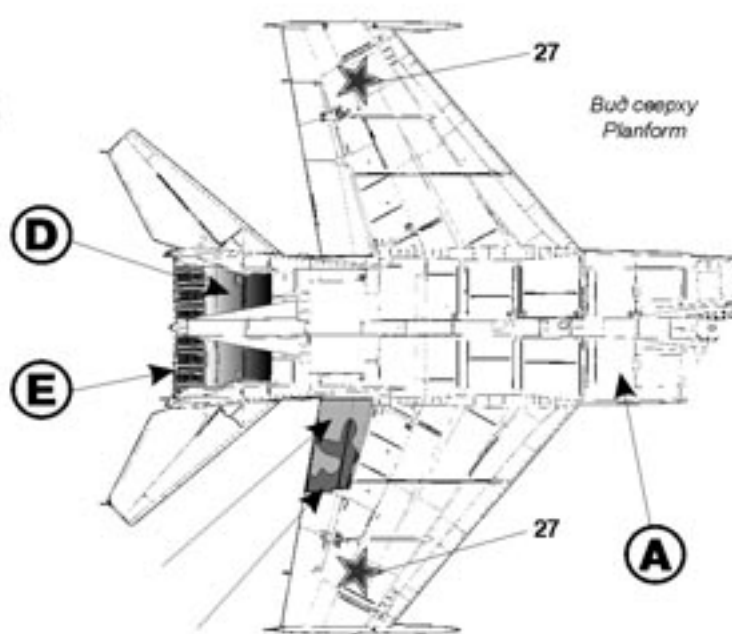



На большинстве МиГ-25 всех модификаций помимо жаропрочных экранов отчетливо выделяются стальные неокрашенные капоты двигателей на верхних боковых и нижней поверхности фюзеляжа. На некоторых МиГ-25 капоты окрашены в цвет низа фюзеляжа, на большинстве нет.

On all MiG versions besides heat-proof parts (Dark Steel) distinctively seen Neutral Steel cowl covers on sides, upper and lower surfaces. On most MiG-25 that covers not painting in colour lowers surface of aircraft.

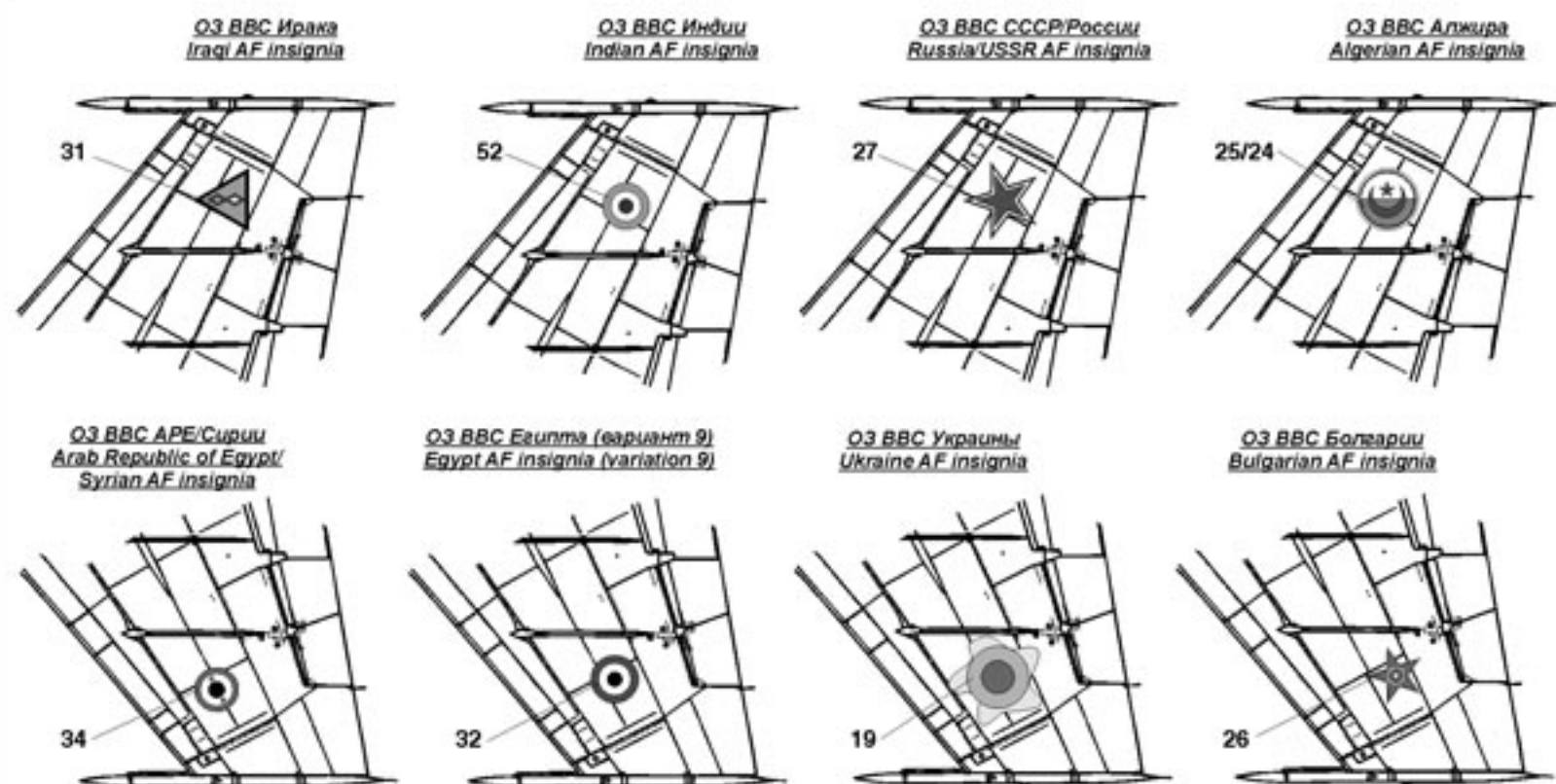
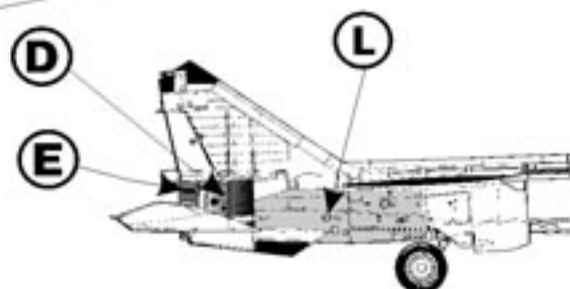

| | | | | | | | | |
|----------|---------------------------------|----------|----------|---|----------|----------|---|----------|
| A | Светло-серый Light Grey | FS 26073 | F | Зеленый хаки Khaki Green | FS 24088 | K | Светло-серый, чуть темнее чем (A) Light Grey, just a little darker, than (A) | |
| B | Темно-серый Dark Gull Grey | FS 26231 | G | Песочный Sand | FS 23618 | L | Неокрашенная сталь Neutral Steel | |
| C | Черный Flat Black | FS 27030 | H | Темно-коричневый Dark Brown | FS 23070 | M | Зеленый Field Green | FS 24097 |
| D | Темная сталь Dark steel | | I | Светлый серо-голубой Light Blue/Grey | FS 25622 | N | Светло-коричневый Light Brown | FS 20145 |
| E | "Горелый" металл Burnt metal | | J | Светло-серый Aircraft Grey | FS 26270 | O | Темно-зеленый Very Dark Drab | FS 36118 |

Если вы располагаете информацией, могущей помочь в разработке деколей (интересные варианты, особенности окраски, расположение технических надписей) на самолеты, вертолеты и боевую технику, пожалуйста свяжитесь с нами.
If you have any information, which can help us in our next decal developing (some interesting painting, marking, scheme of stencil and etc from planes, helicopters, tanks or military vehicles) please contact with us.

Если вы заинтересованы в приобретении и распространении наших деколей, пожалуйста свяжитесь с нами.
If you would like buy or distribute BEGEMOT decals please contact with us.

Другие деколи БЕГЕМОТ семейства МиГ-25: 7216 "Микоян МиГ-25 "Foxbat" технические надписи".
Another MiG-25 family BEGEMOT decals: 7216 "Микоян МиГ-25 "Foxbat" stencil".

Отдельное спасибо за помощь в работе:

А. Андрееву, А. Гуренкову, А. Короткову, А. Кочеткову, В. Назарову (мл.), С. Труфанову, Н. Шейдакову.

Begemot ® © Kotev 2005

p.b. 277, Rostov-na-Donu, 344038, Russia
a/y 277, Ростов - на-Дону, 344038, Россия

Please, send your question, request and remarks to address:
Ждем ваши вопросы, пожелания и замечания. Наш адрес:

e-mail: begemot@rostov.ru
www.begemotdecals.ru