

La adquisición de 30 Mirage III realizada en 1968 a la empresa francesa Avions Marcel Dassault por el Ejército del Aire Español, supuso el inicio de una nueva política de abastecimiento al no ser ya EE.UU. el único proveedor.

El contrato incluía 24 Mirage III EE. (versión monoplaza de caza) y 6 Mirage III DE. (versión biplaza de entrenamiento), que vendrían a sustituir en la Base aérea de Manises a los ya obsoletos F-86F SABRE.

La necesidad de formar un equipo de instrucción basado en la novedad de los sistemas que suponía un nuevo aparato, hace que el 22 de Febrero de 1970 se desplacen a la Base aérea de Dijon en Francia un grupo de pilotos y especialistas para tomar contacto con el aparato.

Transcurridos unos meses toman tierra en Manises los 8 primeros Mirage III "LA PLANCHETA" como se los conoce familiarmente, siendo asignados en principio

al 101 Escuadrón hasta que en Mayo de 1971 con la llegada de los restantes aparatos queda constituida el ALA 11 con los Escuadrones 111 (DOLAR) al que se le asignan los aparatos de código impar, y el 112 (RUBLO) con los aparatos de código par.



Emblema del Ala de Caza nº 11, pintado en las entradas de aire de los aparatos.



Emblemas del 111 y 112 Escuadrón usados exclusivamente en los monos de vuelo.

La denominación oficial del Mirage III en el Ejército del Aire es de C-11 para la versión monoplaza y CE-11 para la versión biplaza.

MISIONES:

- Caza interceptor.
- Ataque.
- Interdicción.

ARMAMENTO:

- 1 Misil MATRA 530 IR ó EM.
- 2 Misiles SIDEWINDER.
- 2 Cañones DEFA 30 mm.
- 2 Lanzacohetes LAU-32.
- Bombas total 2.000 kg.

RELACION MATRICULA - CODIGO

C.11-1	111-1	C.11-16	112-8
C.11-2	112-1	C.11-17	111-9
C.11-3	111-2	*C.11-18	112-9
C.11-4	112-2	C.11-19	111-10
C.11-5	111-3	*C.11-20	112-10
C.11-6	112-3	C.11-21	111-11
*C.11-7	111-4	C.11-22	112-11
C.11-8	112-4	C.11-23	111-12
*C.11-9	111-5	C.11-24	112-12
C.11-10	112-5	CE.11-25	111-13
*C.11-11	111-6	CE.11-26	112-13
*C.11-12	112-6	CE.11-27	111-14
C.11-13	111-7	CE.11-28	112-14
*C.11-14	112-7	CE.11-29	111-15
C.11-15	111-8	CE.11-30	112-15

* Estos aparatos han resultado destruídos.

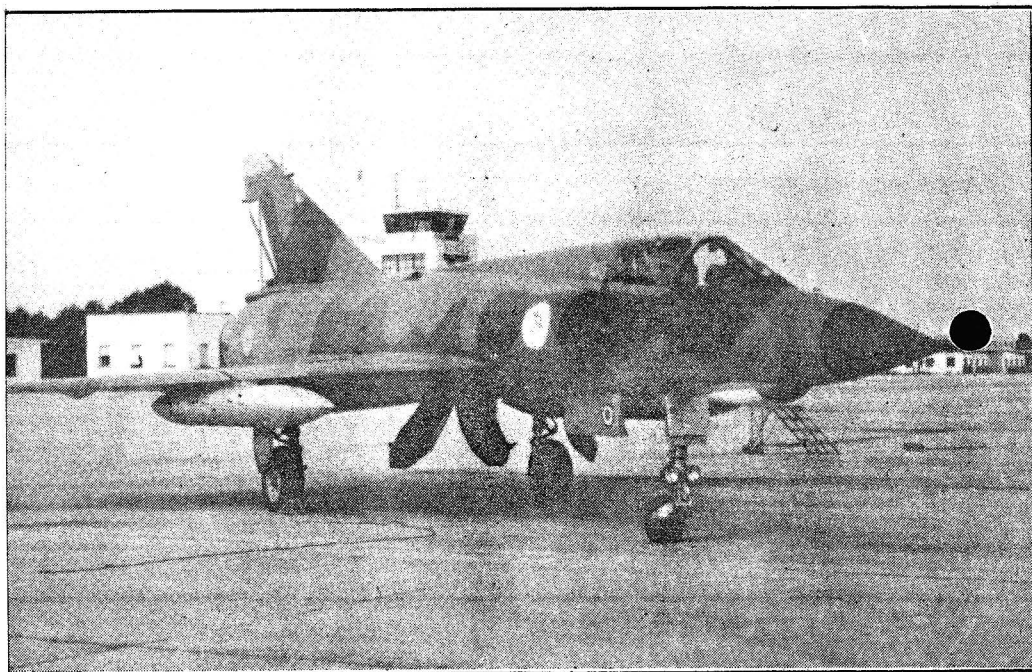

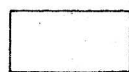
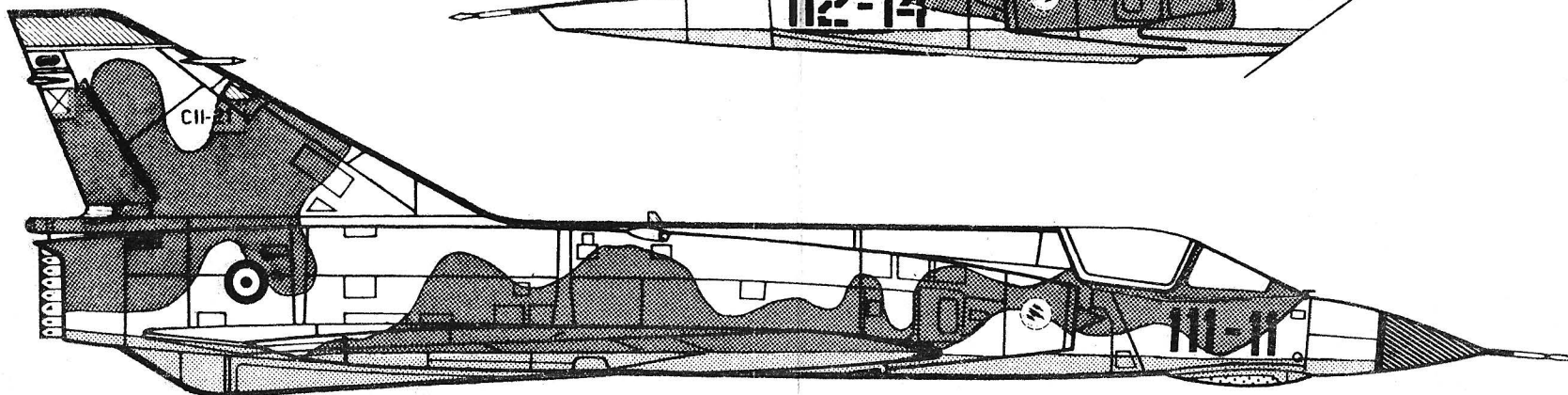
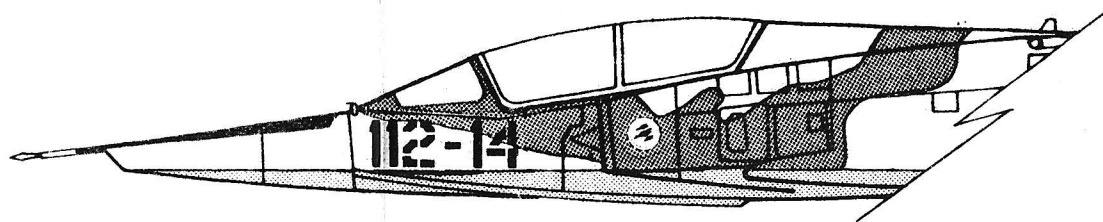
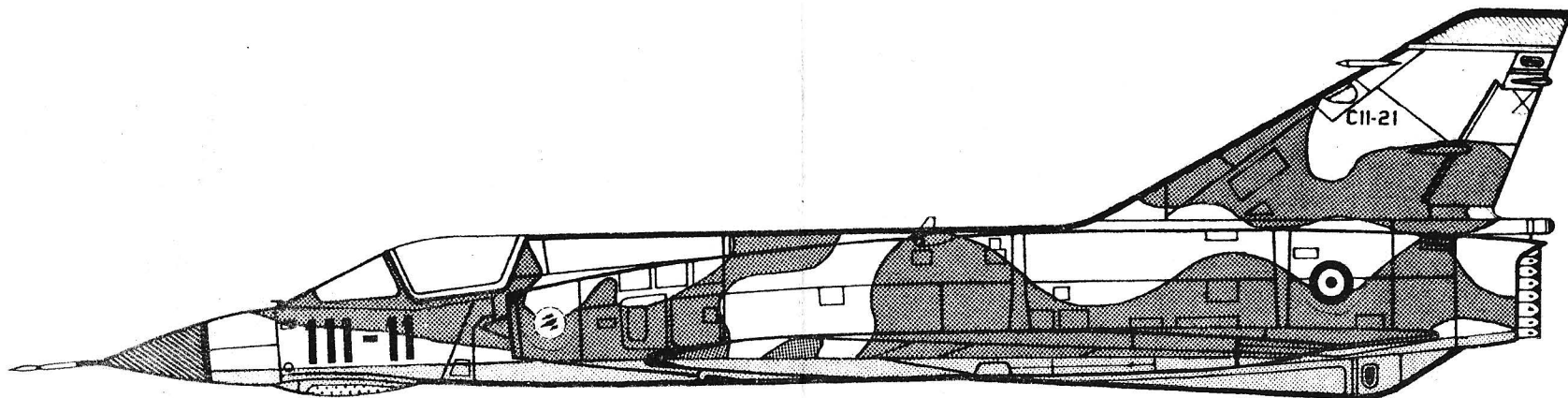

GRIS AZULADO
LF 4 ó HF 4



GRIS CLARO
LU 10 ó HU 10

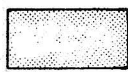

PLATA MATIZADO
24 ó G 8



COOPER PLATE
22 ó G 12

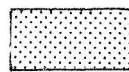

MARFIL BRILLANTE
7 ó 41



GRIS OSCURO
LB 7 ó HB 7

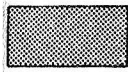

VERDE OSCURO
LU 7 ó HU 7



NEGRO
LU 12 ó HU 12

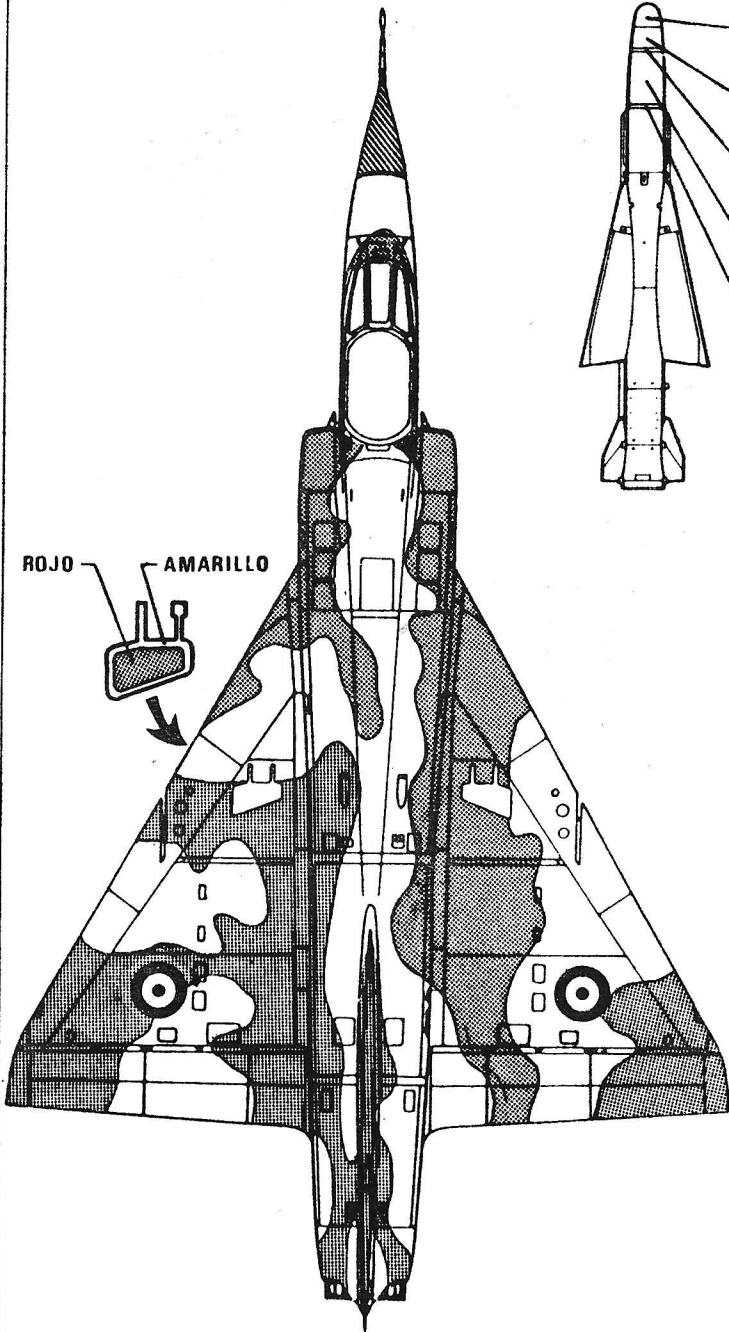
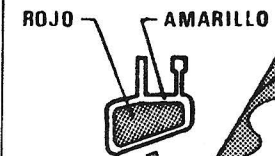

④

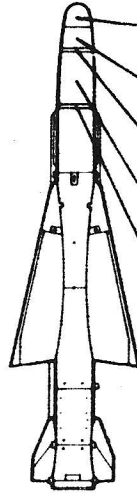

- GRIS CLARO BRILLANTE
19 ó G 14
- GRIS OSCURO MATE
LR 4 ó HT 4
- GRIS MEDIO MATE
LB 6 ó HB 6
- GRIS CLARO MATE
LR 3 ó HT 3
- GRIS OSCURO MATE

②

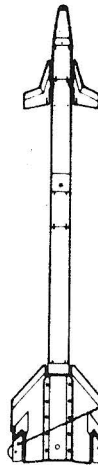

DORADO
21 ó G 7

* LAS PARTES NO INDICADAS VAN PINTADAS
EN BLANCO BRILLANTE.

③

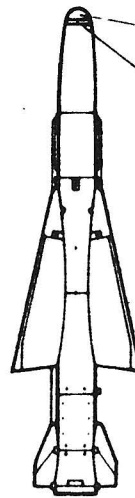

- CRISTAL OPTICO
- PLATA. 24 ó G 8

①

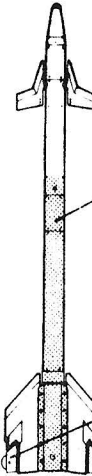

NARANJA
3 ó G 17

DORADO
21 ó G 7

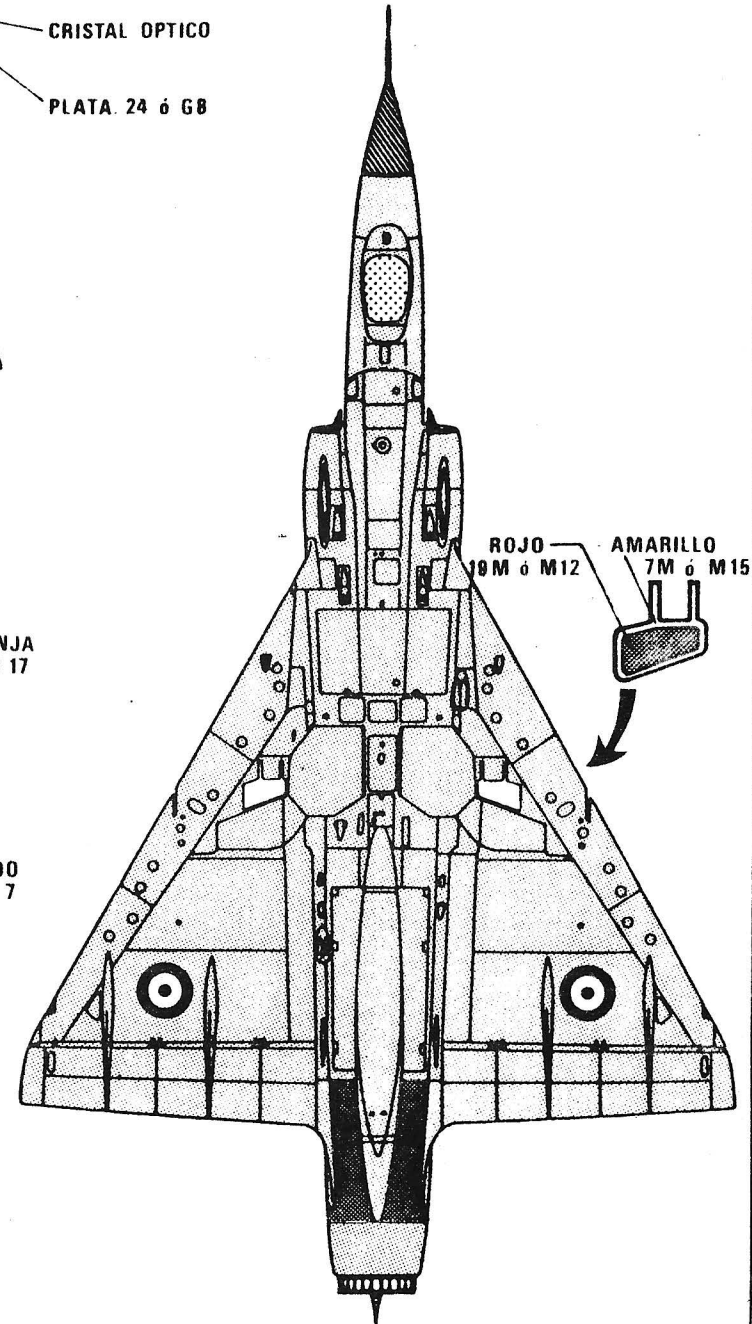
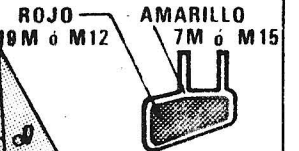

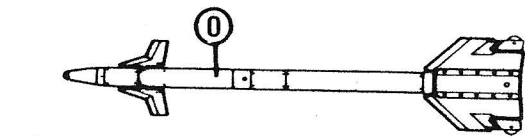
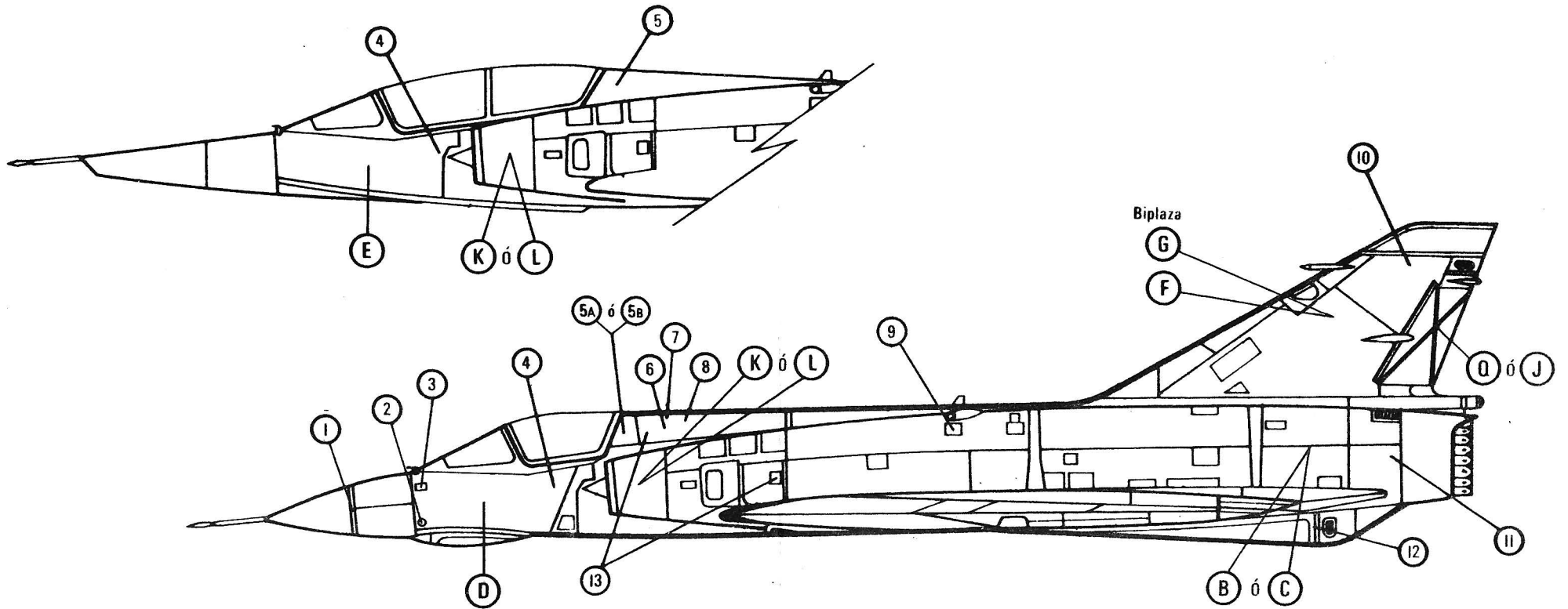

① AIM-9J DE PRACTICAS

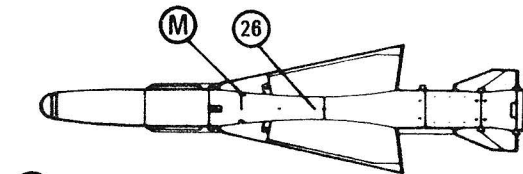

③ MATRA R-530 EE N505

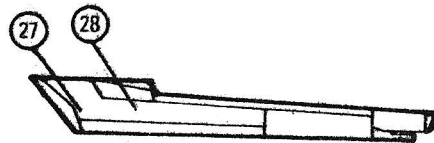

PORTAMISIL CENTRAL

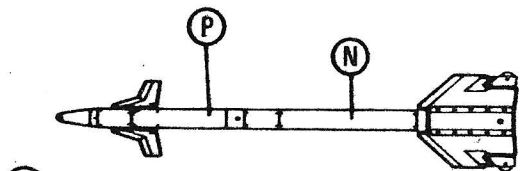

② AIM-9J OPERATIVO

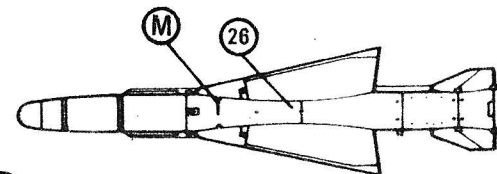

④ MATRA R-530 EE N502

