

A.M.D. Mirage III C Mirage III B

HISTORIQUE

Issu des avions de chasse Marcel DASSAULT de l'après guerre, le Mirage I vola en juin 1955. Ce dernier allait donner naissance au Mirage III dont le prototype devait voler le 18 Novembre 1956. Commandé à cent exemplaires par l'Armée de l'Air Française, le premier Mirage III C de série vola le 9 Octobre 1960.

Le Mirage III est un avion de polyvalence extrême, capable de remplir des missions variées et ayant la performance Mach 2.

De nombreuses versions du Mirage III furent construites, dont les versions d'interception tout temps, de reconnaissance tactique, d'intervention nucléaire, d'entraînement au combat et d'attaque au sol. Les nombreux points d'attache sous la voilure du Mirage III permettent l'emport de plusieurs réservoirs supplémentaires de 625, 1300, 1700 litres. Suivant le type de mission, un armement varié peut être monté sous les ailes du Mirage III, par exemple 2 missiles SIDEWINDER en interception, 2 bombes de 400 Kg ou des porteroquettes JL peuvent être utilisées pour l'attaque au sol.

Plus de vingt ans après le premier vol, le Mirage III est encore opérationnel dans de nombreuses Forces Aériennes d'Europe, d'Afrique, du Proche Orient ou d'Amérique du Sud.

CARACTERISTIQUES

Envergure	8,22 m
Longueur	14,67 m (III C)
.....	15,39 m (III B)
Hauteur	4,25 m
Vitesse maxi	Mach 2,15
Rayon d'action	1200 km
Armement fixe	2 canons DEFA de 30 mm
Moteur	SNECMA ATAR 09 B 3 de 6000 kg de poussée avec réchauffe

NOMENCLATURE

GRAPPE 1		41 Ecupe dorsale (2)	
1 1/2 Fuselage D.	42 Manche à balai (2)	43 1/2 Tuyère sup.	
2 Barre directrice (2)	44 1/2 Tuyère inf.	45 Vérin AV (C)	
3 Baquet (B)	46 Vérin AV (B)	47 Prise d'air AR (2)	
4 Caisson train AV (B)	48 Souris D. (B)	49 Souris G. (B)	
5 1/2 Nez D. (B)	50 Souris D. (C)	51 Souris G. (C)	
6 1/2 Nez G. (B)	GRAPPE 4		
7 1/2 Réservoir ext. D.	52 Epine dorsale (C)	53 Epine dorsale (B)	
8 1/2 Réservoir int. D.	54 Quille de lacet	55 Quille AV D. (B)	
9 Sonde badin (C)	56 Quille AV G. (B)	57 Tableau de bord (C)	
10 Vérin contrefiche (2)	58 Tableau de bord AV (B)	59 Tableau de bord AR (B)	
11 1/2 Jambe AV D.	60 Roue AV	61 Trappe AV	
12 1/2 Jambe AV G.	62 Trappe AV	63 Trappe principale AV	
13 1/2 Réservoir ext. G.	64 1/2 Roue int. (2)	65 1/2 Roue ext. (2)	
14 1/2 Réservoir int. G.	66 Aile inf.	GRAPPE 5 CRISTAL	
GRAPPE 2		67 Pare-brise	
15 1/2 Fuselage G.	52 Epine dorsale (C)	68 Verrière (C)	
16 Entrée d'air D. (B)	53 Epine dorsale (B)	69 Pare-brise AR (B)	
17 Entrée d'air G. (B)	54 Quille de lacet	70 Viseur (2)	
18 Entrée d'air D. (C)	55 Quille AV D. (B)	71 Feu D.	
19 Entrée d'air G. (C)	56 Quille AV G. (B)	72 Feu G.	
20 Antenne tacan (2)	57 Tableau de bord (C)	73 Phare	
21 Antenne dorsale (C)	58 Tableau de bord AV (B)	74 Verrière (B)	
22 Perche chaffois (C)	59 Tableau de bord AR (B)		
23 Perche chaffois (B)	60 Roue AV		
24 Jambe de train D.	61 Trappe AV		
25 Jambe de train G.	62 Trappe AV		
26 Siège éjectable (2)	63 Trappe principale AV		
27 Carénage int. (2)	64 1/2 Roue int. (2)		
28 Carénage ext. (2)	65 1/2 Roue ext. (2)		
29 1/2 Nez AV D (C)	66 Aile inf.		
30 1/2 Nez AV G (C)	GRAPPE 5 CRISTAL		
31 Baquet (C)	67 Pare-brise		
32 1/2 Pointe sup. (B)	68 Verrière (C)		
33 1/2 Pointe inf. (B)	69 Pare-brise AR (B)		
GRAPPE 3		70 Viseur (2)	
34 1/2 Aile sup. D.	71 Feu D.		
35 1/2 Aile sup. G.	72 Feu G.		
36 Trappe pantalon D.	73 Phare		
37 Trappe pantalon G.	74 Verrière (B)		
38 Trappe principale D.			
39 Trappe principale G.			
40 Prise d'air inf.			

CONSEILS DE MONTAGE

OUTILLAGE : Si nécessaire, ébarber les pièces à l'aide d'une lime fine. Eliminer sur certaines pièces les petites pastilles rondes qui ont pour but de faciliter le moulage.

Utiliser la peinture et les pinceaux HELLER pour la décoration de votre maquette. Peindre les pièces directement sur la grappe, dégrapper celles-ci à l'aide d'une pince coupante type pince à ongle ou un stylet. Avant montage, lire attentivement chaque paragraphe.

COLLAGE : Utiliser la colle avec parcimonie. Laisser sécher longuement. Une pièce cassée peut être recollée.

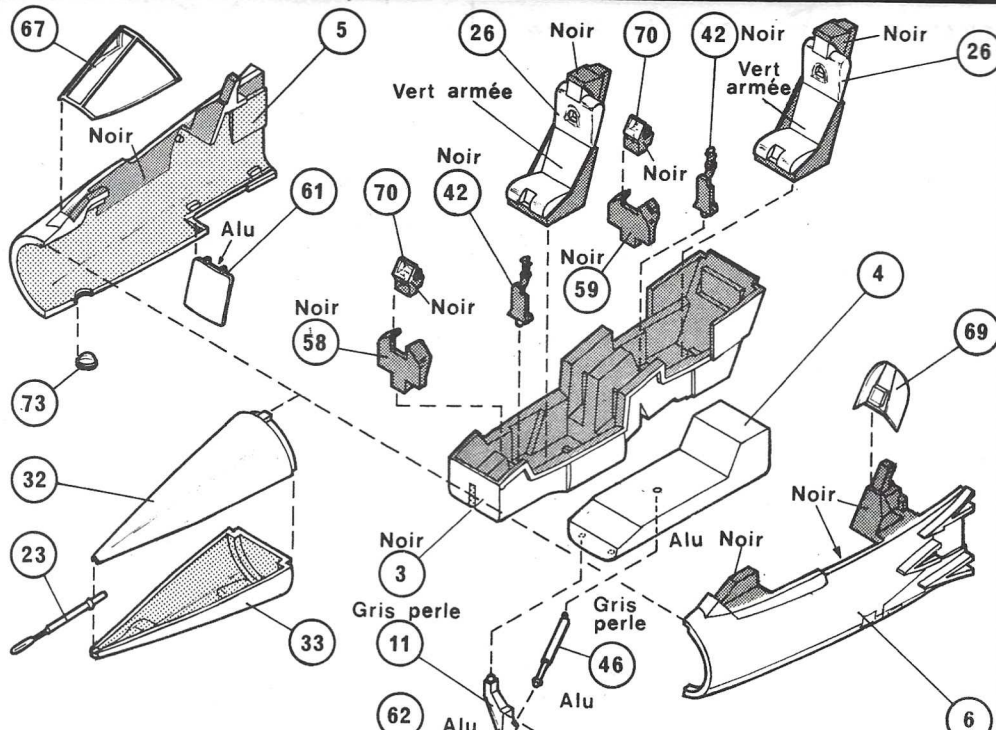

A - MONTAGE DU NEZ BIPLACE

Coller 42 (2) (centrages) et 26 (2) en butée dans 3
Coller 11 contre 12 en emprisonnant 60 sans coller
Coller la jambe de train dans 4 (centrages)
Coller 46 contre la jambe et dans 4 (centrage)
Coller 3 et 4 en butée dans 5 (centrages)
Coller 5 contre 6
Coller 70 (2) sur 58 et 59
Coller 58 et 59 contre le nez et sur 3
Coller 69 sur le nez
Coller 32 sur 33 et coller la pointe contre le nez (centrage)
Coller 23 en bout du nez
Coller 61 et 73 sous le nez
Coller 62 contre la jambe
Coller 67 sur le nez

Mirage III B

ATTENTION

Avant de commencer le montage de la maquette, établir le choix entre les versions monoplace (Mirage III C) et biplace (Mirage III B)

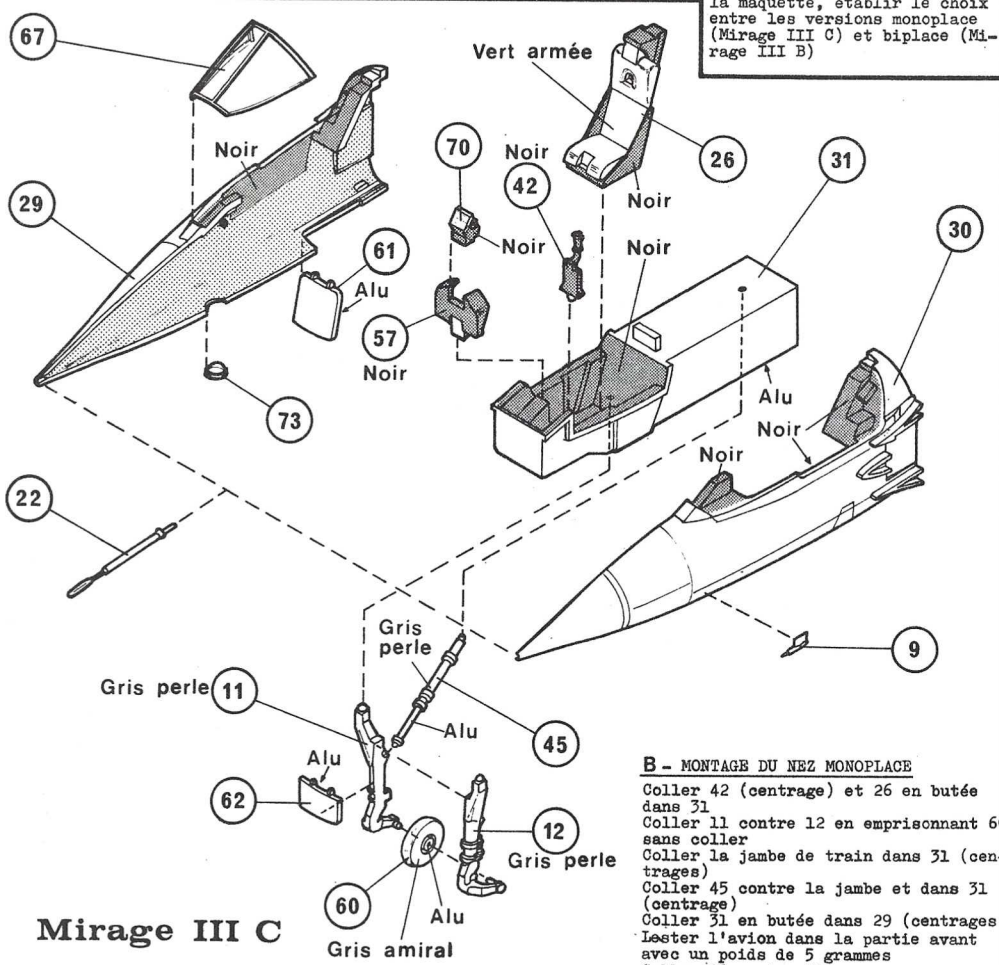

Mirage III C

B - MONTAGE DU NEZ MONOPLACE

Coller 42 (centrage) et 26 en butée dans 31
Coller 11 contre 12 en emprisonnant 60 sans coller
Coller la jambe de train dans 31 (centrages)
Coller 45 contre la jambe et dans 31 (centrage)
Coller 31 en butée dans 29 (centrages)
Léster l'avion dans la partie avant avec un poids de 5 grammes
Coller 29 contre 30
Coller 70 sur 57
Coller 57 contre le nez et sur 31
Coller 22 en bout du nez
Coller 61 et 73 sous le nez
Coller 62 contre la jambe
Coller 67 sur le nez
Coller 9 contre le nez (gravure)

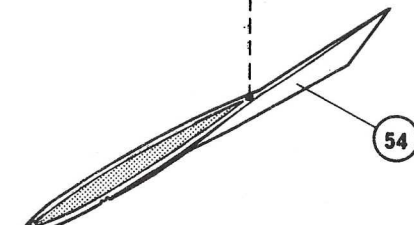
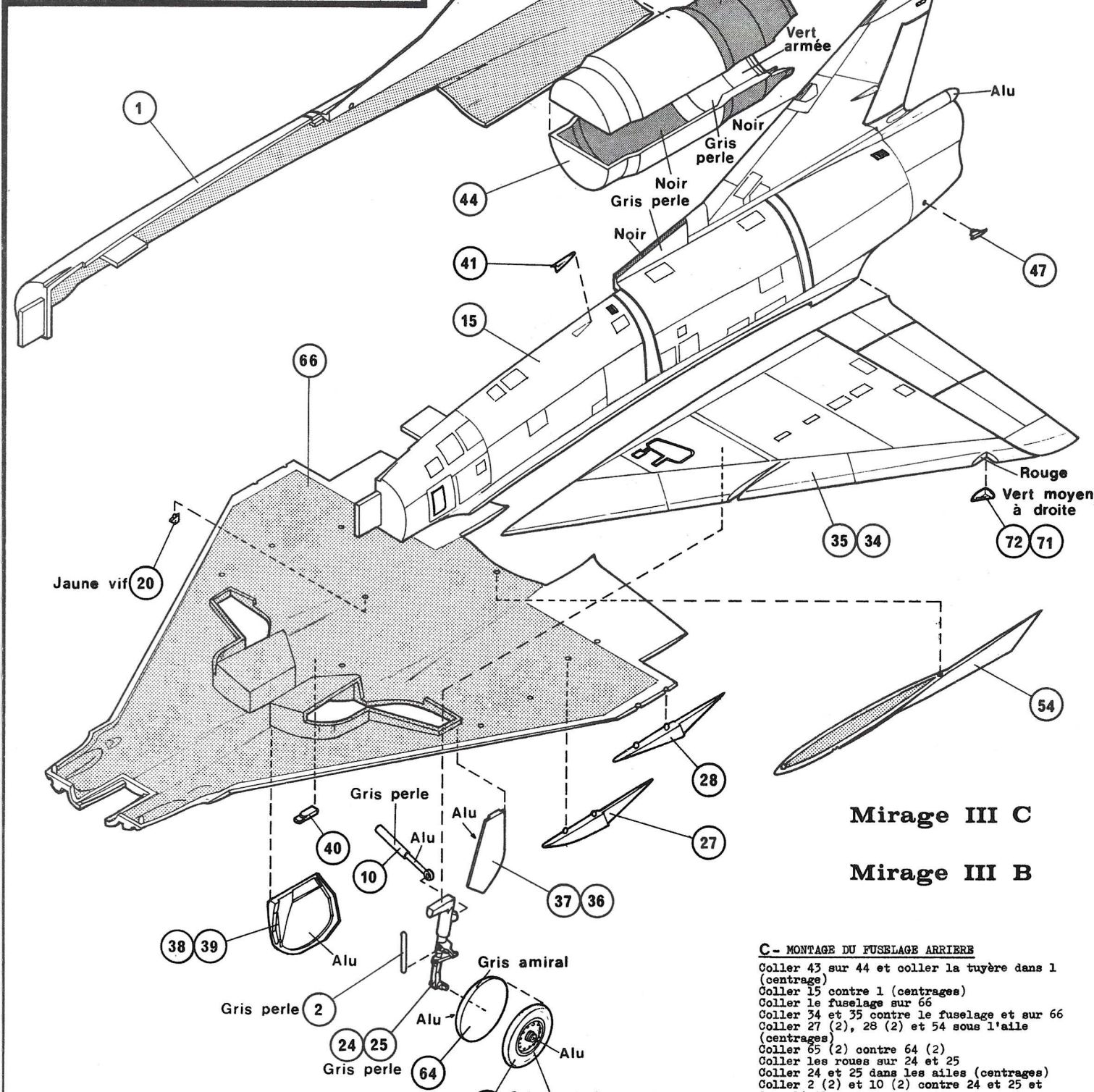
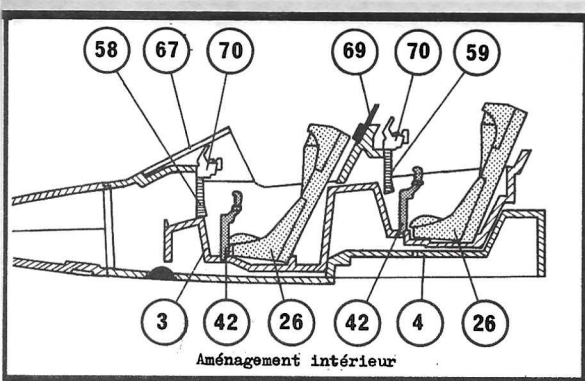

Mirage III C
Mirage III B

C- MONTAGE DU FUSELAGE ARRIERE
 Coller 43 sur 44 et coller la tuyère dans 1 (centrage)
 Coller 15 contre 1 (centrages)
 Coller le fuselage sur 66
 Coller 34 et 35 contre le fuselage et sur 66
 Coller 27 (2), 28 (2) et 54 sous l'aile (centrages)
 Coller 65 (2) contre 64 (2)
 Coller les roues sur 24 et 25
 Coller 24 et 25 dans les ailes (centrages)
 Coller 2 (2) et 10 (2) contre 24 et 25 et dans l'aile
 Coller 36, 37, 38 et 39 sous l'aile
 Coller 20 (centrage) et 40 (gravure) sous l'aile
 Coller 71 et 72 contre l'aile
 Coller 41 (2) (gravures) et 47 (2) (centrages) contre le fuselage

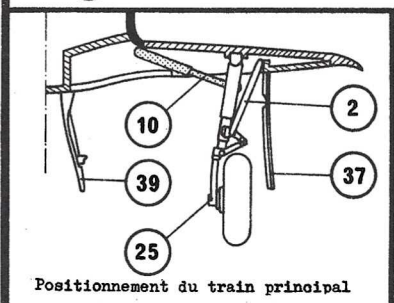
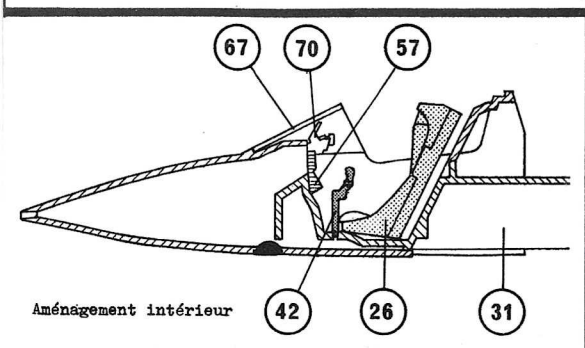

Mirage III B

D - FINITION BIPLAGE

Coller le nez contre le fuselage arrière
 Mettre en place les pilotes sur les sièges
 Coller 53 sur le fuselage (repos)
 Coller 48 et 49 contre le fuselage (centrages)
 Coller 16 sur 48 et contre le fuselage
 Coller 17 sur 49 et contre le fuselage
 Coller 55 et 56 sous le fuselage (gravures)
 Coller 63 sous le fuselage
 Coller 7 contre 8 et 13 contre 14
 Coller les réservoirs sous l'aile (centrages)
 Coller 20 (centrage) et 74 sur le fuselage

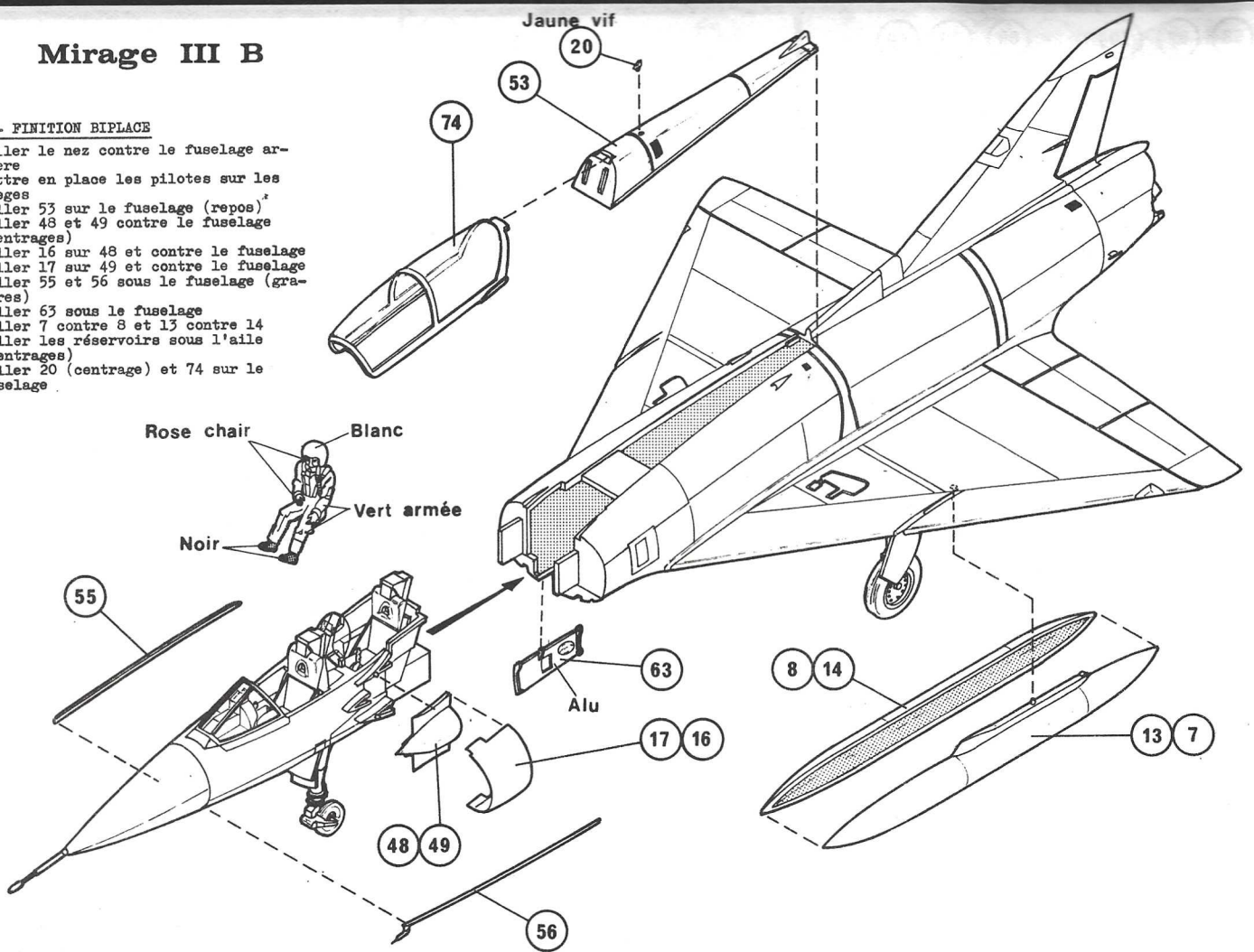

Mirage III C

E - FINITION DU MONOPLANE

Coller le nez contre le fuselage arrière
 Mettre en place le pilote sur le siège
 Coller 52 sur le fuselage (repos)
 Coller 50 et 51 contre le fuselage (centrages)
 Coller 18 sur 50 et contre le fuselage
 Coller 19 sur 51 et contre le fuselage
 Coller 63 sous le fuselage
 Coller 7 contre 8 et 13 contre 14
 Coller les réservoirs sous l'aile (centrages)
 Coller 20 et 21 sur le fuselage (centrages)
 Coller 68 sur le fuselage

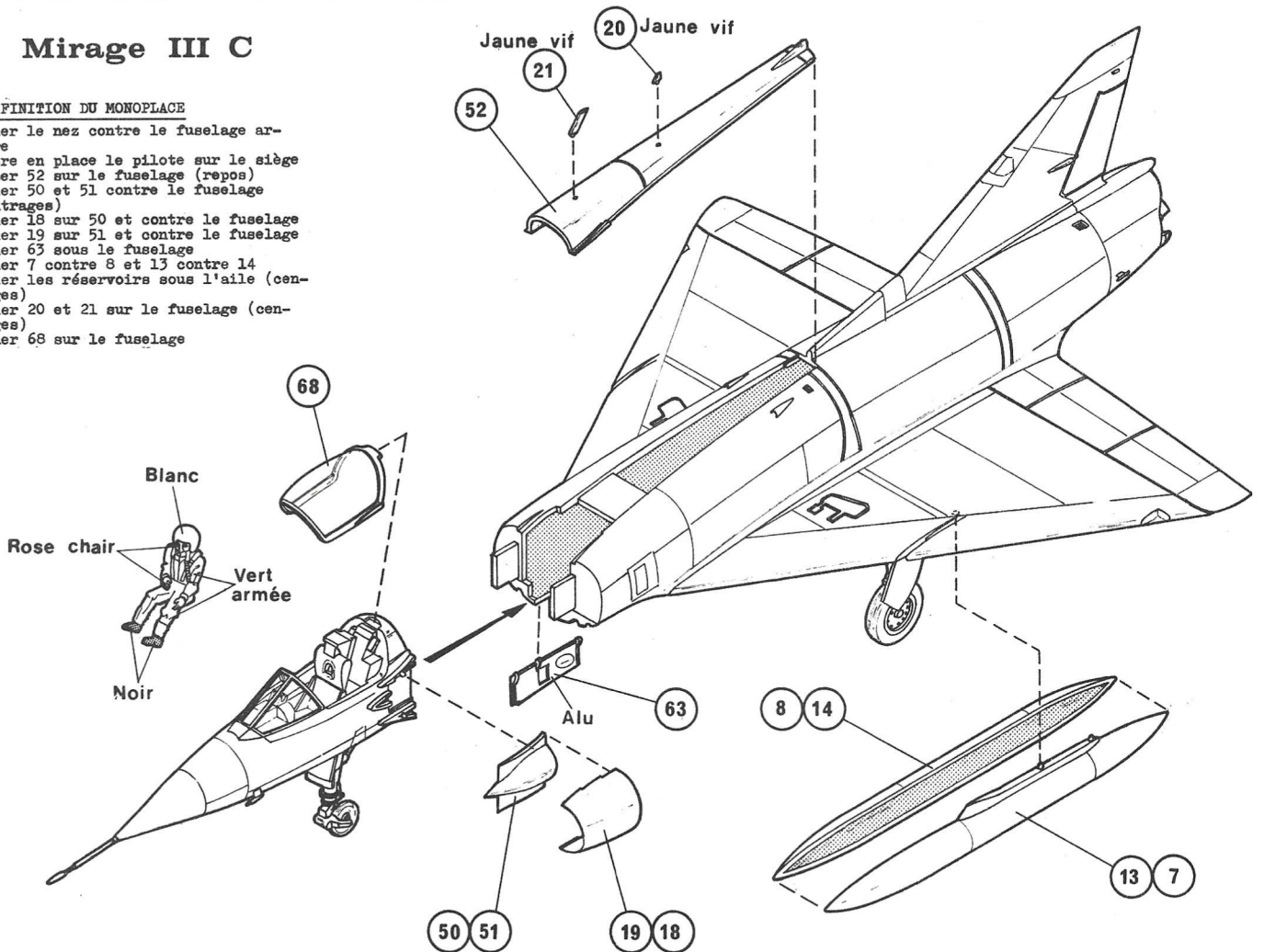

FRANCE - M.III C E.C. 2/10 Seine

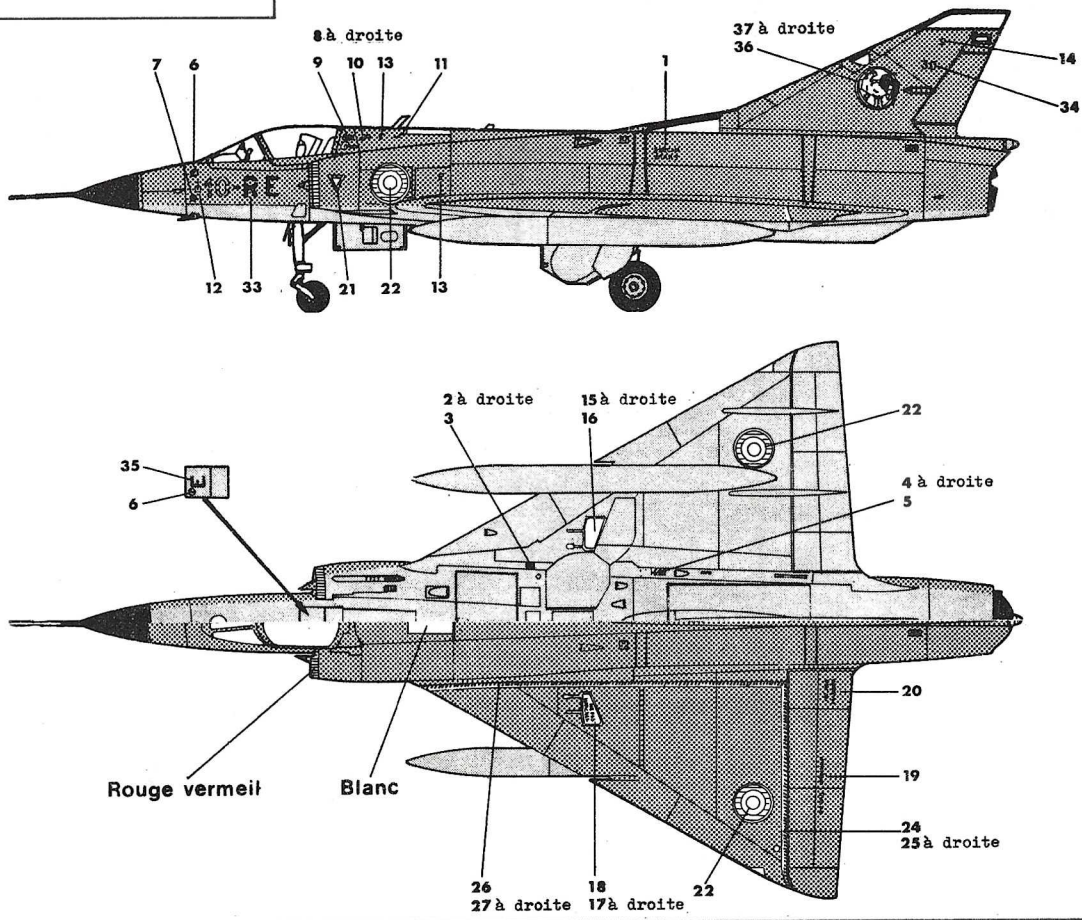

FRANCE - M.III C E.C. 3/10 Vexin

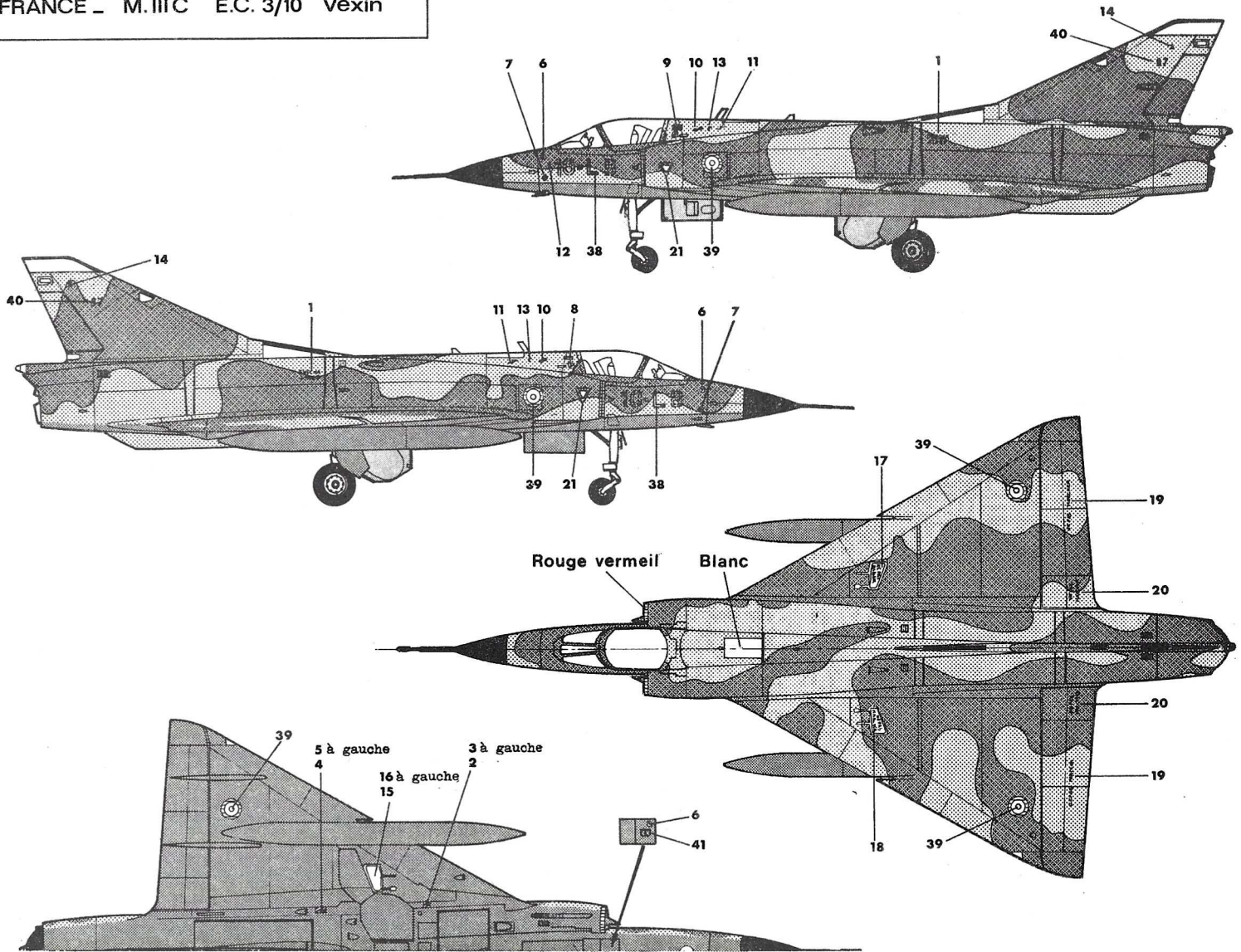

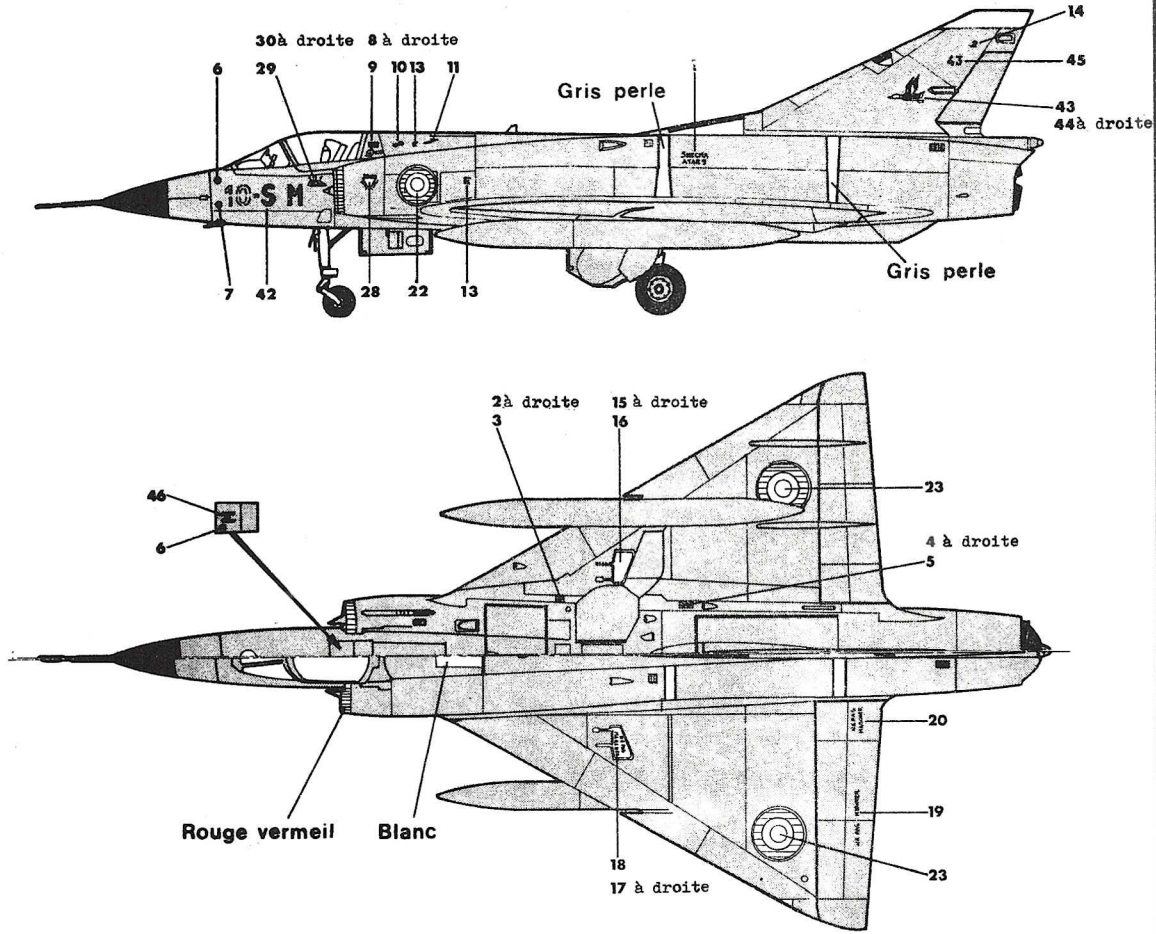

Liste des peintures

- Gris amiral
- Jaune vif
- Rouge vermill
- Vert moyen
- Blanc
- Alu
- Noir
- Bois clair
- Vert armée
- Bois foncé
- Rose chair
- Bleu azur
- Gris perle
- Bleu roi
- Terre brûlée

Couleur Gris bleuté
2/4 Gris amiral 7001 + 1/4

Couleur Marron
2/3 Bois clair 7012 + 1/3

Couleur Sable
1/2 Blanc 7005 + 1/2 Bois

Couleur Gris bleu clair
1/2 Bleu azur 7019 + 1/2

Mode d'application de
Découper pièce par pièce
plongées dans l'eau, rincer
et faire glisser doucement
sur son support. Absorber
l'excédent.

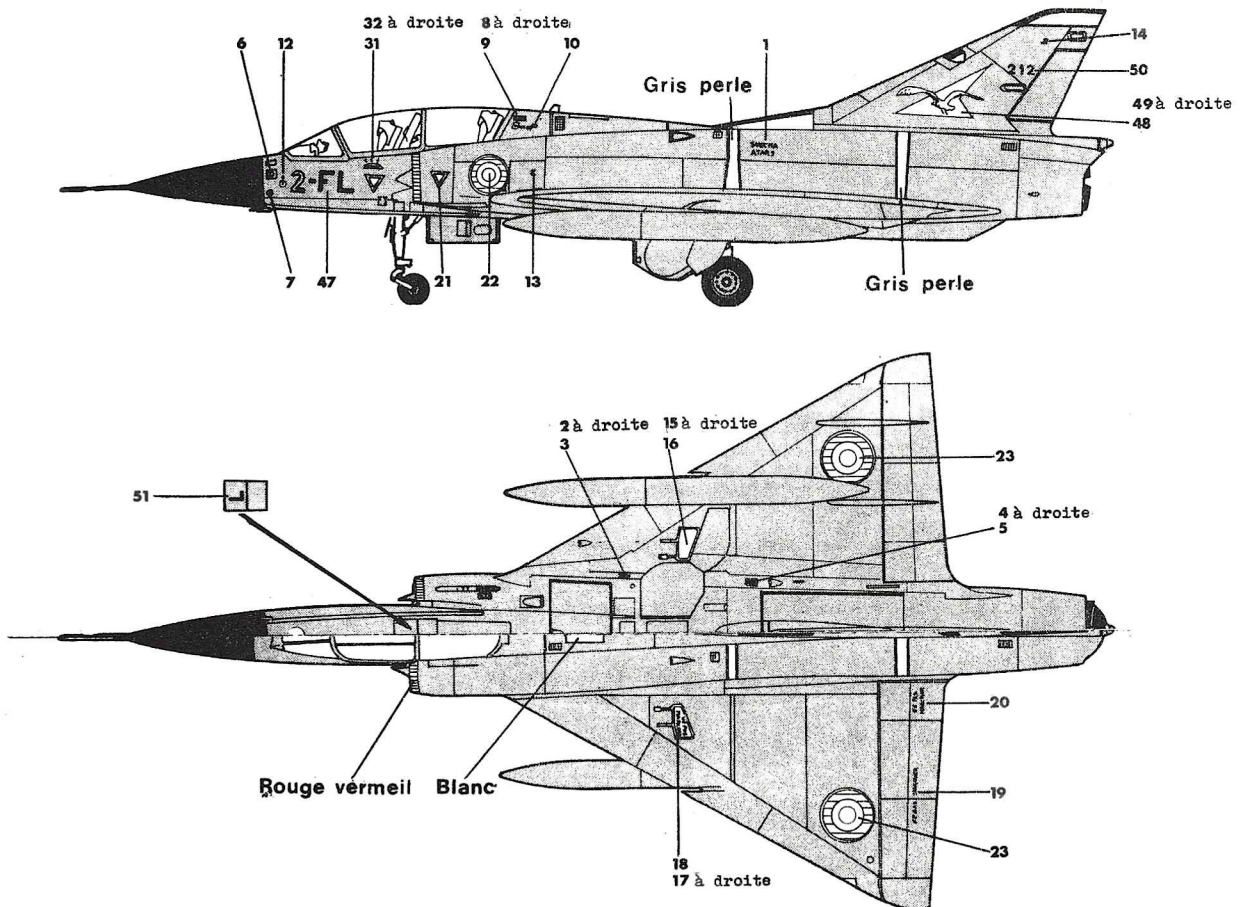

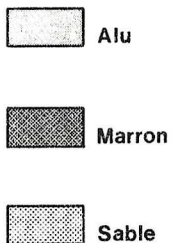

HELLER à utiliser

- 7001
- 7002
- 7003
- 7004
- 7005
- 7008
- 7010
- 7012
- 7013
- 7016
- 7018
- 7019
- 7020
- 7024
- 7026

Blanc 7005 + 1/4 Bleu roi 7024

Rebrûlée 7026

Air 7012

perle 7020

planche de décoration

, tremper quelques secondes l'emplacement exact sur la décalcomanie de excédent d'eau avec un

DIMENSIONS DE LA MAQUETTE

Envergure	171,3 mm
Longueur C	315,3 mm
Longueur B	325,8 mm

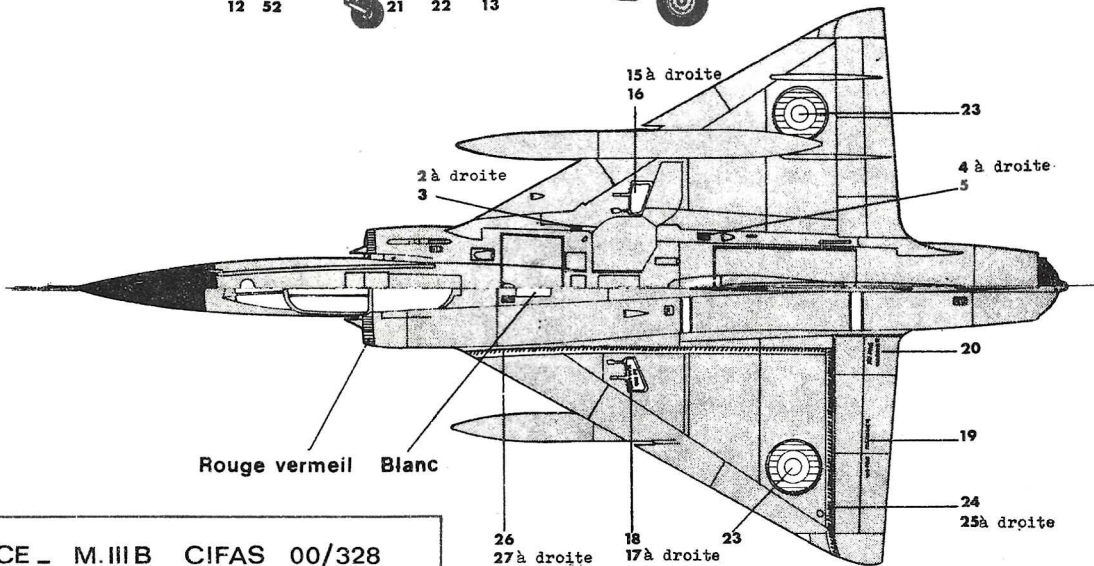
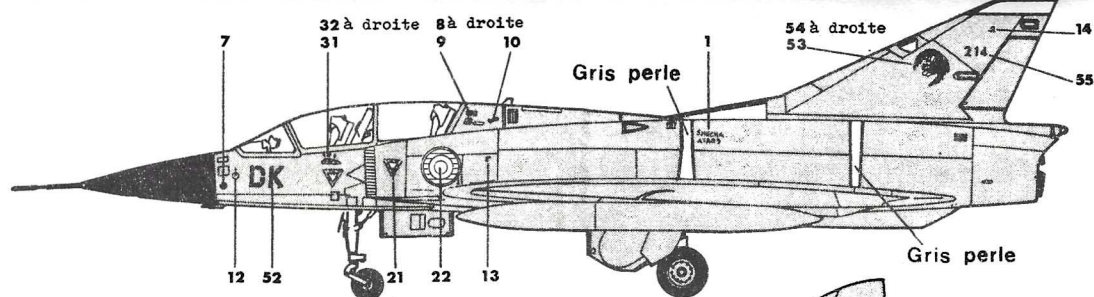

FRANCE - M.III B CIFAS 00/328

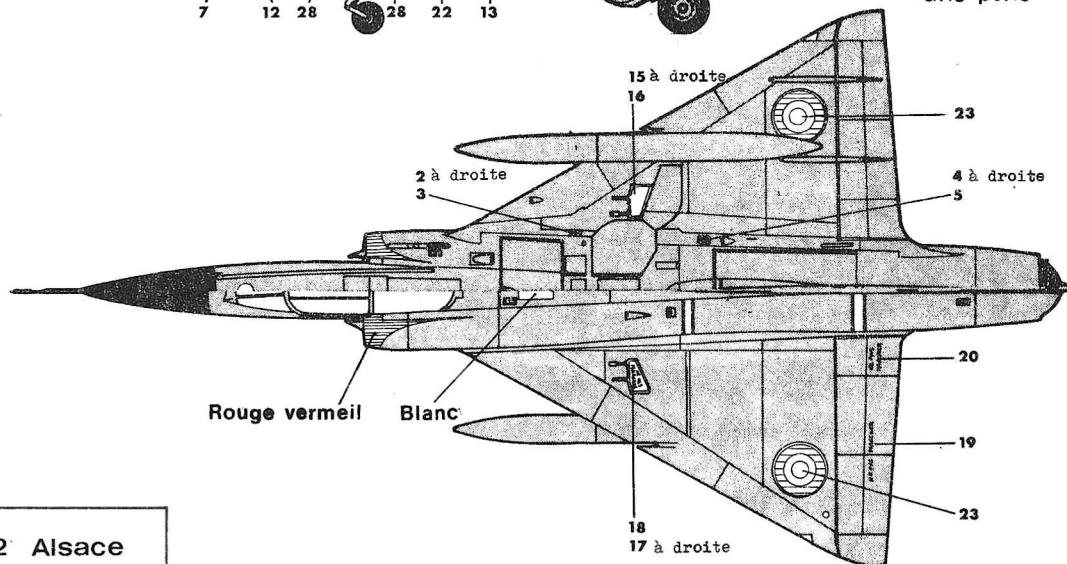
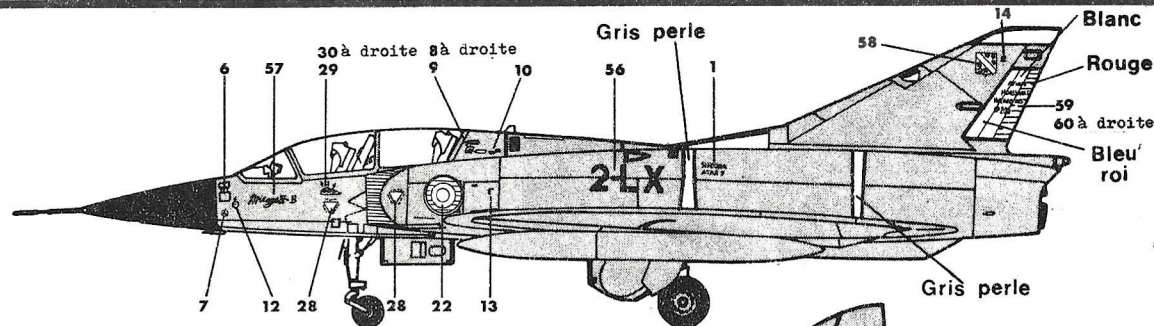

FRANCE - M.III B E.C. 3/2 Alsace

Les pièces sont sévèrement contrôlées à l'emballage. Soucieux de l'amélioration constante de la qualité de sa production, HELLER vous prie, en cas de réclamation, de bien vouloir la commenter par lettre adressée à :

HELLER 58 rue d'Hauteville PARIS 75010 en joignant à cette lettre :

- Le talon ci-joint réservé à cet effet
- 3 timbres poste, affranchissement lettre, tarif actuellement en vigueur

Toute réclamation incomplète ne pourra être prise en considération.

Réclamations



Important



A.M.D. Mirage III C & B

Ech 1/48° Réf 599

DOSSIER N°

(ne rien inscrire dans ce cadre)

N° DES PIÈCES INCRIMINÉES: _____

(Ecrire en lettre d'imprimerie)

EXPEDIER à .

NOM: _____ Pré: _____

RUE: _____

VILLE: _____

CODE POSTAL _____

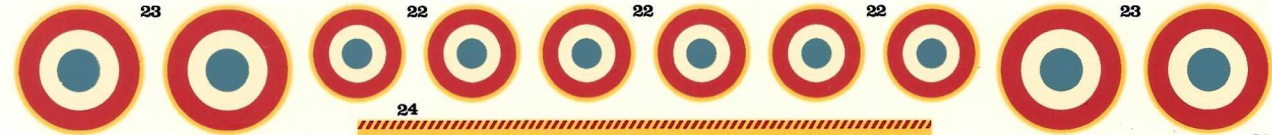

33 10-RE 21 SNECMA ATAR 9 30 34 5 3 9 212 50 E 212 50 8 2 4 30 34 1 SNECMA ATAR 9 21 10-RE 33

52 DK 20 NE PAS MARCHER 19 15 17 18 18 19 NE PAS MARCHER 52 DK 37

54 44 43 31 29 30 11 214 43 87 12 7 13 14 28 53

214 43 87 M B 10 6

AVIONS M.DASSAULT MIRAGE III B N° 209 58 25 42 10-S M 2-FL 2-FL 10-S M 42

48 57 *Mirage III B* 49

10-LB 38 39 2-LX 2-LX 39 38 10-LB