

1/48 傑作機シリーズNO.83

グロスター ミーティア F.3



# GLOSTER METEOR F.3

The RAF's Gloster Meteor was the first and only operational Allied jet fighter to actually enter combat in WWII. In March 1943, a jet prototype designed by the Gloster company and equipped with a De Havilland H.1 engine made its first successful test flight. In July of 1944, pilots flying the first production version of the Meteor, the F.1 fighter, fought bravely in the Battle of Britain under the No. 616 Squadron. The F.1 housed two Rolls-Royce Welland jet engines capable of taking the fighter to speeds of 668km/h and was relatively successful in defending the British homeland against German V-1 rockets. The F.1 was later replaced by the improved F.3 version with its Rolls Royce Derwent engines, changed canopy style, and increased fuel capacity. 210 F.3's were produced in

Die Gloster Meteor der RAF war das erste und einzige einsatzfähige Düsen-Jagdflugzeug der Alliierten, welches im Zweiten Weltkrieg tatsächlich Kampfeinsätze flog. Im März 1943 machte ein Jet-Prototyp, konstruiert von der Firma Gloster und ausgerüstet mit einer De Havilland H.1 Turbine, seinen ersten erfolgreichen Testflug. Im Juli 1944 kämpften Piloten, welche die erste Serienversion der Gloster Meteor, den F.1 Jäger flogen, in der Luftschlacht um England bravourös bei der Schwadron Nr. 616. Die F.1 besaß zwei Rolls Royce Welland Düsentriebwerke, welche in der Lage waren, den Jäger auf 668 km/h zu bringen, womit er ziemlich erfolgreich in der Verteidigung der Englischen Heimat gegen deutsche V-1 Raketen war. Die F.1 wurde später durch die verbesserte F.3 Version mit ihren Rolls Royce Derwent Triebwerken. Insgesamt wurden 210 Gloster Meteor F.3 gebaut, durch Verzögerungen

Le Gloster Meteor de la RAF fut le premier et le seul chasseur à réaction allié opérationnel durant la 2<sup>ème</sup> G.M. En mars 1943, un prototype conçu par la firme Gloster équipé d'un réacteur De Havilland H.1 effectua un premier vol réussi. En juillet 1944, les pilotes du Squadron 616 utilisèrent la première version du Gloster Meteor, le chasseur F.1, au dessus de la Manche. Le F.1 propulsé par deux réacteurs Rolls Royce Welland et capable d'atteindre 668 km/h fut très efficace dans la lutte contre les V-1 lancés sur le Royaume-Uni. Le F.1 fut par la suite remplacé par la version améliorée F.3 dotée de réacteurs Rolls Royce Derwent, d'une nouvelle verrière et emportant plus de carburant. En tout, 210 Gloster Meteor F.3 furent produits mais du fait d'un retard de la production des

ジェット機開発の黎明期とも言える第二次大戦末期、連合軍唯一のジェット戦闘機として実戦に投入されたのが、イギリス空軍のグロスター・ミーティアです。グロスター社がミーティアの開発に着手したのは1940年末のことでした。1943年3月にはデ・ハヴィランド製H.1エンジンを装備した試作機が初飛行に成功。そして1944年7月には、初の量産型F.1がバトル・オブ・ブリテンでの勇敢でも知られる精鋭、第616飛行中隊に配備されたのです。F.1はロールスロイス製ウェランド・エンジン2基を搭載し、最高速度668 km/hという高速度性能を発揮、英国本土に飛来するV1飛行爆弾の迎撃任務に投入されました。そしてF.1の改良型として1944年9月に初飛行したのがF.3です。F.3は強力なロールスロイス製ターボジェットエンジンの搭載を予定して機体各部を強化、胴体燃料タンクの容量を増加すると共に胴体下に増槽の装着も可能としました。またキャノピーを横開き式から視界の良いスライド開閉式に

all, but due to a delay in Derwent engine production, the first fifteen F.3 fighters produced were equipped with Welland engines. The first F.3's entered combat on the Belgium front in January of 1945 to intercept what was determined as the Allied Air Forces' only remaining threat, the German Me262 jet fighter. However, they met little resistance there from the weakened Luftwaffe and never engaged the Me262 in aerial combat. Instead, the F.3 fighters with the No. 616 and 504 Squadrons were active till the end of the war in reconnaissance and air-to-ground combat duties as the Allied Forces advanced from Holland to Germany. The F.3, with its ejection seat and other modern features, served as a basis for the development of Post WWII British jets.

bei der Derwent Produktion waren die ersten fünfzehn produzierten F.3 Jäger mit Welland Triebwerken ausgerüstet. Die ersten F.3s kamen im Januar 1945 an der Belgischen Front zum Kampfeinsatz, um das Flugzeug abzufangen, welches als die einzige verbliebene Bedrohung der Alliierten angesehen wurde, das deutsche Me262 Düsen-Kampfflugzeug. Sie trafen dort jedoch auf nur geringen Widerstand der geschwächten Luftwaffe und waren nie in einen Luftkampf mit einer Me262 verwickelt. Statt dessen waren die F.3 Jäger in den Schwadronen Nr. 616 und 504 bis Ende des Kriegs aktiv, eingesetzt zur Aufklärung und zu Luft-Boden-Kampfeinsätzen, als die Alliierten von Holland aus gegen Deutschland vorrückten. Die F.3 mit ihrem Schleudersitz und anderen modernen Ausrüstungsmerkmalen diente als Basis für die Entwicklung der Britischen Nachkriegs-Jets.

réacteurs Derwent, les quinze premiers F.3 reçurent des réacteurs Welland. Les premiers F.3 entrèrent en service sur le front belge en janvier 1945 pour contrer ce que les allies considéraient alors comme la seule menace allemande restante, le chasseur à réaction Me262. Cependant, ils ne rencontrèrent qu'une faible résistance de la Luftwaffe déclinante et n'eurent jamais l'occasion de s'opposer au Me262 en combat aérien. Par contre, les F.3 des Squadrons 616 et 504 menèrent des missions de reconnaissance et d'attaque au sol lors de l'avance des forces alliées des Pays Bas en Allemagne. Le F.3 avec son siege éjectable et autres innovations techniques servit de base au développement des jets de combat britanniques de l'après-guerre.

変更、さらに主翼上下面にはエアブレーキが追加装着されています。F.3は合計210機が生産されましたが、最初の15機はターボジェットエンジンの生産の遅れからF.1と同じウェランド・エンジンを搭載。このウェランド搭載型のF.3の部隊配備が開始された1944年12月当時、連合国空軍にとって唯一とも言える脅威となっていたのがドイツ空軍のメッサーシュミットMe262ジェット戦闘機でした。このMe262との空戦を求め、F.3は翌年1月に初めて海を越えてベルギーの前線基地に送られたのです。しかし弱体化したドイツ空軍の反撃は少なかったため、ジェット戦闘機同士の空中戦はついに実現せず、最初のミーティア装備部隊となった第616飛行中隊、そして第504飛行中隊のF.3は、オランダ、ドイツ本国へと基地を前進させながら終戦まで偵察や地上攻撃任務に飛び続けました。さらにF.3は様々な試験開発のベースとしても使用され、戦後の英国のジェット機開発に大きく貢献したのです。



作る前に必ず  
お読みください。  
READ BEFORE ASSEMBLY.  
ERST LESEN - DANN BAUEN.  
A LIRE AVANT ASSEMBLAGE.

●このキットは組み立てモデルです。作る前に必ず説明書を最後までお読みください。また小学生などの低年齢の方が組み立てる時は、保護者の方もお読みください。  
●接着剤や塗料は、必ずプラスチック用をお使いください。(別売)

●Read carefully and fully understand the instructions before commencing assembly. A supervising adult should also read the instructions if a child assembles the model.

●Bevor Sie mit dem Zusammenbau beginnen, sollten Sie alle Anweisungen gelesen und verstanden haben. Fall sein Kind das Modell zusammenbaut, sollte ein beaufsichtigender Erwachsener die Bauanleitung ebenfalls gelesen haben.

●Bien lire et assimiler les instructions avant de commencer l'assemblage. La construction du modèle par un enfant doit s'effectuer sous la

surveillance d'un adulte.

●用意する工具 / Tools recommended / Benötigtes Werkzeug / Outilsage nécessaire

接着剤 (プラスチック用)

Cement  
Kleber  
Colle



ニッパー

Side cutters  
Seitenschneider  
Pince coupante

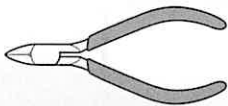

ナイフ

Modeling knife  
Modellermesser  
Couteau de modélisme



ピンセット

Tweezers  
Pinzette  
Précelles



ピンバイス (ドリル刃 1mm)

Pin vise (1mm drill bit)  
Schraubstock (1mm Spiralbohrer)  
Outil à percer (foret de 1mm de diamètre)



● 塗装指示のマークです。タミヤカラーのカラーナンバーで指示しました。

This mark denotes numbers for Tamiya Paint colors.

AS-9 ●ダークグリーン(RAF) / Dark Green (RAF) / Dunkelgrün (RAF) / Vert Foncé (RAF)

AS-10 ●オーシャングレイ(RAF) / Ocean Grey (RAF) / Meergrau (RAF) / Ocean Grey (RAF)

AS-11 ●ミディアムシーグレイ(RAF) / Medium Sea Grey (RAF) / Mittleres Seegrü (RAF) / Medium Sea Grey (RAF)

TS-27 ●マットホワイト / Matt white / Matt Weiß / Blanc mat

X-4 ●ブルー / Blue / Blau / Bleu

X-7 ●レッド / Red / Rot / Rouge

X-11 ●クロムシルバー / Chrome silver / Chrom-Silber / Aluminium chromé

X-18 ●セミグロスブラック / Semi gloss black / Seidenglanz Schwarz / Noir satiné

XF-1 ●フラットブラック / Flat black / Matt Schwarz / Noir mat

XF-5 ●フラットグリーン / Flat green / Matt Grün / Vert mat

XF-10 ●フラットブラウン / Flat brown / Matt Braun / Brun mat

XF-15 ●フラットフレッシュ / Flat flesh / Fleischfarben Matt / Chair mate

XF-16 ●フラットアルミ / Flat aluminum / Matt Aluminium / Aluminium mat

XF-21 ●スカイ / Sky / Himmel / Ciel

XF-25 ●ライトシーグレイ / Light sea grey / Helles Meergrau / Gris de mer clair

XF-49 ●カーキ / Khaki / Khaki / Kaki

XF-50 ●フィールドブルー / Field blue / Feldblau / Bleu campagne

XF-52 ●フラットアース / Flat earth / Erdfarbe / Terre mate

XF-56 ●メタリックグレイ / Metallic grey / Grau-Metallic / Gris métallisé

XF-57 ●バフ / Buff / Lederfarben / Chamois

XF-63 ●ジャーマングレイ / German grey / Deutsches Grau / Gris Panzer

XF-64 ●レッドブラウン / Red brown / Rotbraun / Rouge brun

XF-65 ●フィールドグレイ / Field grey / Feldgrau / Gris campagne

## 注意

●工具の使用には十分注意してください。特にナイフ、ニッパーなどの刃物によるケガや事故に注意してください。

●接着剤や塗料は使用前にそれぞれの注意書きをよく読み、指示に従って正しく使用し、使用する時は換気に十分注意してください。

●小さなお子様のいる所での工作はやめてください。小さな部品の飲み込みや、ビニール袋をかぶったの窒息などの危険な状況が考えられます。

## CAUTION

●When assembling this kit, tools including knives are used. Extra care should be taken to avoid personal injury.

●Read and follow the instructions supplied with paint and/or cement, if used (not included in kit). Use plastic cement and paints only.

●Keep out of reach of small children. Children must not be allowed to suck any part, or pull vinyl bag over the head.

## VORSICHT

●Beim Zusammenbau dieses Bausatzes werden Werkzeuge einschließlich Messer verwendet. Zur Vermeidung von Verletzungen ist besondere Vorsicht angebracht.

●Wenn Sie Farben und/oder Kleber verwenden (nicht im Bausatz enthalten), beachten und befolgen Sie die dort beiliegenden Anweisungen. Nur Klebstoff und Farben für Plastik verwenden.

●Bausatz von kleinen Kindern fernhalten. Verhü-

ten Sie, daß Kinder irgendwelche Bauteile in den Mund nehmen oder Plastiktüten über den Kopf ziehen.

## PRECAUTIONS

●L'assemblage de ce kit requiert de l'outillage, en particulier des couteaux de modélisme. Manier les outils avec précaution pour éviter toute blessure.

●Lire et suivre les instructions d'utilisation des peintures et ou de la colle, si utilisées (non inclus dans le kit). Utiliser uniquement une colle et des peintures spéciales pour le polystyrène.

●Garder hors de portée des enfants en bas âge. Ne pas laisser les enfants mettre en bouche ou sucer les pièces, ou passer un sachet vinyl sur la tête.

★このキットは2種類のマーキングから、どちらか選んで組み立てることができます。その際、機体の仕様、機体色が異なるのでP8、9を参考にします。

★Select A or B type according to decal. Refer to page 8 and 9

★Wählen Sie Ausführung A oder B entsprechend dem Abziehbild. Bitte Seite 8 und 9 beachten.

★Sélectionner le type A ou B en fonction de la décoration choisie. Se reporter à la page 8 et 9.

## 1 機体の組み立て Fuselage assembly Rumpf-Zusammenbau Assemblage du fuselage

★色指示がない箇所は機体色です。8、9ページを参考に塗装します。

★When no color is specified, paint the item with fuselage color. Refer to page 8 and 9.

★Wo keine Farbe angegeben ist, wird das Teil in der Rumpffarbe lackiert. Bitte Seite 8 und 9 beachten.

★Lorsqu'aucune teinte n'est spécifiée, peindre dans la teinte du fuselage. Se reporter à la page 8 et 9.

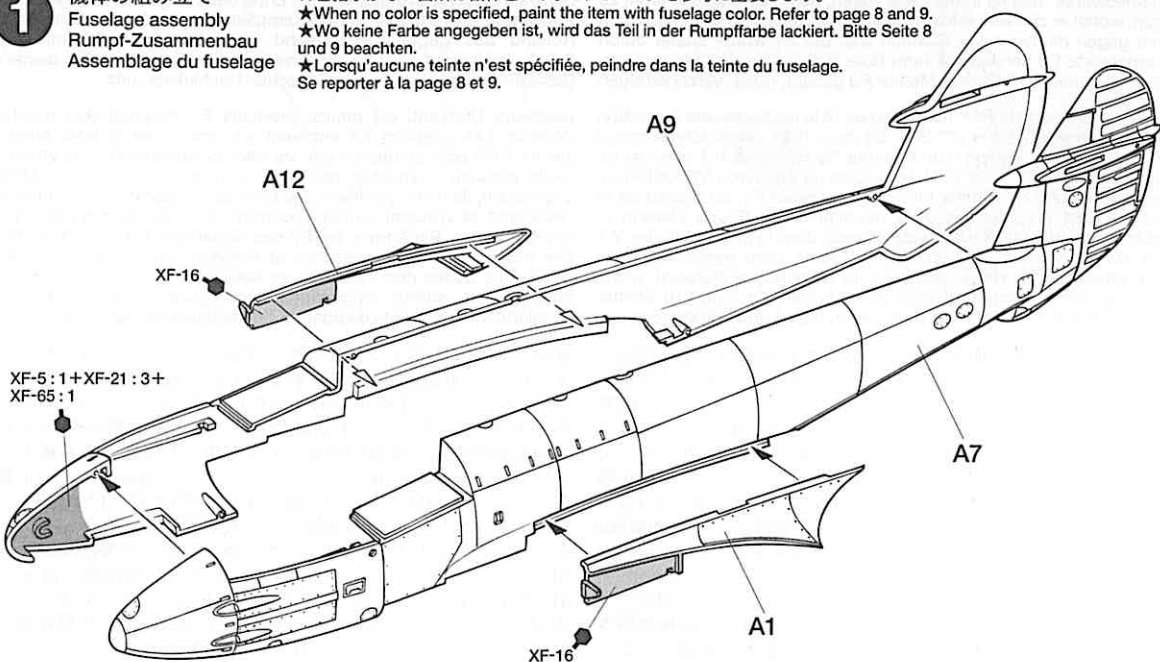

**2** 主翼の取り付け  
 Attaching wing  
 Anbringung des Flügel  
 Fixation de l'aile

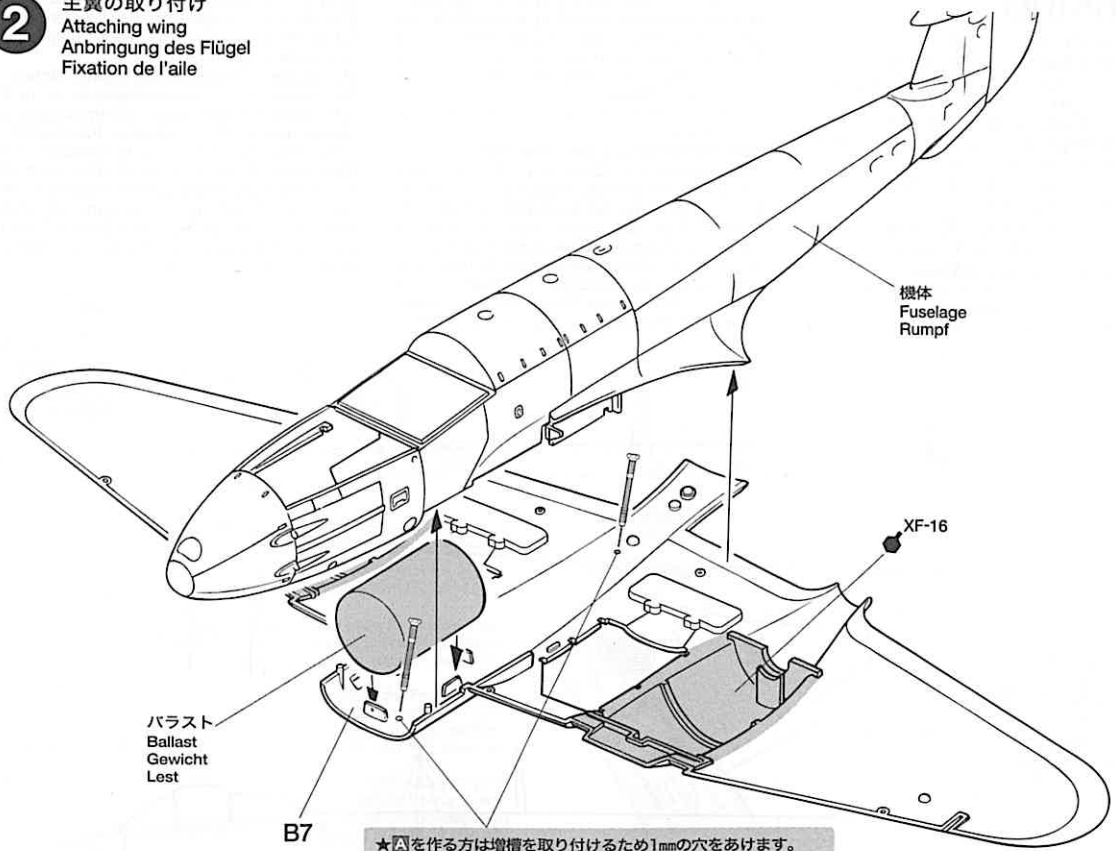

★△を作る方は増槽を取り付けるため1mmの穴をあけます。  
 ★Make 1mm holes for drop tank (type△).  
 ★Für Abwurf-Tank 1mm Löcher bohren (Type△).  
 ★Percer les trous de 1mm pour le réservoir largable (type△).

**3** 主翼上面の取り付け  
 Attaching wing upper surface  
 Anbringung der Tragflächenoberseite  
 Fixations des extrados

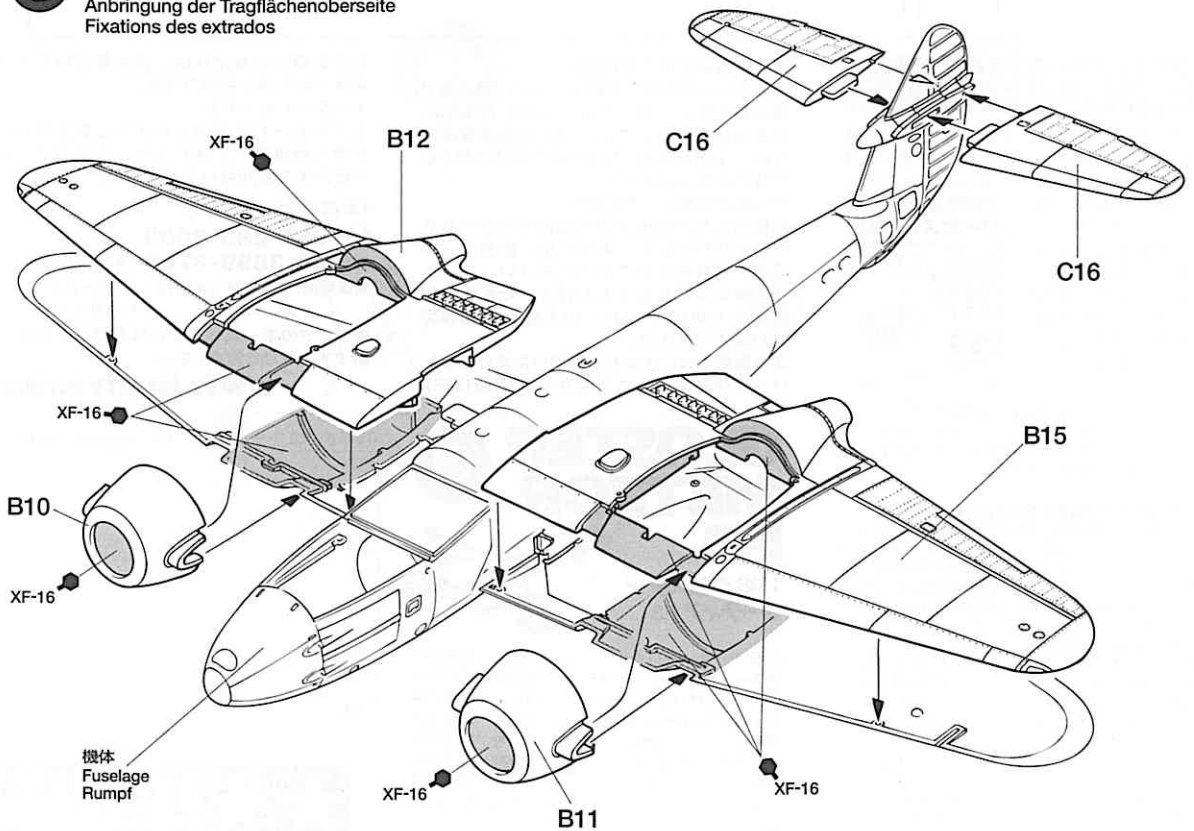

**4** コックピットの組み立て  
Cockpit assembly  
Kockpit-Zusammenbau  
Assemblage du cockpit

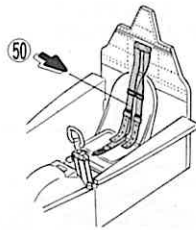
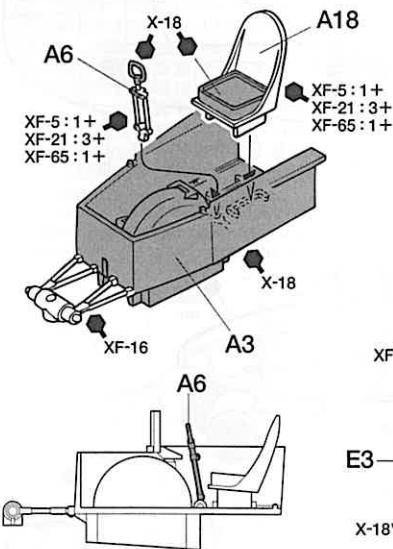

★切り取ります。  
★Remove.  
★Entfernen.  
★Enlever.

《D1》



《A17》



《搭乗員 A23》  
Pilot  
Pilote

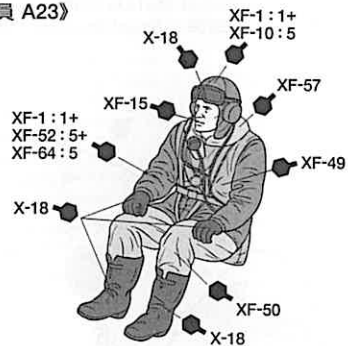

《A17》

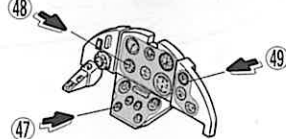

指示の番号のスライドマークをはります。  
Number of decal to apply.  
Nummer des Abziehbildes, das anzubringen ist.  
Numéro de la décalcomanie à utiliser.

**5** コックピットの取り付け  
Attaching cockpit  
Kockpit-Einbau  
Fixation du cockpit

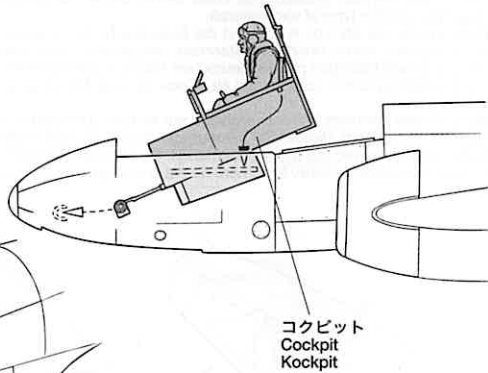
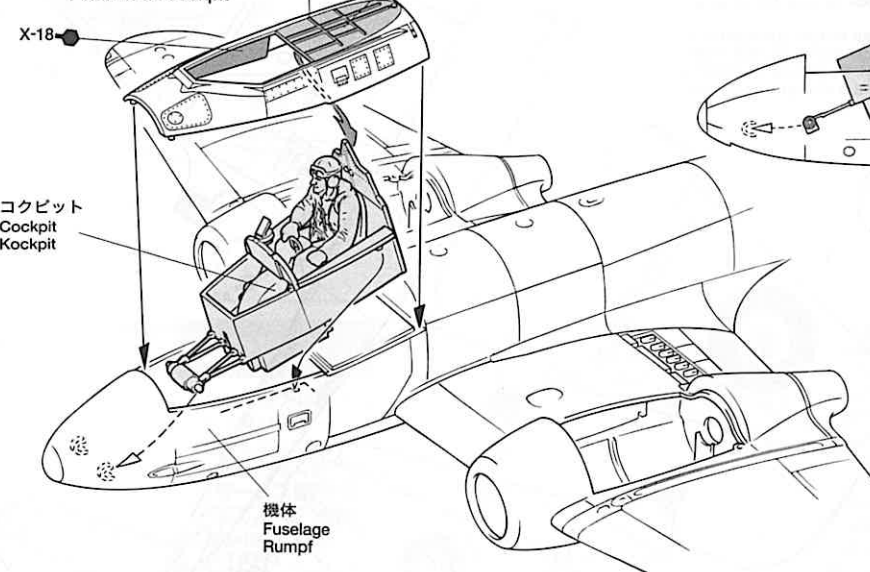

**6** ロールスロイスW.2B/23Cウェランド I エンジンの組み立て  
Rolls-Royce W.2B/23C engine  
Rolls-Royce W.2B/23C Motor  
Moteur Rolls-Royce W.2B/23C

★2個作ります。  
★Make 2.  
★2 Satz anfertigen.  
★Faire 2 jeux.

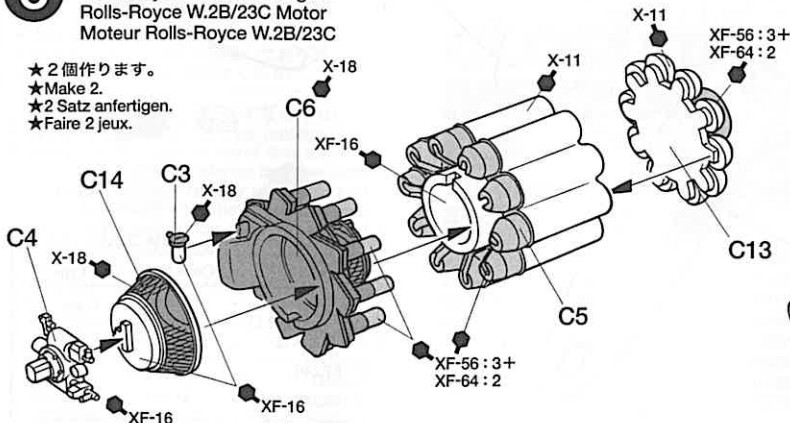

《排気ノズル》  
Exhaust nozzle  
Ausströmdüse  
Tuyères

★2個作ります。  
★Make 2.  
★2 Satz anfertigen.  
★Faire 2 jeux.

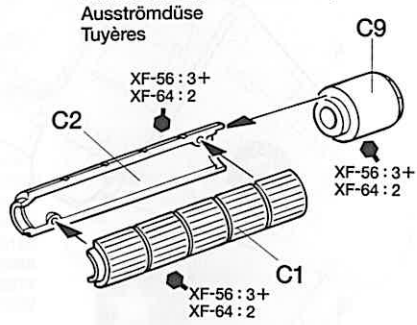



**7** エンジンの取り付け  
 Attaching engines  
 Motoren-Einbau  
 Mise en place du moteurs

A13、D6 ★どちらか選んで取り付けます。  
 ★Select either.  
 ★Auswählen.  
 ★Choisir l'une ou l'autre.

W.2B/23C エンジン  
 W.2B/23C Engine  
 W.2B/23C Motor  
 Moteur W.2B/23C

機体  
 Fuselage  
 Rumpf

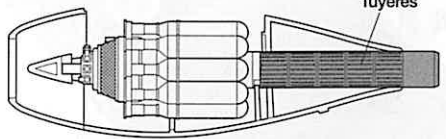

排気ノズル  
 Exhaust nozzle  
 Ausströmdüse  
 Tuyères

W.2B/23C エンジン  
 W.2B/23C Engine  
 W.2B/23C Motor  
 Moteur W.2B/23C

排気ノズル  
 Exhaust nozzle  
 Ausströmdüse  
 Tuyères

A2、D5 ★どちらか選んで取り付けます。  
 ★Select either.  
 ★Auswählen.  
 ★Choisir l'une ou l'autre.

排気ノズル  
 Exhaust nozzle  
 Ausströmdüse  
 Tuyères

**8** 脚カバーの取り付け  
 Attaching landing gear doors  
 Fahrgestell-Klappen-Einbau  
 Fixation des Trappes des trains

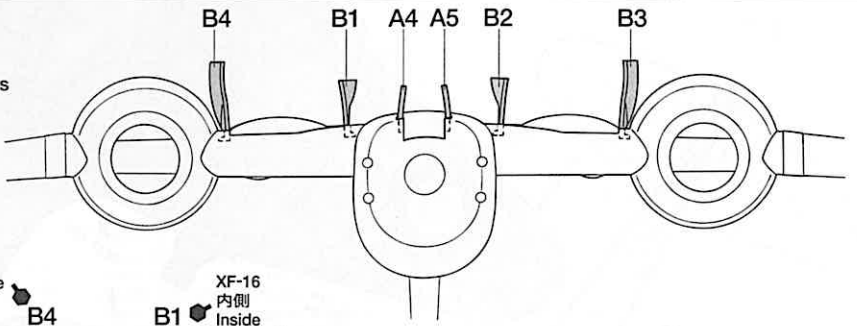

XF-16  
 内側  
 Inside  
 Innenseite  
 Intérieur

XF-16  
 内側  
 Inside  
 Innenseite  
 Intérieur

XF-16  
 内側  
 Inside  
 Innenseite  
 Intérieur

XF-16  
 内側  
 Inside  
 Innenseite  
 Intérieur

D2

B4

B1

D4

D3

X-11

XF-16  
 内側  
 Inside  
 Innenseite  
 Intérieur

A4

X-18

XF-16

A5

9

脚柱の組み立て  
Landing gear assembly  
Fahrwerk-Zusammenbau  
Assemblage du train principal

《前脚》  
Nose gear  
Bugrad  
Train avant

★切り取ります。  
★Remove.  
★Entfernen.  
★Enlever.

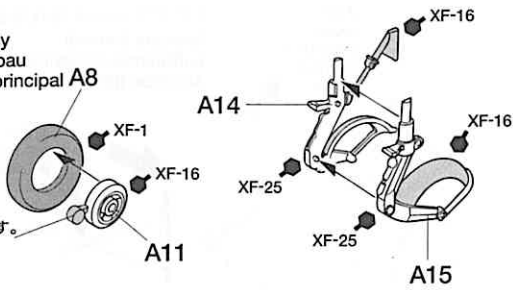

機体下面色  
Lower fuselage color  
Untere Rumpffarbe  
Teinte de fuselage inférieur

内側  
Inside  
Intérieur

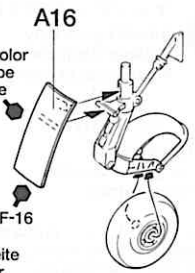

《主脚》  
Main landing gear  
Fahrgestell  
Train principal

★それぞれ2個作ります。  
★Make 2.  
★2 Satz anfertigen.  
★Faire 2 jeux.

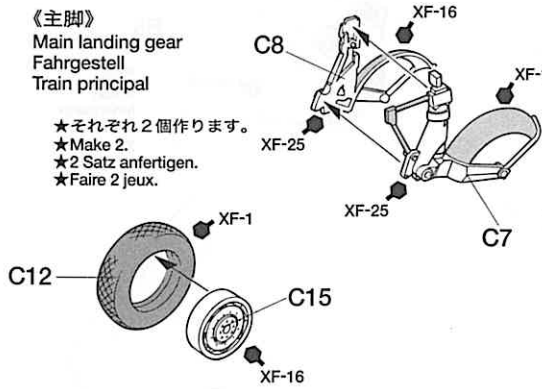

《R (右)》  
Right  
Rechts  
Droit

★切り取ります。  
★Remove.  
★Entfernen.  
★Enlever.

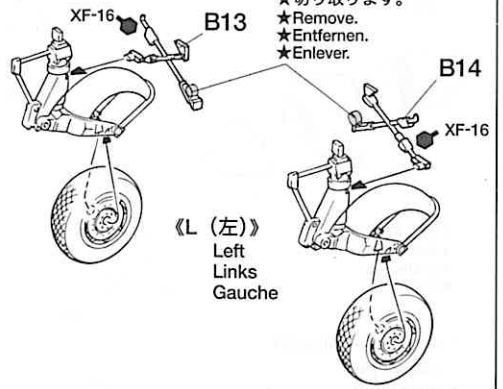

《L (左)》  
Left  
Links  
Gauche

10

脚柱の取り付け  
Attaching landing gear  
Fahrwerk-Einbau  
Fixation du train principal

主脚 L  
Main landing gear (left)  
Fahrgestell (links)  
Train principal (gauche)

《エアブレーキ閉状態》  
Airbrake (closed)  
Luftbremse (geschlossen)  
Aérofrein (fermé)

B5, B6

★切り取ります。  
★Remove.  
★Entfernen.  
★Enlever.

前脚  
Nose gear  
Bugrad  
Train avant

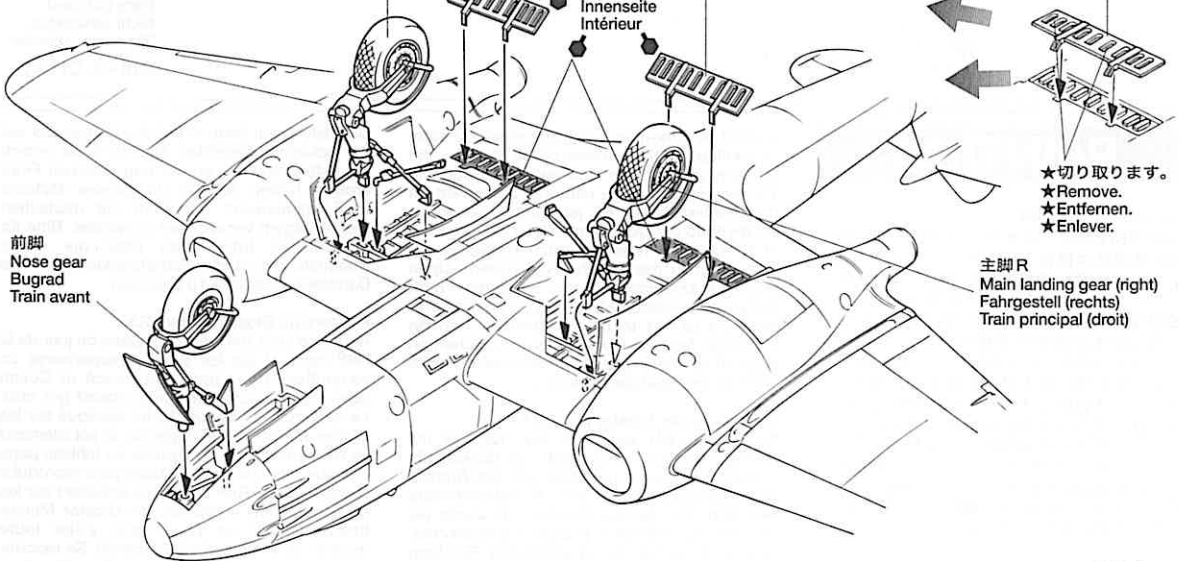

主脚 R  
Main landing gear (right)  
Fahrgestell (rechts)  
Train principal (droit)

《増加燃料タンクの取り付け》  
Drop tank  
Abwurf-Tank  
Réservoir largable

A の場合のみ取り付けます。  
Attach for version A.  
Bei Typ A anbringen.  
Fixer pour le type A.

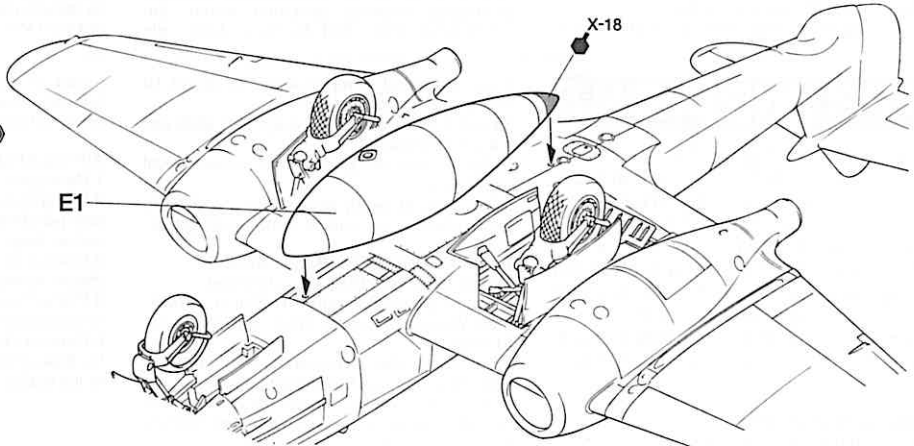

11

キャノピーの取り付け  
Attaching canopy  
Kabinendach-Einbau  
Fixation de la canopée

《キャノピー閉状態》  
Canopy closed  
Kanzel geschlossen  
Canopée fermée

★キャノピーのフレーム部は機体色。  
★Fuselage color for frames.  
★Rumpffarbe für Rahmen.  
★Supports de la couleur du fuselage.

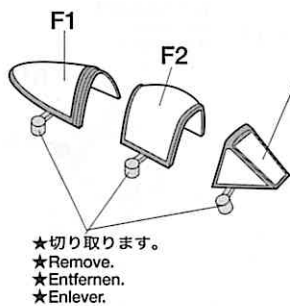

★切り取ります。  
★Remove.  
★Entfernen.  
★Enlever.

《キャノピー開状態》  
Canopy open  
Kanzel offen  
Canopée ouverte

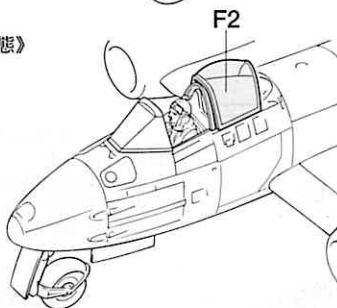

内側  
Inside  
Innenseite  
Intérieur  
XF-16

《エアブレーキ閉状態》  
Airbrake (closed)  
Luftbremse (geschlossen)  
Aérofrein (fermé)

B8, B9

★切り取ります。  
★Remove.  
★Entfernen.  
★Enlever.

不要部品  
Parts not used.  
Nicht verwenden.  
Pièces non utilisées.  
C10×2, C11×2

## PAINTING

### 《ミーティアの塗装》

1941年8月から、イギリス空軍昼間戦闘機の標準塗装は機体上面がダークグリーンとオーシャングレイを使った2色迷彩、下面がミディアムシーグレイとされました。1944年12月に部隊配備が開始されたミーティアF.3にもこの迷彩が施されています。迷彩パターンは8ページの図やパッケージイラストを参考に仕上げてください。また、ヨーロッパ戦線に送られたF.3の中にはドイツ空軍のMe262との誤認を防ぐために全面ホワイトで塗装された機体もありました。詳しくは9ページをご覧ください。またステンシル類の説明は10ページにあります。細部の塗装は説明書中に●マークとタミヤカラーの番号で示しました。

Painting the Gloster Meteor F3  
From August of 1941, RAF day fighters were

Painted in dark-green and ocean-gray 2-color camouflage on the top-side of the fuselage and medium gray on the fuselage under-surface. The same camouflage pattern was applied on the Gloster Meteor F.3 jet fighters set to be deployed to the German mainland in December of 1944. Please refer the chart on page 8 and box art when painting the RAF pattern. Upon reaching air bases on the European Front, however, the Gloster Meteors were painted over white so as not to be mistaken for German Me262 jet fighters. Please refer to the chart on page 10 for more detailed information on white coloring and fuselage markings.

### Lackierung der Gloster Meteor F.3

Ab August 1941 waren die RAF Tagjäger mit einem 2-farbigem Tarnanstrich aus Dunkelgrün und Meeresgrau an der Oberseite des Rumpfs und Mittelgrau an der Rumpfunterseite versehen. Der gleiche Tarnanstrich wurde bei den Gloster Meteor F.3 Jägern angewendet, welche 1944 für die Auslieferung Richtung Deutsches Festland bestimmt waren. Zur Lackierung des RAF-Musters bitte die

Darstellung auf Seite 8 und den Kunstdruck auf der Schachtel beachten. Nachdem sie jedoch die Luftstützpunkte an der Europäischen Front erreicht hatten, wurden die Gloster Meteors weiß überlackiert, um nicht mit deutschen Me262 Jägern verwechselt zu werden. Bitte für detailliertere Information über die weiße Übermalung und die Rumpfmarkierungen die Darstellung auf Seite 10 beachten.

### Peinture du Gloster Meteor F.3

A partir d'août 1941, les chasseurs de jour de la RAF reçoivent sur les surfaces supérieures un camouflage deux tons Vert Foncé et Ocean Grey. Les surfaces inférieures étaient gris clair. Ce schéma de camouflage fut appliqué sur les Gloster Meteor F.3 déployés sur le sol allemand en décembre 1944. Se reporter au tableau page 8 et aux illustrations de la boîte pour reproduire ce camouflage RAF. Lorsqu'ils arrivèrent sur les bases du front européen, les Gloster Meteor furent repeints en blanc pour éviter toute méprise avec les Me262 allemands. Se reporter au tableau page 10 pour plus d'informations sur la livrée blanche et les marquages de fuselage.

## APPLYING DECALS

### 《スライドマークのはりかた》

- ①はりたいマークをハサミで切りぬぎます。
- ②マークをぬるま湯に10秒ほどひたしてからタオル等の布の上におきます。
- ③台紙のはしを手で持ち、貼る場所にマークをスライドさせてモデルに移してください。
- ④指に少し水をつけてマークをぬらしながら、正しい位置にずらしします。
- ⑤やわらかい布でマークの内側の気泡をおし出ししながら、おしつけるようにして水分をとります。

DECAL APPLICATION  
1. Cut off decal from sheet.

2. Dip the decal in tepid water for about 10 sec. and place on a clean cloth.
3. Hold the backing sheet edge and slide decal onto the model.
4. Move decal into position by wetting decal with finger.
5. Press decal gently down with a soft cloth until excess water and air bubbles are gone.

### ANBRINGUNG DES ABZIEHBILDES

1. Abziehbild vom Blatt ausschneiden.
2. Das Abziehbild ungefähr 10 Sek. in lauwarmes Wasser tauchen, dann auf sauberen Stoff legen.
3. Die Kante der Unterlage halten und das Abziehbild auf das Modell schieben.
4. Das Abziehbild an die richtige Stelle schieben und dabei mit dem Finger das Abziehbild naßmachen.

5. Das abziehbild mit weichem Stoff ganz andrücken, bis kein überflüssiges Wasser und keine Luftblasen mehr vorhanden sind.



### APPLICATION DES DÉCALCOMANIES

1. Découpez la décalcomanie de sa feuille.
2. Plongez la décalcomanie dans de l'eau tiède pendant 10 secondes environ et poser sur un linge propre.
3. Retenez la feuille de protection par le côté et glissez la décalcomanie sur le modèle réduit.
4. Placez la décalcomanie à l'endroit voulu en lamouillant avec un de vos doigts.
5. Pressez doucement la décalcomanie avec un tissu doux jusqu'à ce que l'eau en excès et les bulles aient disparu.

# MARKING

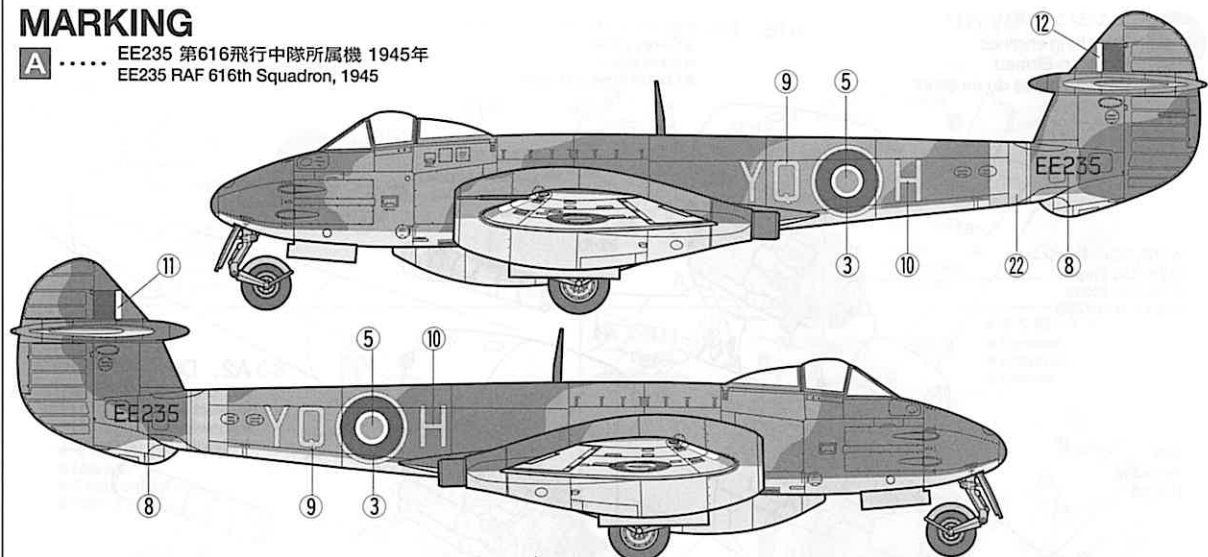
**A** ..... EE235 第616飛行中隊所属機 1945年  
EE235 RAF 616th Squadron, 1945



-  AS-9
-  AS-10
-  AS-11

★ステンシルは10ページを参考に貼ってください。  
★Refer to page 10 for applying fuselage markings.  
★Zur Anbringung der Rumpf-Markierungen Seite 10 beachten.  
★Se reporter à la page 10 pour apposer les marquages du fuselage.

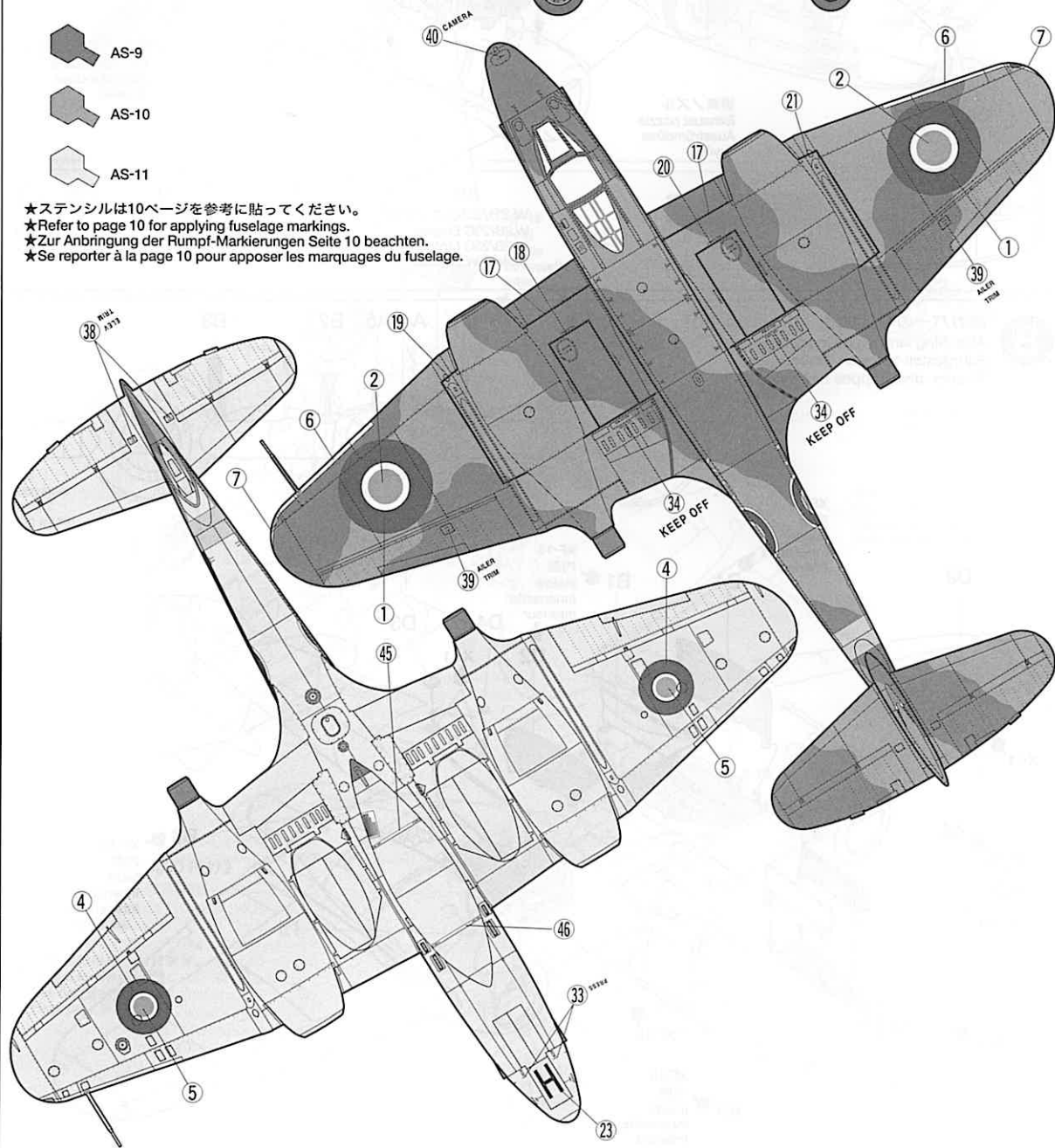



**B** ..... EE239 第616飛行中隊バリール少佐機 1945年3月ベルギー メルスブローク  
 EE239 of Squadron Leader D. Barry, RAF 616th Sqn, Melsbroek Belgium, March 1945

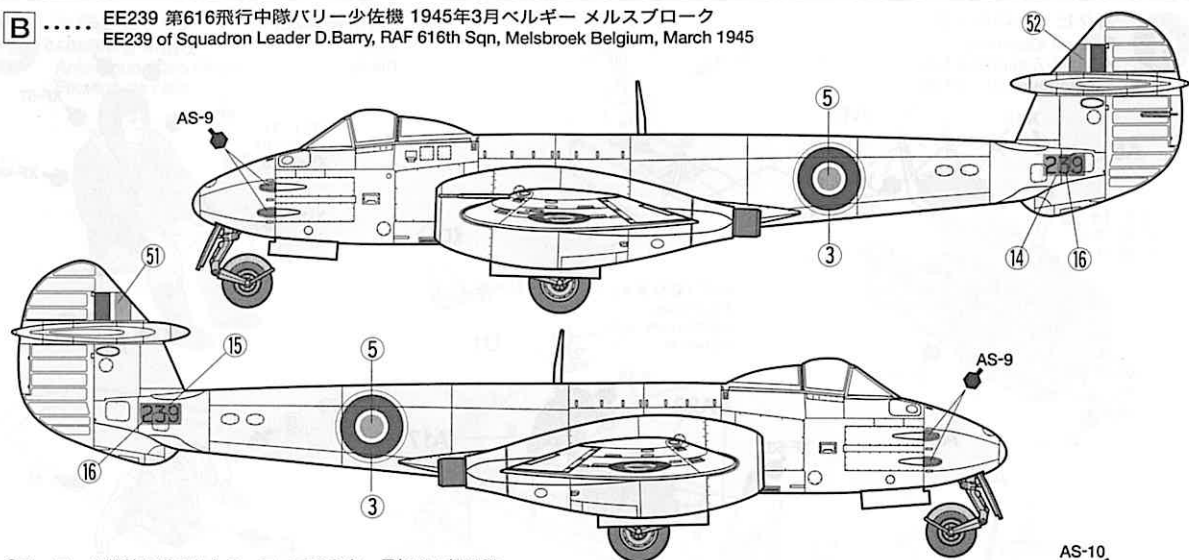

●ヨーロッパ戦線に送られたミーティアのうち、最初の4機は識別のために標準塗装の上から全面ホワイトでオーバーペイントされていました。各機のシリアルナンバーや機体コード、タイプは以下の表の通りです。

●The first four Meteors delivered to the European front were painted white over standard camouflage scheme to prevent misidentification with German Me262. The chart below shows serial No., code No., and the type of each aircraft.

●Die ersten vier Meteor, welche an die Europäische Front ausgeliefert wurden, waren über dem Standard-Tarnanstrich weiß lackiert, um Verwechslungen mit der deutschen Me262 auszuschließen. Die Aufstellung unten zeigt Serien Nr., Code Nr. und Typ eines jeden Flugzeugs.

●Les quatre premiers Meteors engagés sur le front européen portaient du blanc par dessus le camouflage standard pour éviter toute confusion avec les Me262 allemands. Le tableau ci-dessous indique le numéro de série, le numéro de code et le type de chaque appareil.

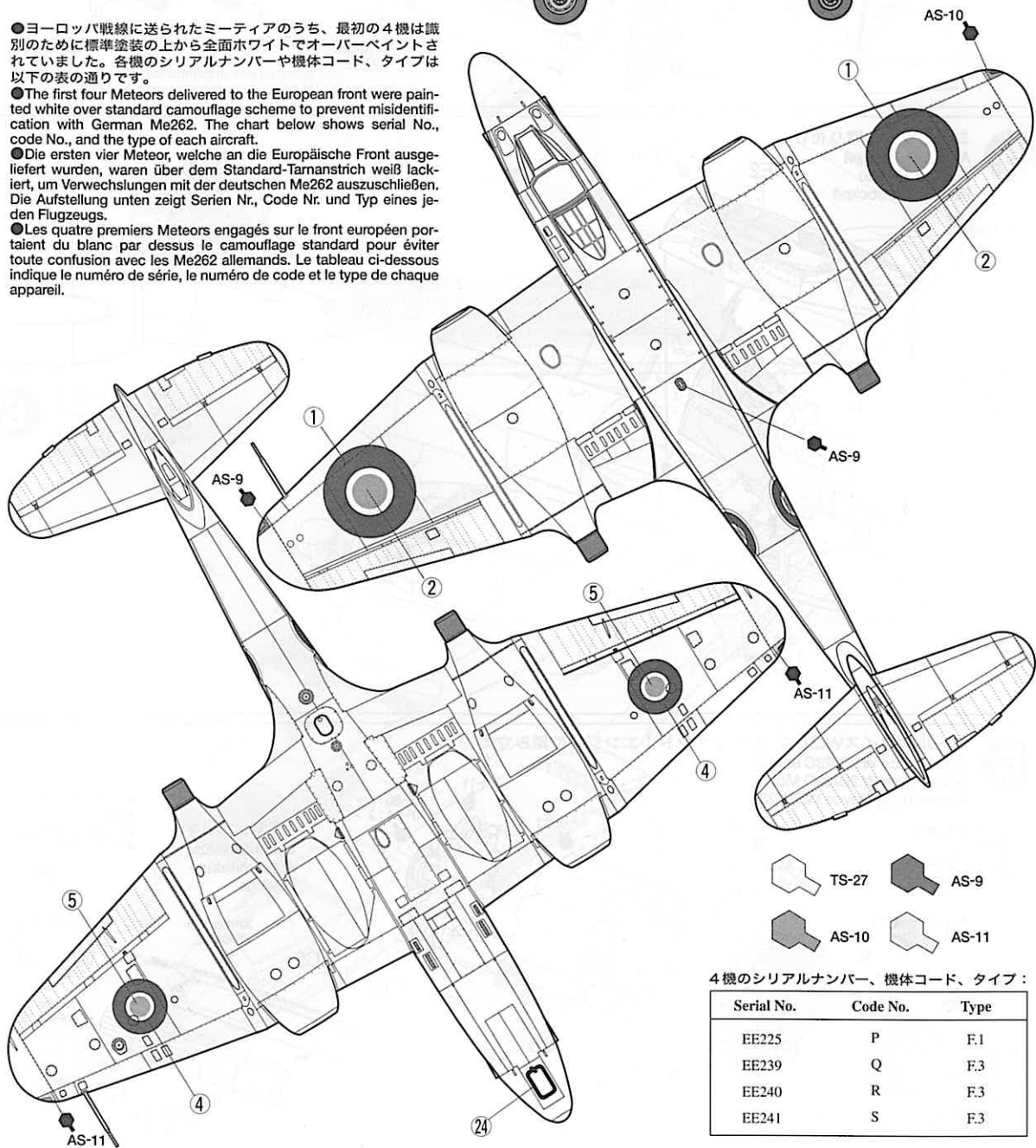

4機のシリアルナンバー、機体コード、タイプ：

Serial No.	Code No.	Type
EE225	P	F.1
EE239	Q	F.3
EE240	R	F.3
EE241	S	F.3

# MARKING

## 《ミーティアのステンシル》

第二次大戦当時のイギリス空軍機は、決められたいくつかのパターンの迷彩塗装が生産工場で施され、その上からステンシル類(注意書き)が機体各部に書き込まれていました。各部隊で特殊な塗装やマーキングを新たに施した機体の中には、これらステンシルを塗りつぶした機体もあったようです。識別用に機体全面を白でオーバーペイントした第616飛行中隊のEE239(Q)号機も、ステンシル類が塗りつぶされています。

Fuselage Markings of the Meteor  
RAF planes during WWII featured several designated camouflage patterns painted during production. Inscribed over the camouflage

were various markings denoting fuselage parts, as well as simple operating instructions and notes of caution. Some Gloster Meteors had these markings completely covered when they were painted over in white. Plane No. EE239 of the No. 616 Squadron was one of the Gloster Meteor F.3 jet fighters that had its markings painted over white.

Rumpfmarkierungen auf der Meteor  
RAF Flugzeuge im Zweiten Weltkrieg zeigten sich in verschiedenen, markanten Tarnanstrichen, die während der Produktion aufgebracht wurden. Über das Muster des Tarnanstrichs waren verschiedene Markierungen aufgemalt, welche etwa Rumpfteile kennzeichneten oder auch einfache Bedienungs- oder Warnhinweise enthielten. Bei einigen Gloster Meteors waren diese Markierungen durch die weiße Überlac-

kierung total zugemalt. Flugzeug Nr. EE239 der 616. Schwadron war einer der Gloster Meteor F.3 Düsenjäger, der seine Markierungen über weiß aufgetragen hatte.

Marquages de Fuselage des Gloster Meteor  
Les avions de combat britanniques de la 2<sup>ème</sup> G.M. portèrent divers types de camouflages appliqués lors de leur production. Par dessus ce camouflage figuraient sur le fuselage divers marquages de servitude et de mise en garde. Ces marquages furent parfois recouverts lorsque les Meteor furent repeints en blanc. L'appareil EE239 du Squadron 616 fut l'un des chasseurs Gloster Meteor F.3 dont les marquages disparurent sous le blanc.

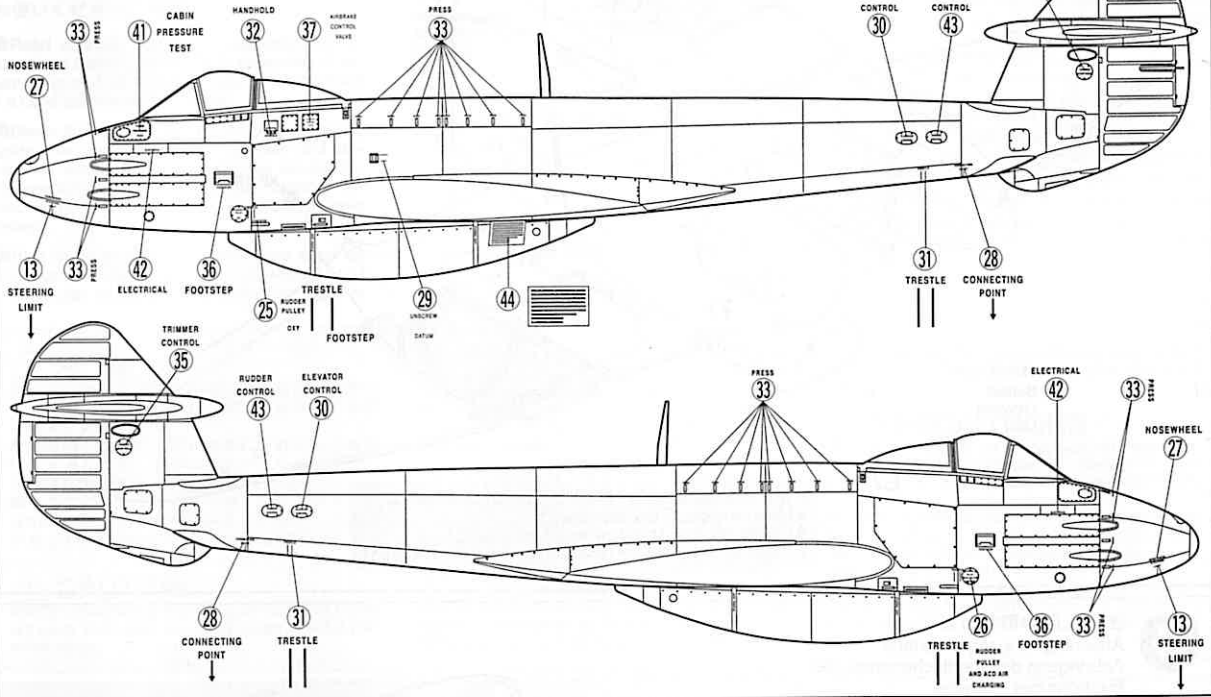

## 部品請求について

★部品をなくしたり、こわした方は、このステッカーが貼られたカスタマーサービス取次店でご注文いただけます。また、当社カスタマーサービスに直接ご注文する場合は、右記の方法でご注文することができます。詳しくは当社カスタマーサービスまでお問い合わせください。

**タミヤカスタマーサービス取次店**

パーツのお取り寄せに大変便利なお店です。

TAMIYA  
957-0237(TEL) FAX 957-0232  
TEL 06-283-0003 FAX 06-283-7763

《イタレリ製キットご購入について》  
イタレリ製キットのご注文は当社カスタマーサービスで、カタログもご用意しております。詳しくはお電話でお問い合わせください。

### AFTER MARKET SERVICE CARD

When purchasing Tamiya replacement parts, please take or send this form to your local Tamiya dealer so that the parts required can be correctly identified and supplied. Please note that specifications, availability and price are subject to change without notice.

Parts code	ITEM 61083
9006361	A & E Parts
0006363	B Parts
0006184	C Parts (1 pc.)
9006363	D & F Parts
1406186	Decal
9406068	Ballast
1056274	Instructions
1256039	Paper Pattern

### ①《現金書留のご利用法》

下のカードにあなたの氏名、住所、郵便番号、電話番号をしっかりと記入してください。必要部品を○でかこみ、代金を現金書留または、定額小為替(100円以下は切手可)と一緒に申し込んでください。

### ②《郵便振替のご利用法》

郵便局の払込用紙の通信欄に下のカードを参考にITEM番号、スケール、製品名、部品名、数量を必ずご記入ください。振込人住所欄には電話番号もお書きいただき、口座番号・00810-9-1118、加入者名・田宮模型でお振込ください。

### ③《電話でのご注文もご利用いただけます》

パーツ代金に加えて代引手数料(315円)

をご負担いただければ、代金着払いにより電話でのご注文も承ります。

### ④《タミヤカード》

タミヤカードを利用されますと部品の入手が早く簡単です。詳しくは、カスタマーサービスまでお問い合わせください。

### 《お問い合わせ番号》

静岡 054-283-0003  
東京 03-3899-3765 (静岡へ自動転送)  
営業時間/平日(月~金曜日) ▶ 8:00-20:00  
土、日、祝日 ▶ 8:00-17:00

●タミヤのホームページには豊富な情報が満載です。ぜひご覧ください。

[www.tamiya.com](http://www.tamiya.com)

**GLOSTER METEOR F.3**

1/48 グロスターミーティア F3

A・Eパーツ	730円	9006361
Bパーツ	900円	0006363
Cパーツ(1枚)	490円	0006184
D・Fパーツ	460円	9006363
マーク	340円	1406186
バラスト	420円	9406068
説明図	320円	1056274
塗装図	170円	1256039

★上記の価格は予告なく変更となる場合があります。

ITEM 61083 For Japanese use only!

住所

電話 ( ) -

氏名

**TAMIYA**  
株式会社 タミヤ  
静岡市思田原3-7 〒422-8610

# GLOSTER METEOR F.3

1/48 グロスター ミーティア F.3 ITEM 61083

AS-9 ダークグリーン  
Dark Green (RAF)

AS-10 オーシャングレイ  
Ocean Grey (RAF)

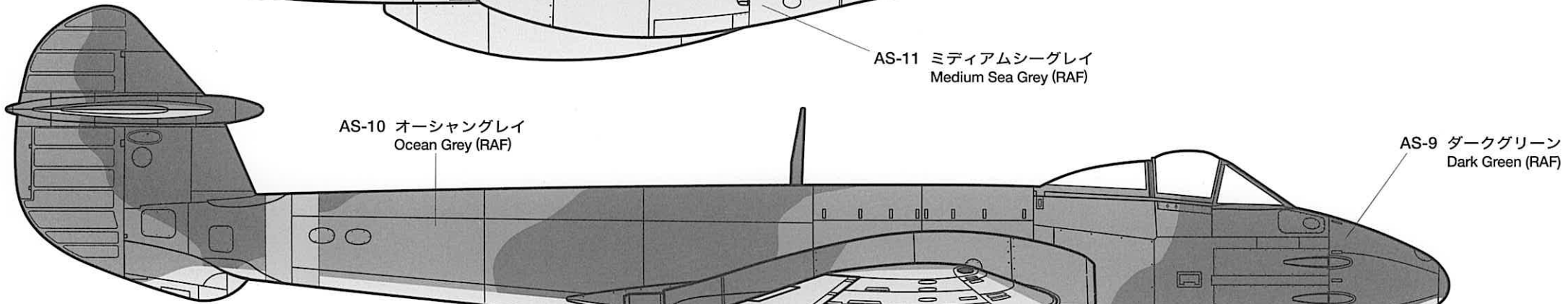

AS-11 ミディアムシーグレイ  
Medium Sea Grey (RAF)

AS-10 オーシャングレイ  
Ocean Grey (RAF)

AS-9 ダークグリーン  
Dark Green (RAF)

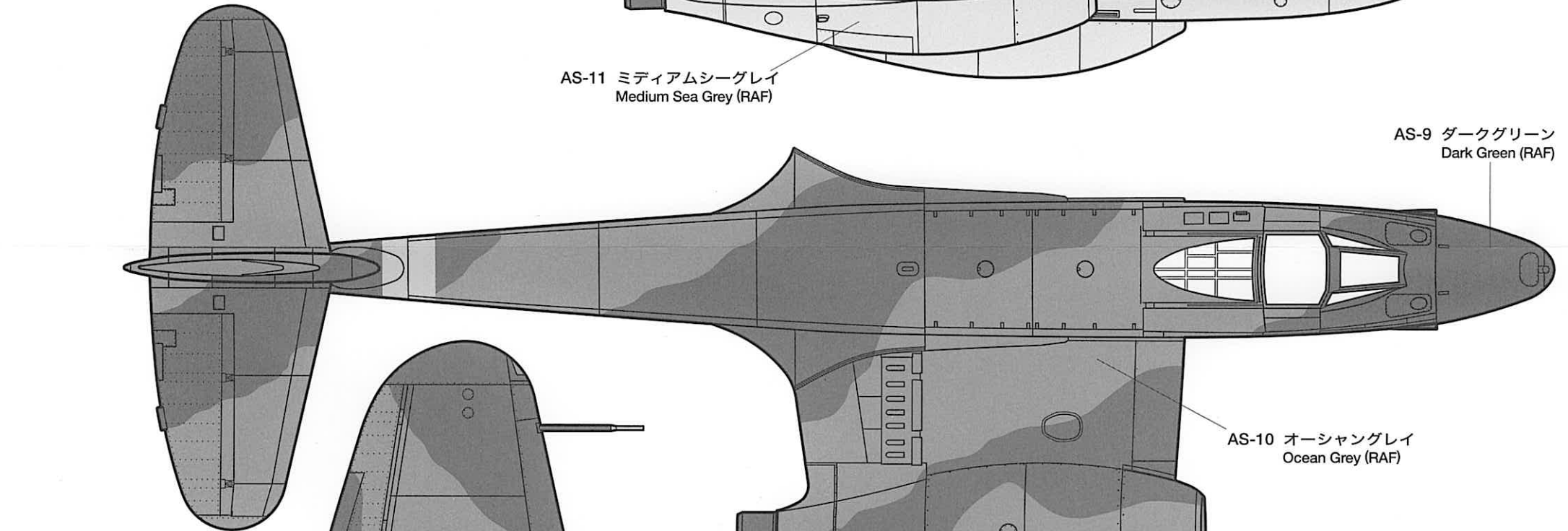

AS-11 ミディアムシーグレイ  
Medium Sea Grey (RAF)

AS-9 ダークグリーン  
Dark Green (RAF)

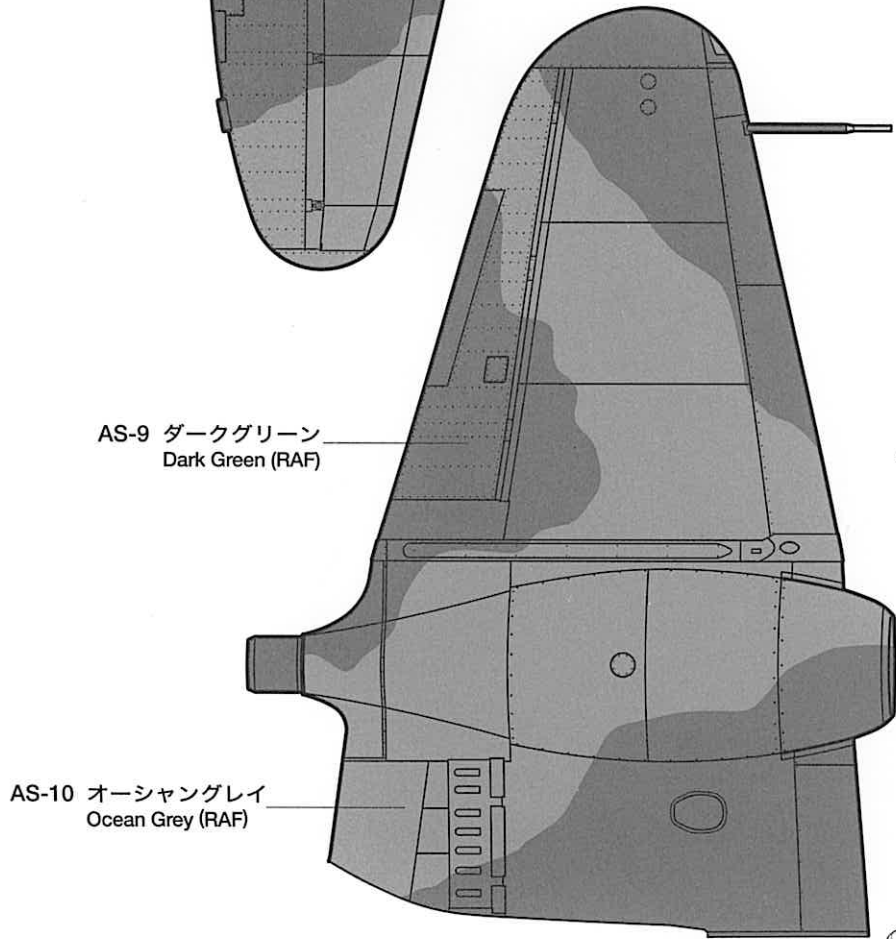

AS-9 ダークグリーン  
Dark Green (RAF)

AS-9 ダークグリーン  
Dark Green (RAF)

AS-10 オーシャングレイ  
Ocean Grey (RAF)

迷彩パターン3面図 1/48原寸図  
RAF Camouflage Scheme / 1/48 scale  
RAF Tarnanstrich / Maßstab 1/48  
Schéma de Camouflage RAF 1/48ème

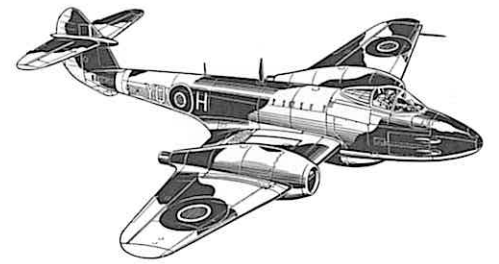

**TAMIYA**  
COLOR

ENAMEL PAINT  
タミヤカラー  
(ピン入り筆塗り用)  
エナメル塗料



**TAMIYA**  
COLOR

ACRYLIC PAINT  
タミヤカラー  
(ピン入り筆塗り用)  
アクリル塗料



**TAMIYA**  
COLOR

LACQUER PAINT  
タミヤカラー  
エアームデルスプレー  
ラッカー系塗料



**SPRAY-WORK**  
BASIC AIR COMPRESSOR W/AIRBRUSH

タミヤエアープラシシステム NO.20  
スプレーワークベーシック  
コンプレッサーセット(エアブラシ付)







EE235  
EE235

YQH  
YQH



YQH  
YQH

239  
239

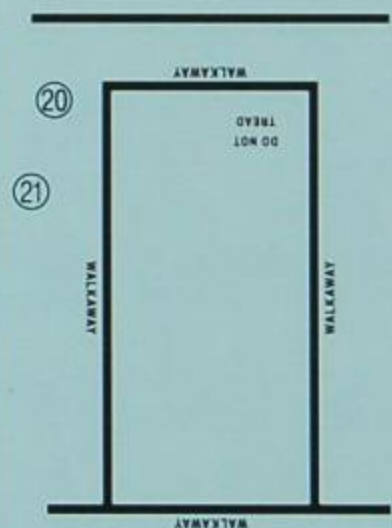
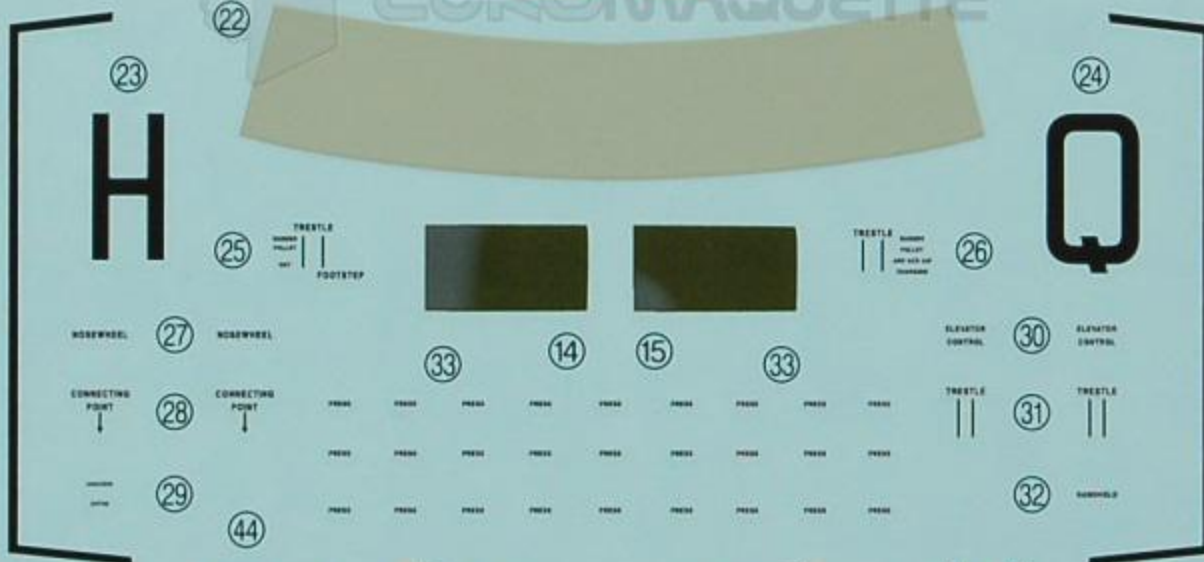
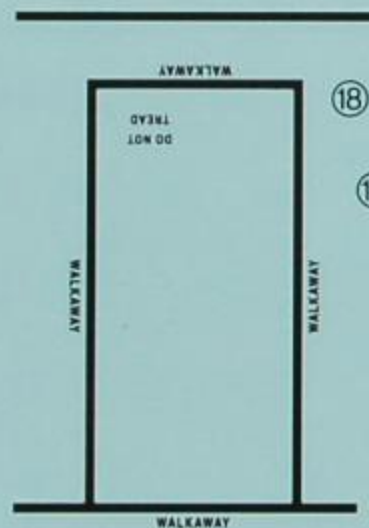

KEEP OFF (34) KEEP OFF  
THRUSTER CONTROL (35) THRUSTER CONTROL

FOOTSTEP (36) FOOTSTEP  
ELEVATOR CONTROL (37) ELEVATOR CONTROL  
ELEVATOR CONTROL (38) ELEVATOR CONTROL



(45)

(47) (48) (49) (50)

CAMERA (40) ELECTRICAL (42) ELECTRICAL  
CABIN PRESSURE TEST (41) NUMBER CONTROL (43) NUMBER CONTROL



240 (56) 240

(46)

RS (53)

241 (54) 241

