

# EPSON NSX 2005

1/24th SCALE SPORTS CAR SERIES NO.287

Honda Official Licensed Product  
Japan Spec NSX

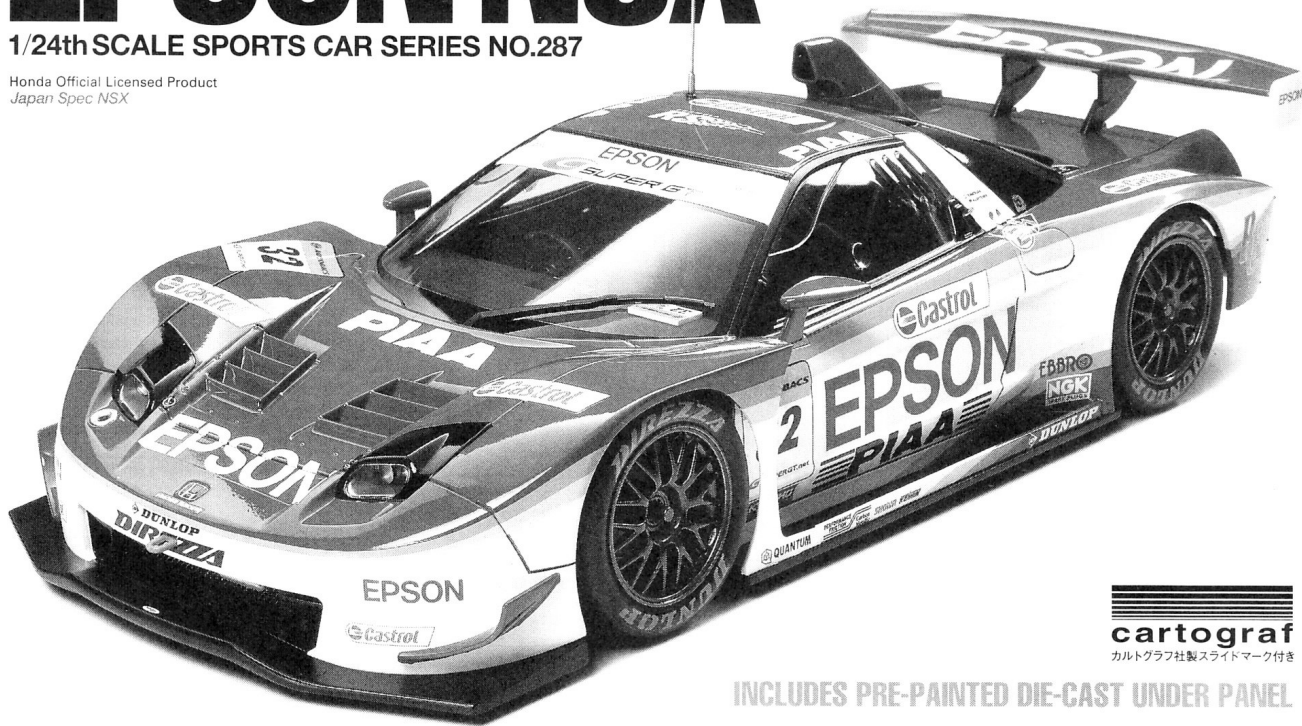

cartograf  
カルトグラフィ社製スライドマーク付き

INCLUDES PRE-PAINTED DIE-CAST UNDER PANEL

## 1/24スポーツカーシリーズNO.287

## EPSON NSX 2005

Round 6 of the 2005 Super GT at Fuji Speedway was the scene of a race to remember, where the EPSON NSX and the Zent Cerumo Supra spent the better part of 20 laps battling it out for the top spot, for a finish that was truly one for the books. The start of the season saw an ambitious NSX team add widened fenders and increase front/rear overhang to improve down force. However, disappointing performance led the team to replace the twin turbo engine with a Naturally Aspirated (NA) engine. The ARTA NSX was first to make the switch, coming in 2nd in Round 3 Sepang with a NA engine. From Round 4 Sugo, all NSX machines were fitted with NA engines, with the EPSON NSX, the only NSX equipped with Dunlop tires, coming in second during qualifying. At Round 5 Motegi, the EPSON NSX was again in the lead, yet suffered

Die Runde 6 beim 2005er Super GT auf dem Fuji Speedway war der Schauplatz eines denkwürdigen Rennens, als der EPSON NSX und der Zent Cerumo Supra den größten Teil von 20 Runden damit verbrachten den Spitzenplatz auszukämpfen für ein Finish, das reif war für die Geschichtsbücher. Beim Saisonstart erlebte man, wie das ambitionierte NSX-Team verbreiterte Kotflügel anbaute und die Überhänge vorne und hinten zur Verbesserung des Anpressdrucks erhöhte. Eine enttäuschende Leistung führte jedoch dazu, dass das Team den Doppelturbomotor durch einen normalen (NA) Saugmotor ersetzte. Ab Runde 4 Sugo, waren alle NSX-Boliden für eine deutliche Leistungsverbesserung mit NAMotoren ausgerüstet, darunter der EPSON NSX, der einzige mit Dunlop Reifen ausgestattete NSX, welcher im Qualy-ing als zweiter einkam. Bei Runde 5 Motegi lag der EPSON NSX erneut in Führung, litt aber in der Schlussrunde an mechanischen Problemen. Während des Qualifying in

La 6<sup>ème</sup> manche de la saison Super GT 2005 sur le Fuji Speedway restera dans les annales avec l'EPSON NX et la Zent Cerumo Supra se livrant un combat acharné pendant les 20 derniers tours pour la victoire. Le team NSX avait abordé la saison avec ambition, élargissant les ailes et accroissant les porte-à-faux avant et arrière de la voiture pour gagner en force d'appui. Ce-pendant, des performances décevantes amènerent le team à remplacer le mo-teur à double turbo par un atmosphérique. A partir de la 4<sup>ème</sup> manche de Sugo, toutes les NSX avaient un moteur atmosphérique. La EPSON NSX, la seule chaussée de pneus Dunlop, termina seconde des qualifications marquant ainsi l'amélioration de ses performances. A la 5<sup>ème</sup> manche de Motegi, la EPSON NSX était aux

20周に渡って繰り広げられた接近戦。2005年のスーパーGT第6戦富士で展開されたEPSON NSXとZENTセルモスーブラの息詰まるトップ争いは、長いGTレースの歴史の中でも1, 2を争う名勝負として記憶されることでしょう。この年の開幕戦、NSX勢はフェンダーをいっそうワイド化し、前後のオーバーハングを延ばしてダウンフォースを高めたボディに、熟成させたツインターボエンジンを搭載してさらなる飛躍を狙いましたが、ライバル達との差を縮めることはできませんでした。そこで平行して開発されていたと言われる自然吸気(NA)エンジンの投入時期を探っていたのです。第3戦セパンからNAエンジンを搭載したARTA NSXは予選1位、決勝でも2位を獲得してNAエンジンへの換装は見事なものの、第4戦菅生からは全車がNAエンジン仕様となったのです。NSX勢としては唯一ダンロップタイヤを装着して臨んだEPSON NSXはその菅生で予選2位を獲得。決勝レースでも前半トップ争いを繰り広げ大き

mechanical troubles in the final lap. During qualifying at Round 6 Fuji, driver A. Lotterer exhibited masterful driving on the rain-slicked track, winning the pole position. During finals, he increased his lead, turning over the wheel to driver T. Matsuda at lap 31. Matsuda kept the lead, but the Zent Supra car began to close the gap little by little. By lap 48 the two cars were in a tail-to-nose position. In lap 53, the Supra tried to pass during a straightaway, but was thwarted by the NSX. Nearing the finish of the race, the cars were running side-by-side, with the Supra stealing the inside track of corner 3 to take the lead, and win the race. Although missing the championship by a hair's breadth, the EPSON NSX exhibited steady and consistent performance for a solid and exciting GT season.

Runde 6 Fuji demonstrierte der Fahrer A. Lotterer meisterhaftes Fahren auf glitschigem Regenkurs und holte sich die Po-le-Position. In den Finalläufen vergrößerte er seinen Vorsprung und übergab das Lenkrad an T. Matsuda in Runde 31. Matsuda behauptete die Führung, aber das Zent Supra Auto begann die Lücke Stück für Stück zu schließen. Ab der Runde 48 befanden sich die beiden Autos in einer Schnauze-am-Heck Position. In Runde 53 versuchte der Supra auf der Geraden zu überholen, dies wurde aber vom NSX durchkreuzt. Gegen Ende des Rennens fuhren die Au-tos Seite an Seite, wobei der Supra sich in Kurve 3 an der Innenseite des Kurses vorbeimogelte, die Führung übernahm und das Rennen gewann. Wenn er auch die Meisterschaft um Haaresbreite verfehlte, zeigte der EPSON NSX eine beständige und gleich bleibende Leistung in einer soliden und auf-regenden GT Saison.

avant-postes mais souffrit de problèmes mécaniques dans le dernier tour. Durant les qualifications de la 6<sup>ème</sup> manche à Fuji, le pilote A. Lotterer fit la preuve de tout son talent en prenant la pole position sur une piste détrempée par la pluie. Pendant la course, il augmenta son avance puis passa le volant à T. Matsuda au 31<sup>ème</sup> tour. Matsuda conserva la tête mais la Zent Supra commença à réduire l'écart tour après tour. Au 48<sup>ème</sup>, les deux voitures étaient l'une derrière l'autre. Au 53<sup>ème</sup> tour, la Supra essaya de dé-passer en ligne droite sans succès. A la fin de la course les deux voitures étaient côte à côte. La Supra prenant l'intérieur du virage 3, réussit à prendre la tête et remporter la victoire. Bien qu'elle ait manqué le titre de peu, la EPSON NSX a réalisé une fantastique saison GT.

な手応えをつかみます。第5戦もてぎは一時首位に立つものの最終ラップでガス欠という凶車が噛み合わないレースとなってしまいました。雪辱を賭けて迎えた第6戦富士、雨の予選でA.ロッテラー選手がすばらしい走りを見せボールを獲得。決勝でも2位との差を次第に引き離します。31週目に松田次生選手に交代した後も首位をキープ。しかし、2位につけていたZENTスーブラが徐々にその差を詰めていたのです。48週目にはそのギャップがいきなり縮まりテールツノノーズ状態。53週目にZENTスーブラがストレートで一瞬前に出たものの、1コーナーで再びEPSON NSXが押さえ込む。そして65週目、ストレートで並んだ2台のマシンはそのまま1.2コーナーまでサイド・バイ・サイド。3コーナーでインを奪ったZENTスーブラに惜しくもトップを譲ることになったのです。勝利を逃したとはいえシーズンを通して着実にポイントを重ねたEPSON NSX。チャレンジングな走り方で存在感を大いにアピールしたのです。



作る前にならず  
お読みください。  
READ BEFORE ASSEMBLY.  
ERST LESEN - DANN BAUEN.  
LIRE AVANT ASSEMBLAGE.

- このキットは組み立てモデルです。作る前に必ず説明書を最後までお読みください。また小学生などの低年齢の方が組み立てる時は、保護者の方もお読みください。
- 接着剤や塗料は、必ずプラスチック用をお使いください。(別売)
- メッキ部品を接着する際は、必ず接着面のメッキをはがしてください。
- Read carefully and fully understand the instructions before commencing assembly. A supervising adult should also read the instructions if a child assembles the model.
- Remove plating from areas to be cemented.
- Bevor Sie mit dem Zusammenbau beginnen, sollten Sie alle Anweisungen gelesen und verstanden haben. Fall sein Kind das Modell zusammenbaut, sollte ein beaufsichtigender Erwachsener die Bauanleitung ebenfalls gelesen haben.
- An den Klebestellen muß die Chromschicht abgeschabt werden.
- Bien lire et assimiler les instructions avant de commencer l'assemblage. La construction du

- modèle par un enfant doit s'effectuer sous la surveillance d'un adulte.  
●Enlever le revêtement chromé des parits à encoller.
- 用意する工具 / Tools recommended / Benötigtes Werkzeug / Outillage nécessaire
  - 接着剤 (プラスチック用)  
Cement  
Kleber  
Colle
  - ニッパー  
Side cutters  
Seitenschneider  
Pinze coupante
  - ナイフ  
Modeling knife  
Modelliermesser  
Couteau de modéliste
  - ピンセット  
Tweezers  
Pinzette  
Précettes
  - ピンバイス (1mm)  
Pin vise  
Schraubstock  
Outil à percer
  - 瞬間接着剤  
Instant cement  
Sekundenkleber  
Colle rapide
  - +ドライバ (大) / + Screwdriver (large)  
+ Schraubenzieher (groß) / Tournevis + (grand)

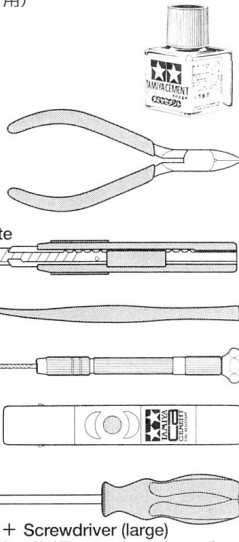

塗装指示のマークです。タミヤカラーのカラーナンバーで指示しました。 This mark denotes numbers for Tamiya Paint colors.

- TS-14 (X-1) ●ブラック / Black / Schwarz / Noir
- TS-26 ●ピュアホワイト / Pure white / Glanz Weiß / (X-2) Blanc pur
- TS-29 ●セミグロスブラック / Semi gloss black / (X-18) Seidenglanz Schwarz / Noir satiné
- TS-42 ●ライトガンメタル / Light gun metal / Helles Gun Metal / Gris acier clair
- X-4 ●ブルー / Blue / Blau / Bleu
- X-6 ●オレンジ / Orange / Orange / Orange
- X-7 ●レッド / Red / Rot / Rouge
- X-8 ●レモンイエロー / Lemon yellow / Zitronengelb / Jaune citron
- X-10 ●ガンメタル / Gun metal / Metall-Grau / Gris acier
- X-11 ●クロームシルバー / Chrome silver / Chrom-Silber / Aluminium chromé
- X-13 ●メタリックブルー / Metallic blue / Blau-Metallik / Bleu métallisé
- X-14 ●スカイブルー / Sky blue / Himmelblau / Bleu ciel
- X-15 ●ライトグリーン / Light green / Hellgrün / Vert clair
- X-16 ●パープル / Purple / Purpur / Violet
- X-27 ●クリアレッド / Clear red / Klar-Rot / Rouge translucide
- X-31 ●チタンゴールド / Titanium gold / Titan-Gold / Titane doré
- X-32 ●チタンシルバー / Titanium silver / Titan-Silber / Titane argenté
- XF-1 ●フラットブラック / Flat black / Matt Schwarz / Noir mat
- XF-56 ●メタリックグレイ / Metallic grey / Grau-Metallik / Gris métallisé

### 注意

- 工具の使用には十分注意してください。特にナイフ、ニッパーなどの刃物によるケガや事故に注意してください。
- 接着剤や塗料は使用する前にそれぞれの注意書きをよく読み、指示に従って正しく使用し、使用する時は換気に十分注意してください。
- 小さなお子様のいる所での工作はやめてください。小さな部品の飲み込みや、ビニール袋をかぶっての窒息などの危険な状況が考えられます。

### CAUTION

- When assembling this kit, tools including knives are used. Extra care should be taken to avoid personal injury.

- Read and follow the instructions supplied with paint and/or cement, if used (not included in kit). Use plastic cement and paints only.
- Keep out of reach of small children. Children must not be allowed to put any parts in their mouths, or pull vinyl bag over their heads.

### VORSICHT

- Beim Zusammenbau dieses Bausatzes werden Werkzeuge einschließlich Messer verwendet. Zur Vermeidung von Verletzungen ist besondere Vorsicht angebracht.
- Wenn Sie Farben und/oder Kleber verwenden (nicht im Bausatz enthalten), beachten und befolgen Sie die dort beiliegenden Anweisungen. Nur Klebstoff und Farben für Plastik verwenden.
- Bausatz von kleinen Kindern fernhalten. Verhüten Sie, daß Kinder irgendwelche Bauteile in den Mund nehmen oder Plastiktüten über den Kopf ziehen.

ten Sie, daß Kinder irgendwelche Bauteile in den Mund nehmen oder Plastiktüten über den Kopf ziehen.

### PRECAUTIONS

- L'assemblage de ce kit requiert de l'outillage, en particulier des couteaux de modélisme. Manier les outils avec précaution pour éviter toute blessure.
- Lire et suivre les instructions d'utilisation des peintures et ou de la colle, si utilisées (non incluses dans le kit). Utiliser uniquement une colle et des peintures spéciales pour le polystyrène.
- Garder hors de portée des enfants en bas âge. Ne pas laisser les enfants mettre en bouche ou sucer les pièces, ou passer un sachet vinyl sur la tête.

ATTENTION!  
PHOTO ETCHED  
PARTS  
NOT INCLUDED

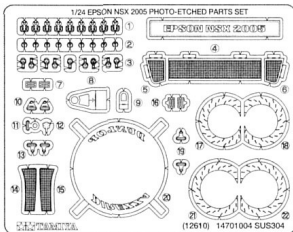

- ★説明図中で、ディテールアップパーツの1/24 EPSON NSX 2005 エッチングパーツセット (Item12610) の取り付け方が指示されています。別にお買い求めください。
- ★Instructions outlined in this manual for photo-etched parts are to be followed only if installing 12610 1/24 Scale EPSON NSX 2005 Photo-Etched Parts Set A (sold separately).
- ★Die in der Bauanleitung angegebenen Anweisungen für fotogeätzte Teile betreffen ausschließlich den Einbau des (getrennt erhältlichen) Sets 12610 Maßstab 1:24 EPSON NSX 2005 fotogeätzte Teile A.
- ★Les instructions de pose des pièces photo-découpées apparaissant dans la notice d'assemblage concernent le Jeu de Pièces Photo-Découpées A pour EPSON NSX 2005 au 1/24 réf. 12610 (disponible séparément).

### 1 《リヤサスペンション》 Rear suspension Hinterradaufhängung Suspension arrière

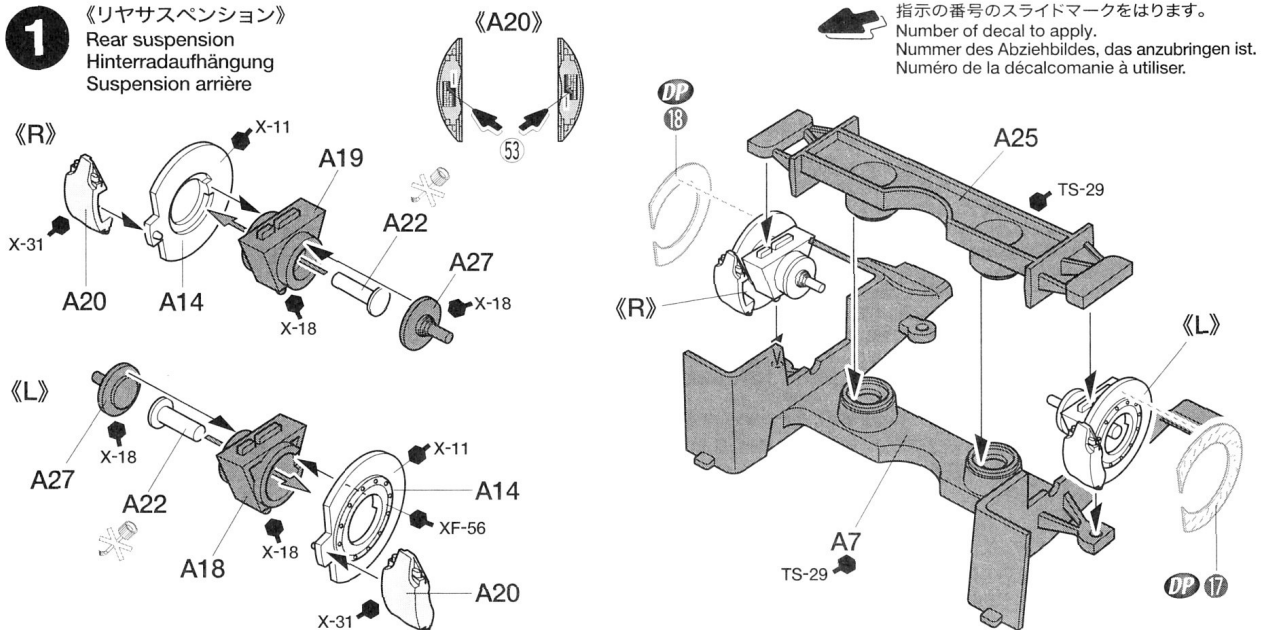

このマークの部品は接着しません。  
Do not cement.  
Nicht kleben.  
Ne pas coller.

DP このマークはディテールアップセット用の指示です。  
This mark denotes instruction for photo-etched parts.  
Mit dieser Markierung ist die Anbringungs-Anweisung der fotogeätzten Teile gekennzeichnet.  
Ce symbole indique une instruction de pose de pièces photo-découpées.

## 2

### 《フロントサスペンション》

Front suspension  
Vorderradaufhängung  
Suspension avant

《A20》

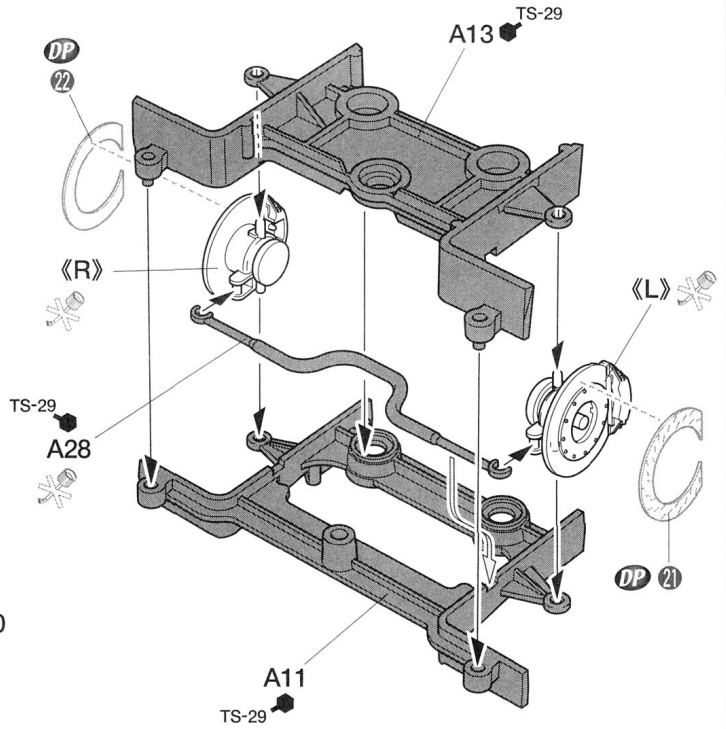
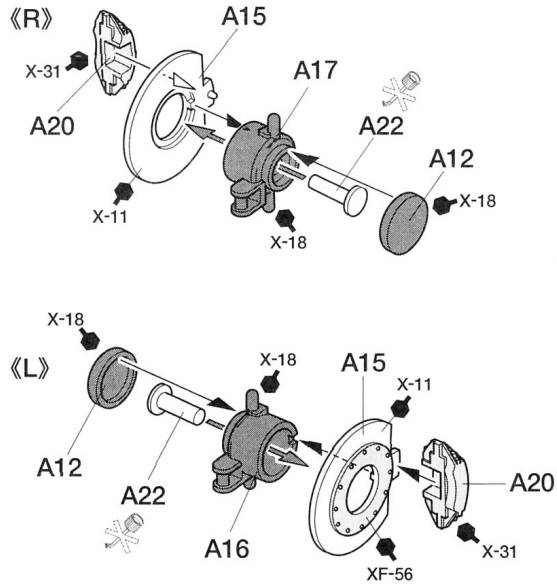

## 3

### サスペンションの取り付け

Attaching suspensions  
Radaufhängungen-Einbau  
Fixation des suspensions

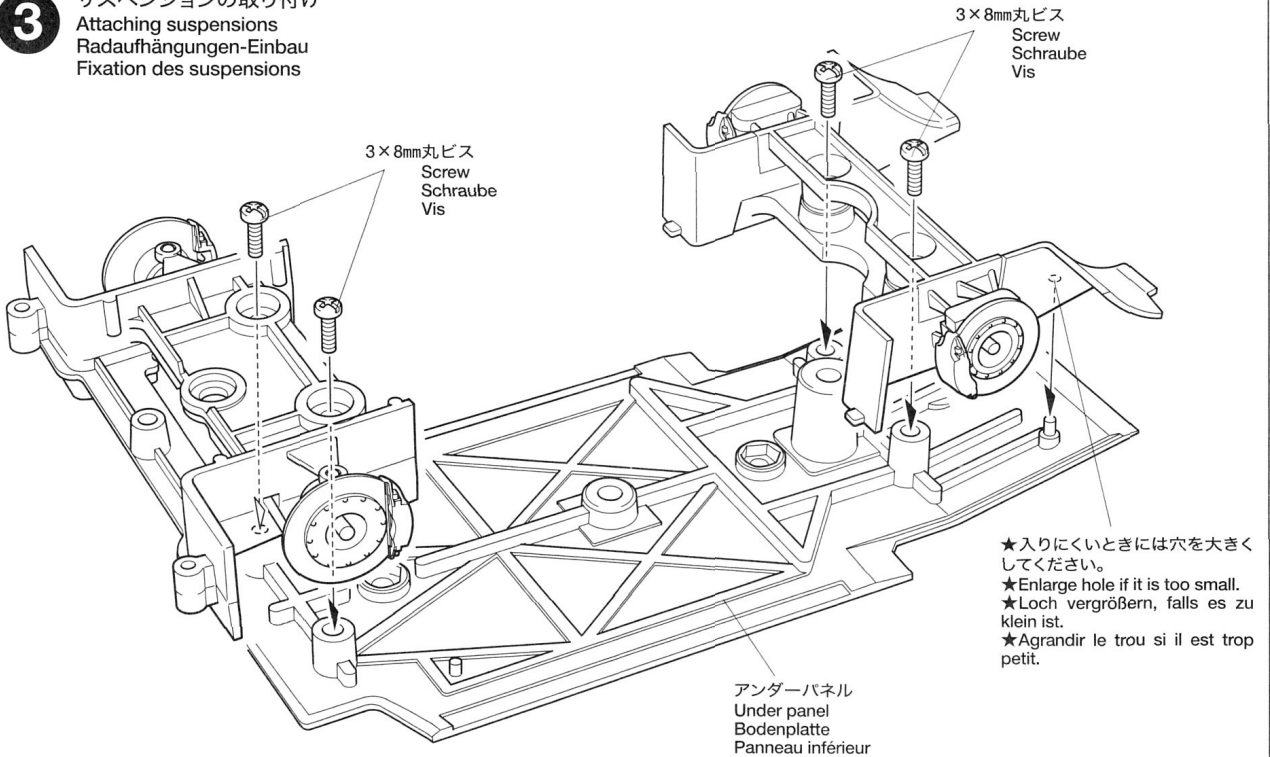

## 4

### 《ステアリング》

Steering wheel  
Lenkrad  
Volant

《C23》



X-2

19

★切り取ります。  
★Remove.  
★Entfernen.  
★Enlever.

《B3》

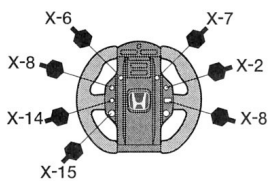

C23

B13

### 《ダッシュボード》

Dashboard  
Armaturenbrett  
Tableau de bord

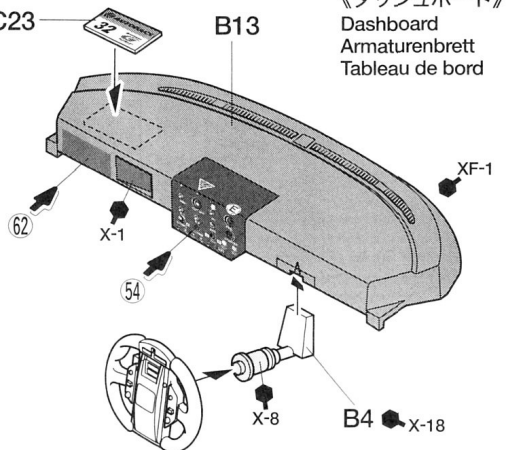

# 5

## コックピットの組み立て Cockpit

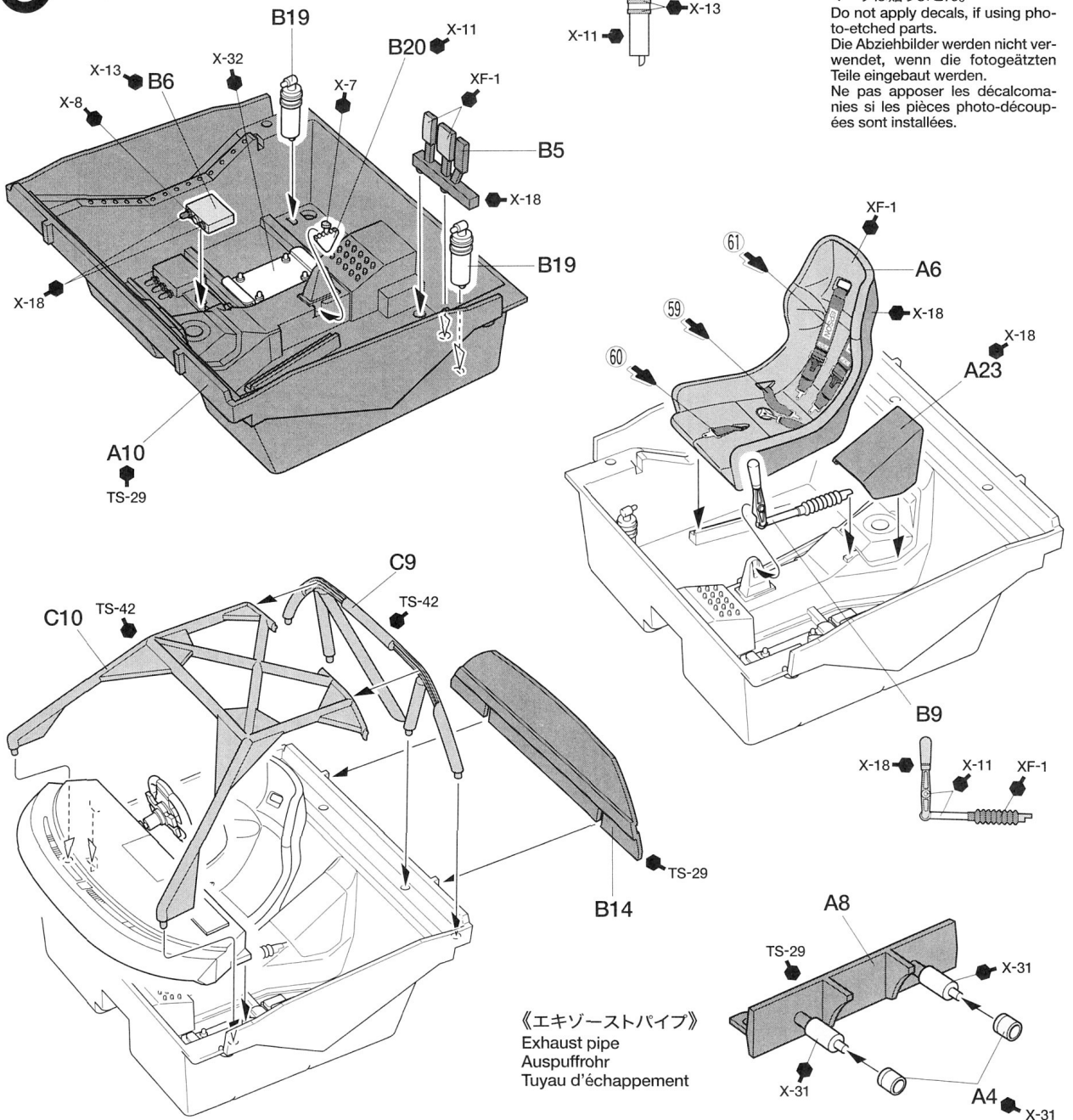

# 6

## コックピットの取り付け Attaching cockpit Cockpit-Einbau Fixation du cockpit

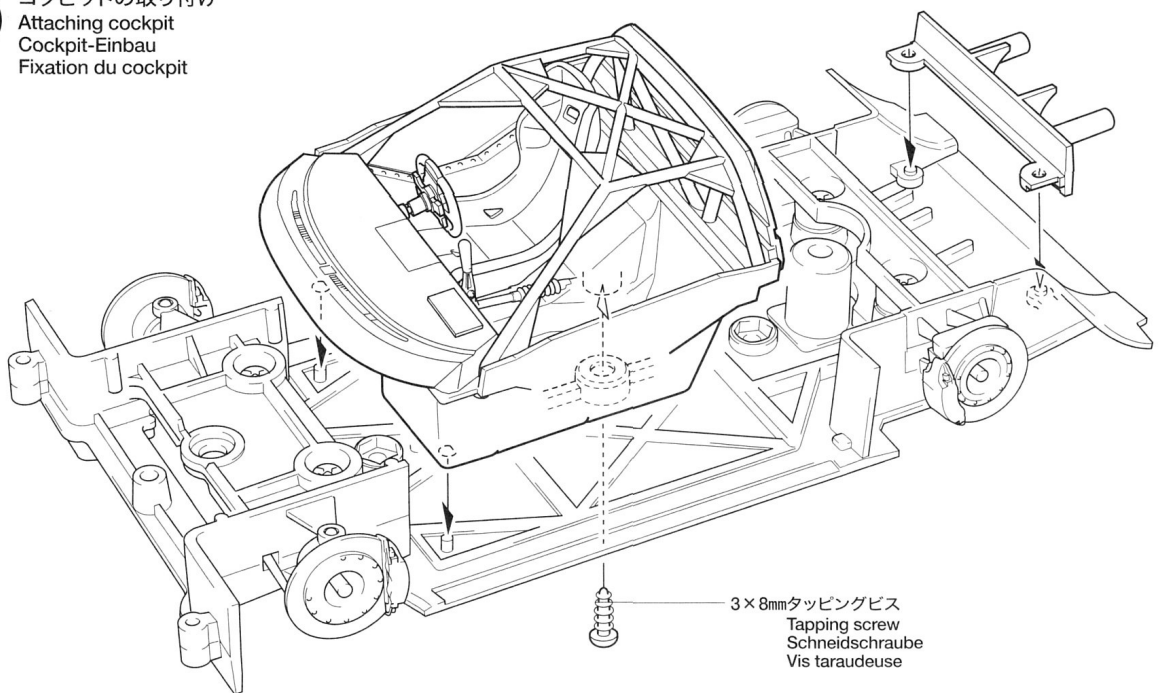



**7** ボディの塗装  
Painting body  
Lackieren der Karosserie  
Peinture de la carrosserie

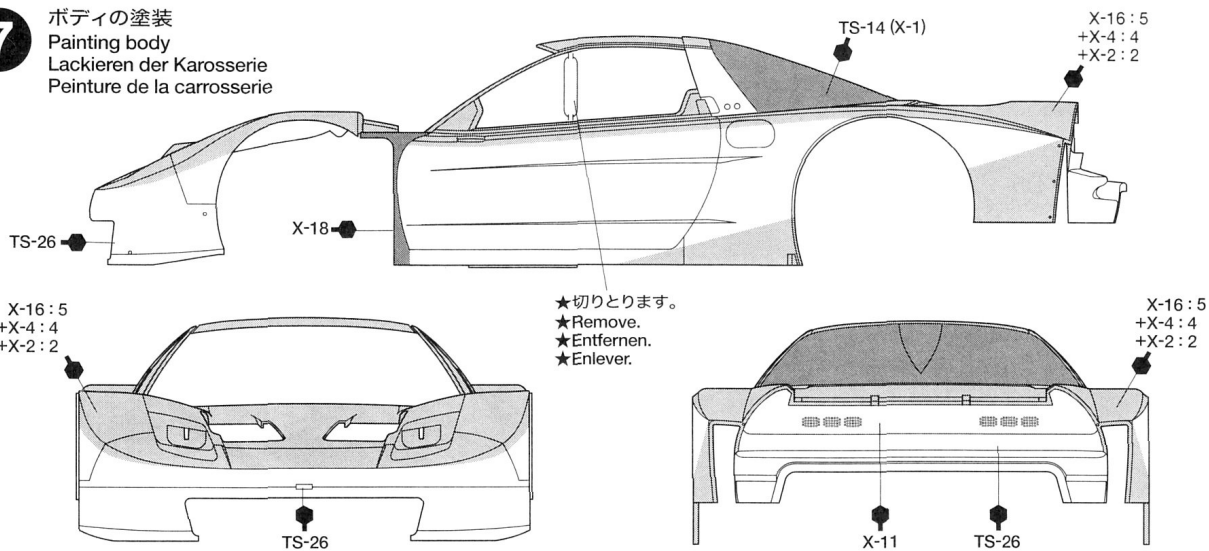

**8** ボディの組み立て  
Body assembly  
Karosserie-Zusammenbau  
Assemblage de la carrosserie

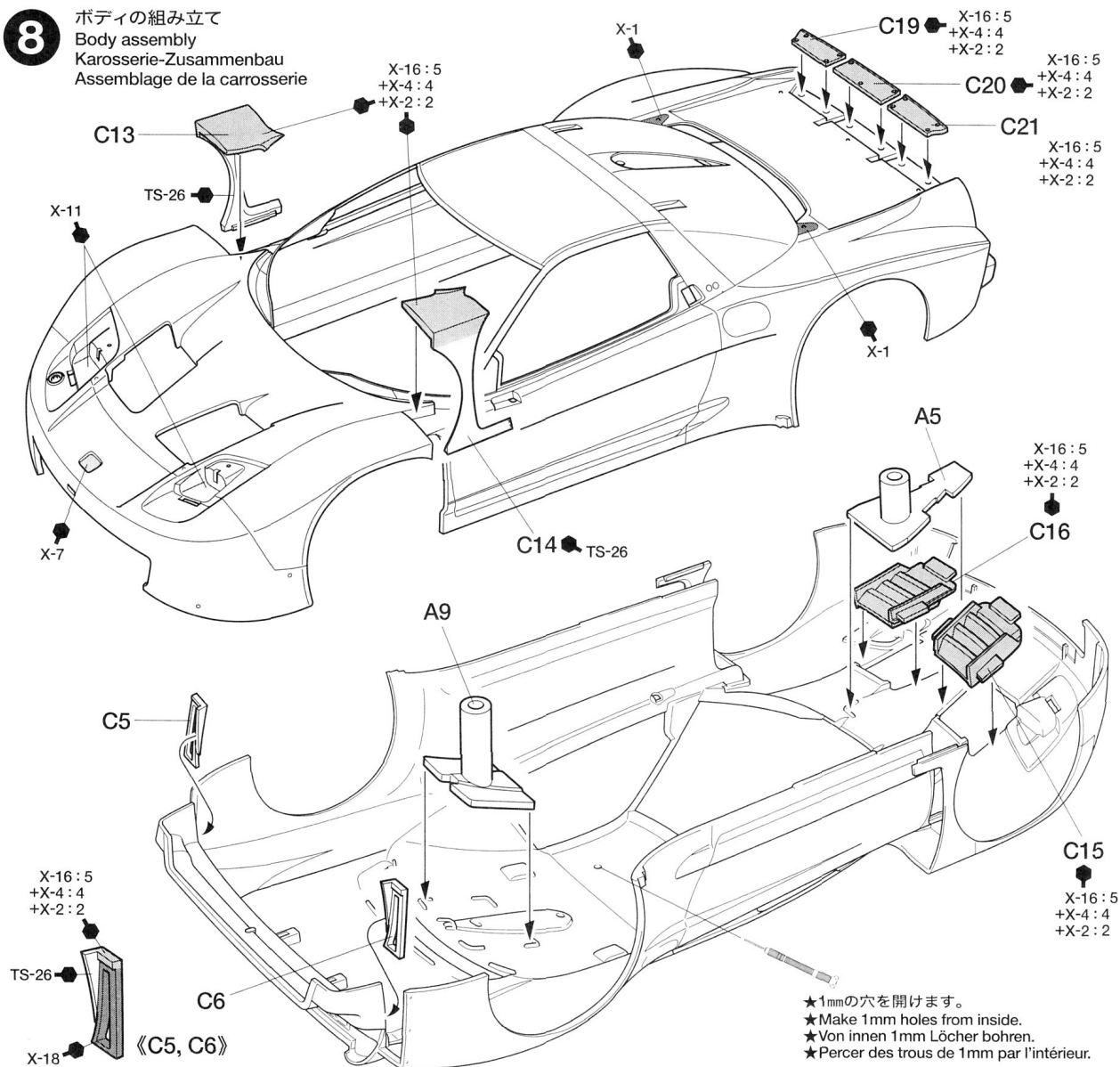

《瞬間接着剤について》



- ★通常は塗装する前に使用します。その際、接着面の油分を十分に取ってください。塗装後に接着したい場合は接着面の塗料を落としてから使用します。この時、塗料が残っていると接着力が極端に低下するので注意しましょう。
- ★接着剤をつけすぎると接着力が落ちるだけでなく、白化しやすくなるので注意してください。
- ★劣化した接着剤は使用しないでください。不要な部品で試してから使用してください。
- ★瞬間接着剤は取扱説明をよく読んでからご使用ください。

Instant cement

- ★Remove any paint or oil from cementing surface

before affixing parts.

- ★Use only a small amount of cement. Too much cement will make joints turn white and lose adhesion.

- ★Do not use old cement. Test cement first with unnecessary parts such as sprues before use.

- ★Carefully read instructions on use before cementing.

Sekundenkleber

- ★Entfernen Sie alle Farbe und Ölflecke von der Kleboberfläche bevor sie Teile ankleben.

- ★Verwenden Sie nur geringe Mengen Klebstoff. Bei zuviel Klebstoff kann sich die Verbindung verschieben und die Haftkraft verloren gehen.

- ★Verwenden Sie keinen alten Klebstoff. Testen Sie den Kleber vor der Anwendung zuerst mit

nicht benötigten Teilen etwa vom Spritzling.

- ★Vor dem Kleben die Gebrauchsanleitung sorgfältig lesen.

Colle rapide

- ★Enlever les traces de peinture ou de graisse des surfaces de contact avant de coller les pièces.

- ★N'utiliser qu'une petite quantité de colle. Un excès peut blanchir les lignes de joint et limiter l'adhésion.

- ★Ne pas utiliser une colle périmée. Tester la colle sur des pièces inutilisées comme des morceaux de grappes avant utilisation effective.

- ★Lire soigneusement les instructions avant de coller.

# 9

マーキング  
Markings  
Verzierung  
Décoration

★P9, P10のスライドマークのはりかたを参考に下図のマークを貼ってください。  
★Apply decals referring page 9 and 10.  
★Die Abziehbilder gemäß Seite 9 und 10 anbringen.  
★Apposer les decals en vous reportant page 9 et 10.

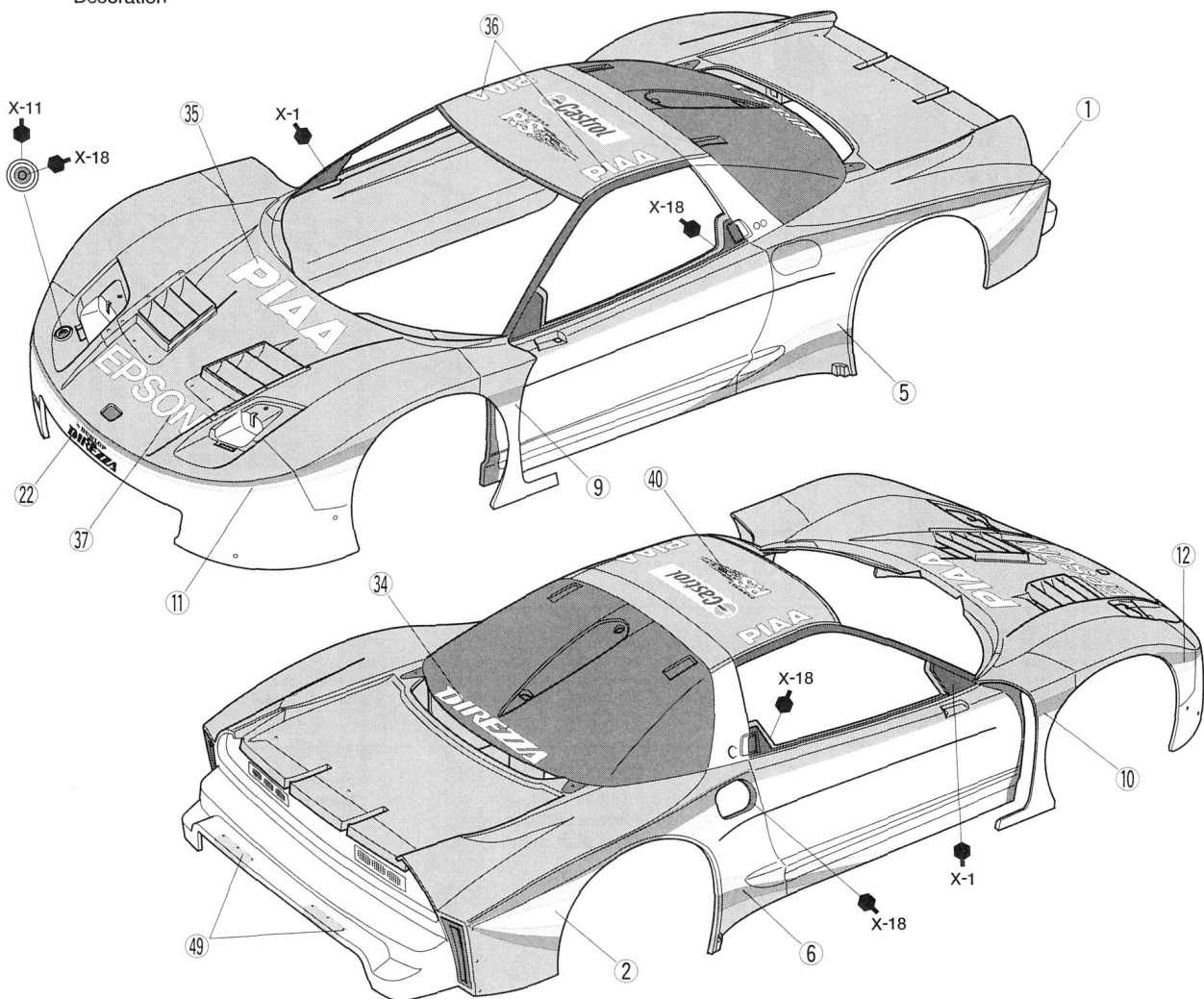

# 10

《フロントウインドウ》  
Windshield  
Windschutzscheibe  
Pare-brise

マスクシール A  
Masking sticker  
Abkleber  
Cache

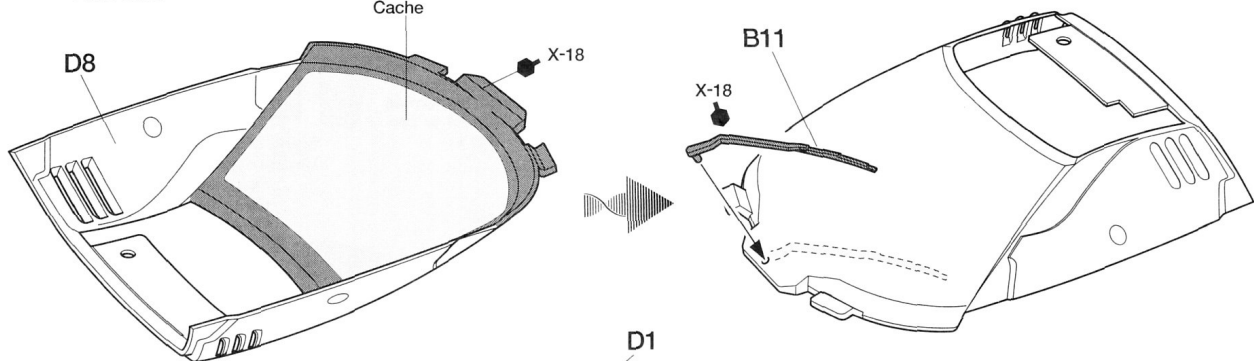

《テールライト》  
Taillight  
Rücklicht  
Feux arrière

★D7の内側は塗装しません。  
★Do not paint interior of part D7.  
★Die Innenseite des Teils D7 nicht lackieren.  
★Ne pas peindre l'intérieur de la pièce D7.

マスクシール D  
Masking sticker  
Abkleber  
Cache

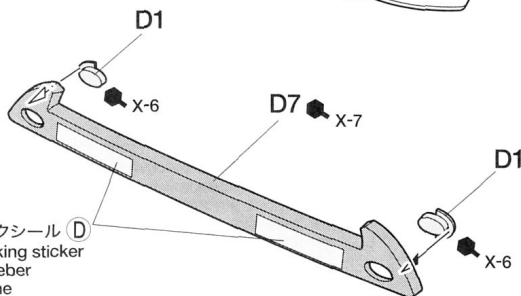

《マスクシールの貼り方》

●ウインドウ部品を塗装するときはマスクシールを使用します。

①ウインドウの彫刻にあわせて指示されたマスクシールを貼ります。隙間から塗料が入らないようにしっかり貼ります。

②説明書の中で指示された部分をタミヤカラーで塗装してください。

③塗料が完全に乾ききる前にマスクシールをはがします。

●Paint windows using masking stickers included in kit.

① Refer to the instructions and mask off windows from inside using masking stickers included in kit.

② Paint windows with Tamiya paints.

③ Before paint has completely cured, remove masking stickers.

●Die Fenster unter Verwendung der beiliegenden Abkleber lackieren.

① Beachten Sie die Bauanleitung und kleben Sie Fenster von innen mit den im Bausatz enthaltenen

Abklebern ab.

② Lackieren Sie die Fenster mit Tamiya-Farben.

③ Abkleber vor dem endgültigen Trocknen der Farbe anziehen.

●Peindre les vitres en utilisant les masques inclus dans le kit.

① Se reporter aux instructions et cacher les vitres de l'intérieur en employant les masques fournis dans le kit.

② Peindre les vitres avec des peintures Tamiya.

③ Enlever les masques avant séchage complet de la peinture.

# 11

フロントウィンドウの取り付け  
Attaching windshield  
Windschutzscheibe-Einbau  
Fixation du pare-brise

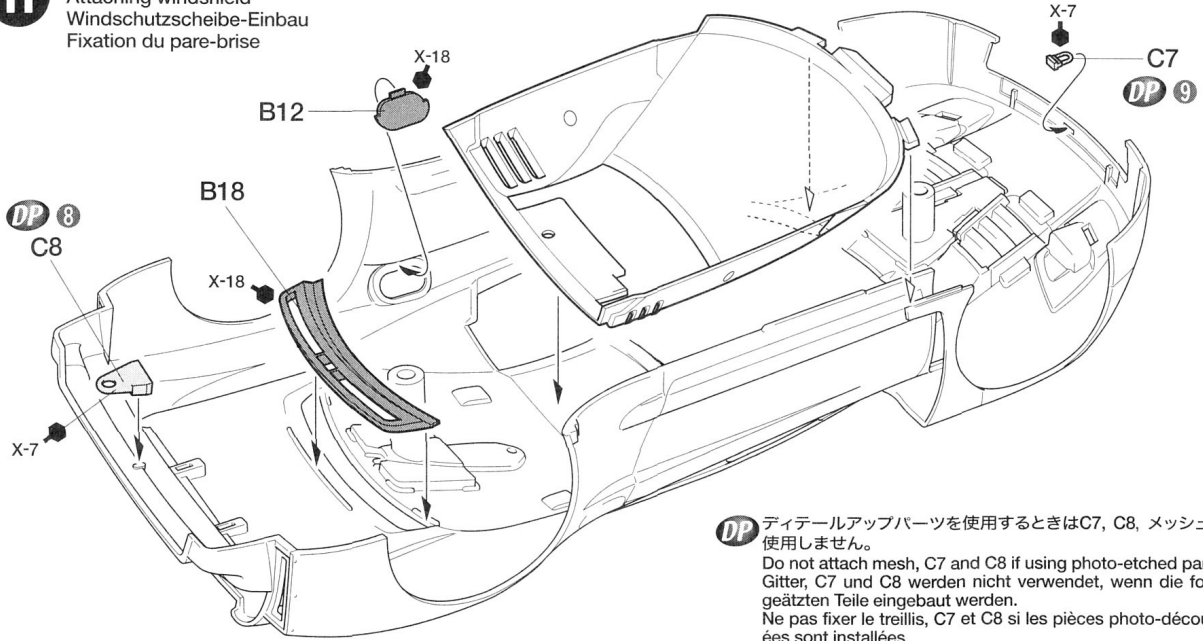

**DP** ディテールアップパーツを使用するときはC7, C8, メッシュは使用しません。  
Do not attach mesh, C7 and C8 if using photo-etched parts.  
Gitter, C7 und C8 werden nicht verwendet, wenn die foto-geätzten Teile eingebaut werden.  
Ne pas fixer le treillis, C7 et C8 si les pièces photo-découpées sont installées.

《インレットマーク》  
Metal transfer  
Metall-Sticker  
Transfert métal



★指示のインレットマークを貼ります。表面の透明なフィルムをめくり、ナイフではがして貼ってください。  
★Apply metal transfer. Peel off the transparent film and handle metal transfers using a knife.  
★Metall-Sticker anbringen. Den transparenten Film abziehen und Metall-Sticker mit einem Messer übertragen.  
★Apposer le transfert métal. Retirer le film transparent et manipuler les transferts en métal à l'aide d'un couteau de modéliste.



# 12

《リアウイング》  
Rear wing  
Hinterer Spoiler  
Aileron arrière

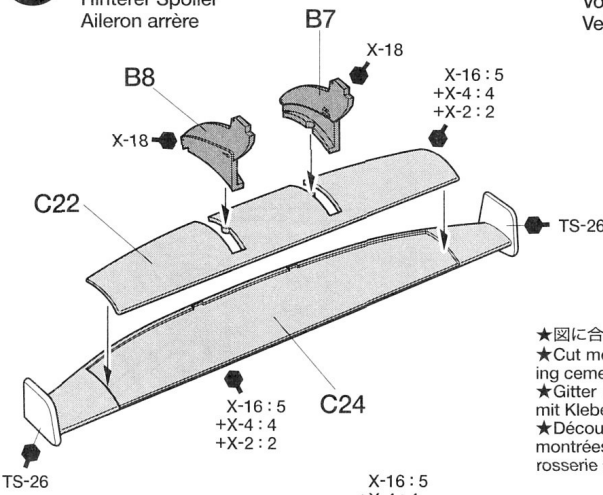

《フロントダクト》  
Front air duct  
Vordere Luftführung  
Veine d'air avant

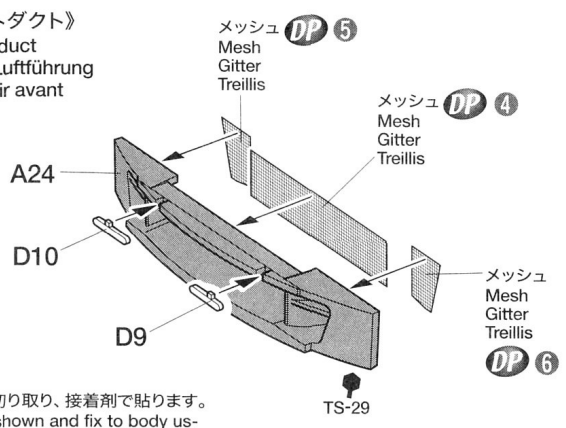

★図に合わせて切り取り、接着剤で貼ります。  
★Cut mesh as shown and fix to body using cement.  
★Gitter wie abgebildet zuschneiden und mit Kleber an der Karosserie befestigen.  
★Découper le treillis suivant les formes montrées ci-contre et le fixer sur la carrosserie à l'aide de colle.

《エアインテーク》  
Air intake  
Lufteinlass  
Entrée d'air

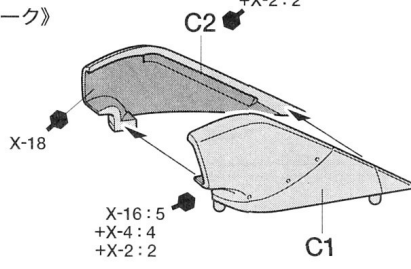

《サイドミラー》  
Side mirror  
Seitenspiegel  
Rétroviseur latéral

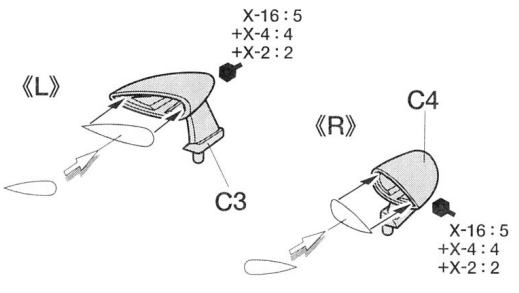

《タイヤマークの貼り方》

タイヤマークは保護紙、マークが印刷されたマーク紙、台紙からなっています。  
①マークを貼る部分のほこりや油気などをぬらした布で拭き取ってください。  
②保護紙を取り去ります。マーク面を汚さないように、マークより少し大きめにカッターなどで切れ目を入れ、台紙からマークをはがします。  
③文字が正しく読めるようにマーク紙を裏返しにしてタイヤに合わせ、指でこすって貼り付けます。  
④マーク紙の上から水を付けた指で、マーク部をなでるようにします。  
⑤しばらくしてマークがタイヤに貼り付いたら、ゆっくりマーク紙をはがします。  
⑥マークをはがしたあとは、水気をやわらかい布などでふきとってください。

**HOW TO APPLY TIRE DECALS**  
Tire decals have an adhesive surface, and are

covered by thin protective paper.  
① Wipe tire surface with a damp cloth.  
② Remove protective paper. Be careful not to soil the adhesive surface. Cut out decal and peel off the lining using edge of a knife blade.  
③ Place decal into position and rub lightly with your finger.  
④ Apply moisture with a wet finger.  
⑤ Carefully remove the paper.  
⑥ Wipe off excess moisture with a soft cloth.  
**ANBRINGEN DER REIFEN-ABZIEHBILDER**  
Die Reifen-Abziehbilder haben eine Klebefläche.  
① Die Reifenoberfläche mit feuchtem Tuch abwischen.  
② Das Schutzpapier entfernen. Vorsicht, keinen Schmutz auf die Klebefläche bringen. Das Abziehbild mit Modelliermesser ausschneiden und mit der Messerkante abziehen.  
③ Das Abziehbild an richtigem Platz anbringen und mit dem Finger leicht andrücken.

④ Mit naßem Finger Feuchtigkeit auftragen.  
⑤ Das Papier vorsichtig abziehen.  
⑥ Überschüssige Feuchtigkeit mit weichem Tuch wegwischen.  
**COMMENT POSER LES TRANSFERTS SUR LES PNEUS**  
Les inscriptions à poser sur les pneus sont présentées sous forme de transferts dont l'une des faces est adhésive.  
① Nettoyer le pneu avec un chiffon humide.  
② Enlever le papier de protection. Attention à ne pas salir la surface adhésive. Découper les décalcomanies et détacher suivant la ligne en utilisant la pointe d'un couteau.  
③ Mettre la décalcomanie en place et frotter légèrement avec le doigt.  
④ Humidifier avec un doigt mouillé.  
⑤ Enlever le papier avec précaution.  
⑥ Enlever l'excès d'humidité avec un chiffon séchage.

# 13

ボディ部品の取り付け  
 Attaching body parts  
 Anbringen von Karosserieteilen  
 Fixation des équipements de la carrosserie

マスクシール B  
 Masking sticker  
 Abkleber  
 Cache

《C17, C18》

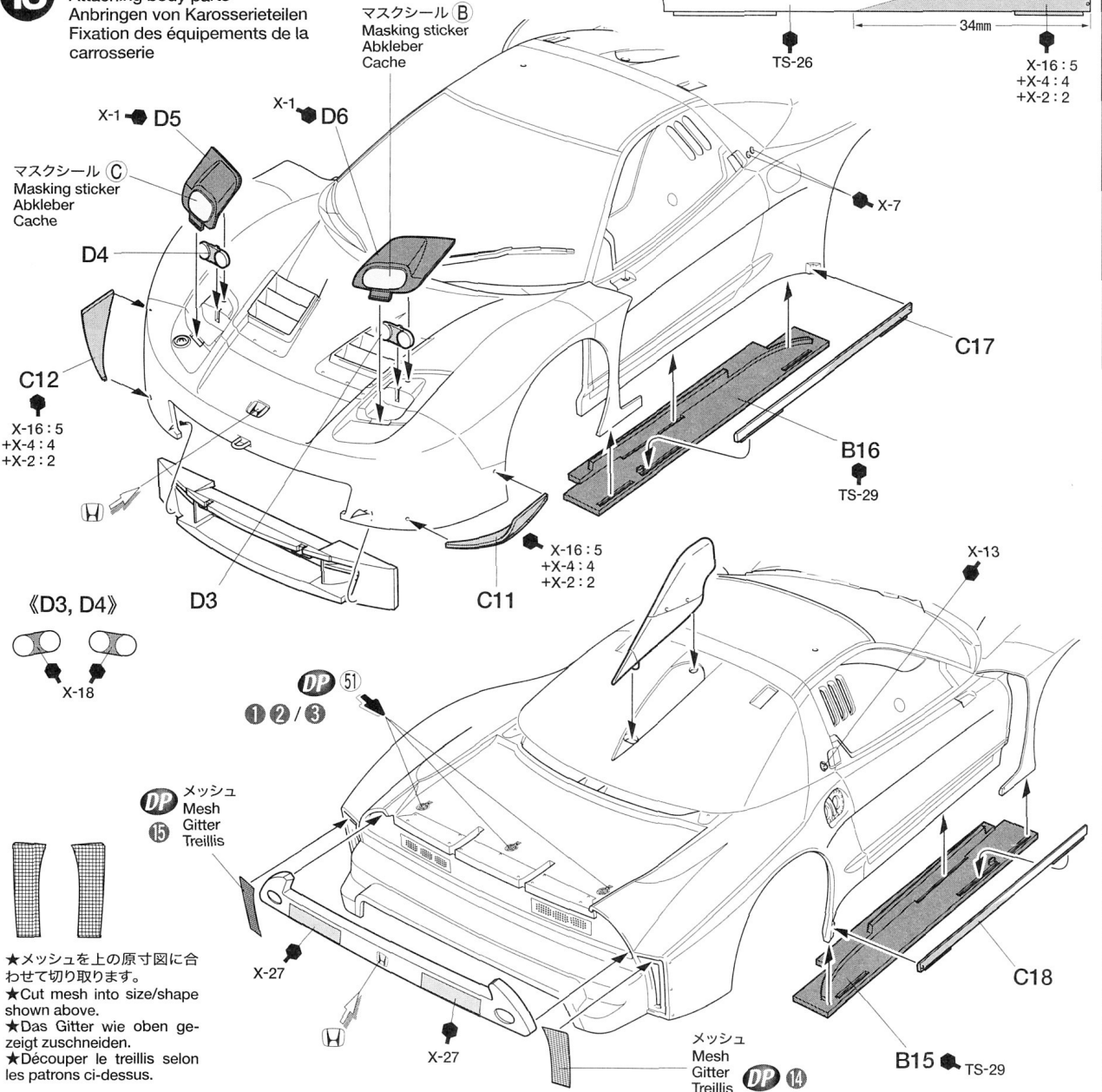

# 14

ボディの取り付け  
 Attaching body  
 Aufsetzen der Karosserie  
 Fixation de la carrosserie

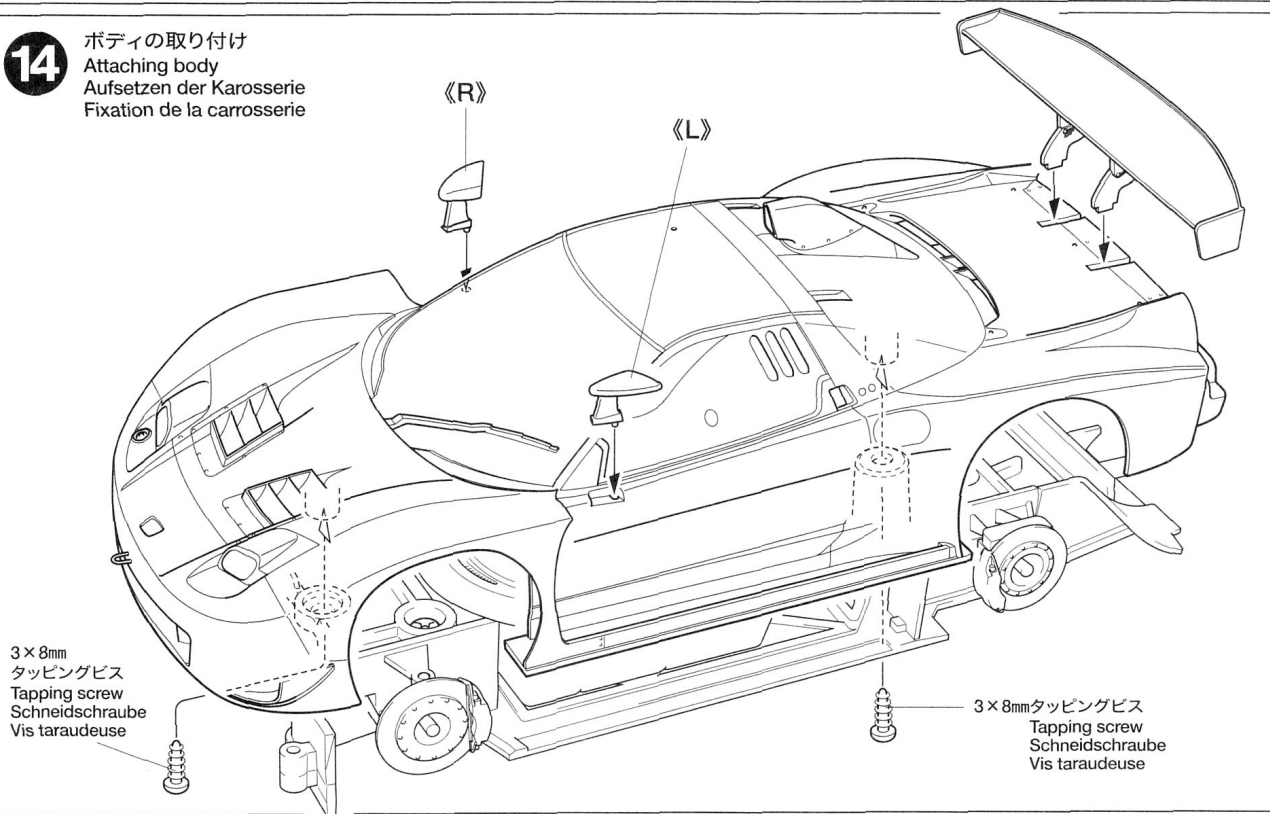



15

《ホイール》

Wheels  
Räder  
Roues

- ★4個作ります。
- ★Make 4.
- ★4 Satz anfertigen.
- ★Faire 4 jeux.

DP

タイヤステンシルを使いましょう。  
Use stencil for tire marking.  
Benutzen Sie zum Markieren der Reifen die Schablone.  
Utiliser le pochoir pour marquer les pneus.

《フロントディフューザー》

Front diffuser  
Vorderer Diffuser  
Diffuseur avant

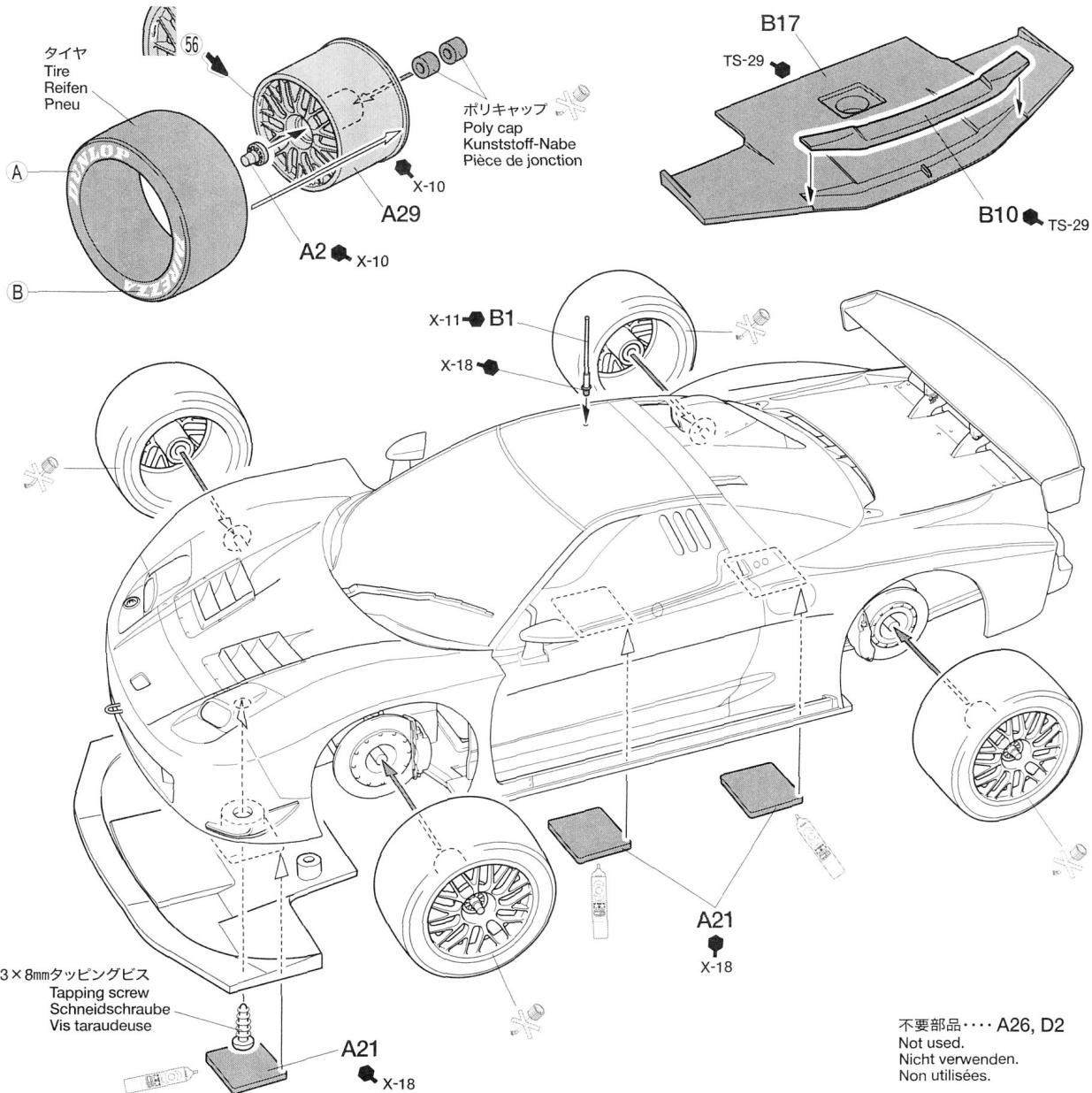

# PAINTING

## 《EPSON NSX 2005の塗装》

2005年のスーパーGTにおいて、松田次生、A.ロッチター両選手のドライビングにより存在感ある走りを見せたEPSON NSX。上部はメインスポンサーEPSONのコーポレートカラーであるブルー、下部はホワイトで仕上げられ、塗り分け部分は明るさの異なる2本のグレイストライプで引き締められていました。EPSONをはじめ多くのスポンサーステッカーはスライドマークで用意しました。P6, P10を参考に貼ってください。

## Painting the EPSON NSX 2005

The EPSON NSX No.32 at the 2005 Super GT featured the EPSON corporate colors of blue and white. Two gray stripes lined the border between the colors for a smart and classy finish. EPSON and other corporate sponsor logos are reproduced by realistic decals. See page Page 6 and 10 for guide to applying markings.

## Lackierung des EPSON NSX 2005

Der EPSON NSX No.32 zeigte beim 2005er Super GT die EPSON typischen Farben blau und weiß. Zwei graue Streifen bildeten die Farbgenze für ein nobel elegantes Aussehen.

Die Logos von EPSON und anderer gemeinsamer Sponsoren sind mit naturgetreuen Aufklebern wiedergegeben. Seite 6 und 10 dient als Anhalt zum Aufbringen der Markierungen.

## Décoration de la EPSON NSX 2005

La EPSON NSX N°32 de la saison 2005 Super GT portait les couleurs de son sponsor, bleu et blanc délimitées par deux bandes grises. Les logos Epson et des autres sponsors sont figurés par des décalcomanies. Voir la page 6 et 10 de la notice de décoration pour l'application des marquages.

不要部品・・・A26, D2  
Not used.  
Nicht verwenden.  
Non utilisées.

# APPLYING DECALS

## 《スライドマークのはりかた》

- ①はりたいマークをハサミで切りぬきます。
- ②マークをぬるま湯に10秒ほどひたしてからタオル等の布の上におきます。
- ③台紙のはしを手で持ち、貼る位置にマークをスライドさせてモデルに移してください。
- ④指に少し水をつけてマークをぬらしながら、正しい位置にずらします。
- ⑤やわらかい布でマークの内側の気泡をおし出しながら、おしつけるようにして水分をとりまします。

3. Hold the backing sheet edge and slide decal onto the model.
4. Move decal into position by wetting decal with finger.
5. Press decal gently down with a soft cloth until excess water and air bubbles are gone.

## ANBRINGUNG DES ABZIEHBILDES

1. Abziehbild vom Blatt ausschneiden.
2. Das Abziehbild ungefähr 10 Sek. in lauwarmes Wasser tauchen, dann auf sauberen Stoff legen.
3. Die Kante der Unterlage halten und das Abziehbild auf das Modell schieben.
4. Das Abziehbild an die richtige Stelle schieben und dabei mit dem Finger das Abziehbild naßmachen.

5. Das abziehbild mit weichem Stoff ganz andrücken, bis kein überflüssiges Wasser und keine Luftblasen mehr vorhanden sind.

## APPLICATION DES DECALCOMANIES

1. Découpez la décalcomanie de sa feuille.
2. Plongez la décalcomanie dans de l'eau tiède pendant 10 secondes environ et poser sur un linge propre.
3. Retenez la feuille de protection par le côté et glissez la décalcomanie sur le modèle réduit.
4. Placez la décalcomanie à l'endroit voulu en la mouillant avec un de vos doigts.
5. Pressez doucement la décalcomanie avec un tissu doux jusqu'à ce que l'eau en excès et les bulles aient disparu.

## DECAL APPLICATION

1. Cut off decal from sheet.
2. Dip the decal in tepid water for about 10

# MARKING

( )は右側マークです。  
right  
rechts  
droit

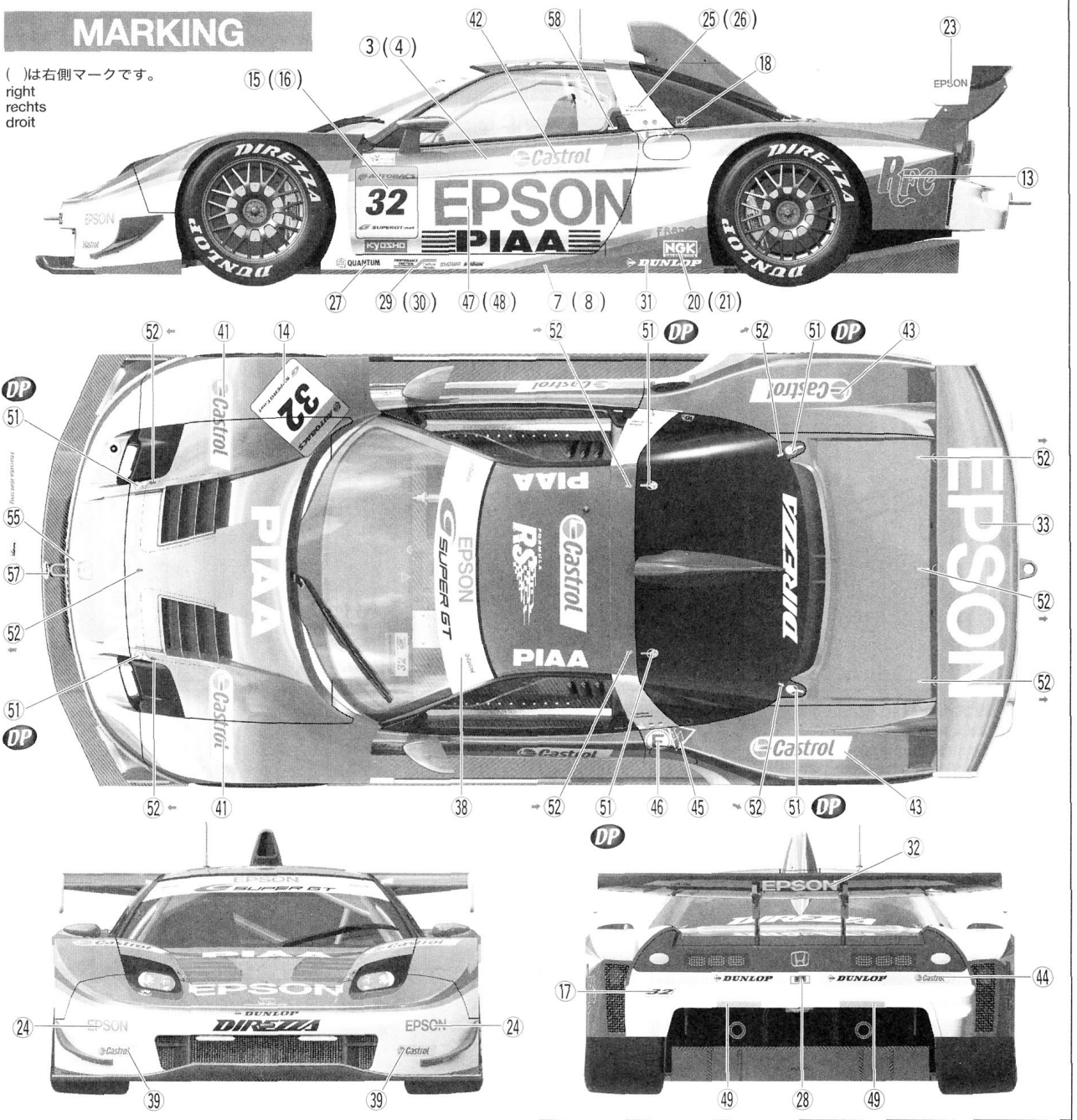

## 部品請求について

★部品をなくしたり、こわした方は、このステッカーが貼られたカスタマーサービス取次店でご注文いただけます。また、当社カスタマーサービスに直接ご注文する場合は、右記の方法でご注文することができます。詳しくは当社カスタマーサービスまでお問い合わせください。

### タミヤカスタマーサービス取次店

パーツのお取り寄せに大変便利なお店です。



タミヤカスタマーサービス 郵便振替口座番号 17-422287  
電話 054-283-0003 (平日9:00-17:00) FAX 054-282-1793

- ①《現金書留のご利用法》  
下のカードにあなただの氏名、住所、郵便番号、電話番号をしっかりと記入してください。必要部品を〇でかこみ、代金を現金書留または、定額小為替(100円以下は切手可)と一緒に申し込みください。
- ②《郵便振替のご利用法》  
郵便局の払込用紙の通信欄に下のカードを参考にITEM番号、スケール、製品名、部品名、数量を必ずご記入ください。振込人住所欄には電話番号もお書きいただき、口座番号・00810-9-1118、加入者名・田宮模型でお振込ください。
- ③《電話でのご注文もご利用いただけます》  
パーツ代金に加えて代引き手数料(315円)をご負

担いただければ、代金着払いにより電話でのご注文も承ります。

《お問い合わせ電話番号》

静岡 054-283-0003

東京 03-3899-3765 (静岡へ自動転送)

営業時間/平日(月～金曜日)▶8:00～20:00  
土、日、祝日▶8:00～17:00



●タミヤのホームページには豊富な情報が満載です。ぜひご覧ください。

[www.tamiya.com](http://www.tamiya.com)

## AFTER MARKET SERVICE CARD

When purchasing Tamiya replacement parts, please take or send this form to your local Tamiya dealer so that the parts required can be correctly identified and supplied. Please note that specifications, availability and price are subject to change without notice.

Parts code	ITEM 24287
9332351	Body
5492033	Under Panel
0012008	A Parts
9000011	B Parts
9000012	C Parts
9000013	D Parts
9462009	Screw Bag
4611011	Mesh
9402381	Tire Bag
9442022	2x3mm Poly Cap (10 pcs.)
1402539	Decal
1402540	Tire Decal
1422280	Metal Transfer
1422281	Masking Sticker
1052661	Instructions

# EPSON NSX

## 2005 1/24スポーツカーシリーズNO.287

ボディ	550円	9332351
アンダーパネル	780円	5492033
Aパーツ	600円	0012008
Bパーツ	500円	9000011
Cパーツ	500円	9000012
Dパーツ	380円	9000013
ビス袋詰	160円	9462009
メッシュ	170円	4611011
タイヤ袋詰(ポリキャップ含む)	270円	9402381
2x3mmポリキャップ(10個)	200円	9442022
マーク	400円	1402539
タイヤマーク	200円	1402540
インレットマーク	200円	1422280
マスクングステッカー	200円	1422281
説明図	320円	1052661

For Japanese use only!

ITEM 24287

住所

電話 ( ) -

氏名

0506

