

80266

1.72

Heller**CURTISS P-40E
KITTYHAWK**

It took to the skies for the first time on May 22, 1941. Great Britain ordered 540 units and called the plane the Kittyhawk IA as did the Commonwealth countries. The U.S.A.F. ordered 1500 units.

Wingspan 10,74 m
Length 9,47 m
Height 3,21 m

Il effectue son premier vol le 22/5/41. Une commande de 540 unités est passée par la Grande-Bretagne qui utilisera sous le vocable Kittyhawk IA ainsi que les pays du Commonwealth et de 1500 avions par l'U.S.A.F.

Envergure 10,74 m
Longueur 9,47 m
Hauteur 3,21 m

Erster Flug am 22.5.41. Ein Auftrag für 540 Stück wurde von Grossbritannien erteilt, wo das Flugzeug unter dem Namen Kittyhawk IA eingesetzt wurde, sowie von den Ländern des Commonwealth, und 1500 Flugzeuge wurden von der U.S.A.F. bestellt.

Spannweite 10,74 m
Länge 9,47 m
Höhe 3,21 m

Efectúa su primer vuelo el 22/5/41. Gran Bretaña hace un pedido de 540 unidades y las utilizará bajo el nombre de Kittyhawk IA al igual que los países del Commonwealth, y de 1500 aviones por la U.S.A.F.

Envergadura 10,74 m
Longitud 9,47 m
Altura 3,21 m

Efuettua il suo primo volo il 22/5/1941. 540 unità verranno ordinate dalla Gran Bretagna, che le utilizzerà, insieme con i paesi del Commonwealth, con il nome di Kittyhawk IA. 1500 aerei andranno ad arricchire la U.S.A.F.

Apertura alare 10,74 m
Lunghezza 9,47 m
Altezza 3,21 m

Hij voerde zijn eerste vlucht op 22/5/41 uit. Een bestelling van 540 eenheden, die naar de naam Kittyhawk IA genaamd werd aan Groot-Brittannië evenals aan de landen van de Commonwealth en van 1500 vliegtuigen voor de U.S.A.F. overgemaakt.

Spanwijdte 10,74 m
Lengte 9,47 m
Hoogte 3,21 m

Det utförde sin första flygning den 22.5.41. En beställning rörande 540 enheter gjordes av Storbritannien som skulle använda det under namnet Kittyhawk IA liksom även länderna inom det Brittiska samväldet, samt 1500 plan byggdes åt U.S.A.F.

Vingbredd 10,74 m
Längd 9,47 m
Höjd 3,21 m

Tämä lentokone suoritti ensimmäisen lentonsa 22.5.1941. Iso-Britannia tilasi 540 konetta ja kutsui sitä Kittyhawk IA:ksi, kuten myöskin kansojenyhentein maat. 1500 konetta rakennettiin Yhdysvaltain Ilmavoimille.

Siipien väli 10,74 m
Pituus 9,47 m
Korkeus 3,21 m

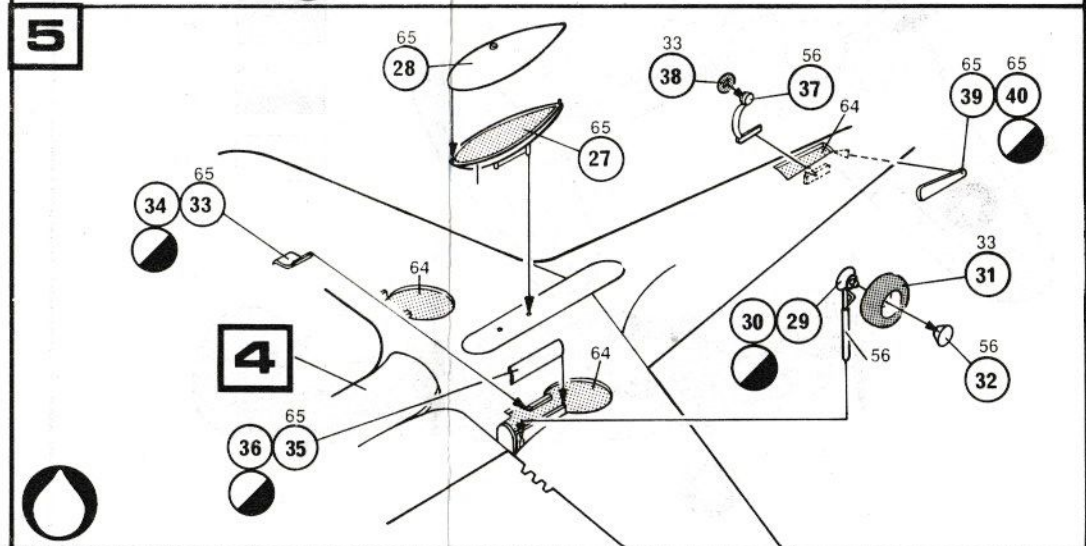
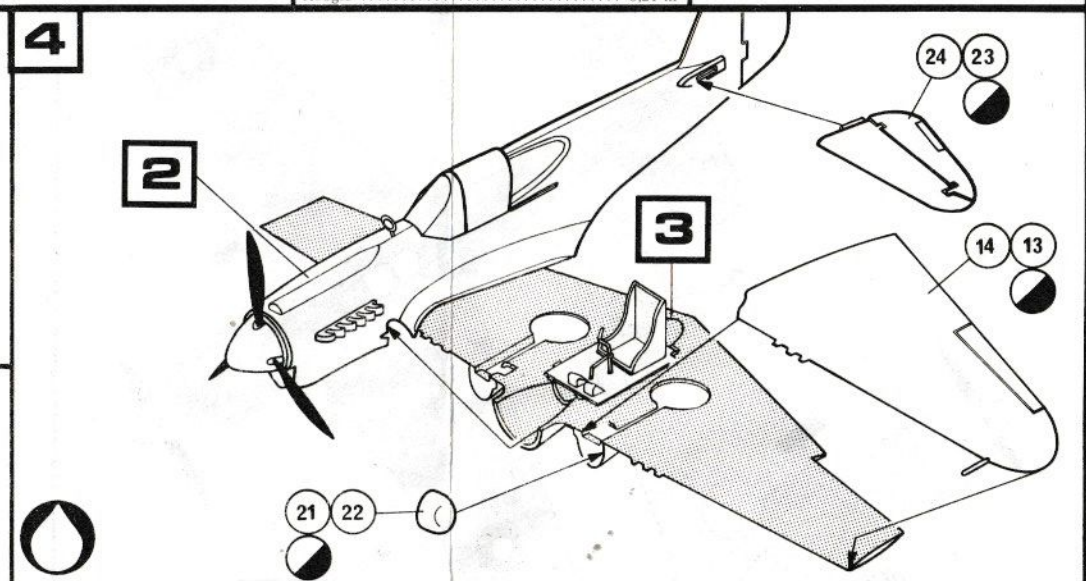
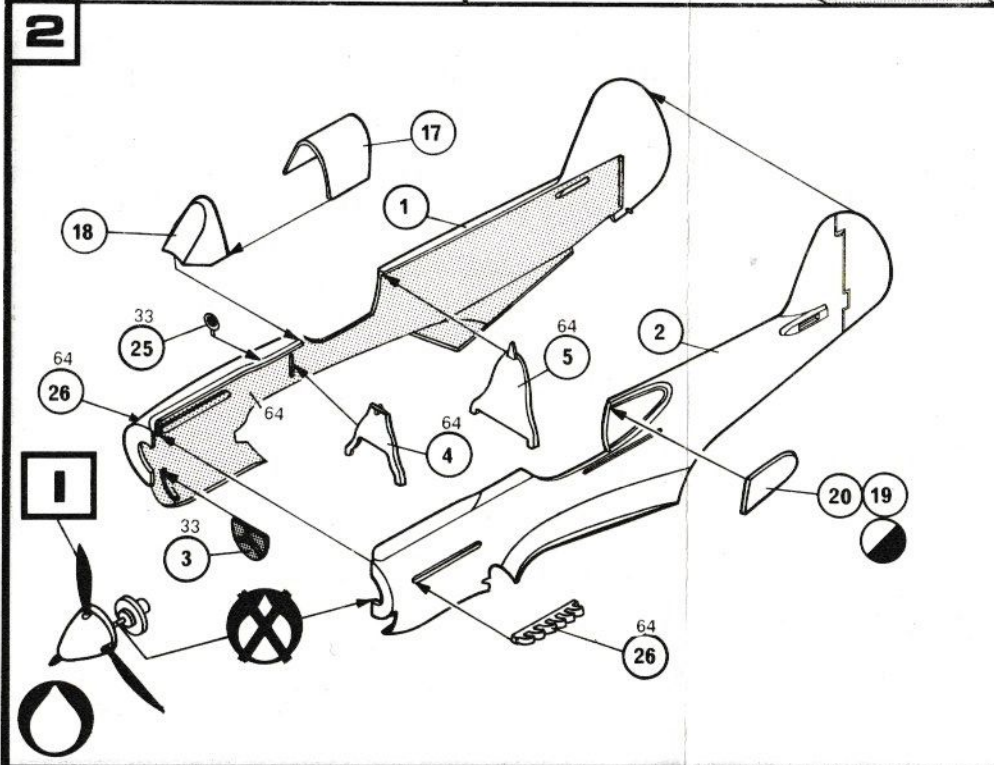
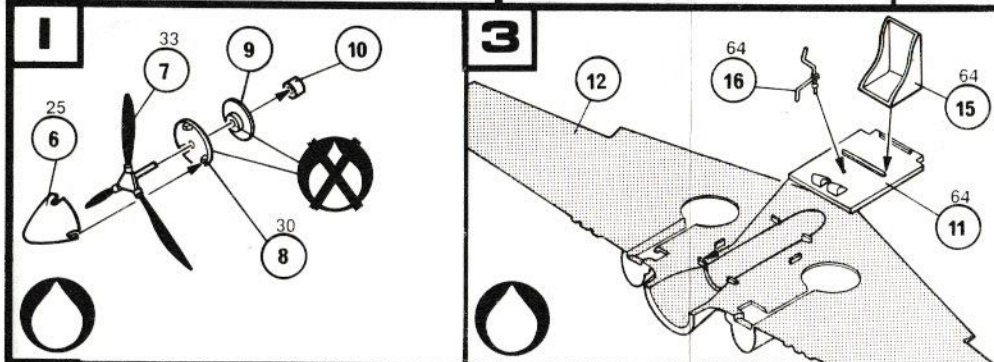

AUSTRALIA: CURTISS P-40E - 75th Sq R.A.A.F 1942

