

Sikorsky UH-60A BLACK HAWK

1:72 シコルスキー UH-60A ブラックホーク

Hasegawa
Hobby kits

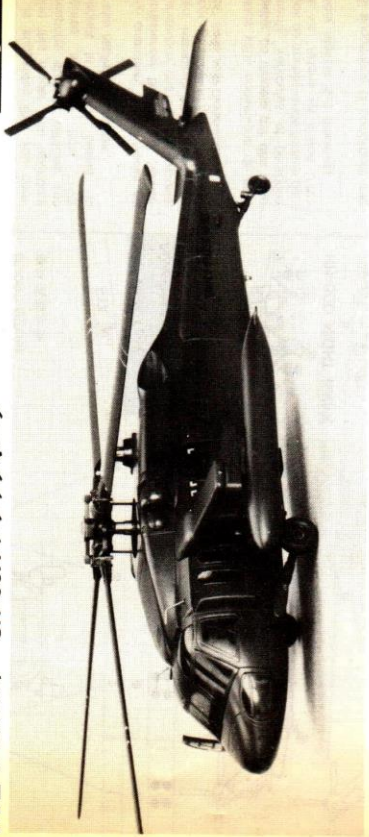

シコルスキーUH-60Aブラックホークは、米陸軍のUJTAS (汎用戦術航空輸送システム) 計画によって開発された戦術輸送ヘリコプターです。UH-60AはUH-1イロコイの後継機として採用され、その輸送・生存能力はUH-1をはるかにしのいでいます。中でもESSS (外部搭載支援システム) の採用により、燃料タンクや各種兵器を装着されたものになりました。又、赤外線追跡式ミサイル対策として、胴体上部に赤外線抑制装置ANA/ALQ-144 (デイスコライト) を装備しています。
 (データ) 乗員3名、兵員11名、メインローター直径16.36m、胴体長15.26m、胴体幅4.38m、全高5.13m、最大離陸重量9,185kg、エンジン: GE/T700-GE-700 推力1,560shp × 2、最大速度361km/h、固定武装: なし。

The Sikorsky UH-60A Black Hawk is a tactical transport helicopter developed under a U.S. Army project of Utility Tactical Transport Aircraft System. Developed to replace the UH-1, its capability in transport and survivability has been further improved over that of the UH-1. Provision of ESSS (External Stores Support System) has allowed the helicopter to carry external fuel tanks and many other weapons. The ANA/ALQ-144 (Disco Light) attached on top of the fuselage is a counter-measure against infra-red homing missiles.

(Data) Crew:3 Main rotor diameter:16.36m, Fuselage length:15.26m, Fuselage width:4.38m, Height:5.13m, Max. take-off weight:9,185kg, Powerplant:GE/T700-GE-700, Power:1,560shp × 2, Max. speed:361km/h, Fixed armament:None.

Der Sikorsky UH-60A Black Hawk ist ein taktischer Transport-Hubschrauber, der aus einem Projekt der U.S. Armee für ein taktisches Lufttransportsystem entstand. Er wurde entwickelt um den UH-1 zu ersetzen und übertrifft diesen in seiner Fähigkeit zum Überleben und Transportieren. Das Vorhandensein von ESSS (External Stores Support System) befähigt den Hubschrauber zur Führung von äußeren Treibstofftanks und vieler Waffen. Das System ANA/ALQ-144 (Disco Light) auf dem Rumpf dient zur Verwirrung von Raketen mit Infrarot-Suchsystemen. (Data) Mannschaft:3 Rumpfbreite:4,38m Rumpflänge:15,26m Max. Startgewicht:9,185kg Höhe:5,13m Motor:GE/T700-GE-700 Leistung:1,560shp × 2 Höchstgeschw.:361km/h Feste Bewaffnung:Keine

Le Sikorsky UH-60A est un hélicoptère tactique de transport développé par la U.S. Army sous le projet "Système de Transport Aérien Utilitaire Tactique". Il fut mis au point en vue de remplacer le UH-1. Sa capacité de transport et de survie a été nettement améliorée par rapport au UH-1. Equipé d'un système spécial ESSS (External Stores Support System), cet hélicoptère peut transporter des réservoirs de carburant ainsi que de nombreuses armes. Le ANA/ALQ-144 (lumière DISCO) fixé en haut du fuselage est un moyen de protection contre des missiles infrarouges en retour.
 (Données techniques) Equipage:3 Diamètre du rotor principal:16,36m Longueur du fuselage:15,26m Largeur du fuselage:4,38m Hauteur:5,13m Poids max. au décollage:9185kg Powerplant:GE/T700-GE-700 Puissance:1,560shp × 2 Vitesse max.:361km/h Armement fixe:rien.

Il Sikorsky UH-60A Black Hawk è un elicottero da trasporto tattico realizzato in base ad un progetto dell'Esercito U.S.A. Per il trasporto aereo tattico. Realizzato per sostituire il UH-1, la sua capacità di trasporto e ricognizione è stata ulteriormente migliorata rispetto al UH-1. Equipaggiato di ESSS (Sistema Supporto Deposito Esterno) l'elicottero è in grado di portare esternamente cisterne di carburante e un maggiore armamento. Il ANA/ALQ-144 (Disco Light) applicato nella parte alta della fusoliera è una contromisura contro i missili teleguidati.

(Caratteristiche) Equipaggio:3 Diametro rotore principale:m. 16,36 Lunghezza fusoliera:m. 15,26 Larghezza fusoliera:m. 4,38 Altezza m. 5,13 Peso massimo al decollo:kg. 9185 Apparatto motore:GE/T700-GE-700 Potenza:1,560shp × 2 Velocità massima:361 km/h Armamento fisso:nessuno

西科斯基UH-60A黑鷹是由美國陸軍的通用戰術運輸飛機系統計劃發展出來的一種戰術性運輸直升機。因為要發展來取代UH-1，所以它在運輸能力和生存能力方面都比UH-1有充足的改進。ESSS (外置裝備支持系統) 的裝置使直升機可以攜帶外置油箱及許多其他武器。裝置在機體上部的ANA/ALQ-144 (的士高燈) 是用來對付紅外線導彈的。
 (請元) 成員:3名 主螺旋槳直徑:16.36公尺 機身長:15.26公尺 機身寬:4.38公尺 高度:5.13公尺 最高離陸重量:9,185公斤 引擎:GE/T700-GE-700 動力:1,560馬力×2 最高速度:361公里/小時 固定武装:無

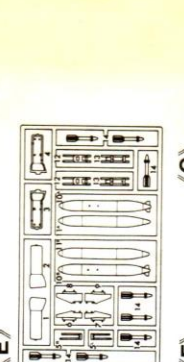
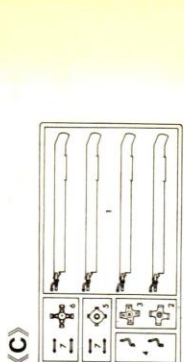
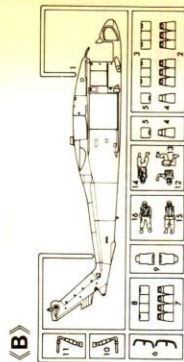
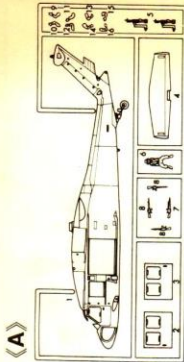

■部品及びデカールを紛失したり、破損した場合は、実費でお届けします。料金及び送料については、当社ホームページまでお問い合わせください。
 俵長谷川製作所 静岡県焼津市八幡川193-2 〒425

TEL 05462-8-8241

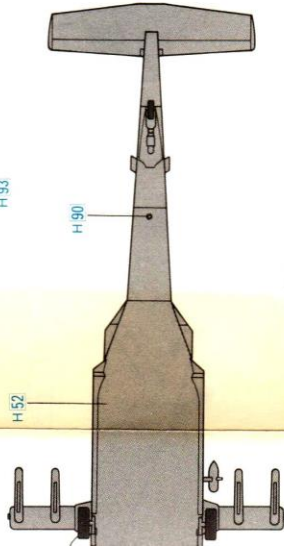
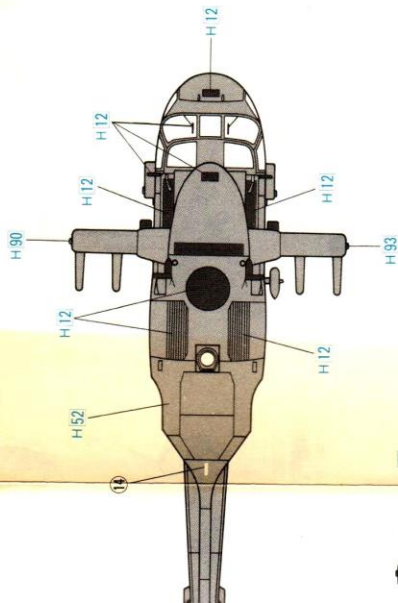

◀AGM-114A ヘルファイア▶

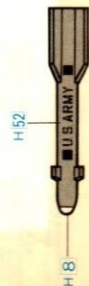
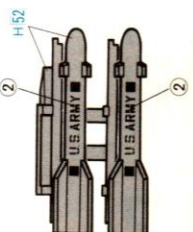
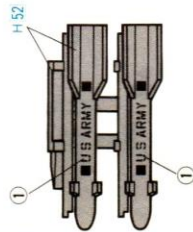

① アメリカ陸軍 UH-60A ブラックホーク
 UNITED STATES ARMY UH-60A BLACK HAWK

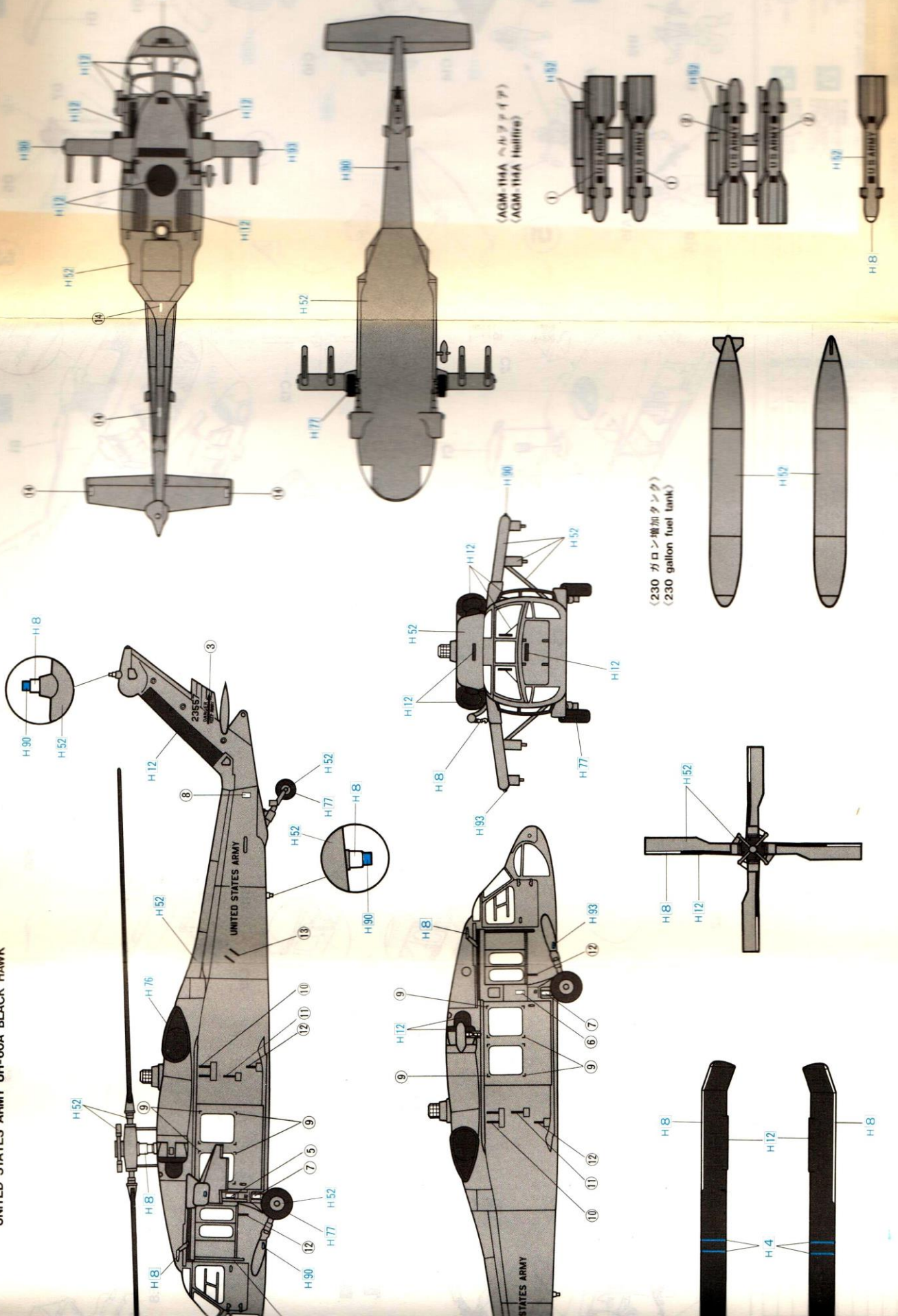

(AGM-114A ヘルファイア)
 (AGM-114A Hellfire)

(230 ガロン増加タンク)
 (230 gallon fuel tank)

Marking & Painting

マーキング及び塗装図
 Markierungen und Bemalung
 Decoration et Peinture
 Marchio & Pittura
 標貼及着色指示

① アメリカ陸軍 UH-60A ブラックホーク UNITED STATES ARMY UH-60A BLACK HAWK

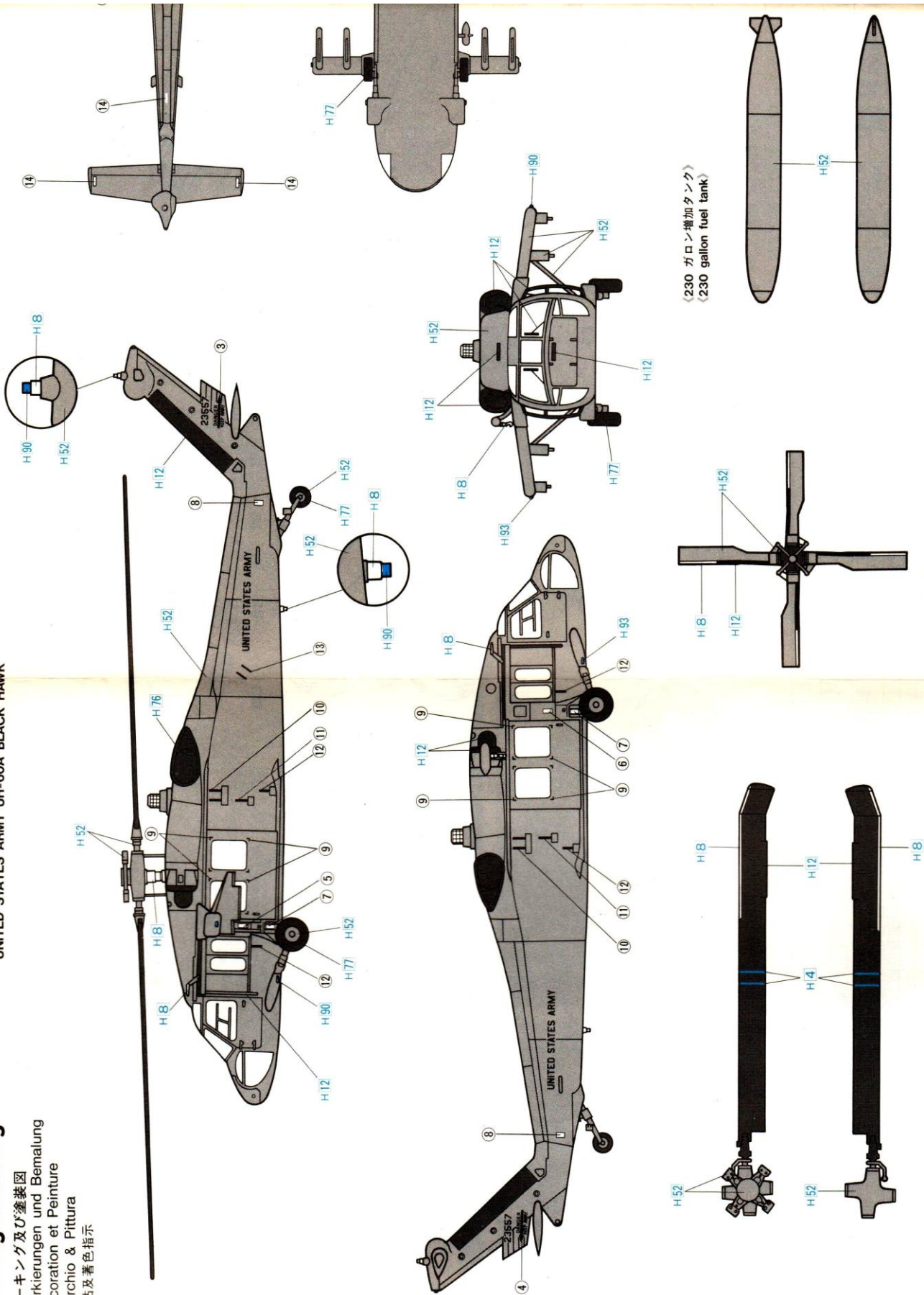

1/72スケール エアクラフト イン
アクション シリーズの豊富なウエ
ポンや各種支援車両、人形を使っ
て武装のバリエーションやディテ
ールをお楽しみください。

It is suggested that you com-
bine this model with abundant
weapons, support vehicles and
figures. Various combinations of
Aircraft in Action Series™ to
make realistic dioramas.

Wir empfehlen, dieses Modell mit
umfassender Bewaffnung, Service-
Fahrzeugen und Figuren aus der
Action Series™ zu kombinieren. Ein
großes Spektrum an Waffen, Unter-
stützungsfahrzeugen und Figuren
aus der Action Series™ ermöglicht
realistische Dioramen.

Nous vous conseillons de com-
biner ce modèle par des armé-
ments, véhicules et personna-
ges de maintenance fournis dans
le kit "Aircraft in Action 1/72e"
pour réaliser des dioramas.

Si suggerisce di combinare que-
sto modello con armamento ab-
bondante con veicoli e figure dis-
ponibili da "1/72 Aircraft in Ac-
tion Series" per costruire diorami
realistici.

你可以把這部份配合「1/72飛
機戰士系列」豐富多樣的武器裝
備、支援車輛及地勤人員使用，
製作集合及有逼真感度的各種類
地盤模型組合。

外部兵裝搭載點
EXTERNAL STORES
AUBERE
BEWAFFNUNGSPUNKTE
MATERIEL EXTERNE
DEPOSITI ESTERNI
機外裝備示例

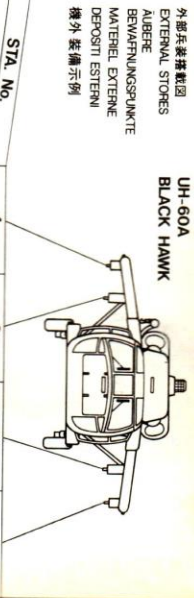

230 Gal. Tank
AGM-114A Hellfire

UH-60A BLACK HAWK

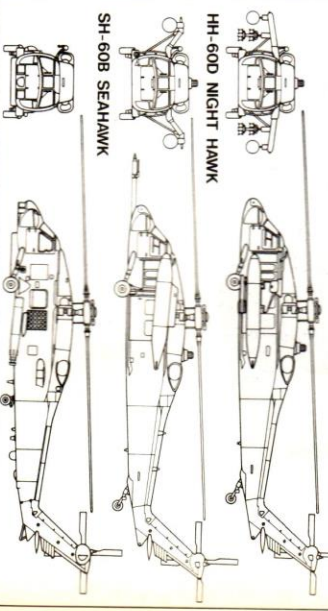

AIRCRAFT IN ACTION SERIES

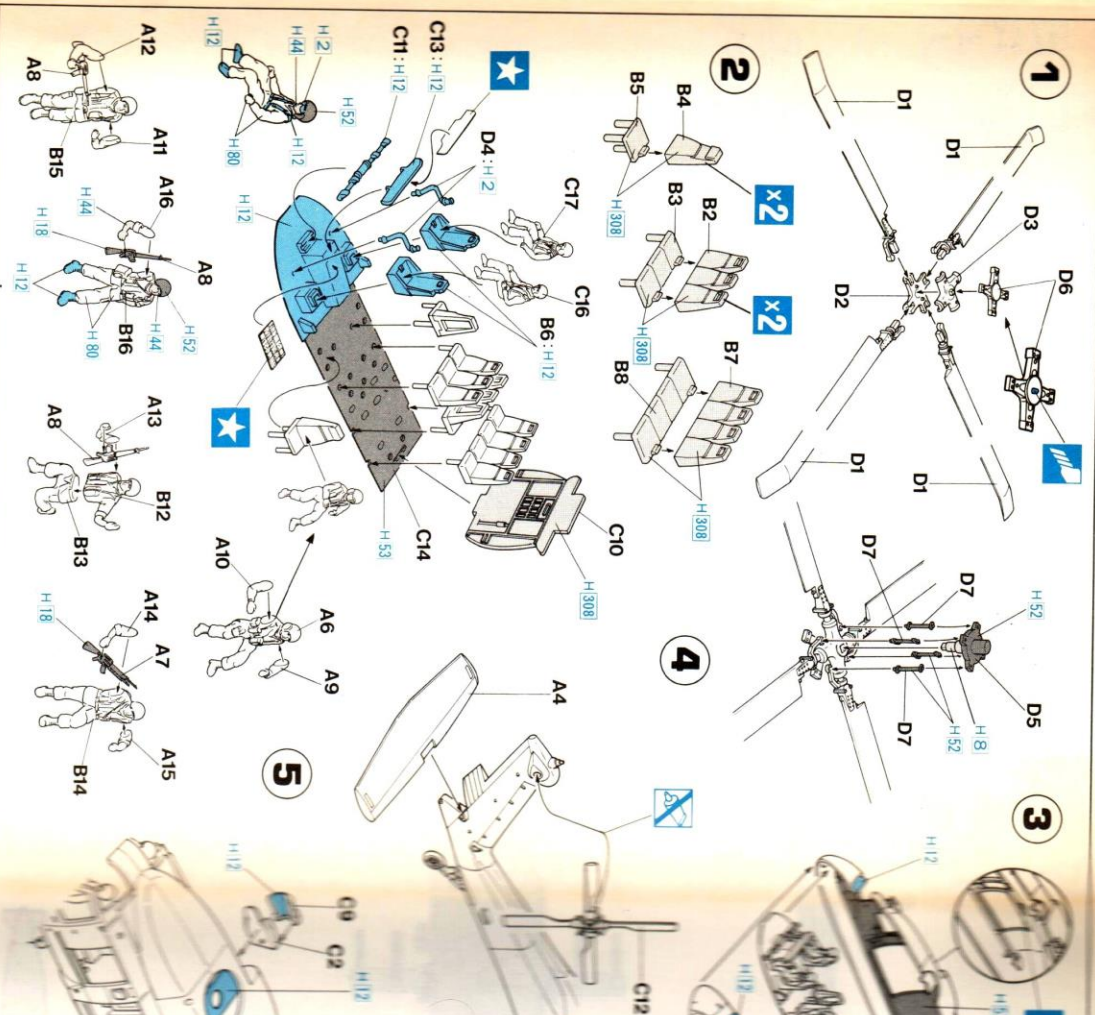
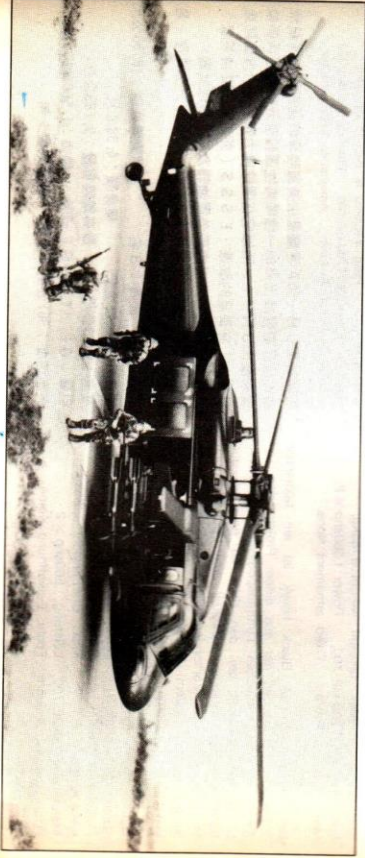

注意: このキットには、
1/72スケールのUH-60A
ブラックホークの機体
と、機外装備品、乗員
人形、武器、支援車
輛、地勤人員のミニ
チュアが豊富に付属
しています。これらを
組み合わせて、リアル
な戦場シーンを再現
することができます。

注意: このキットには、
1/72スケールのUH-60A
ブラックホークの機体
と、機外装備品、乗員
人形、武器、支援車
輛、地勤人員のミニ
チュアが豊富に付属
しています。これらを
組み合わせて、リアル
な戦場シーンを再現
することができます。

注意: このキットには、
1/72スケールのUH-60A
ブラックホークの機体
と、機外装備品、乗員
人形、武器、支援車
輛、地勤人員のミニ
チュアが豊富に付属
しています。これらを
組み合わせて、リアル
な戦場シーンを再現
することができます。

1/72スケール エアクラフト イン
アクション シリーズの豊富なウエ
ポンや各種支援車両、人形を使っ
て武装のバリエーションやディテ
ールをお楽しみください。

It is suggested that you com-
bine this model with abundant
weapons, support vehicles and
figures. Various combinations of
Aircraft in Action Series™ to
make realistic dioramas.

Wir empfehlen, dieses Modell mit
umfassender Bewaffnung, Service-
Fahrzeugen und Figuren aus der
Action Series™ zu kombinieren. Ein
großes Spektrum an Waffen, Unter-
stützungsfahrzeugen und Figuren
aus der Action Series™ ermöglicht
realistische Dioramen.

Nous vous conseillons de com-
biner ce modèle par des armé-
ments, véhicules et personna-
ges de maintenance fournis dans
le kit "Aircraft in Action 1/72e"
pour réaliser des dioramas.

Si suggerisce di combinare que-
sto modello con armamento ab-
bondante con veicoli e figure dis-
ponibili da "1/72 Aircraft in Ac-
tion Series" per costruire diorami
realistici.

你可以把這部份配合「1/72飛
機戰士系列」豐富多樣的武器裝
備、支援車輛及地勤人員使用，
製作集合及有逼真感度的各種類
地盤模型組合。

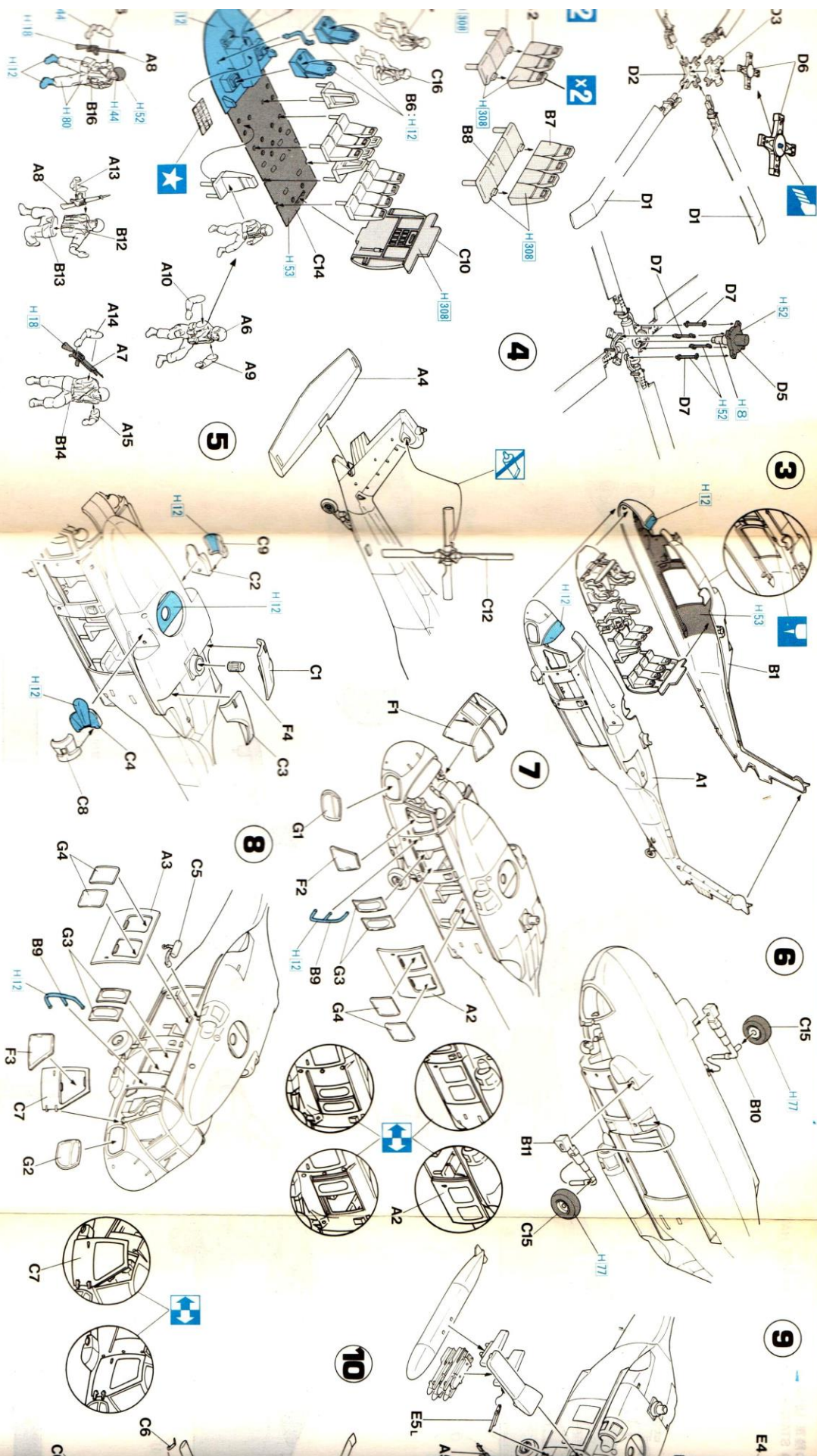

H11 Bei dem Zusammenbau ist die Nummer der Bauteile zu berücksichtigen. Die Bauteile sind in der Reihenfolge der Nummerierung zu montieren. H12 Die Bauteile sind in der Reihenfolge der Nummerierung zu montieren. H13 Die Bauteile sind in der Reihenfolge der Nummerierung zu montieren. H14 Die Bauteile sind in der Reihenfolge der Nummerierung zu montieren. H15 Die Bauteile sind in der Reihenfolge der Nummerierung zu montieren.

H11 Nella montaggio della prima e il numero della parte deve essere tenuto conto. Le parti sono numerate in ordine di montaggio. H12 Nella montaggio della prima e il numero della parte deve essere tenuto conto. Le parti sono numerate in ordine di montaggio. H13 Nella montaggio della prima e il numero della parte deve essere tenuto conto. Le parti sono numerate in ordine di montaggio. H14 Nella montaggio della prima e il numero della parte deve essere tenuto conto. Le parti sono numerate in ordine di montaggio. H15 Nella montaggio della prima e il numero della parte deve essere tenuto conto. Le parti sono numerate in ordine di montaggio.

H 2	ブラック	SCHWARZ	NEIRO	黒色
H 4	イエロー	GELB	GIALLO	黄色
H 3	シルバー	SILBER	ARGENTO	銀色
H 12	フラットブラック	MATTSCHWARZ	NERO OPACO	暗黒色
H 18	ステンレス	STAHL	GRIGIO ACCIAIO	鋼鉄色
H 18	肉色	FLEISCHFARBE	COLOR CARNE	肌肉色
H 12	オリーブドラブ	OLIVE DRAB	OLIVA CHIARO	橄欖褐色
H 12	ニュートラルグレイ	NEUTRAL GRAY	GRIGIO NENTRO	中灰色
H 12	バーンアイロン	BURNT IRON	FER BRULÉ	燒鐵色
H 17	タイヤブラック	REIFENSCHWARZ	NEIRO DI PNEUMATO	胎黒色

H 80 カークリートン KHAKI GREEN
 H 90 クリアレッド CLEAR RED
 H 93 クリアブルー CLEAR BLUE
 H 308 クリアFS 36375 LIGHT GRAY

3

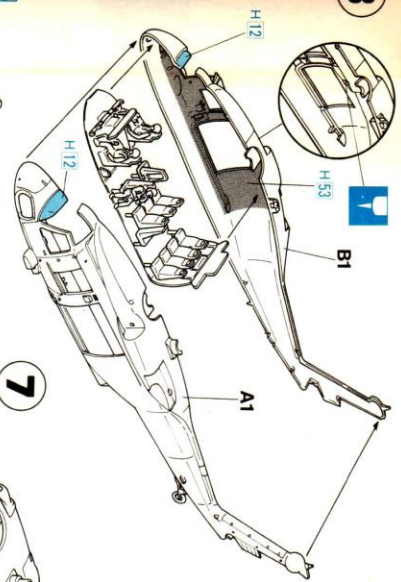

6

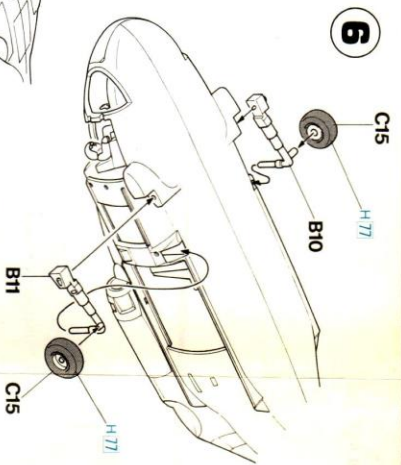

9

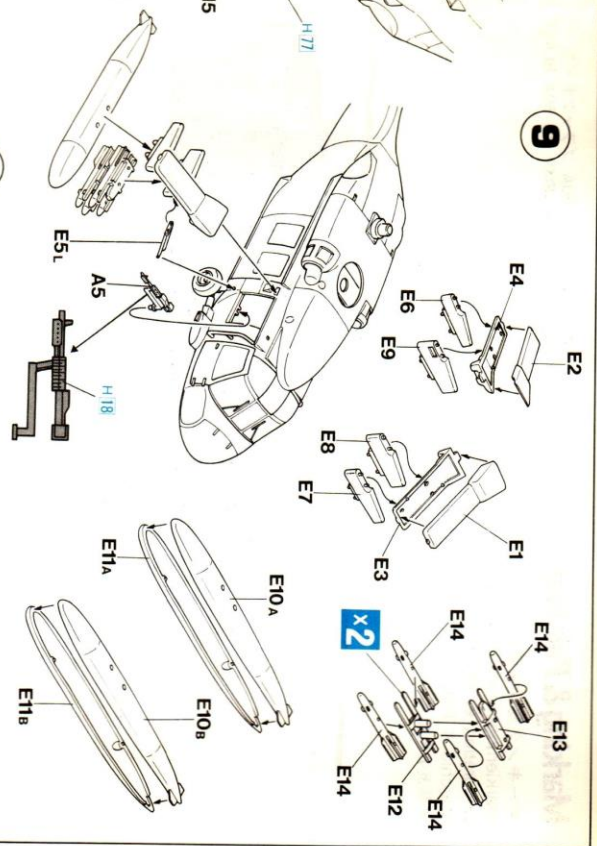

10

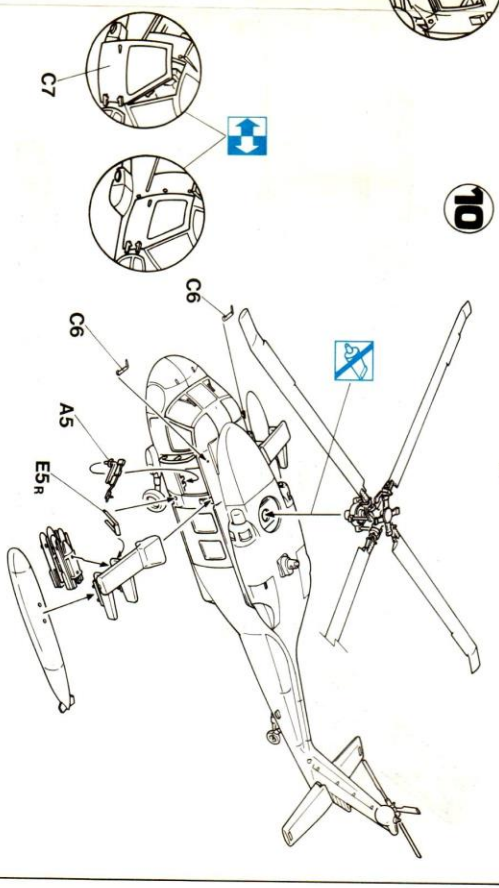

8

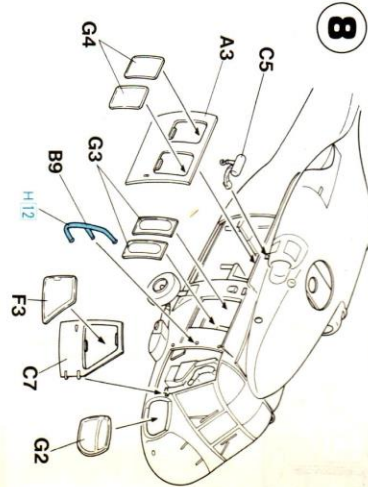

7

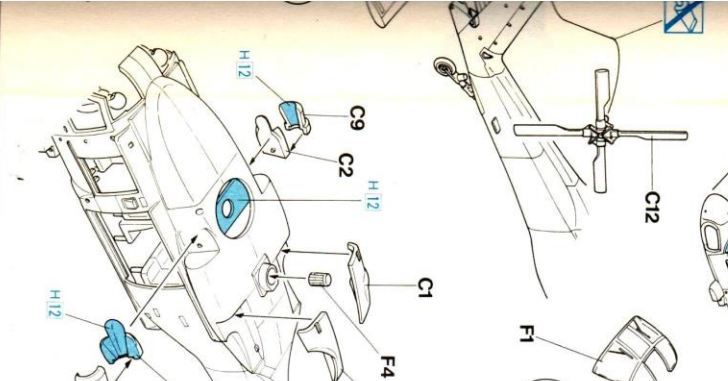

H112 (H112)		H112 (H112)		H112 (H112)		H112 (H112)	
BLACK	SCHWARZ	NOIR	NERO	黒色	黒色	VERT KHAKI	VERT KHAKI
H 2	ブラック	NOIR	NERO	黒色	黒色	ROUGE CLAIR	ROSSO CHIARO
H 4	イエロー	GELB	GIALLO	黄色	黄色	BLU CLAIR	BLU CHIARO
H 8	シルバー	SILBER	ARGENTO	銀色	銀色	GRIS CLAIR	GRIGIO CHIARO
H 12	つや消しブラック	MATTSCHWARZ	NERO OPACO	消光黒色	消光黒色		
H 18	黒緑色	STÄHL.	GRIGIO ACCIAIO	鋼緑色	鋼緑色		
H 44	はだ色	FLEISCH	COLOR CARNE	肌色	肌色		
H 52	オリーブドラブ	OLIVE DRAB	OLIVA CHIARO	橄欖緑色	橄欖緑色		
H 53	ニュートラルグレー	NEUTRAL GRAY	GRIGIO NEUTRO	中灰色	中灰色		
H 76	焼鉄色	BURNT IRON	METALLO BRUNITO	焼鉄色	焼鉄色		
H 77	タイヤブラック	TIRE BLACK	REFRENSCHWARZ	胎黒色	胎黒色		

H 80 81 カークグリーン KHAKI GREEN
 H 90 91 クリアレッド CLEAR RED
 H 93 94 クリアブルー CLEAR BLUE
 H 308 809 グレー FS 36375 LIGHT GRAY