



## «Спитфайр» Mk.IX Британский истребитель II МВ

Одним из наиболее знаменитых британских истребителей II МВ был «Спитфайр», разработанный Р. Митчеллом.

Первый полет самолета состоялся 5 марта 1936 г.

Модификация «Спитфайр» IX с более мощным двигателем «Мерлин» 66 находилась в производстве в 1943-1945 гг.

Летом 1944 года «Спитфайры» IX составляли основу британской истребительной авиации. Они участвовали в операции «Оверлорд», в ходе которой привлекались и к специальным заданиям, в частности, доставке пива на материк для наступающих союзных войск.

### Тактико-технические характеристики «Спитфайр» Mk.IX

Длина, м.....	9,470
Размах крыла, м.....	11,230
Взлетный вес, кг.....	3354
Двигатель.....	Роллс-Ройс «Мерлин» 66, 1720 л.с.
Максимальная скорость, км/ч.....	650
Потолок, м.....	12954
Дальность, км.....	698
Вооружение.....	2 20-мм пушки «Испано», 4 7,69-мм пулемета «Браунинг», до 227 кг бомб

### ВНИМАНИЕ!

Перед сборкой внимательно прочитайте руководство по монтажу. Каждая деталь пронумерована. Соблюдать последовательность монтажа. Необходимые рабочие инструменты: нож и напильник для зачистки деталей; резиновая лента, клейкая лента и зажимы для сушки белья для прижимания склеиваемых деталей. Детали из пластика очистить в растворе мягкого моющего средства и высушить на воздухе для того, чтобы краска и переводные картинки лучше прилипали. Перед приклеиванием проверить, подходят ли детали; клей наносить экономно. Хром и краску удалить с поверхностей склеивания. Небольшие детали покрасить перед тем, как они будут удалены из рамок. Краску необходимо хорошо просушить, только после этого продолжать сборку. Каждую соответствующую переводную картинку отдельно вырезать и примерно на 20 секунд окунуть в теплую воду. На обозначенном месте картинку отделить от бумаги и прижать промокающей бумагой.

### ИСПОЛЗУЕМЫЕ КРАСКИ / USED COLORS:

	Revell	Tamiya		
<b>A</b>	<b>105</b>	<b>XF2</b>	Белый, матовый	Flat White
<b>B</b>	<b>108</b>	<b>XF1</b>	Черный, матовый	Flat Black
<b>C</b>	<b>168</b>	<b>XF81</b>	Темно-зеленый, мат.	Dark Green RAF
<b>D</b>	<b>179</b>	<b>XF82</b>	Темно-серый, матовый	Ocean Grey RAF
<b>E</b>	<b>157</b>	<b>XF83</b>	Серо-голубой, мат.	Medium Sea Grey RAF
<b>F</b>	<b>159</b>	<b>XF21</b>	Светло-серо-зеленый	Sky RAF
<b>G</b>	<b>115</b>	<b>XF3</b>	Желтый, матовый	Flat Yellow
<b>H</b>	<b>148</b>	<b>XF26</b>	Зеленый, матовый	Flat Green

## Spitfire Mk.IX WWII British Fighter

One of the most famous British WWII fighter aircraft was the Spitfire, developed by R. J. Mitchell.

The maiden flight was in March 5, 1936

Spitfire IX modification with more powerful Merlin 66 engine was in production in 1943-1945.

In the summer of 1944 Spitfire IX were the basis planes of British Fighter Command. They took part in the Overlord operation. They were also involved in special missions, in particular, the delivery of beer to the mainland for the advancing Allied forces.

### Tactical and Technical Specifications of the Spitfire Mk.IX

Length, m.....	9,470
Wingspan, m.....	11,230
Start Weight, kg.....	3354
Engine.....	Rolls-Royce Merlin 66, 1720 hp
Max. Speed, km/h.....	650
Service Ceiling, m.....	12954
Range, km.....	698
Armament.....	2 20 mm Hispano cannons, 4 7,69 mm Browning machine guns, bomb load up to 227 kg

### CAUTION!

Read the instructions thoroughly prior to assembly. Each component is numbered. Adhere to specified sequence of assembly. Tools required: knife and file for removal of components from frame; rubber bond, adhesive tape and clothes pegs for clamping components together after applying adhesive. Clean plastic components in a mild detergent solution and allow to air-dry so that paint and transfers adhere better. Prior to applying adhesive, check to see whether the components fit together; apply adhesive sparingly. Remove chrome and paint from the contact surfaces. Paint small components before removing them from the frame. Allow paint to dry well, and only then continue to assemble. Cut out each transfer individually and immerse in warm water for approx. 20 seconds. Slide transfer off paper and into designated position, then press on with blotting paper.

	Revell	Tamiya		
<b>L</b>	<b>183</b>	<b>XF64</b>	Ржавчина	Rust
<b>M</b>	<b>109</b>	<b>X10</b>	Темный металл	Gun Metal
<b>P</b>	<b>330</b>	<b>XF7</b>	Красный, матовый	Flat Red
<b>R</b>	<b>184</b>	<b>XF64</b>	Кожа	Leather
<b>S</b>	<b>199</b>	<b>XF16</b>	Алюминий	Aluminium
<b>T</b>	<b>191</b>	<b>X32</b>	Сталь	Steel
<b>U</b>	<b>185</b>	<b>XF10</b>	Коричневый, матовый	Flat Brown
<b>V</b>	<b>302</b>	<b>X18</b>	Черный, полуматовый	Semigloss Black

**01** СТАДИЯ СБОРКИ  
ASSEMBLY STEP

**A** ИСПОЛЗУЕМАЯ КРАСКА  
USED COLOR

**?** ПРОИЗВОЛЬНЫЙ ВЫБОР  
OPTIONAL

**■** ПРИ СБОРКЕ НЕ ИСПОЛЗУЕТСЯ  
PARTS NOT FOR USE

**03** СБОРОЧНАЯ ЕДИНИЦА  
ASSEMBLY UNIT

**■** ПРОСВЕРЛИТЬ  
OPEN HOLE

**■** НЕ КЛЕИТЬ  
DO NOT CEMENT

**■** ОТРЕЗАТЬ  
CUT OFF

**x2** СДЕЛАТЬ ДВЕ ДЕТАЛИ  
MAKE 2 PCS

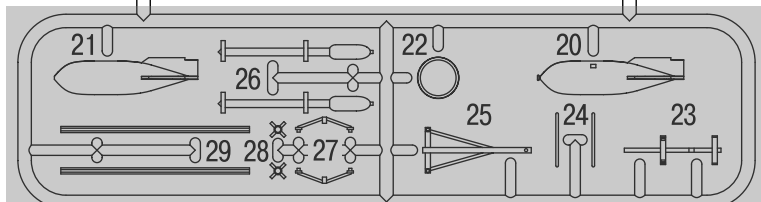
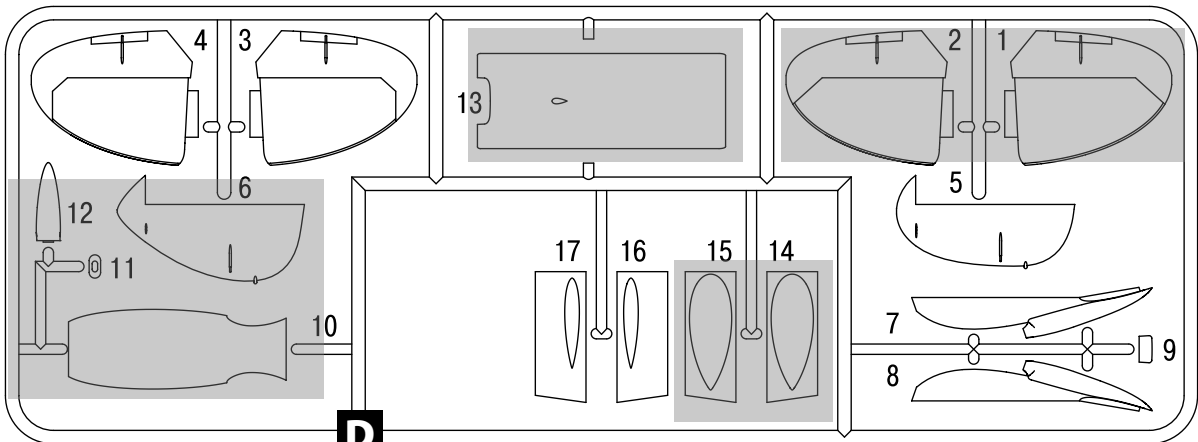
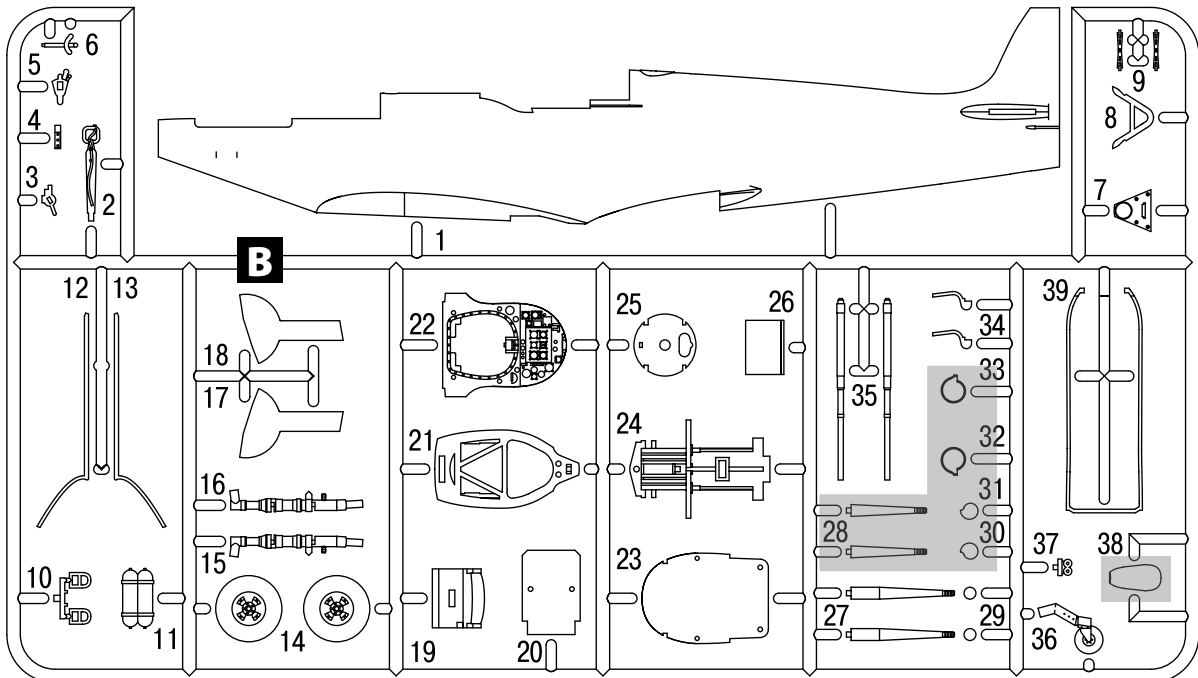
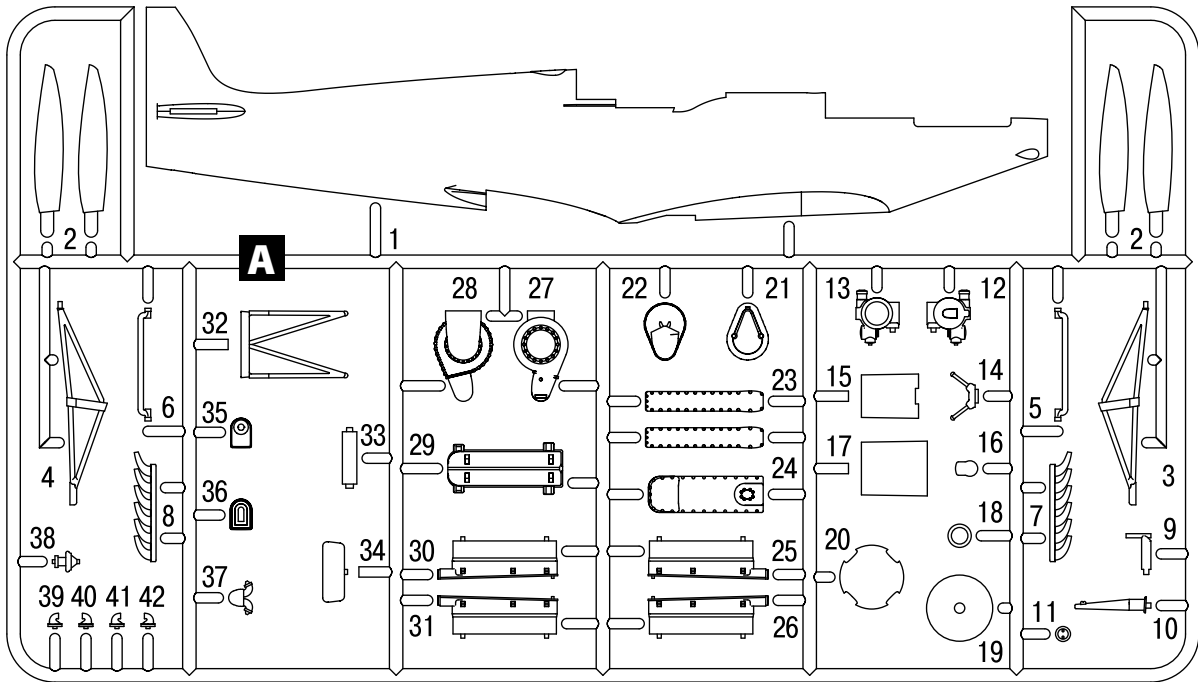

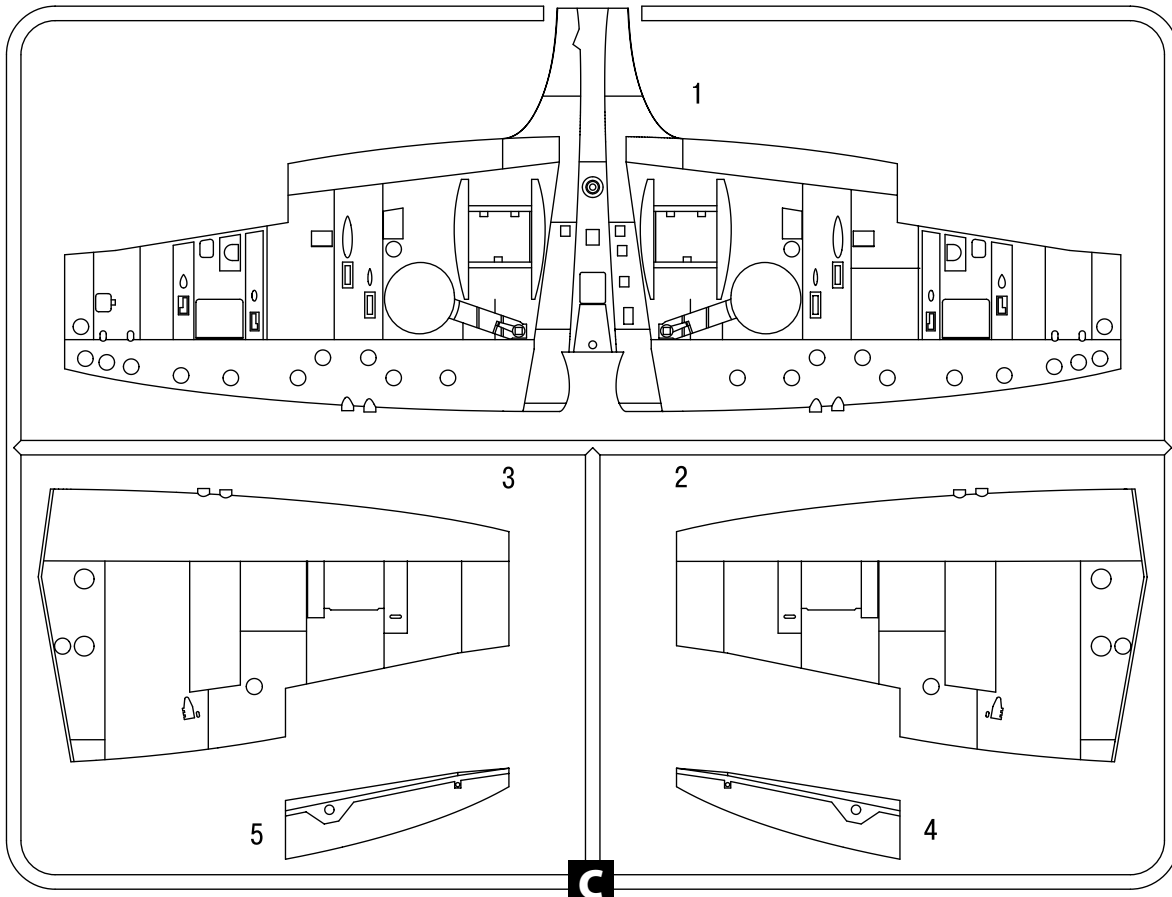

**C**

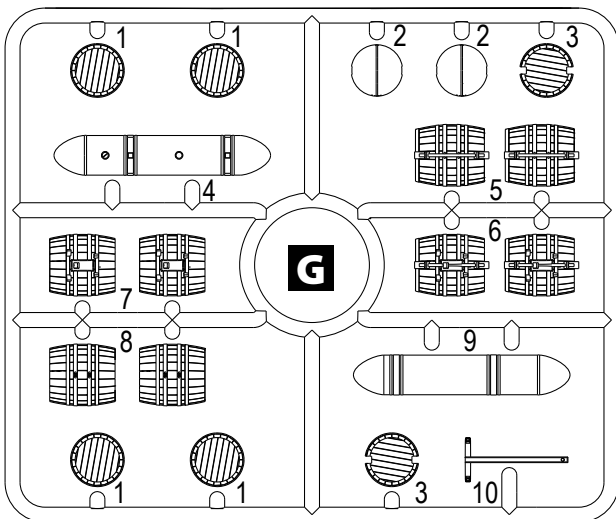

**G**

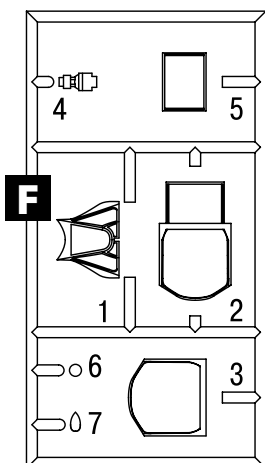

**F**

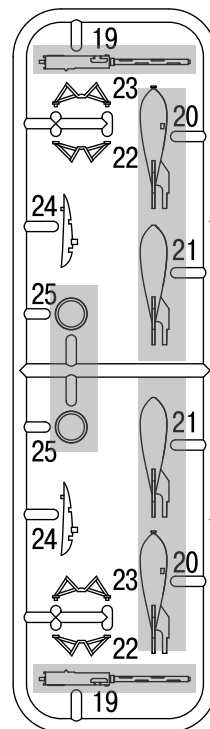

**E**

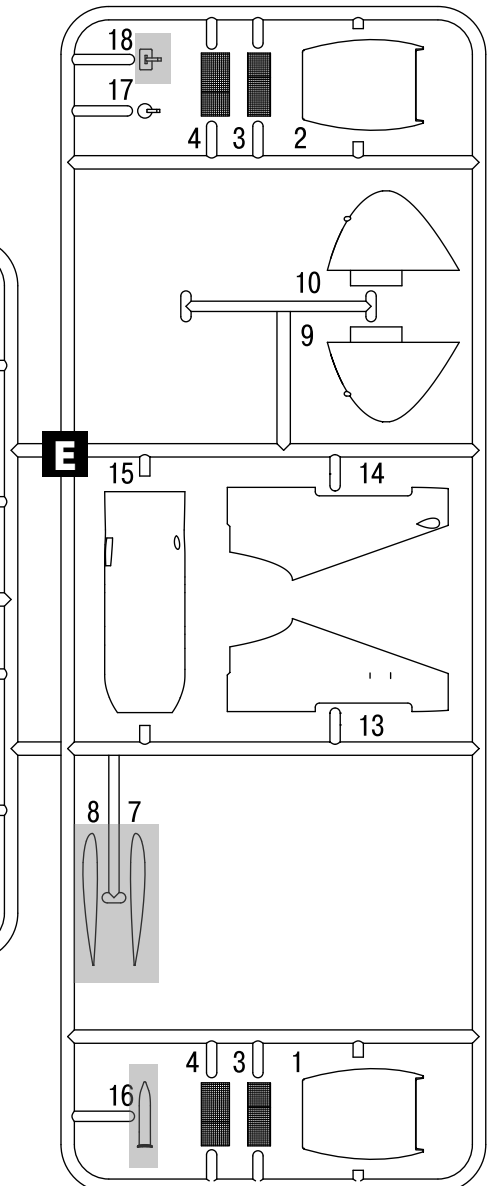

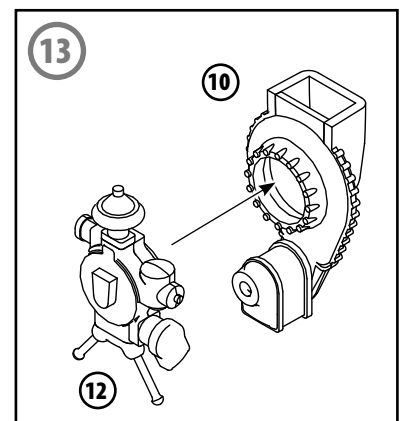
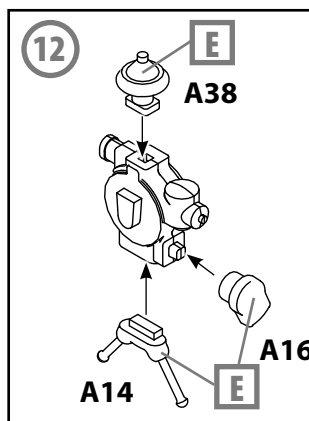
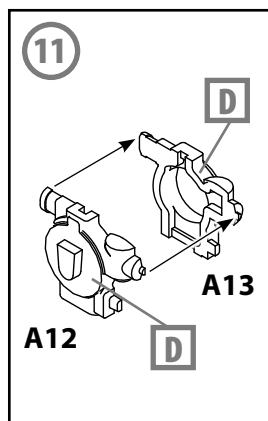
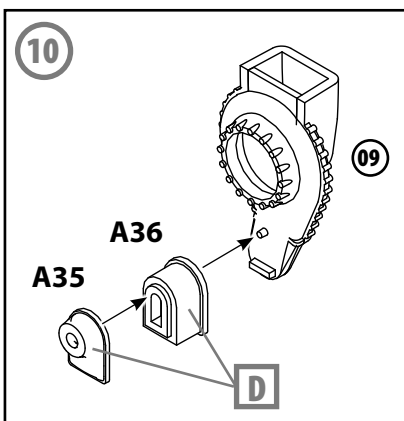
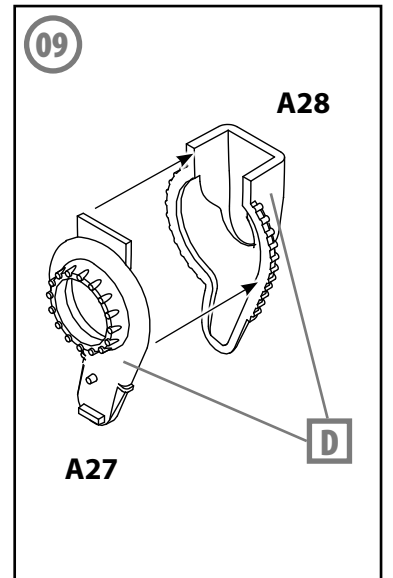
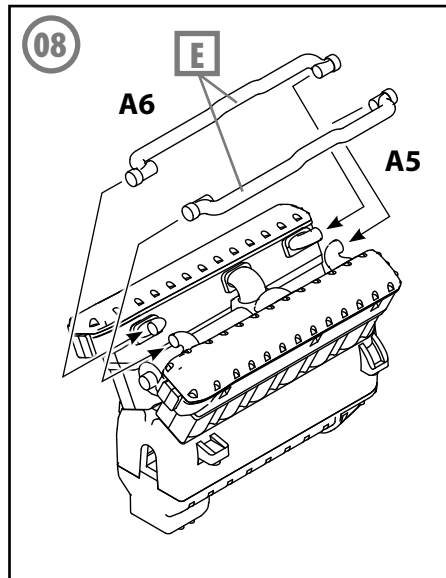
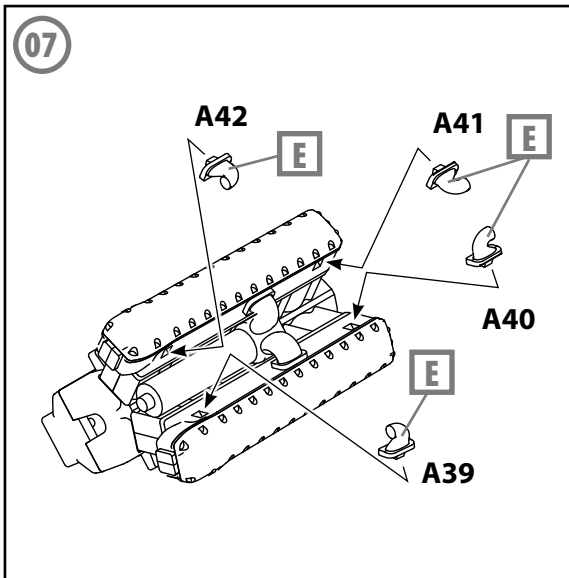
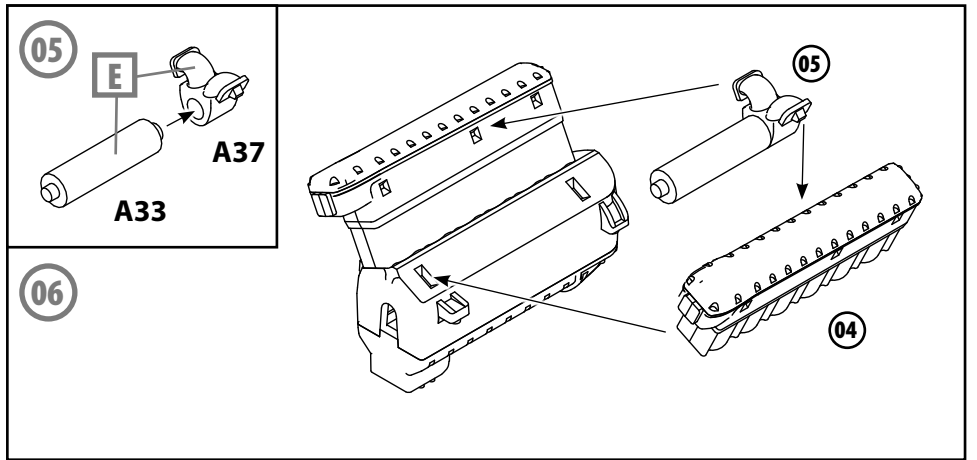
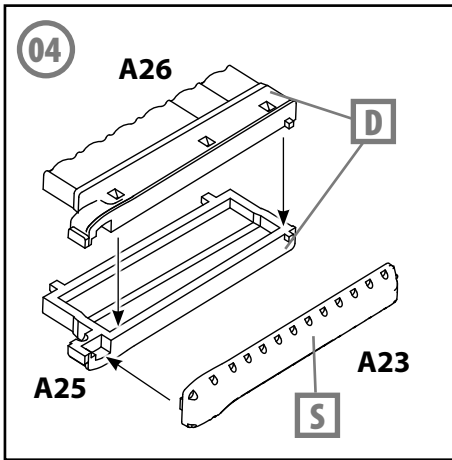
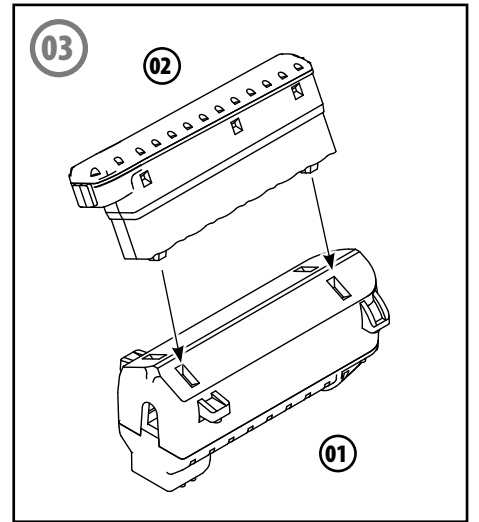
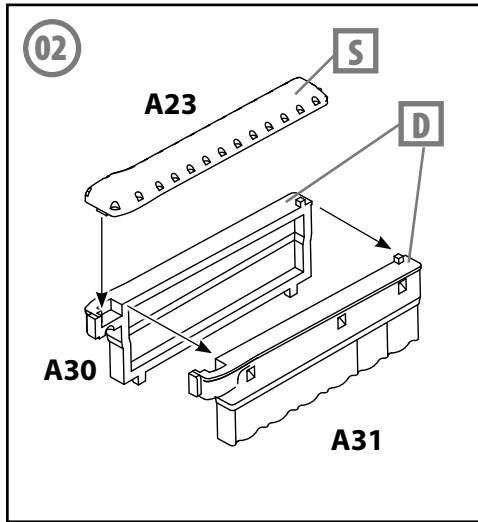
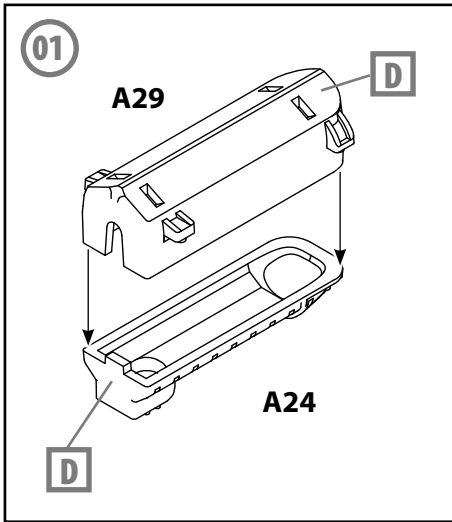

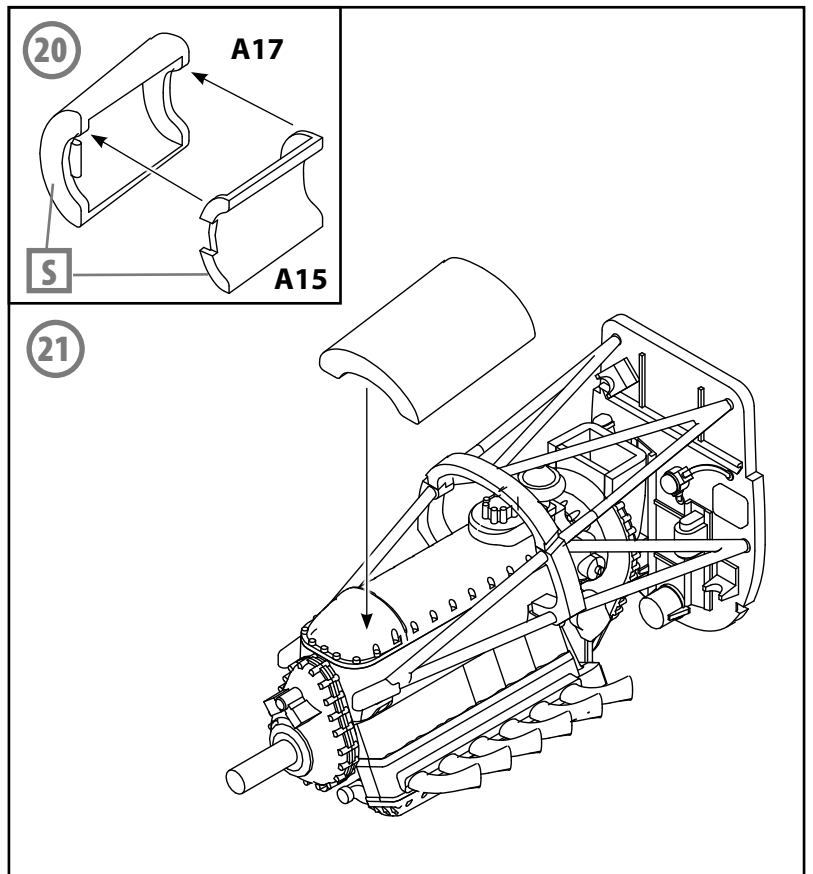
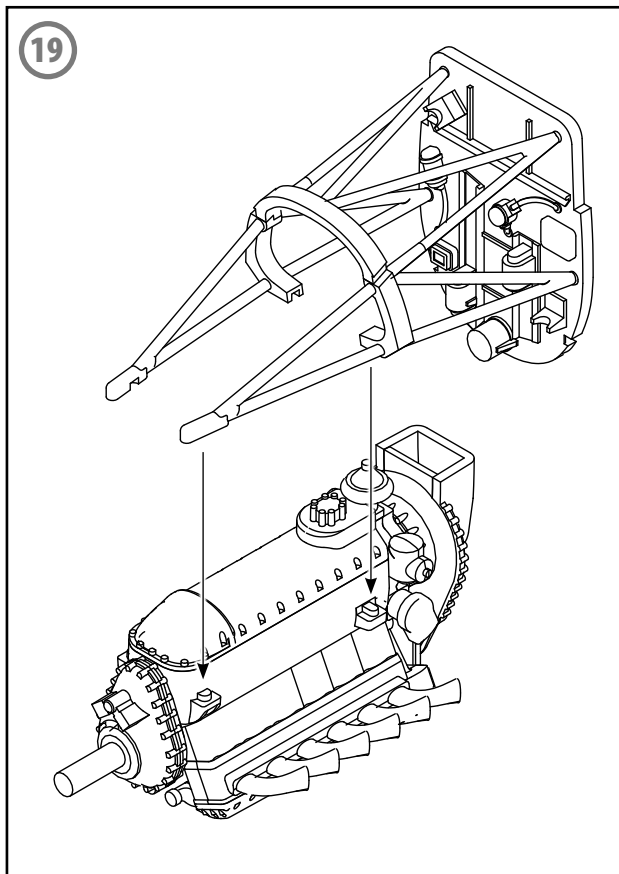
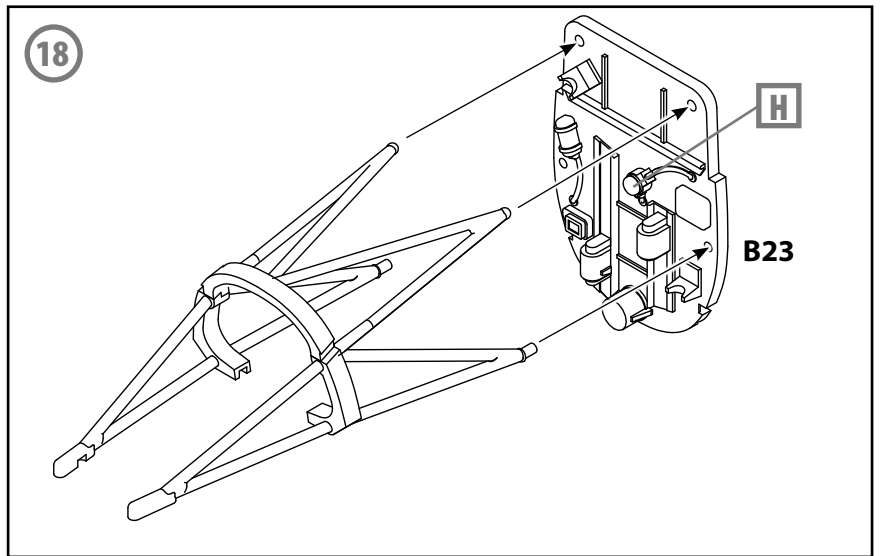
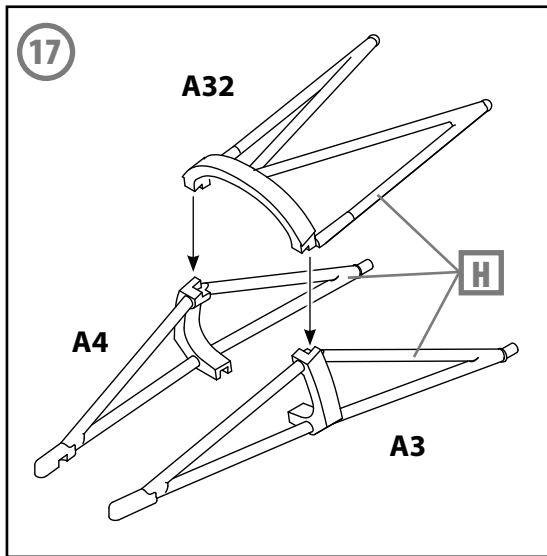
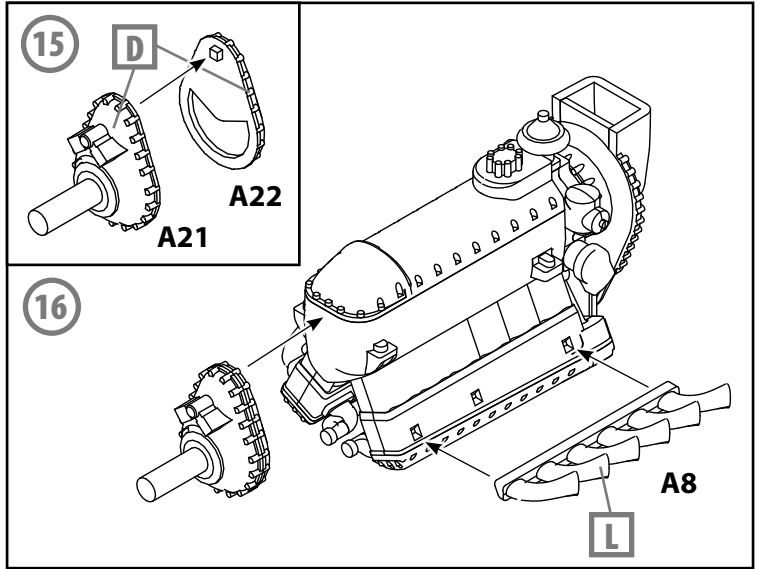
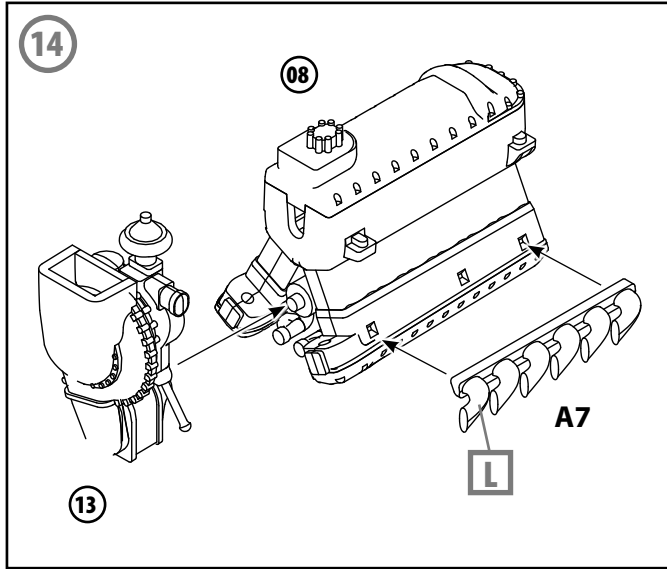

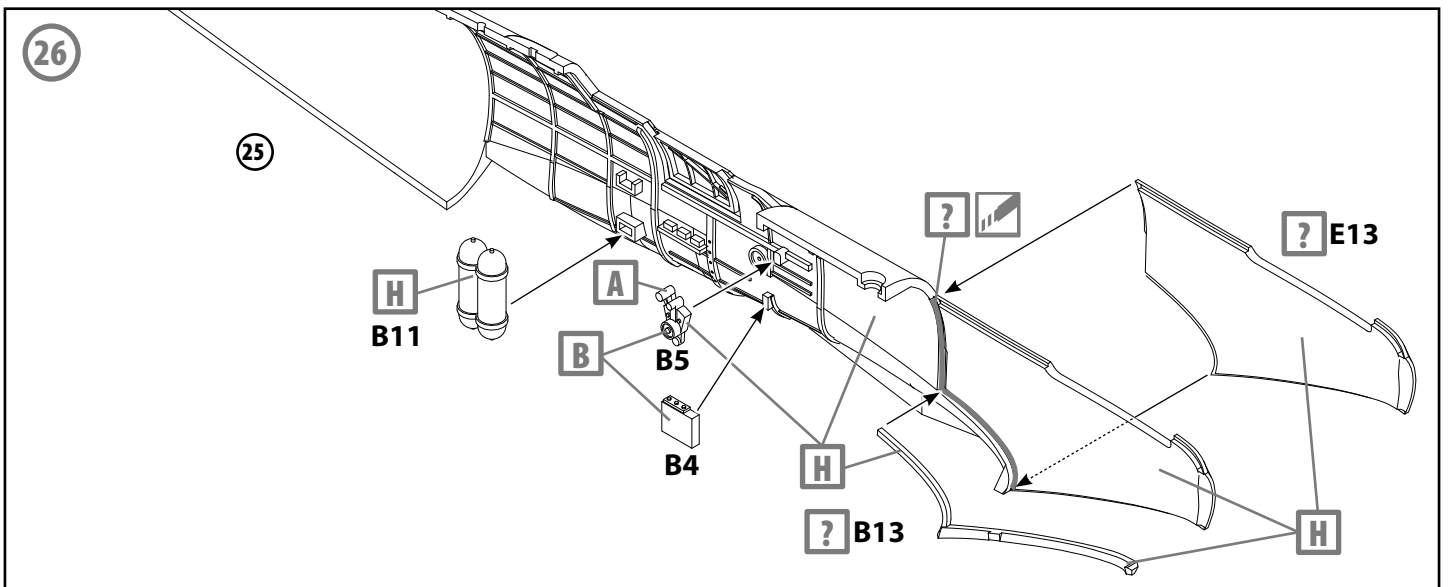
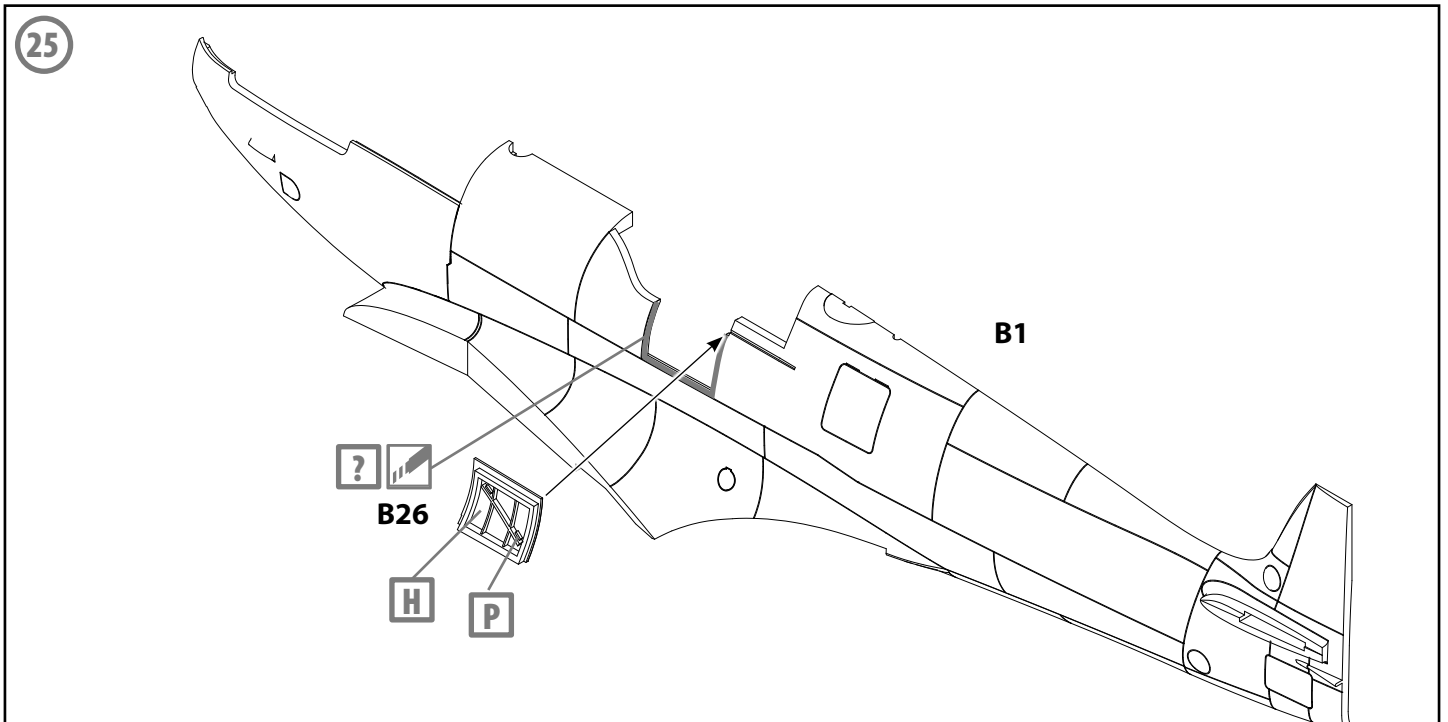
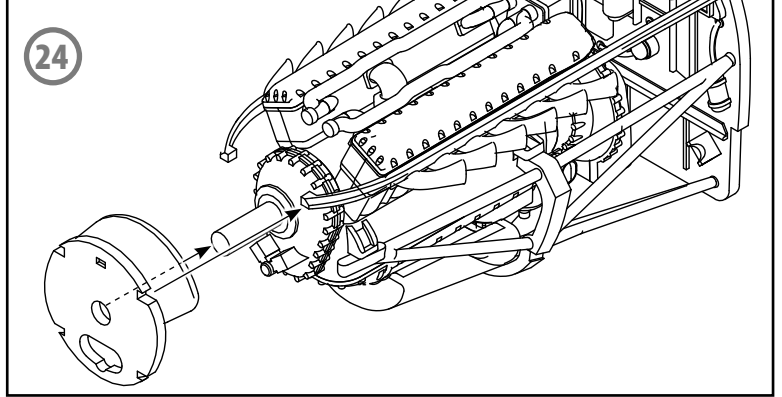
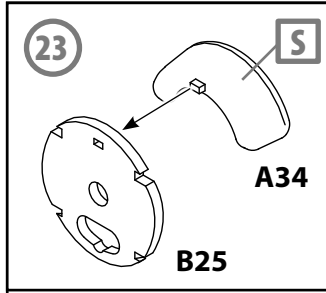
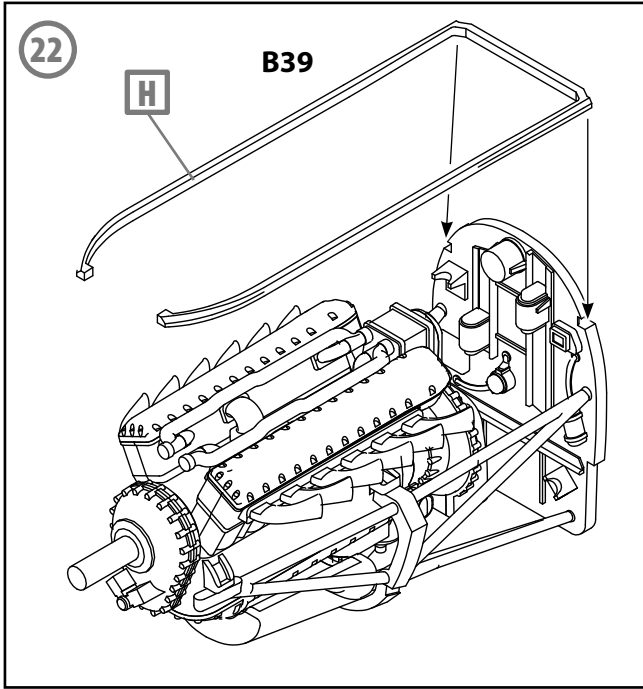

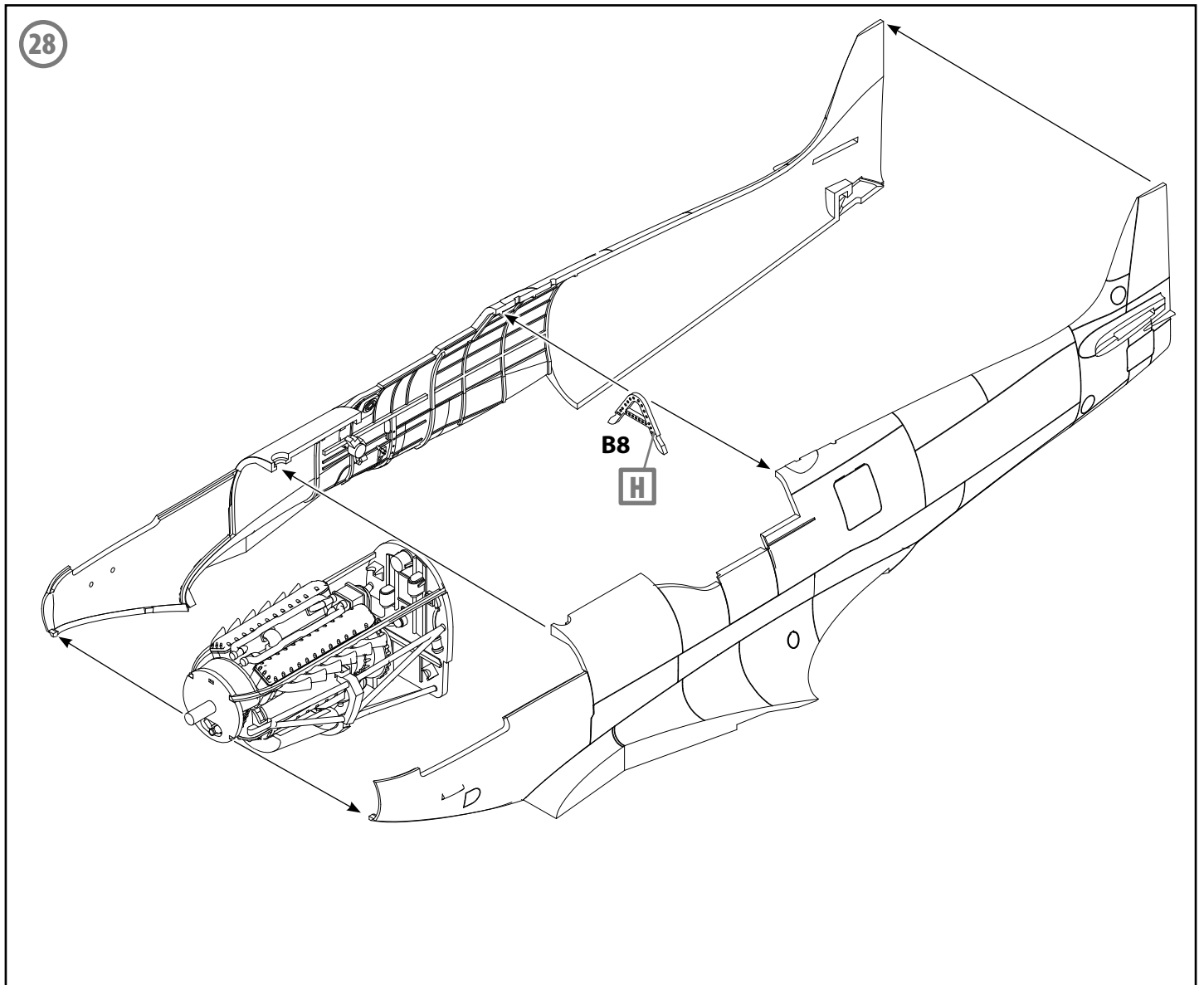
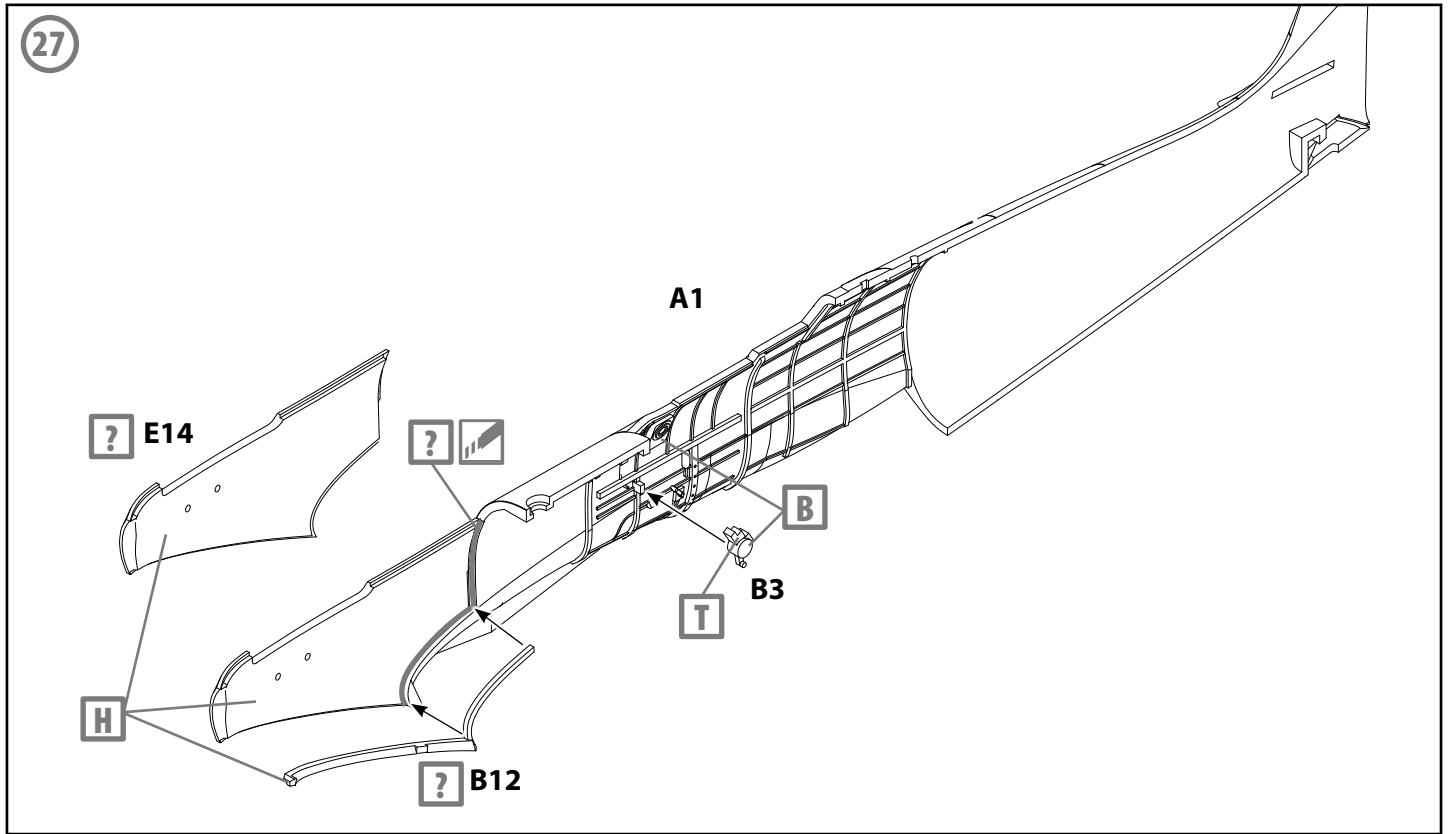

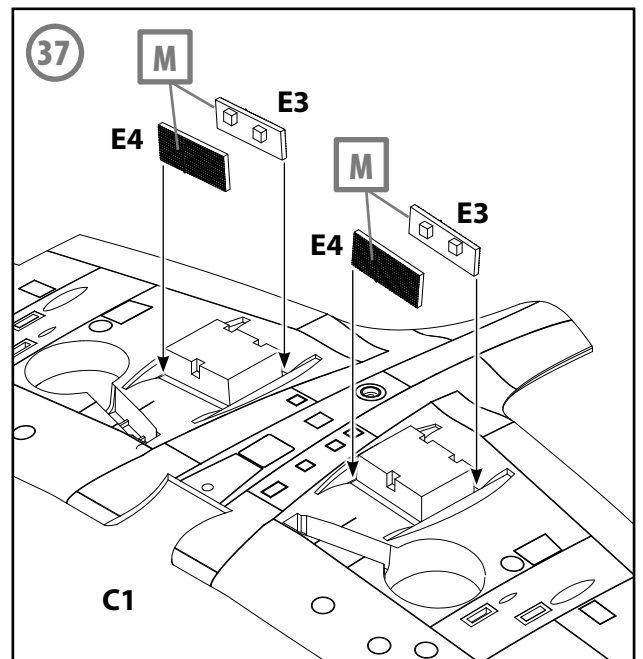
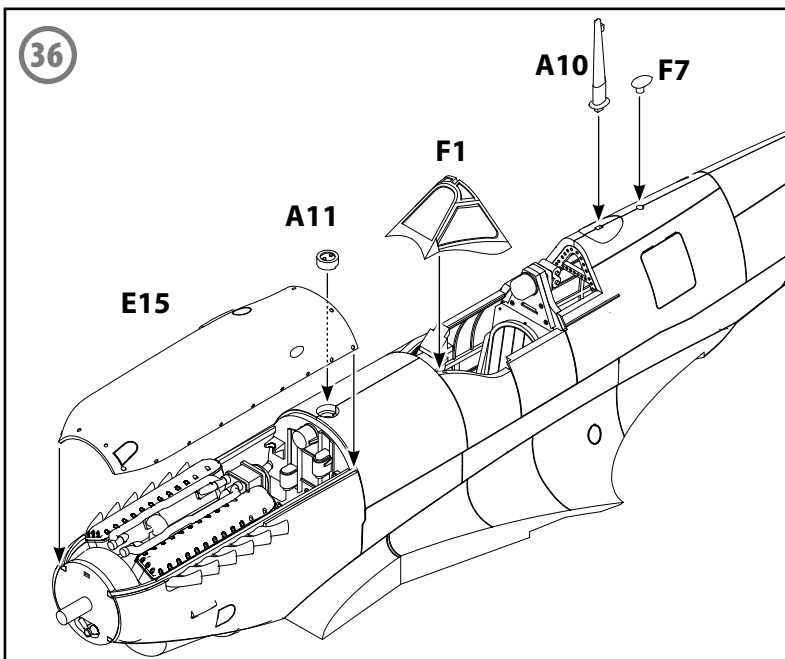
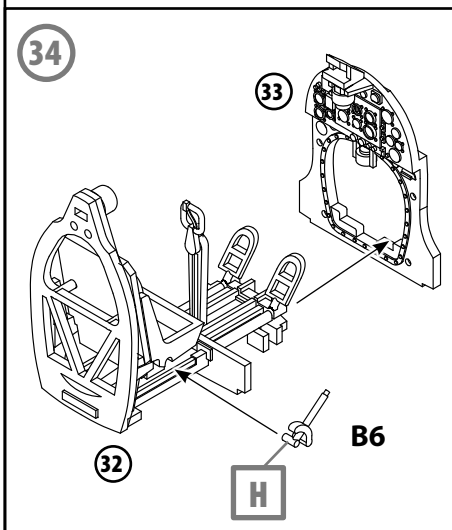
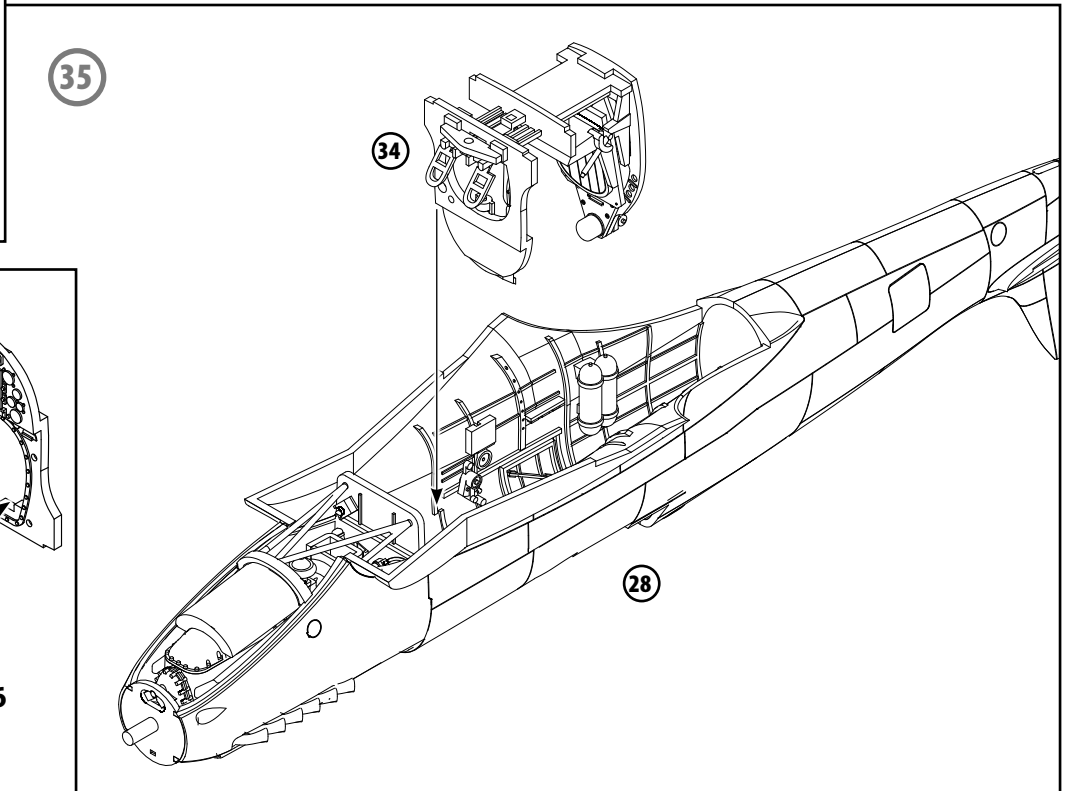
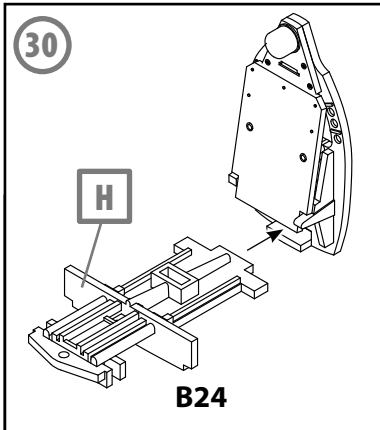
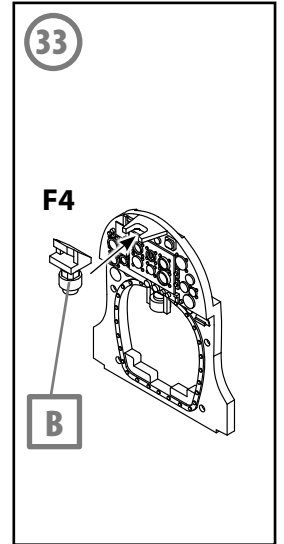
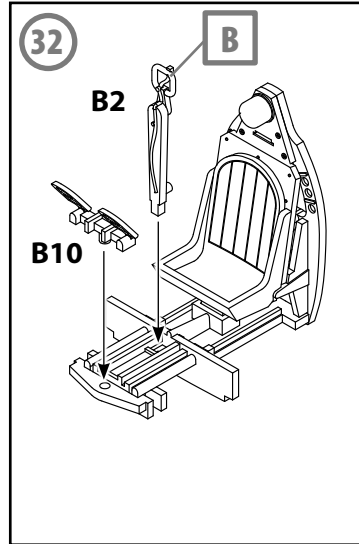
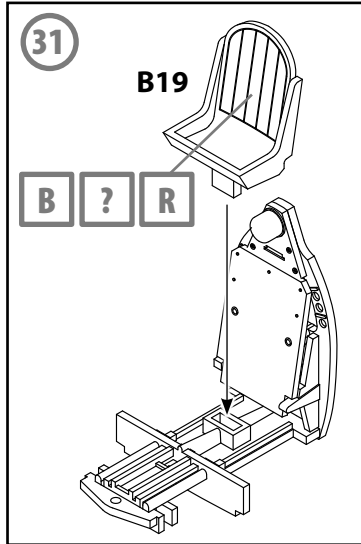
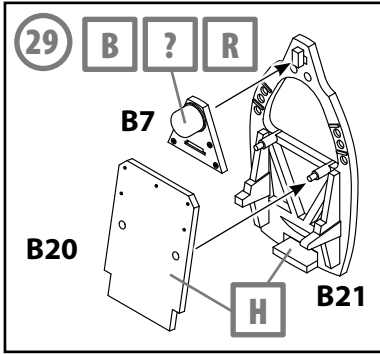



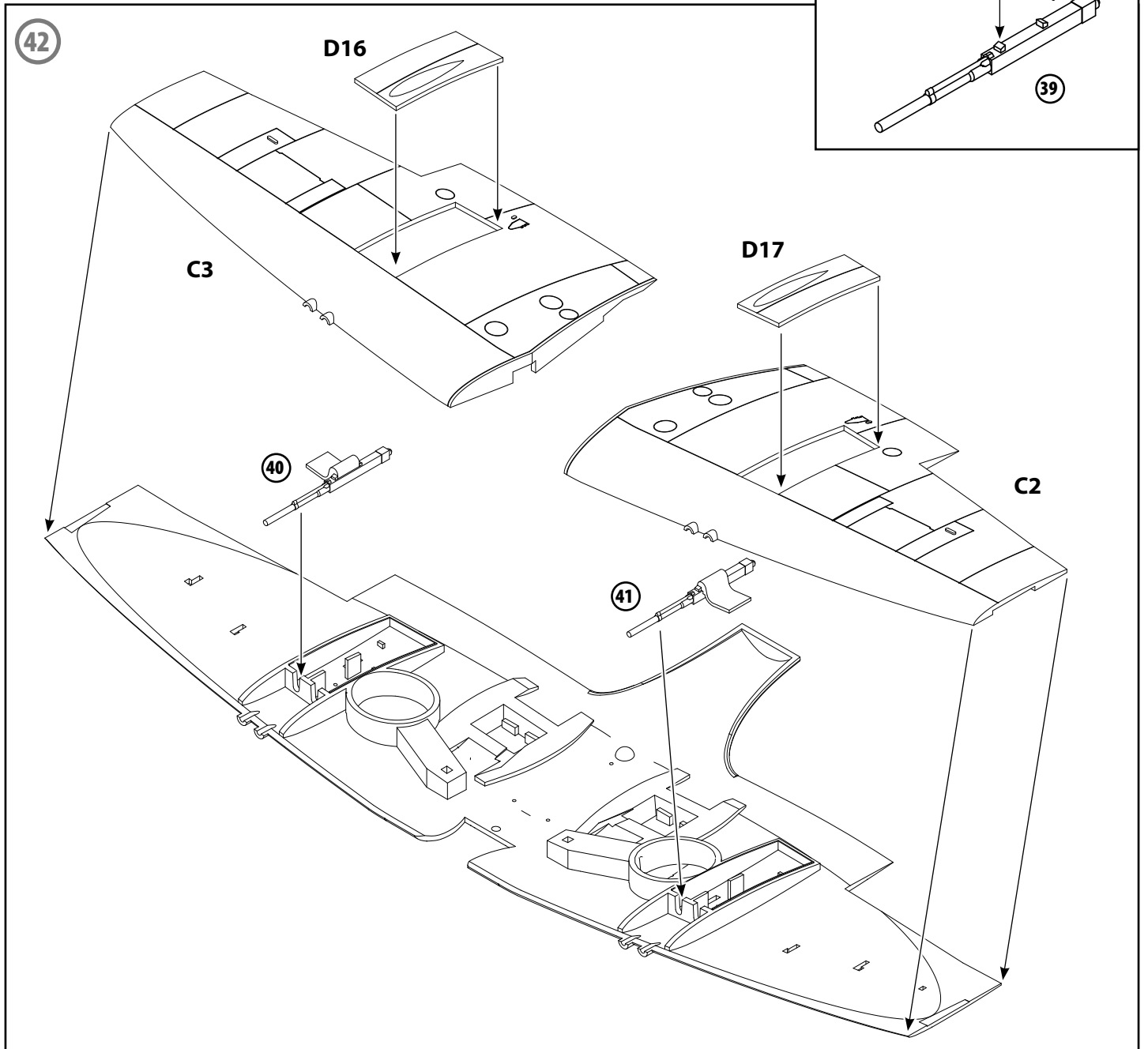
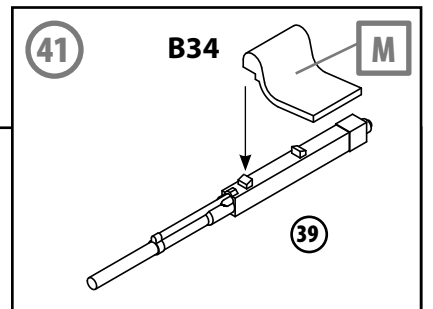
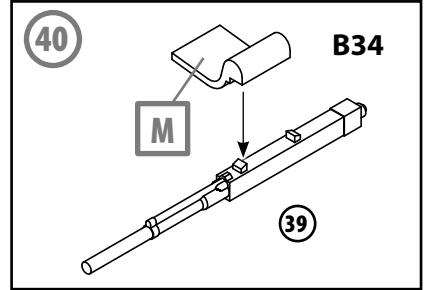
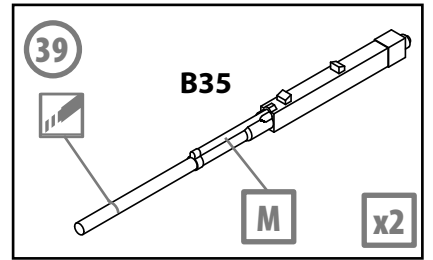
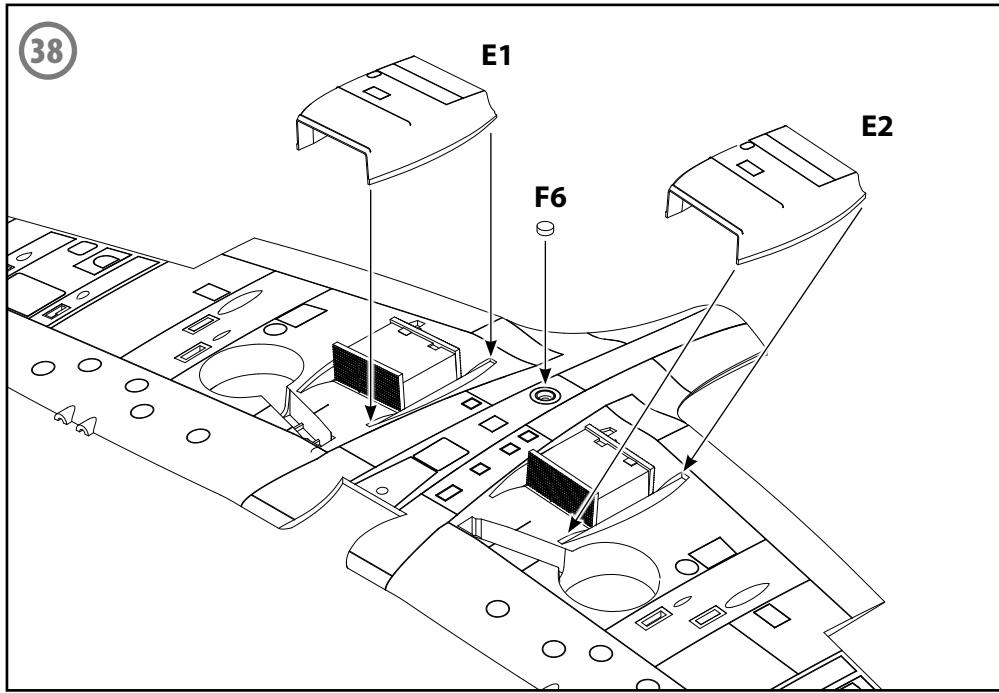

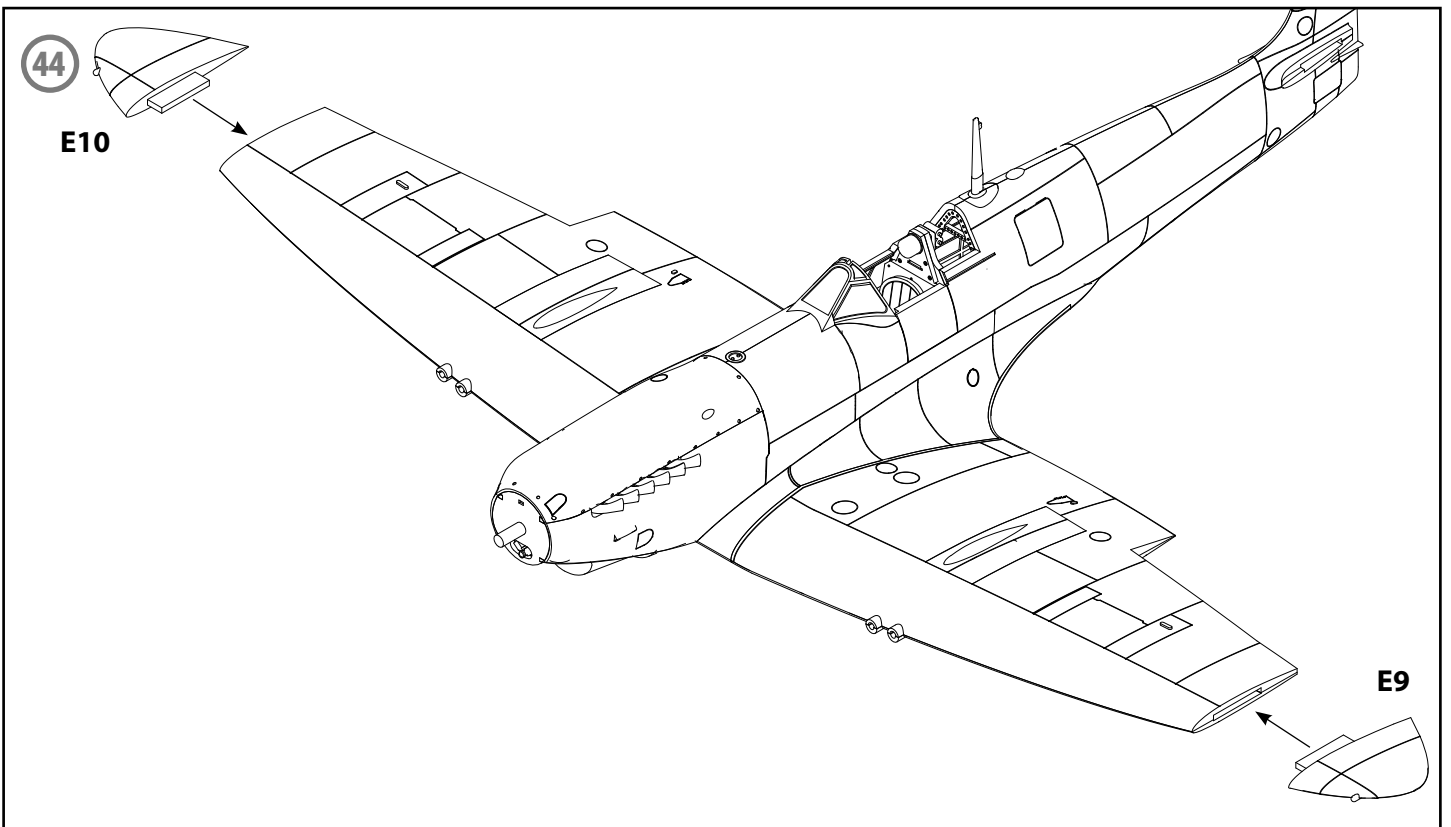
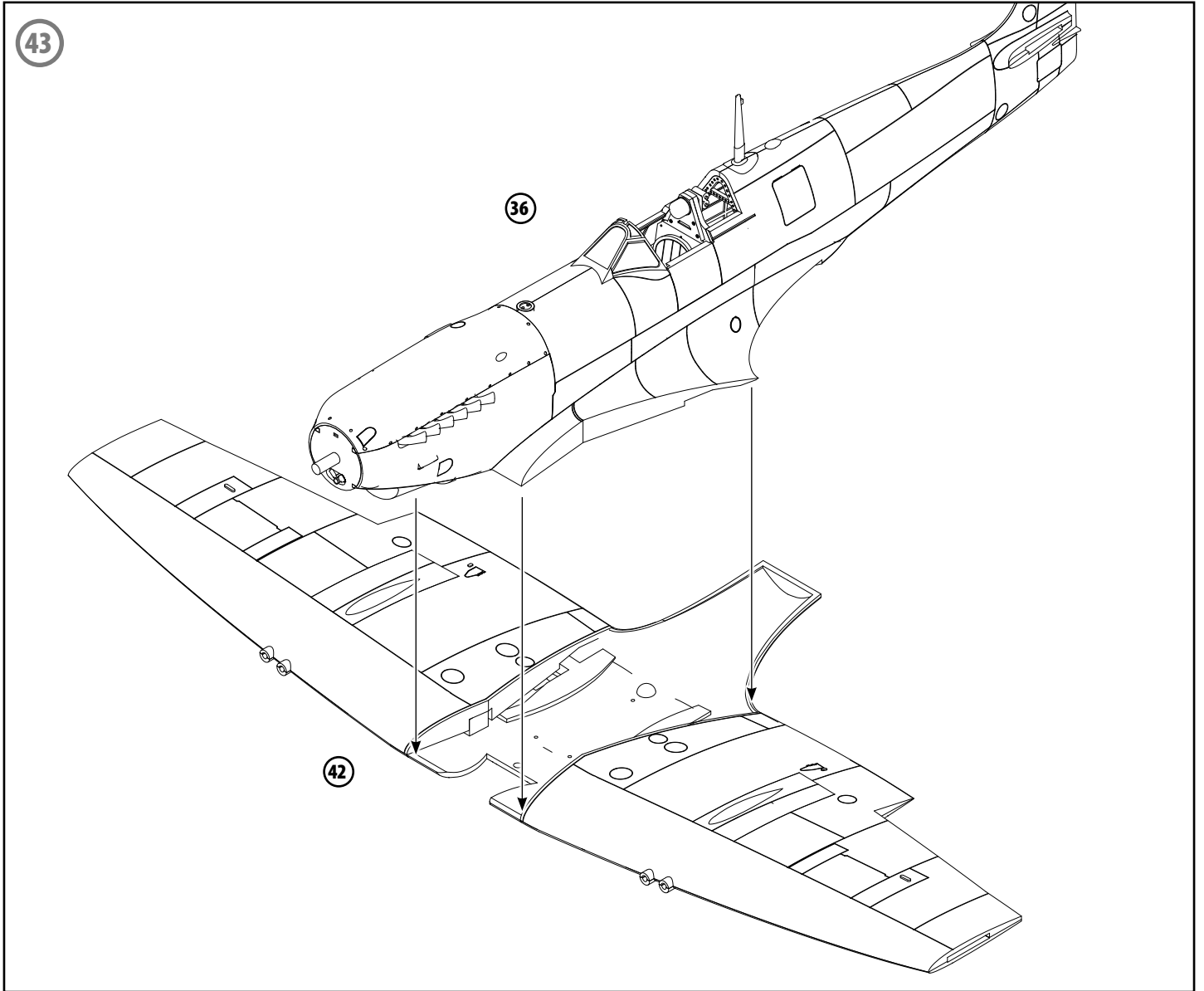

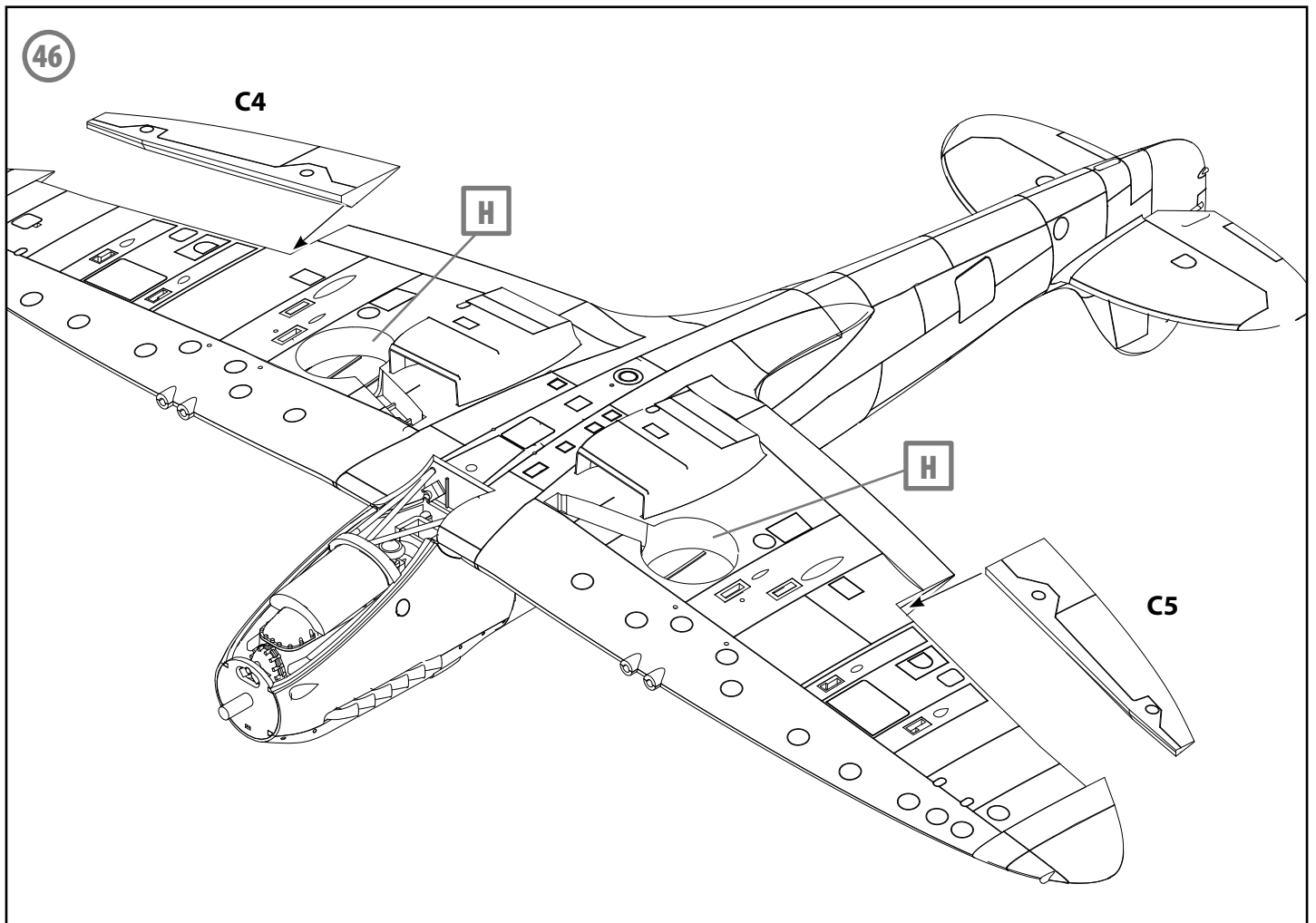
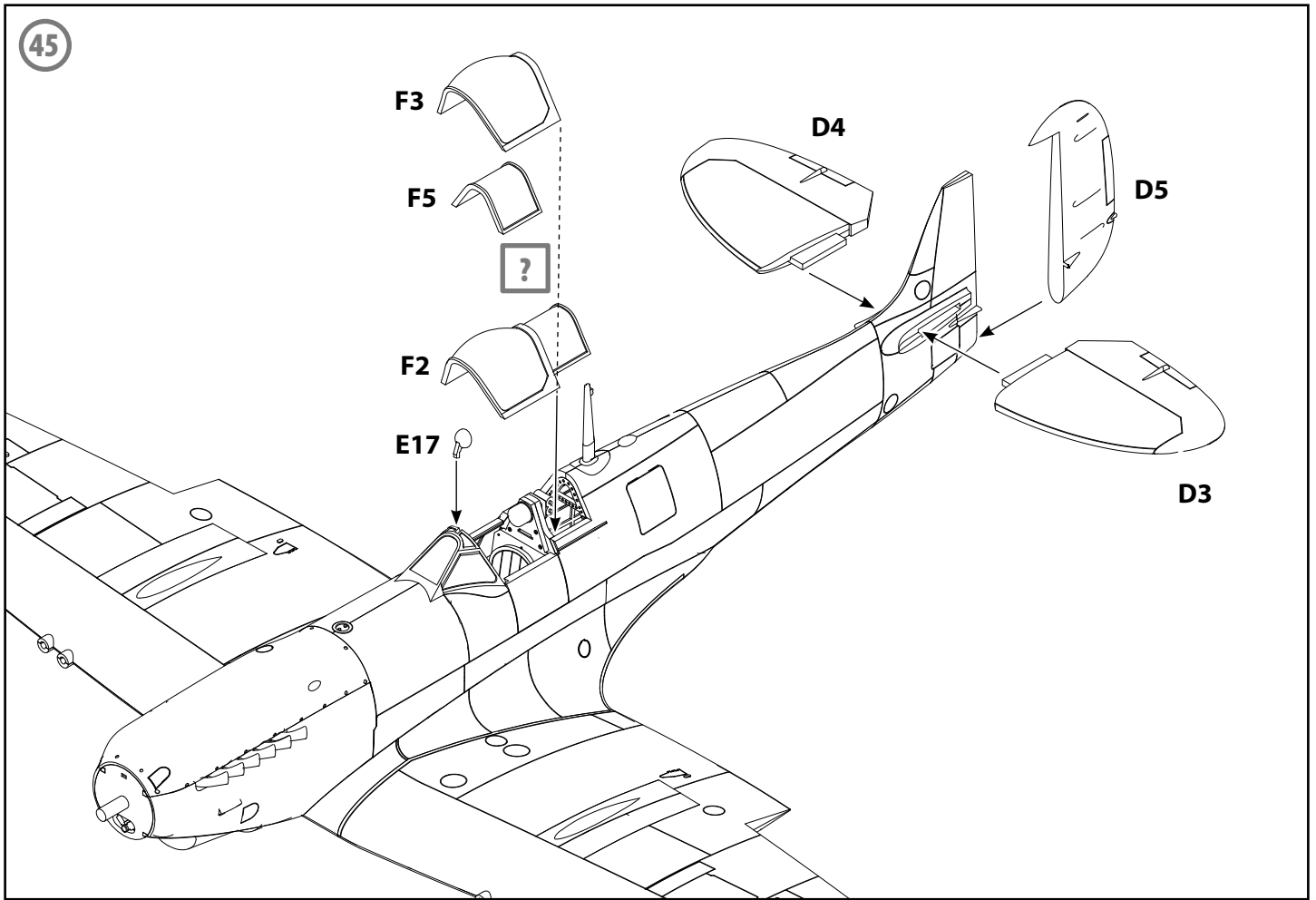

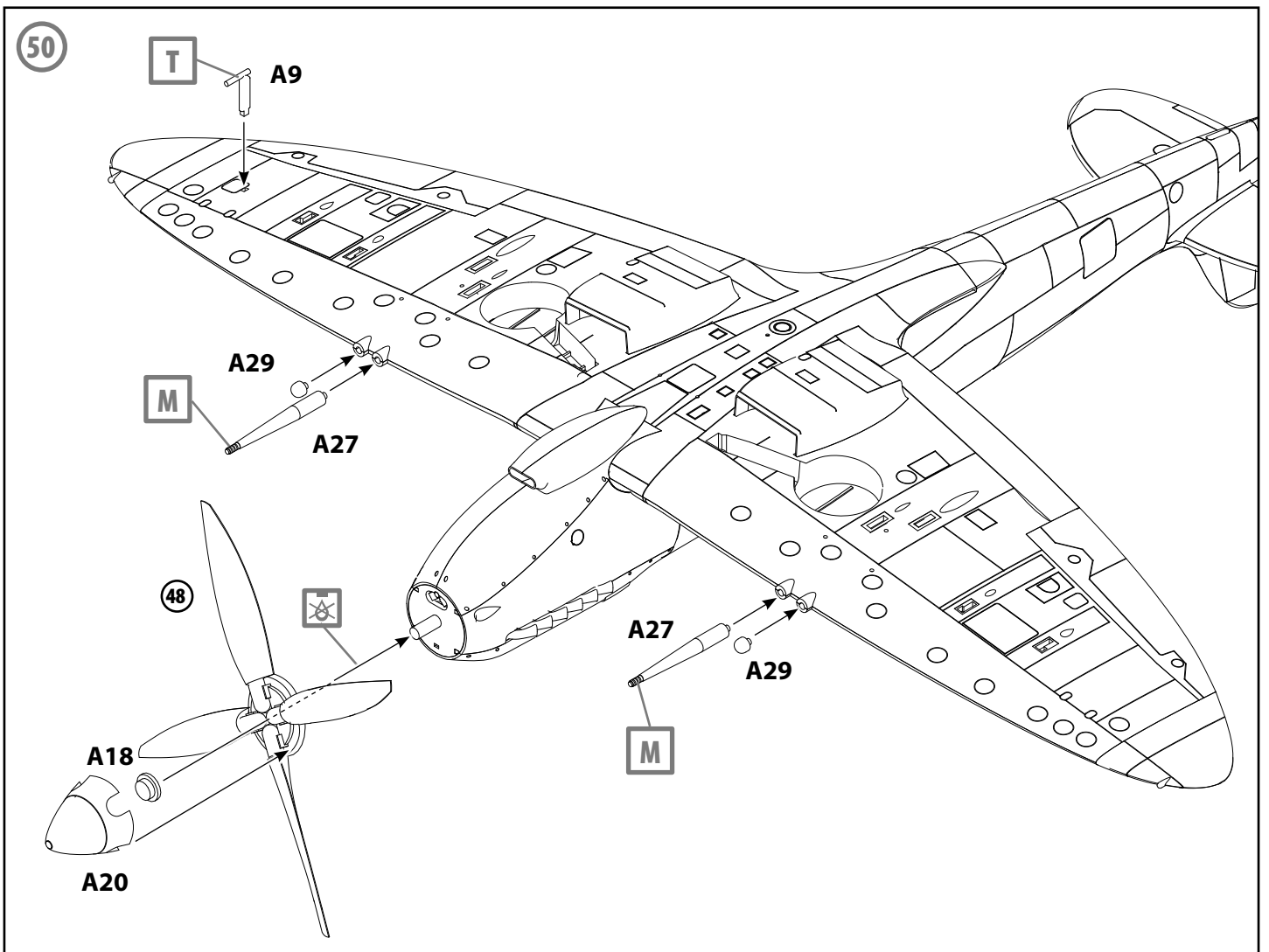
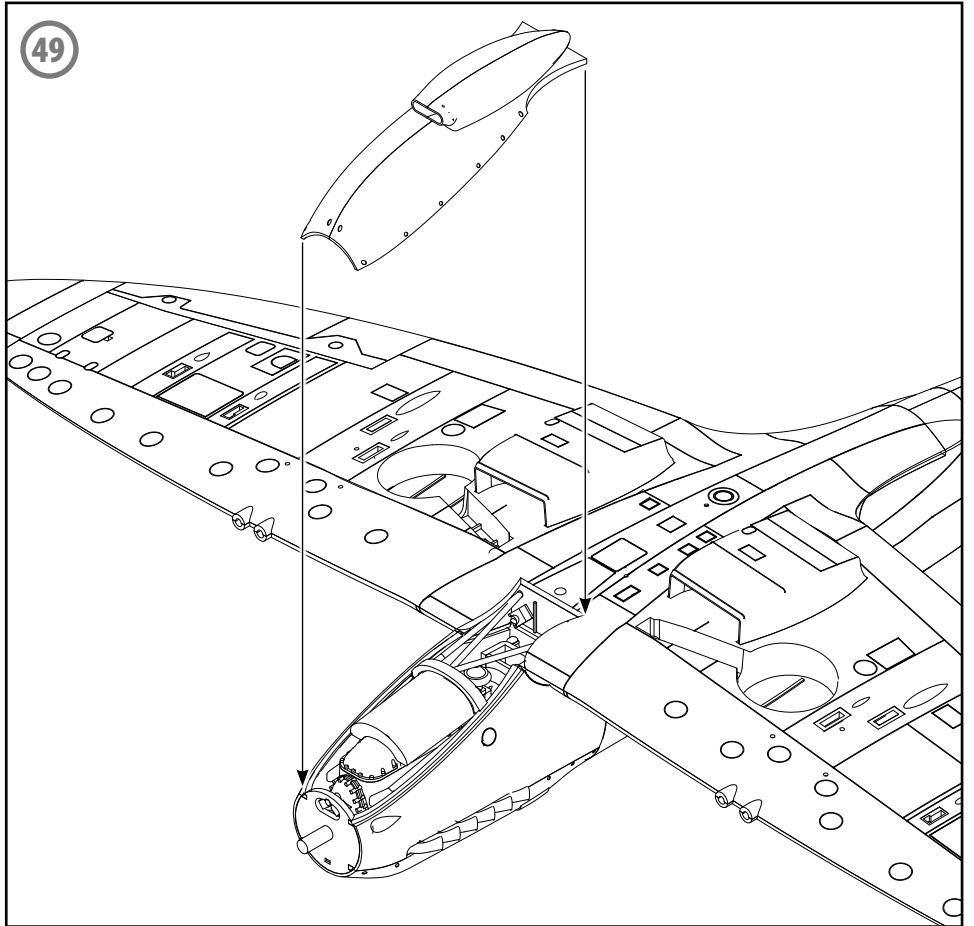
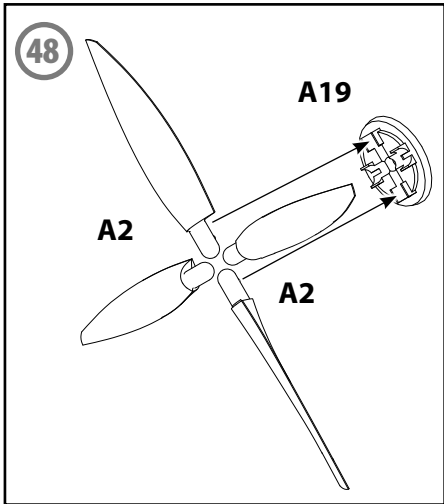
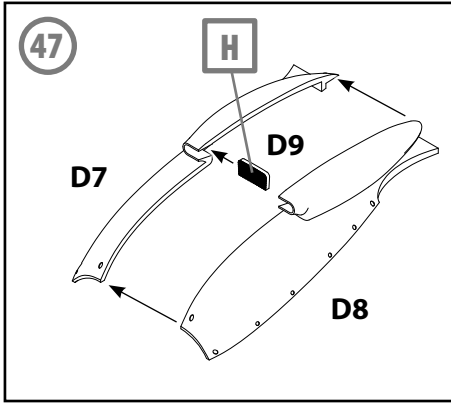

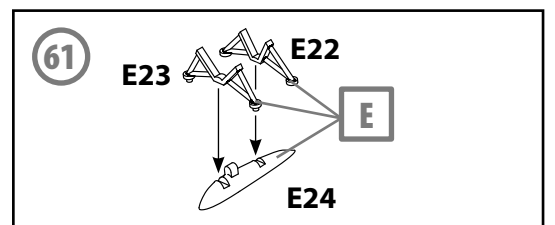
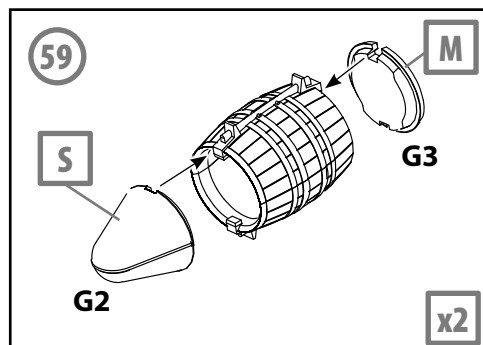
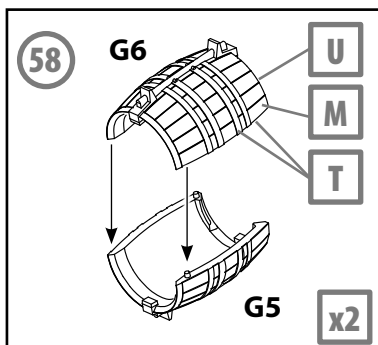
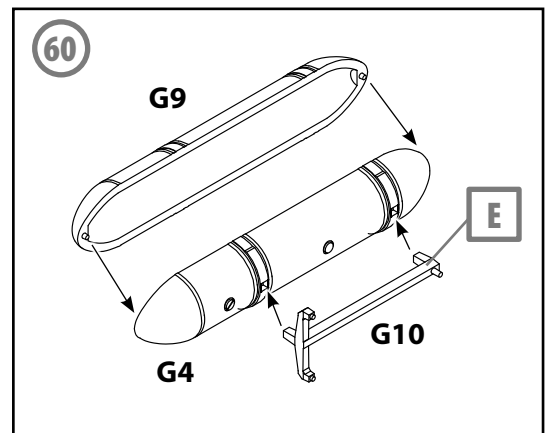
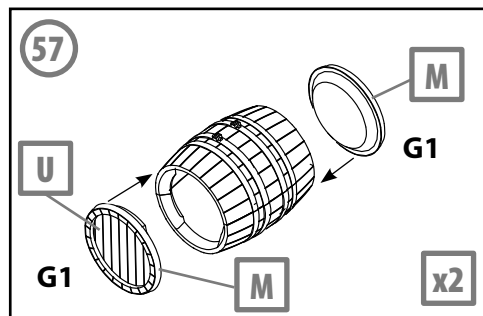
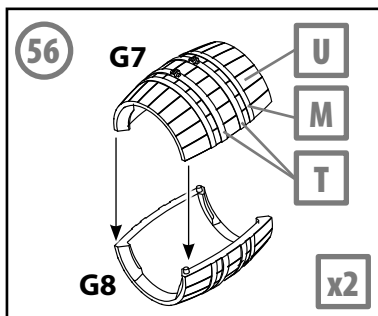
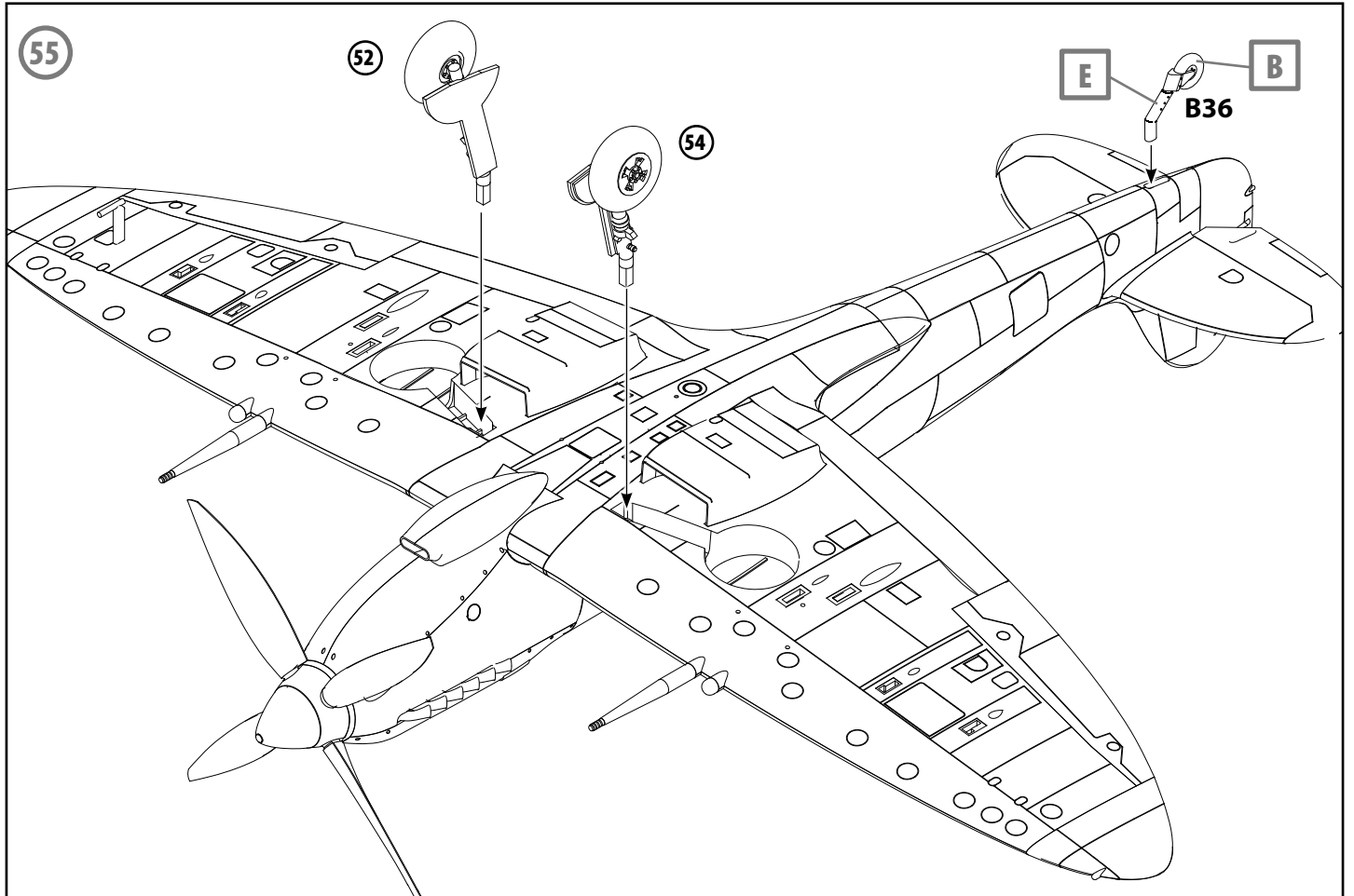
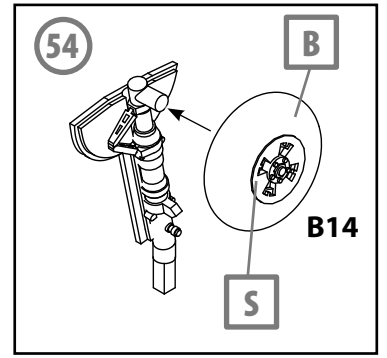
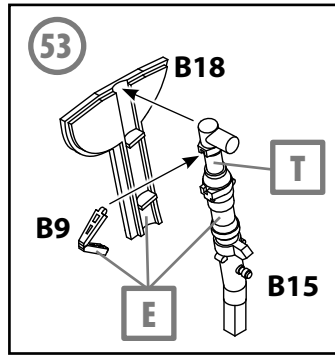
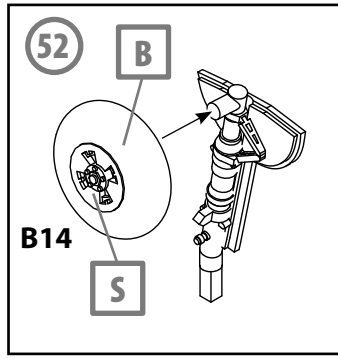
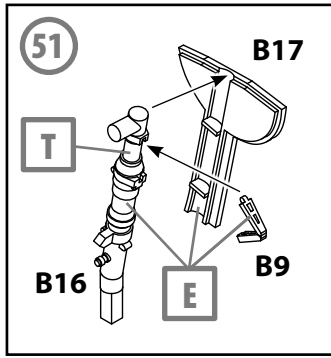

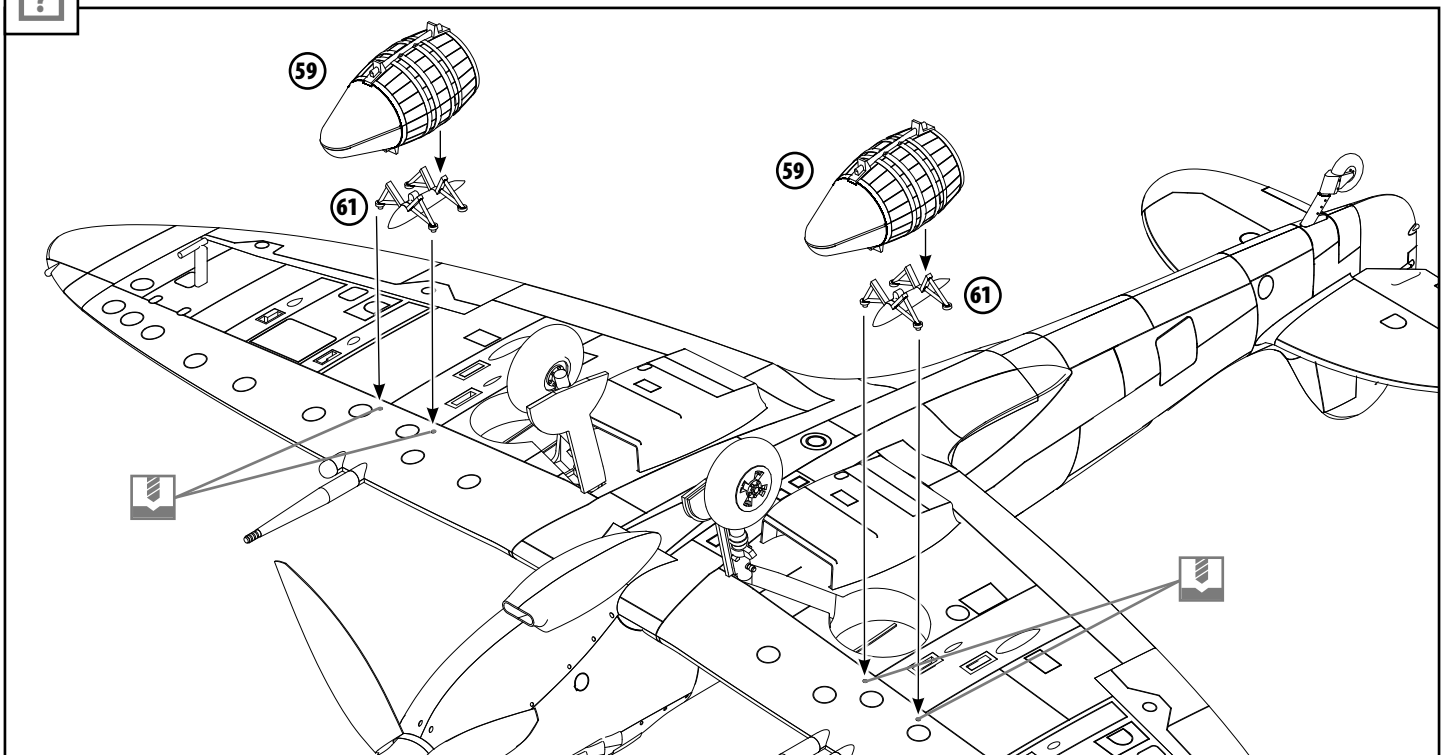
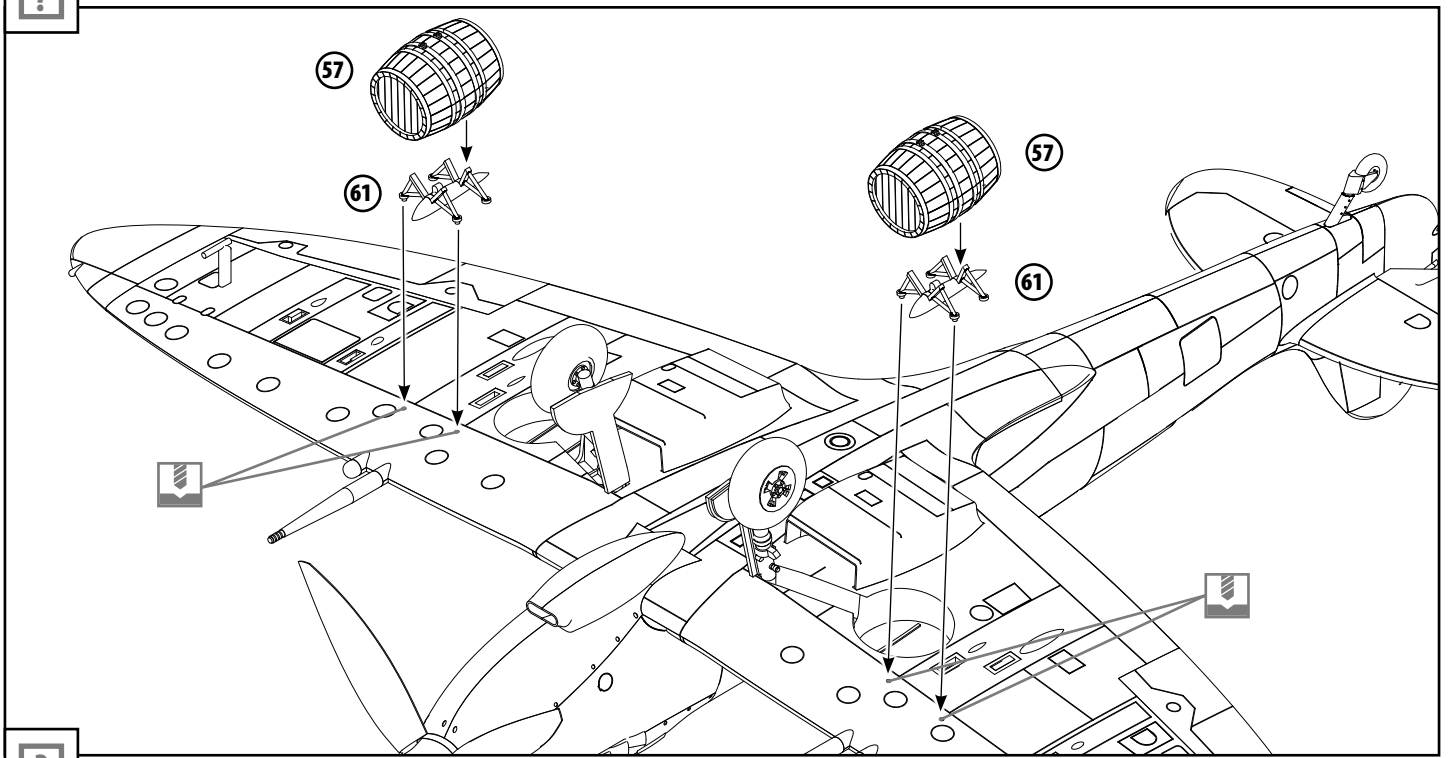
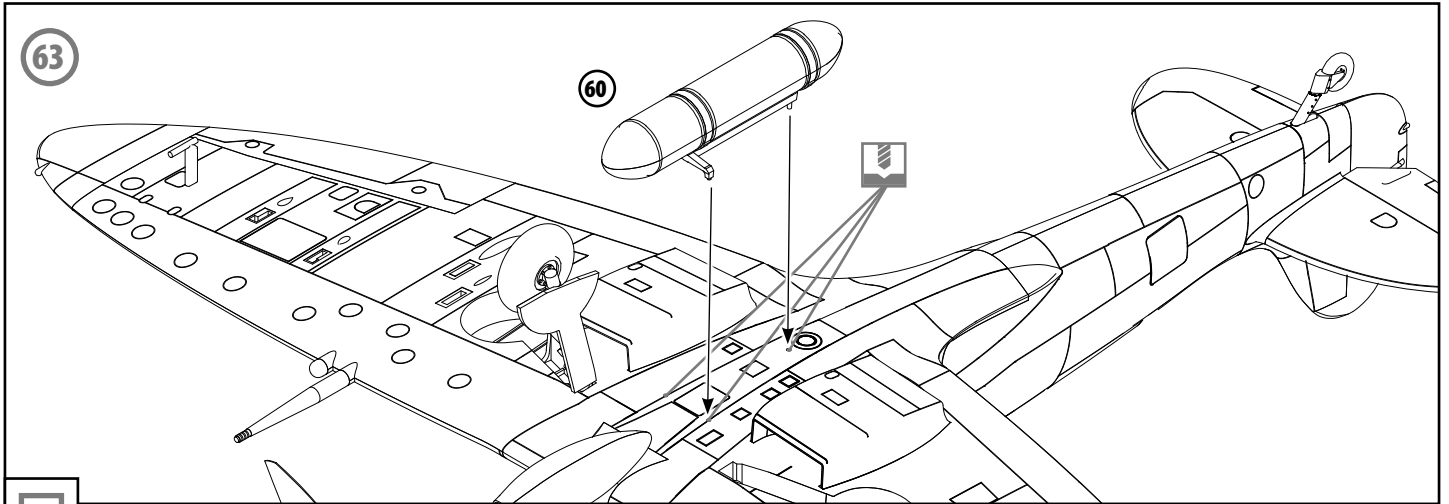

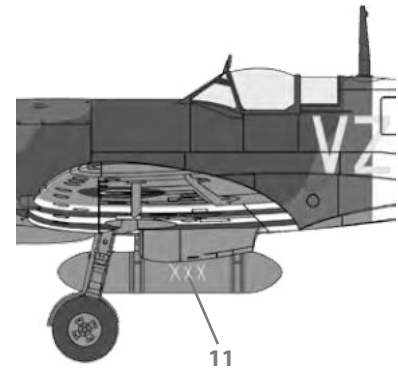
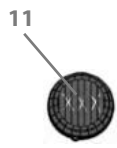
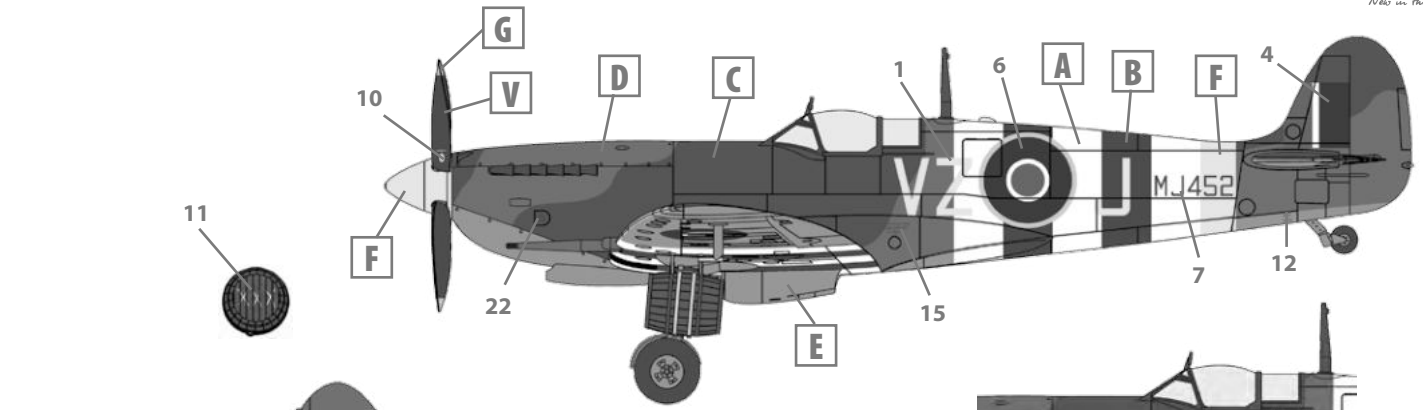

1а. Spitfire Mk.IXC, 412 (канадская) эскадрилья, Тангмер, конец июня 1944 г.  
Spitfire Mk.IXC, No 412 Sqn RCAF, Tangmere, late June 1944

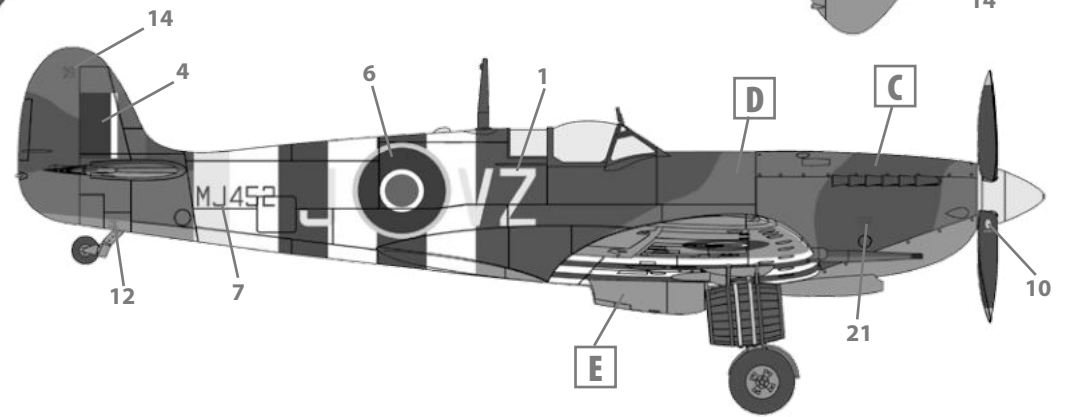
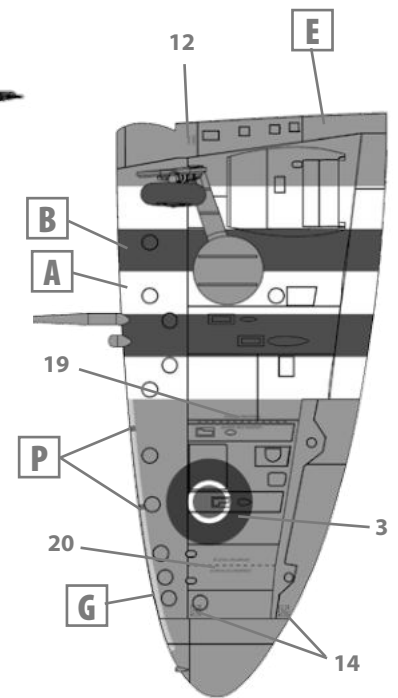
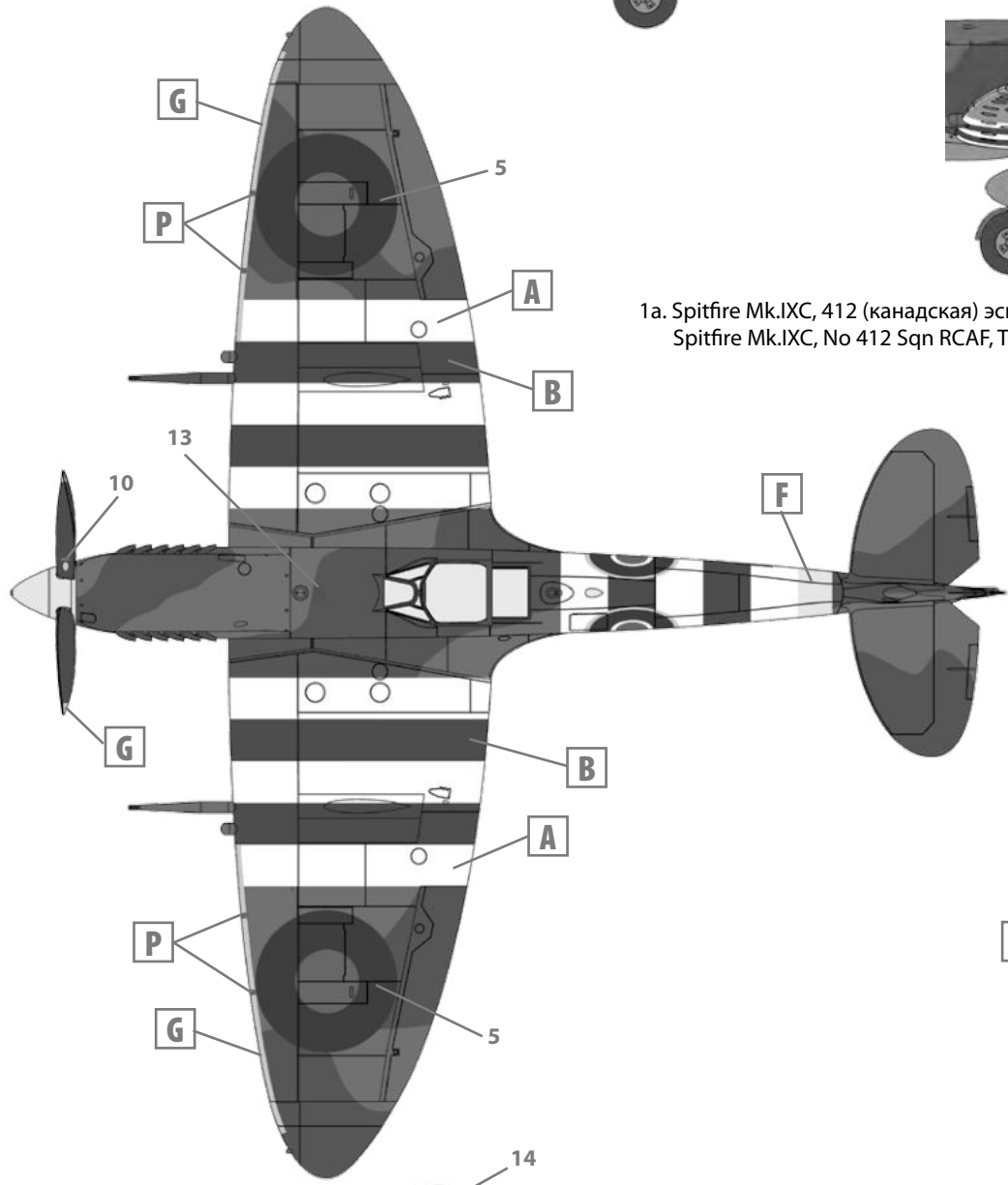

1б. Spitfire Mk.IXC, 412 (канадская) эскадрилья, Нормандия, июль 1944 г.  
Spitfire Mk.IXC, No 412 Sqn RCAF, Normandy, July 1944

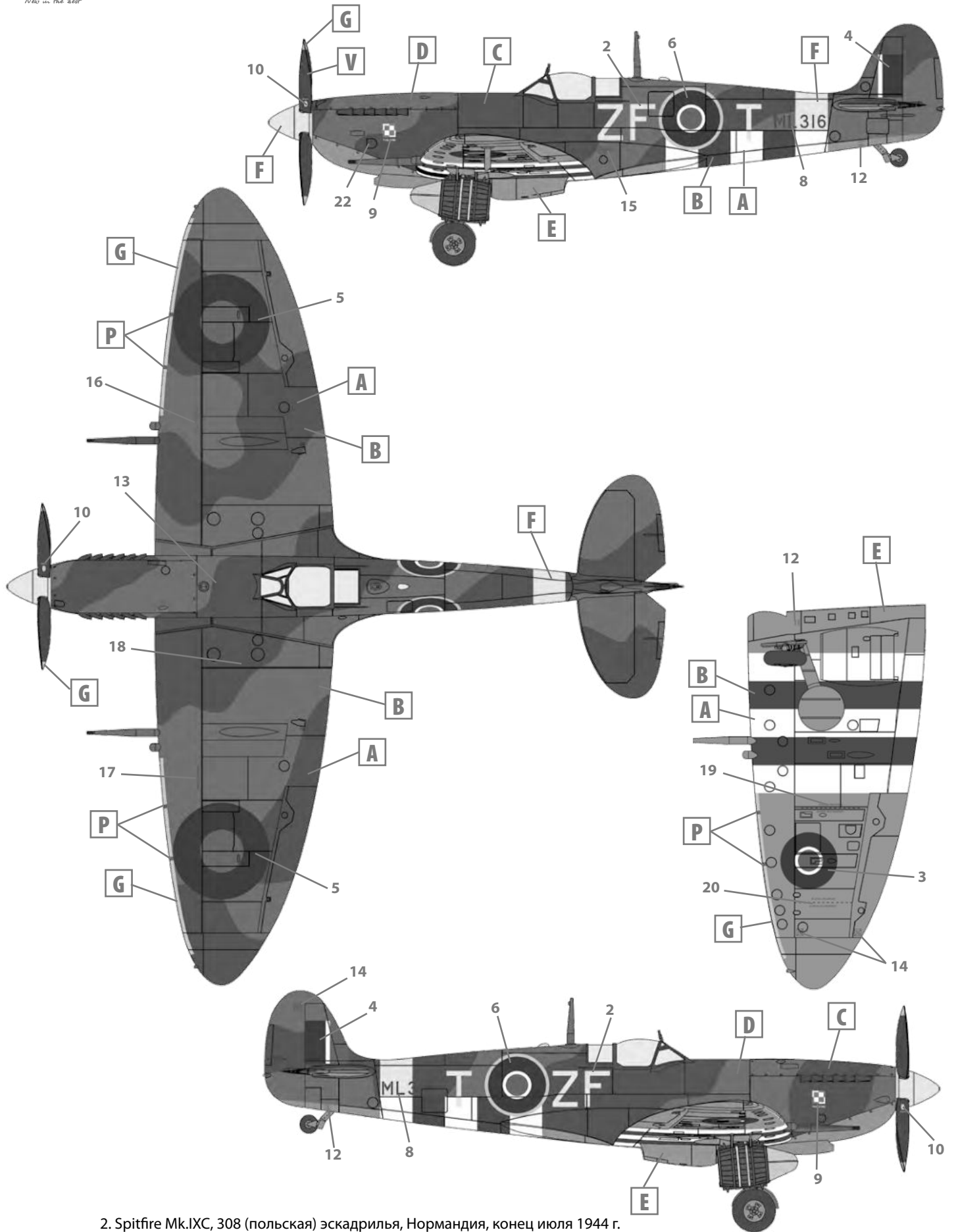

2. Spitfire Mk.IXC, 308 (польская) эскадрилья, Нормандия, конец июля 1944 г.  
 Spitfire Mk.IXC, No 308 (Polish) Sqn , Normandy, late July 1944

ООО ICM Холдинг  
 ул. Бориспольская 9, строение 64,  
 02099, Киев, Украина  
 Тел./факс: +38(044) 369 54 12  
 E-mail: export@icm.com.ua



ICM Holding  
 Borispolskaya, 9, build. 64,  
 02099, Kiev, Ukraine  
 Tel./Fax: +38(044) 369 54 12  
 E-mail: export@icm.com.ua