

ПАССАЖИРСКИЙ АВИАЛАЙНЕР АЭРОБУС А330-300

СХЕМА ОКРАСКИ МОДЕЛИ И РАЗМЕЩЕНИЕ ДЕКАЛЕЙ



★20 Номера красок
Numbers of the paints

45 Номера декалей
Numbers of the decals

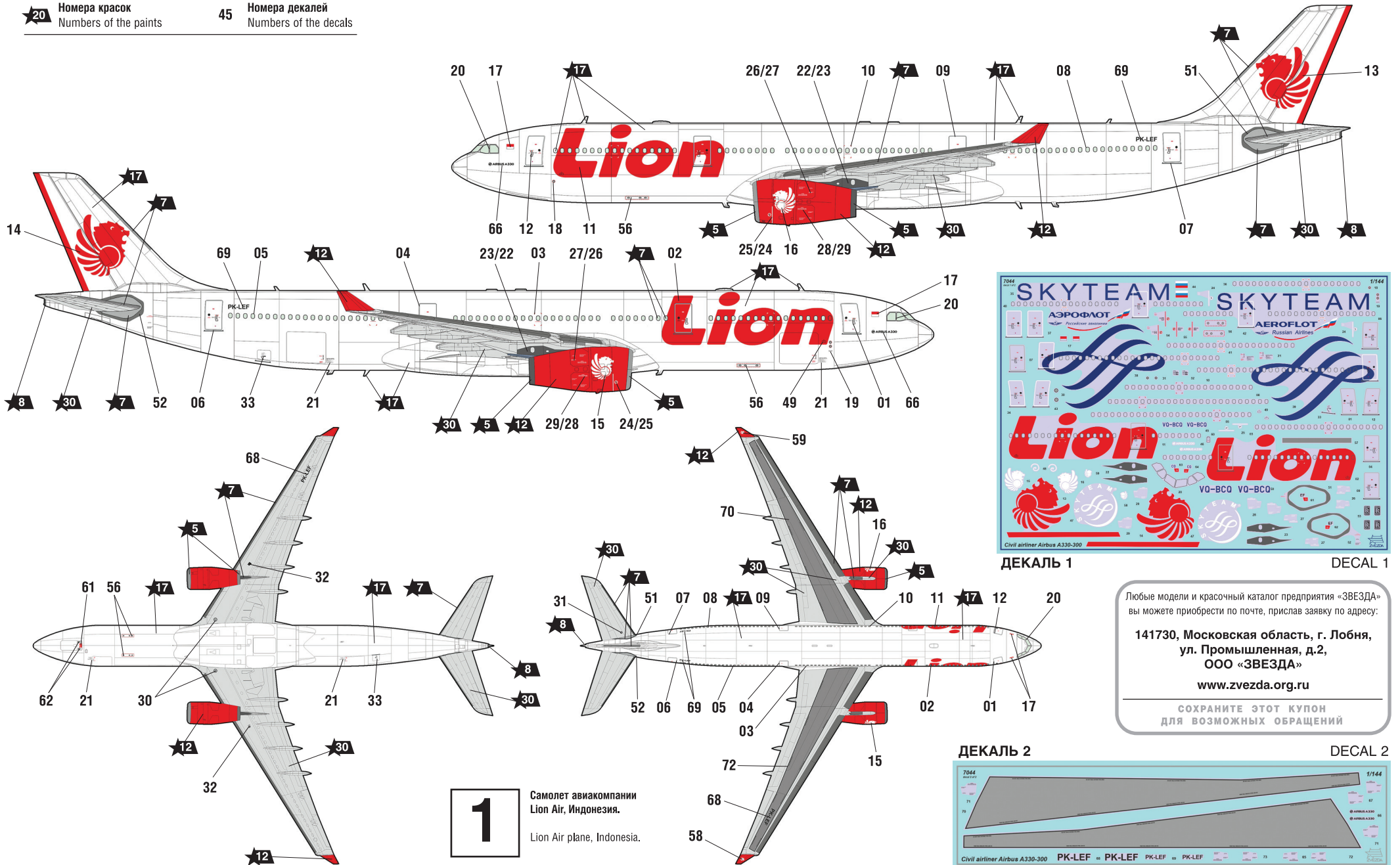

1

Самолет авиакомпании
Lion Air, Индонезия.
Lion Air plane, Indonesia.



ДЕКАЛЬ 1

DECAL 1

Любые модели и красочный каталог предприятия «ЗВЕЗДА» вы можете приобрести по почте, прислав заявку по адресу:
141730, Московская область, г. Лобня, ул. Промышленная, д.2, ООО «ЗВЕЗДА»
www.zvezda.org.ru
СОХРАНИТЕ ЭТОТ КУПОН ДЛЯ ВОЗМОЖНЫХ ОБРАЩЕНИЙ

ДЕКАЛЬ 2

DECAL 2

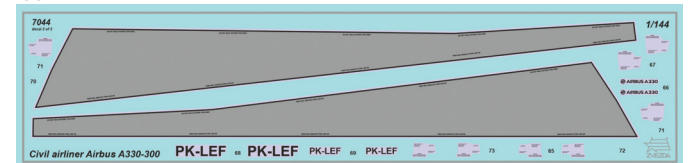

CIVIL AIRLINER AIRBUS A330-300

THE MODEL PAINTING AND PLACING OF THE DECALS



После нанесения декалей мы рекомендуем использовать матовый лак Мастер акрил (МАКР-61). Это дополнительно защитит вашу модель от внешних воздействий, а также придаст необходимую матовость. Лак выпускается предприятием "Звезда" и продается отдельно.

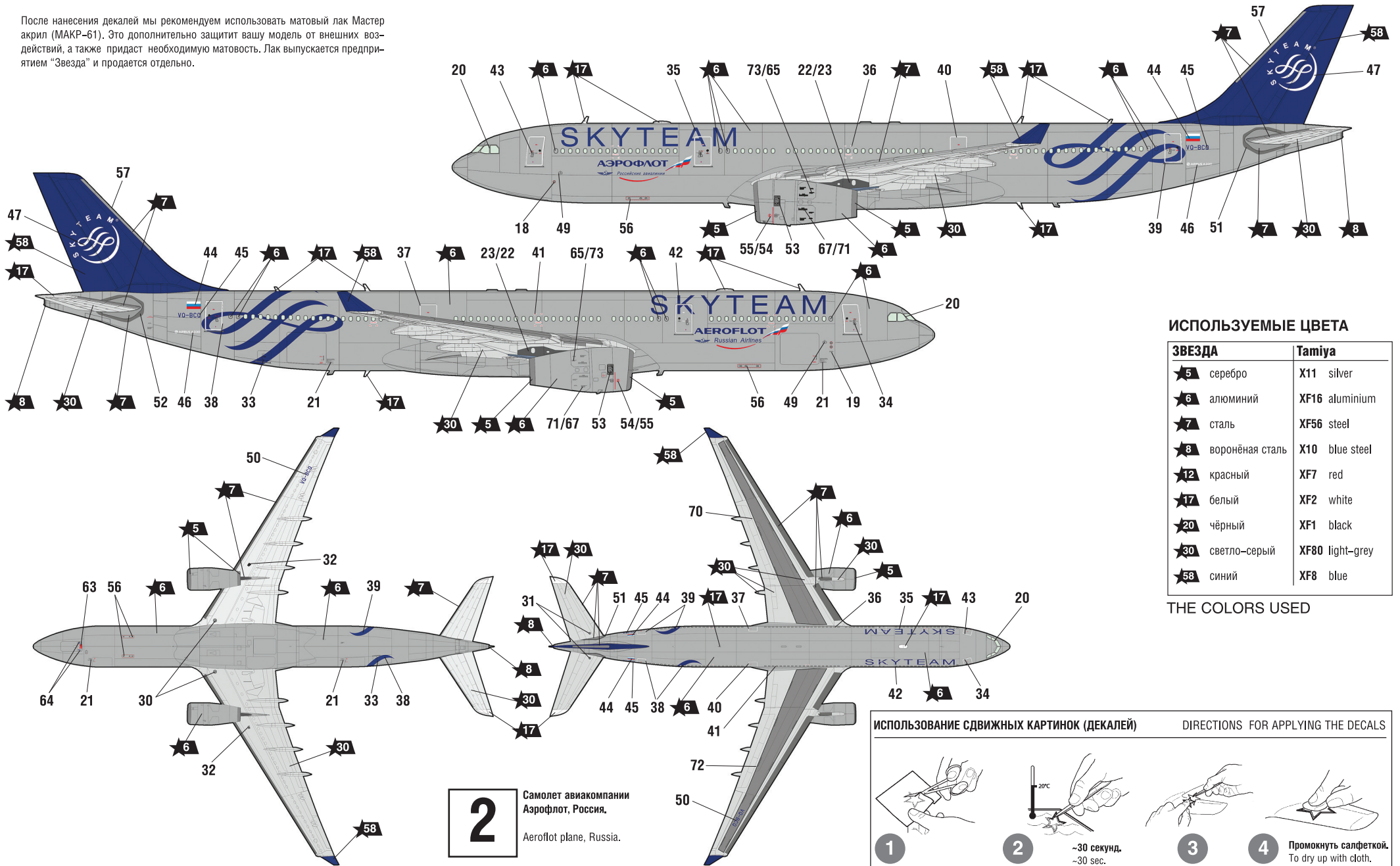

ИСПОЛЬЗУЕМЫЕ ЦВЕТА

ЗВЕЗДА	Tamiya
★5	серебро X11 silver
★6	алюминий XF16 aluminium
★7	сталь XF56 steel
★8	воронёная сталь X10 blue steel
★12	красный XF7 red
★17	белый XF2 white
★20	чёрный XF1 black
★30	светло-серый XF80 light-grey
★58	синий XF8 blue

THE COLORS USED

2 Самолет авиакомпании
Аэрофлот, Россия.
Aeroflot plane, Russia.

ИСПОЛЬЗОВАНИЕ СДВИЖНЫХ КАРТИНОК (ДЕКАЛЕЙ)

DIRECTIONS FOR APPLYING THE DECALS

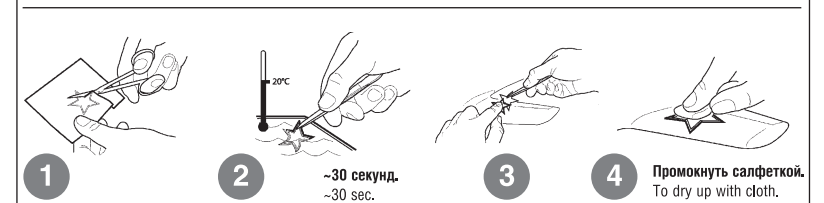

АЭРОБУС А330-300

ПАССАЖИРСКИЙ АВИАЛАЙНЕР



№7044



МАСШТАБ
SCALE 1:144

AIRBUS A330-300

CIVIL
AIRLINER

СДЕЛАНО В РОССИИ
MADE IN RUSSIA

Благодарим Вячеслава Николаевича Игнатова и Ивана Владимировича Кикоть за помощь в разработке модели.

Аэробус А330-300 – это двухмоторный широкофюзеляжный авиалайнер. Он рассчитан на перевозку около 300 пассажиров и характеризуется балансом между дальностью и эффективностью, что делает его популярным выбором для средне и дальнемагистральных рейсов по всему миру. Все варианты А330 комплектуются двигателями Pratt & Whitney, Rolls-Royce и General Electric. Благодаря улучшенным двигателям А330-300 намного экологичнее и тише, чем более ранние модификации А330. А330-300 отличается топливной эффективностью и меньшими выбросами CO2. Первый полёт А330 состоялся 1 ноября 1992 года. На сегодняшний день произведено более 1.600 самолетов различных серий А330.

The Airbus A330-300 is a twin-engine, wide-body airliner. With a capacity to carry around 300 passengers, it offers a balance between range and efficiency, making it a popular choice for medium to long-haul flights worldwide. The A330 variants are powered by Pratt & Whitney, Rolls-Royce and GE engines. With improved engines, the A330-300 is much more environmentally friendly and quieter than the earlier A 330 models. The A330-300 excels with fuel efficiency and releases less CO2 emissions. The first flight of the A330 took place in November 1992. As today over 1.600 airplanes of the various A330 series have been delivered.

Прежде, чем приступить к сборке модели, внимательно ознакомьтесь с инструкцией.

ВНИМАНИЕ!

Сборку и окраску модели следует проводить в хорошо проветриваемом помещении вдали от источников огня.

Сборку модели производите согласно схеме. Для удобства каждая деталь на сборочной схеме обозначена номером, соответствующим номеру на литниковой рамке.

Детали следует отделять от литников ножом или другим режущим инструментом (соблюдая осторожность при работе с острыми предметами). Места среза деталей зачистите ножом или наждачной бумагой.

Модель рекомендуется окрашивать специальными красками для пластиковых

моделей, выпускаемыми предприятием «ЗВЕЗДА».

Приступая к сборке модели, заранее ознакомьтесь со схемой окраски.

Перед окраской модель рекомендуется обезжирить, например, мыльным раствором и тщательно просушить.

Краски и клей в комплект не входят.

Для сборки модели рекомендуется использовать клей, выпускаемый предприятием «ЗВЕЗДА».

Используйте минимальное количество клея. Избегайте его попадания на окрашенные поверхности модели.

ВНИМАНИЕ!

ATTENTION - Useful advice!

Study the instructions carefully prior to assembly. Remove parts from frame with a sharp knife or a pair of scissors and trim away excess plastic. Do not pull off parts. Assemble the parts in numerical sequence. Use plastic cement ONLY and use cement sparingly to avoid damaging the model. Paint small parts before detaching them from frame. Remove paint where parts are to be cemented.

ACHTUNG - Ein nützlicher Rat!

Vor der Montage die Zeichnung aufmerksam studieren. Die einzelnen Montageteile mit einem Messer oder einer Schere vom Spritzling sorgfältig entfernen. Eventuelle Grate werden mit einer Klinge oder feinem Schmirgelpapier beseitigt. Keinesfalls die Montageteile mit den Händen entfernen. Bei der Montage der Tafelnumerierung folgen. Die Nummer der schon montierten Teile auf dem Spritzling ankreuzen. Bitte nur Plastikklebstoff verwenden.

ATTENZIONE - Consigli utili!

Prima di iniziare il montaggio, studiare attentamente il disegno. Staccare con molta cura i pezzi dalle stampate, usando un tagliabalsa oppure un paio di forbici e togliere con una piccola lima o con carta vetro fine eventuali bavature. Mai staccare i pezzi con le mani. Montarli seguendo l'ordine della numerazione delle tavole. Eliminare dalla stampata il numero del pezzo appena montato, facendogli sopra una croce.

ATENCION - Consejos útiles!

Estudiar las instrucciones cuidadosamente antes de comenzar el montaje. Separar las piezas de las bandejas con un cuchillo afilado o un par de tijeras, y retirar el exceso de plástico o rebaba. No arrancar las piezas. Montar las piezas en orden numérico. Utilizar SOLAMENTE pegamento para plástico y en poca cantidad para evitar que se dane el modelo. Pintar las piezas pequeñas antes de separarlas de la bandeja. Retirar la pintura de los lugares por donde se deban pegar las piezas.

ATTENTION - Conseils utiles!

Avant de commencer le montage, étudier attentivement le dessin. Détacher avec beaucoup de soin les morceaux des moules en usant un massicot ou bien un pair de ciseaux et couper avec une petite lame ou avec de papier de verre fin ébarbages éventuels. Jamais détacher les morceaux avec les mains. Monter les en suivant l'ordre de la numération des tables. Eliminer de la moule le numéro de la pièce qui vient d'être montée, en le bifant avec une croix. Employer seulement de la colle pour polystyrol.

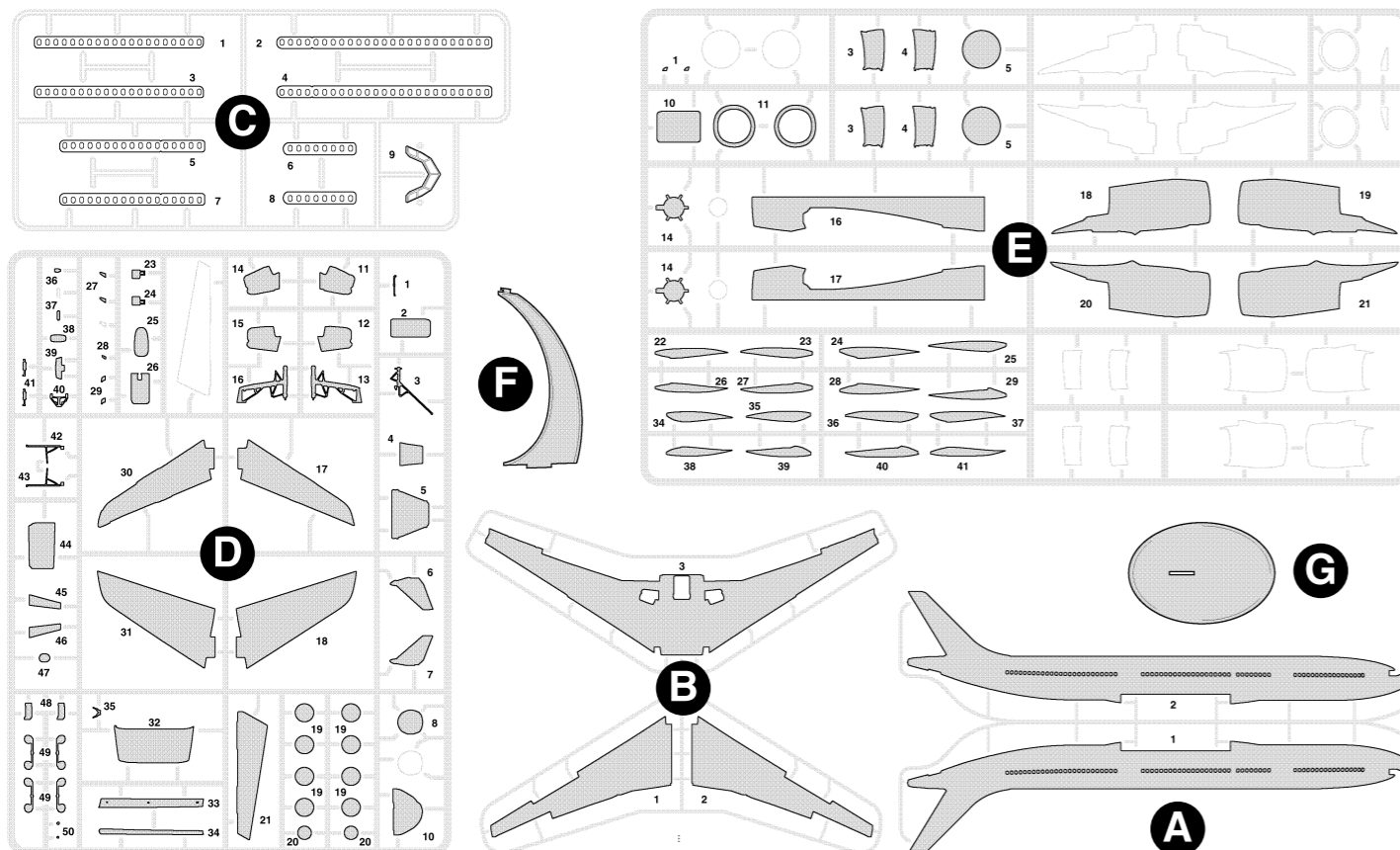
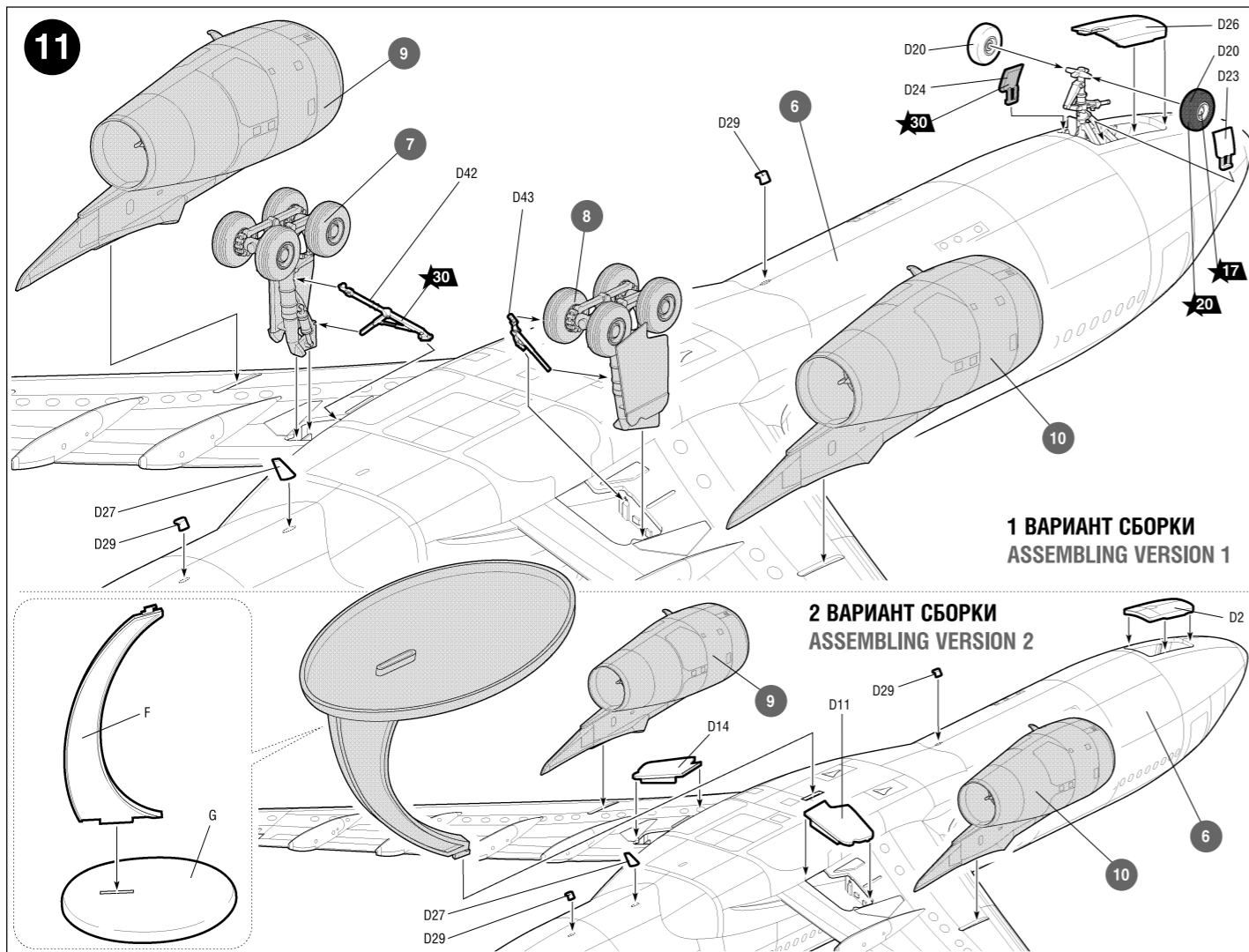

ВАРИАНТЫ СБОРКИ МОДЕЛИ

ASSEMBLING VERSIONS

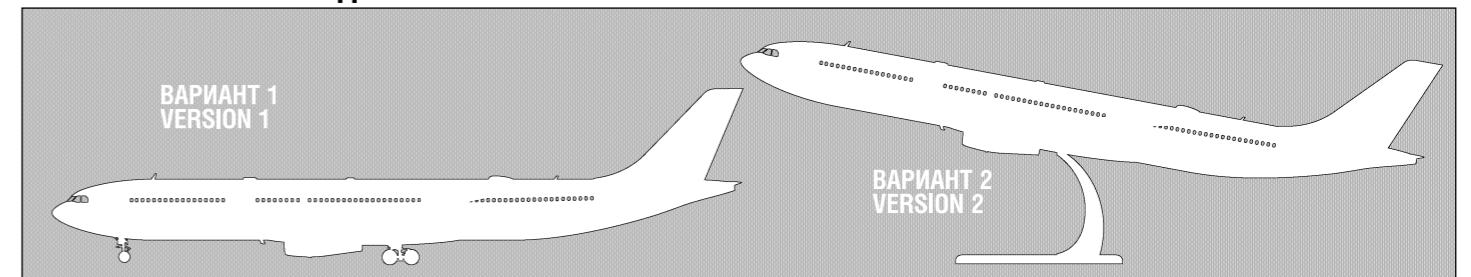

! ← Приклеить деталь на указанное место / To glue a detail on the specified place
 ← Установить деталь на указанное место без клея / To establish a detail on the specified place without glue !

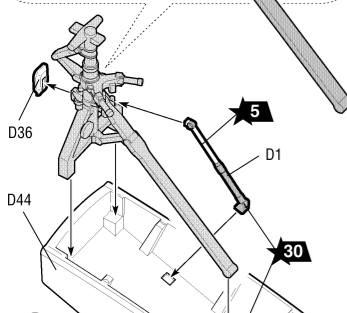
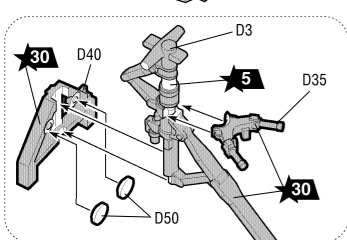
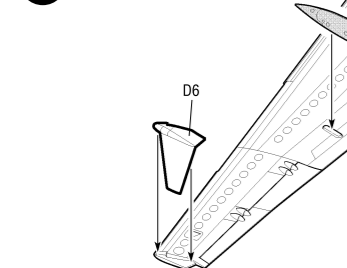
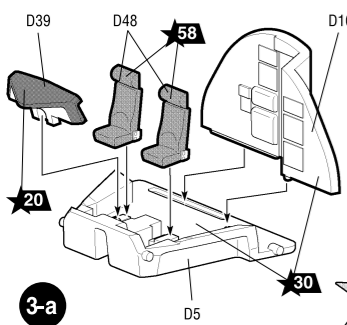

4-a
 Только для
 1 варианта сборки
 For assembling
 version 1 only

Для 2 варианта сборки
 For assembling version 2

Для 1 варианта сборки
 For assembling version 1

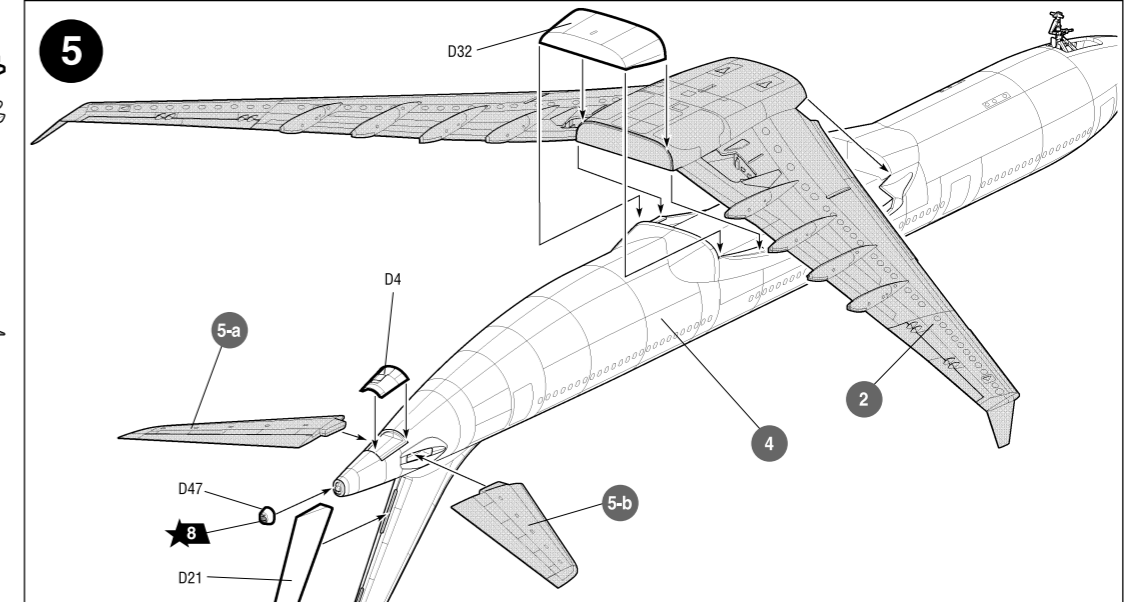
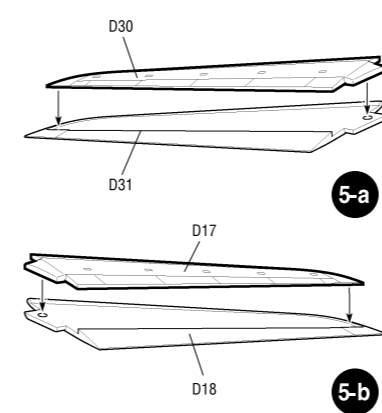
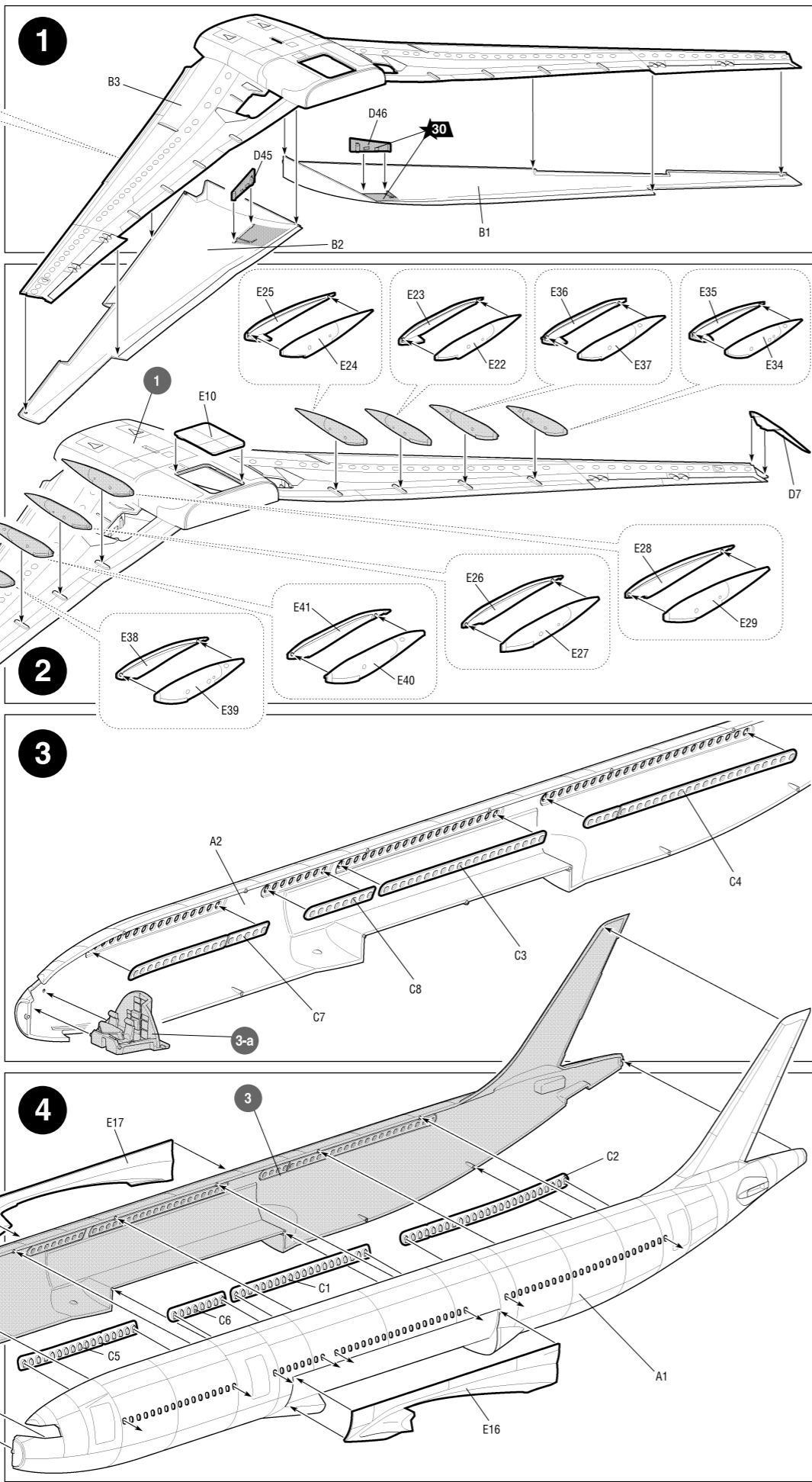

Любые модели
 и красочный каталог
 предприятия «ЗВЕЗДА»
 вы можете приобрести по почте,
 прислав заявку по адресу:
 141730,
 Московская область,
 г. Лобня,
 ул. Промышленная, д.2,
 ООО «ЗВЕЗДА»
 www.zvezda.org.ru
 СОХРАНИТЕ ЭТОТ КУПОН
 ДЛЯ
 ВОЗМОЖНЫХ ОБРАЩЕНИЙ

