

Як-1 СОВЕТСКИЙ ИСТРЕБИТЕЛЬ

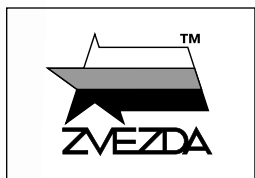

№7327

МАСШТАБ
SCALE 1:72

SOVIET FIGHTER Yak-1

СДЕЛАНО В РОССИИ
MADE IN RUSSIA

Фирма «Звезда» выражает искреннюю благодарность Аверину Андрею Николаевичу и Труфанову Сергею Анатольевичу за помощь в проектировании модели.

Як-1 – первый истребитель разработанный в ОКБ Яковлева, впервые поднялся в воздух 13 января 1940 г. Самолет имел смешанную конструкцию с деревянным крылом и оперением, фюзеляж ферменной конструкции из стальных труб с полотняной обшивкой. Истребитель оснащался 20-мм пушкой ШВАК, над двигателем устанавливались два синхронных 7,62-мм пулемета ШКАС. Як-1 оказался наиболее удачным из нового предвоенного поколения серийных советских истребителей (МиГ-3, ЛаГГ-3 и Як-1) сочетая хорошие летные данные с простотой управления. Истребители Як-1 воевали на всех фронтах Великой Отечественной, и внесли значительный вклад в борьбу с авиацией нацистской Германии и ее союзников в самый трудный период войны. В данном наборе представлен Як-1 27-92 серии.

The Yak-1 was the first fighter developed by the Yakovlev Design Bureau and first flew on 13 January 1940. The aircraft had a mixed construction with wooden wing and tip, trussed fuselage made of steel tubes with canvas skin. The fighter was well armed with one 20 mm ShVAK cannon and two synchronised 7.62 mm SHKAS machine guns mounted above the engine. The Yak-1 was the most successful of the new pre-war generation of serial Soviet fighters (MiG-3, LaGG-3 and Yak-1), combining good flight data with ease of control. Yak-1 fighters fought on all Soviet fronts of World War II, and made a significant contribution in the fight against the German Airforce and its allies during the most difficult period of the war. This kit represents the Yak-1 27-92 series.

Прежде, чем приступать к сборке модели, внимательно ознакомьтесь с инструкцией.

ВНИМАНИЕ!

Сборку и окраску модели следует проводить в хорошо проветриваемом помещении вдали от источников огня.

Сборку модели производите согласно схеме. Для удобства каждая деталь на сборочной схеме обозначена номером, соответствующим номеру на литниковой рамке.

Детали следует отделять от литников ножом или другим режущим инструментом (соблюдая осторожность при работе с острыми предметами). Места среза деталей зачистите ножом или наждачной бумагой.

Модель рекомендуется окрашивать специальными красками для пластиковых

моделей, выпускаемыми предприятием «ЗВЕЗДА».

Приступая к сборке модели, заранее ознакомьтесь со схемой окраски.

Перед окраской модель рекомендуется обезжирить, например, мыльным раствором и тщательно просушить.

Краски и клей в комплект не входят.

Для сборки модели рекомендуется использовать клей, выпускаемый предприятием «ЗВЕЗДА».

Используйте минимальное количество клея. Избегайте его попадания на окрашенные поверхности модели.

ВНИМАНИЕ!

ATTENTION - Useful advice!
Study the instructions carefully prior to assembly. Remove parts from frame with a sharp knife or a pair of scissors and trim away excess plastic. Do not pull off parts. Assemble the parts in numerical sequence. Use plastic cement ONLY and use cement sparingly to avoid damaging the model. Paint small parts before detaching them from frame. Remove paint where parts are to be cemented.

ACHTUNG - Ein nützlicher Rat!
Vor der Montage die Zeichnung aufmerksam studieren. Die einzelnen Montageteile mit einem Messer oder einer Schere vom Spritzling sorgfältig entfernen. Eventuelle Grate werden mit einer Klinge oder feinem Schmirgelpapier beseitigt. Keinesfalls die Montageteile mit den Händen entfernen. Bei der Montage der Tafelnumerierung folgen. Die Nummer der schon montierten Teile auf dem Spritzling ankreuzen. Bitte nur Plastikklebstoff verwenden.

ATTENZIONE - Consigli utili!
Prima di iniziare il montaggio, studiare attentamente il disegno. Staccare con molta cura i pezzi dalle stampe, usando un tagliabalsa oppure un paio di forbici e togliere con una piccola lima o con carta vetro fine eventuali sbavature. Mai staccare i pezzi con le mani. Montarli seguendo l'ordine della numerazione delle tavole. Eliminare dalla stampata il numero del pezzo appena montato, facendogli sopra una croce.

ATENCION - Consejos útiles!
Estudiar las instrucciones cuidadosamente antes de comenzar el montaje. Separar las piezas de las bandejas con un cuchillo afilado o un par de tijeras, y retirar el exceso de plástico o rebaba. No arrancar las piezas con un par de ciseaux et couper avec une petite lame ou avec de papier de verre fin éventuels. Jamais détacher les morceaux avec les mains. Monter les en suivant l'ordre de la numération des tables. Eliminer de la moule le numéro de la pièce qui vient d'être montée, en le bifant avec une croix. Employer seulement de la colle pour polystirol.

ATTENTION - Conseils utiles!
Avant de commencer le montage, étudier attentivement le dessin. Détacher avec beaucoup de soin les morceaux des moules en usant un massicot ou bien un pair de ciseaux et couper avec une petite lame ou avec de papier de verre fin éventuels. Jamais détacher les morceaux avec les mains. Monter les en suivant l'ordre de la numération des tables. Eliminer de la moule le numéro de la pièce qui vient d'être montée, en le bifant avec une croix. Employer seulement de la colle pour polystirol.

ЭТИ ИНСТРУМЕНТЫ ПОМОГУТ ВАМ КАЧЕСТВЕННО СОБРАТЬ МОДЕЛЬ:

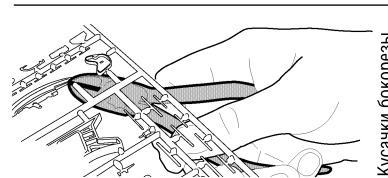

Кусачки боковые кат. №1101

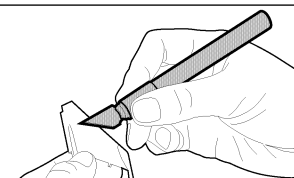

Нож цанговый кат. №1103

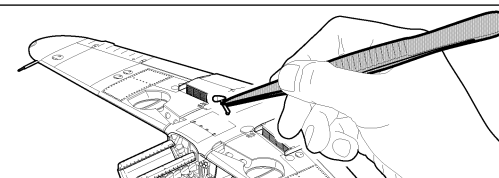

Пинцет прямой кат. №1105

ВАРИАНТЫ СБОРКИ МОДЕЛИ

THE MODEL ASSEMBLING VERSIONS

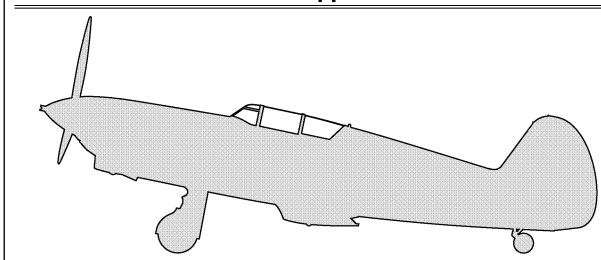

ВАРИАНТ 1
VERSION 1

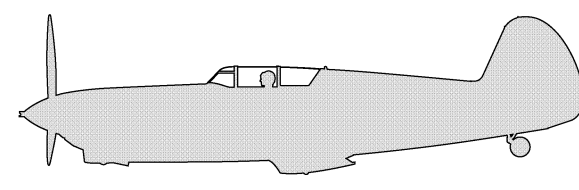

ВАРИАНТ 2
VERSION 2

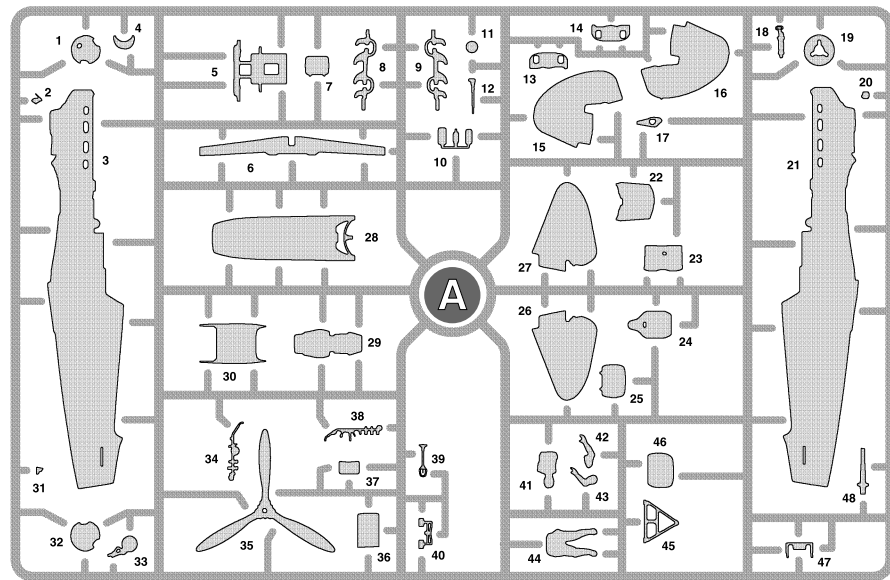
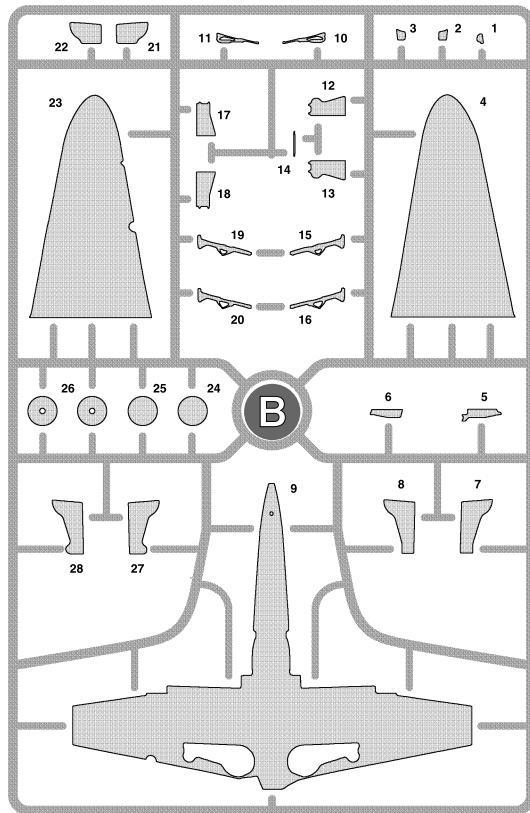

Приклеить деталь на указанное место
To glue a detail on the specified place
 Установить деталь на указанное место без клея
To establish a detail on the specified place without glue
 Вариант на выбор
Variant on a choice

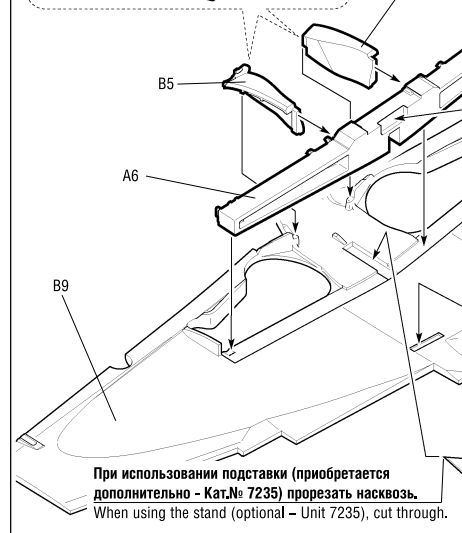
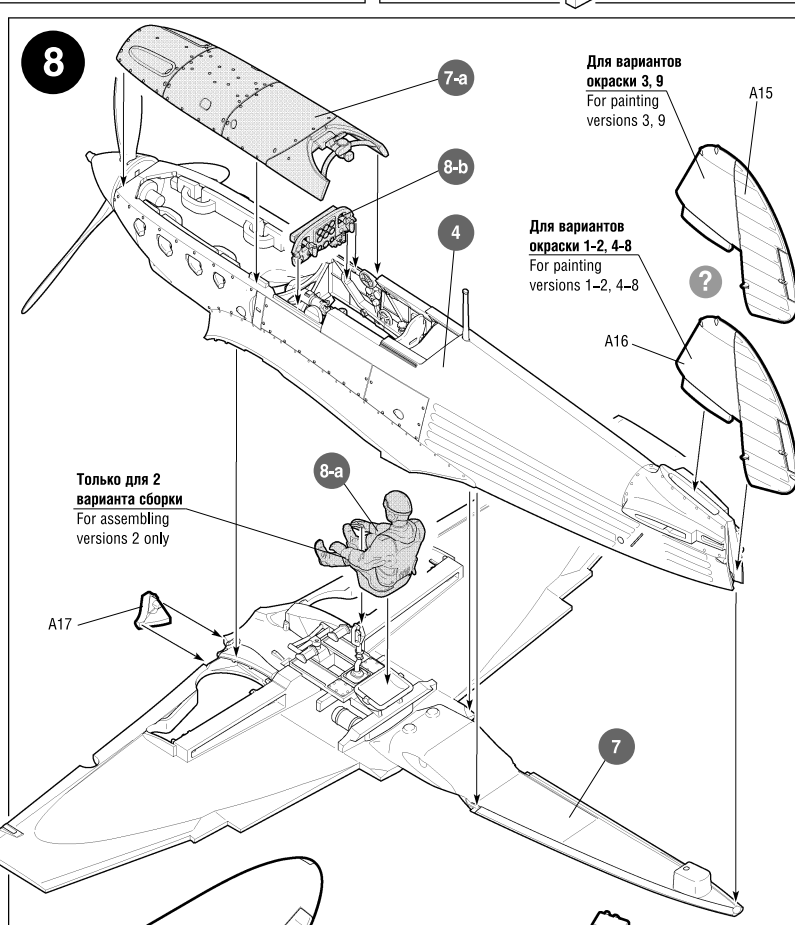
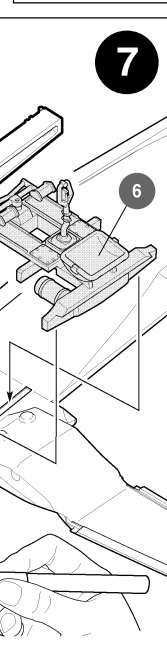
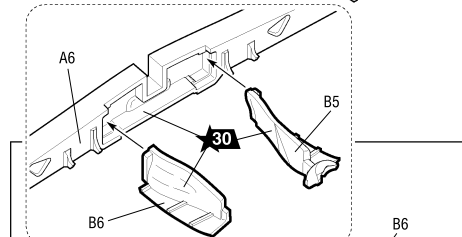
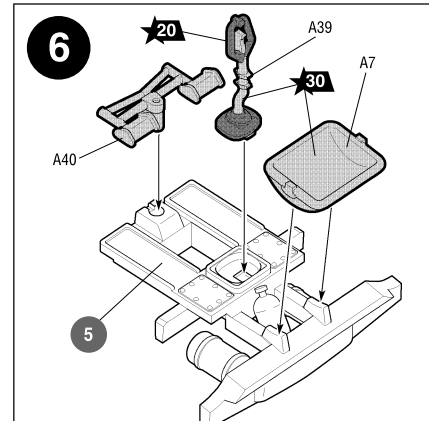
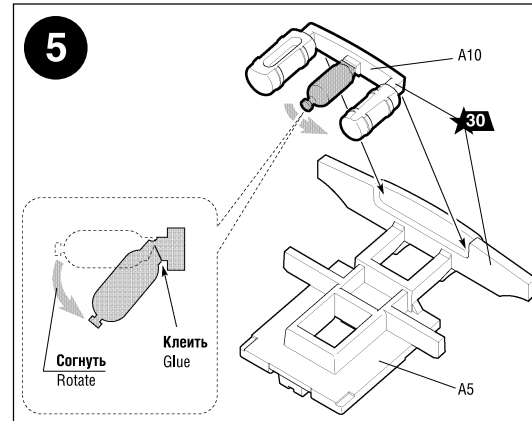
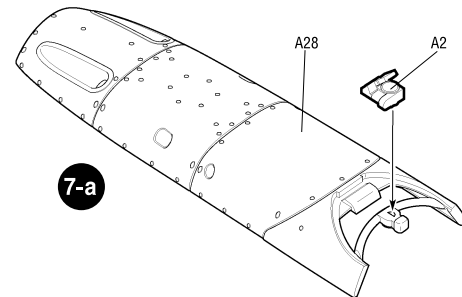
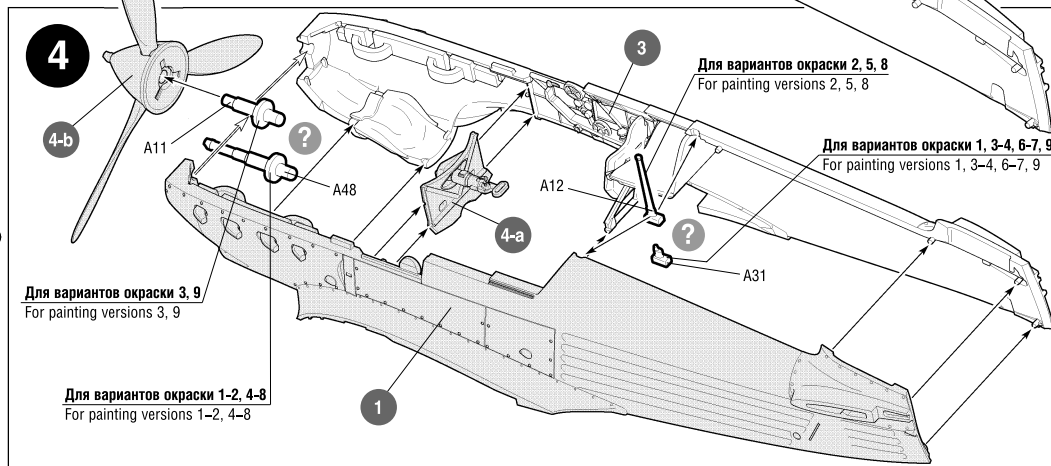
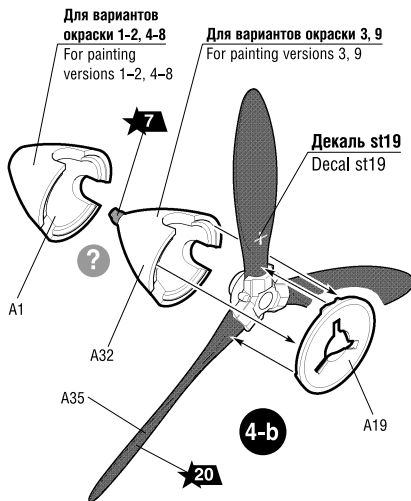
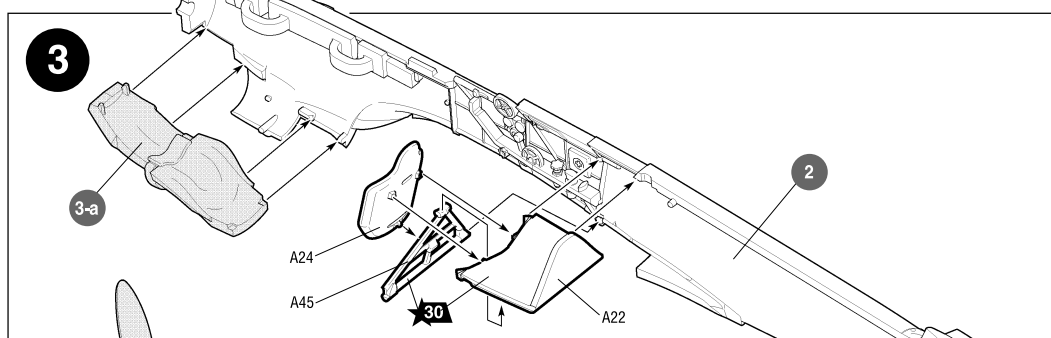
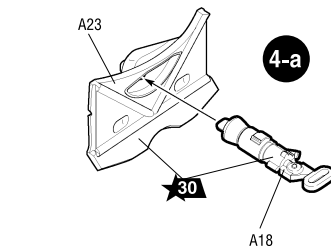
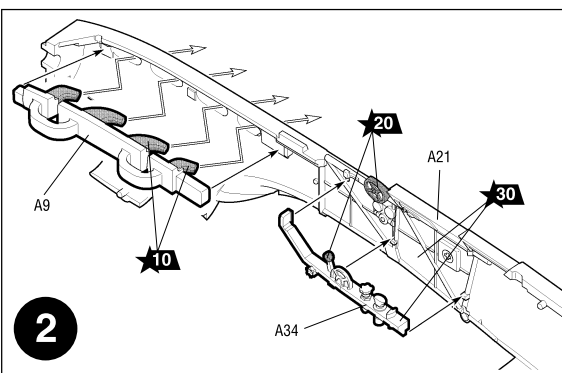
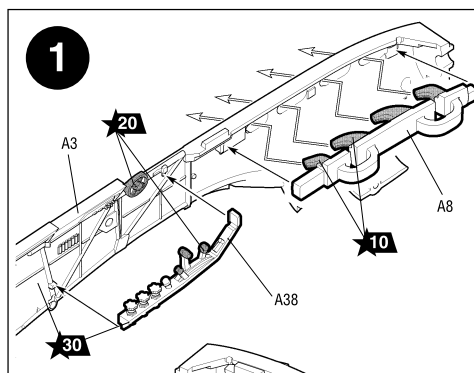
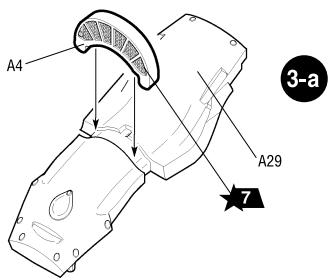
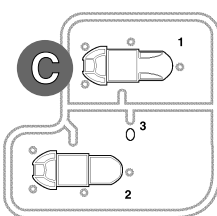

При использовании подставки (приобретается дополнительно - Кат.№ 7235) прорезать насковзь.
 When using the stand (optional - Unit 7235), cut through.

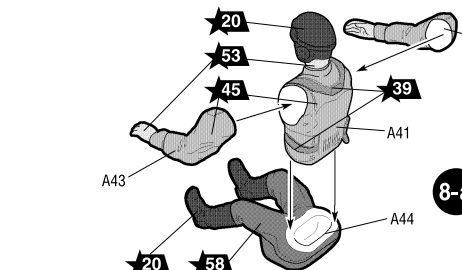

Подставка в комплект не входит. Может быть приобретена дополнительно. Кат.№ 7235

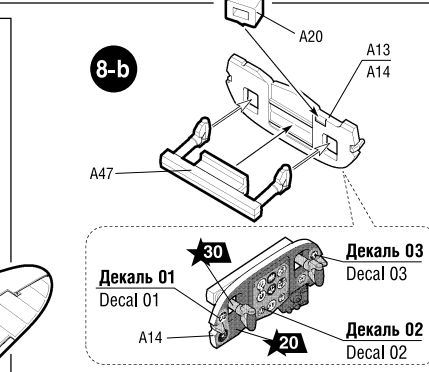
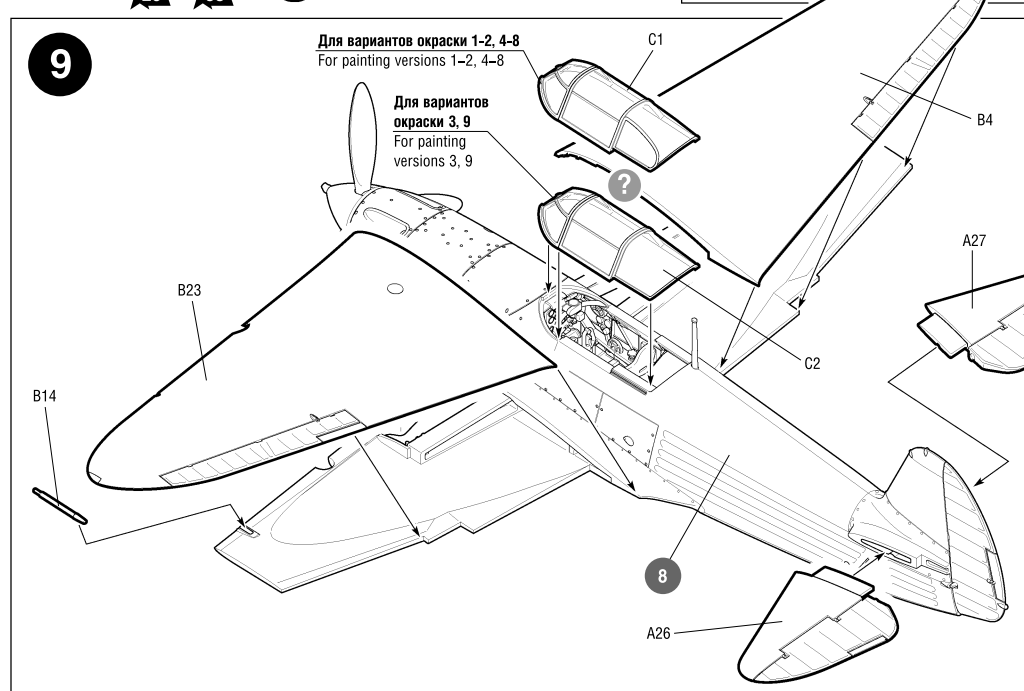

Любые модели и красочный каталог предприятия «ЗВЕЗДА» вы можете приобрести по почте, прислав заявку по адресу:
 141730,
 Московская область, г. Лобня,
 ул. Промышленная, д.2,
 ООО «ЗВЕЗДА»
 www.zvezda.org.ru
 СОХРАНИТЕ ЭТОТ КУПОН
 ДЛЯ ВОЗМОЖНЫХ ОБРАЩЕНИЙ

СОВЕТСКИЙ ИСТРЕБИТЕЛЬ ЯК-1



СХЕМА ОКРАСКИ МОДЕЛИ И РАЗМЕЩЕНИЕ ДЕКАЛЕЙ

★20 Номера красок
Numbers of the paints

45 Номера декалей
Numbers of the decals

На схемах окраски №№ 3 и 9 — Як-1 ранней производственной серии.
На схемах окраски №№ 1, 2, 4-8 — Як-1 поздней производственной серии.

On the color schemes №№ 3, 9 — Yak-1 early production series.
On the color schemes №№ 1, 2, 4-8 — Yak-1 late production series

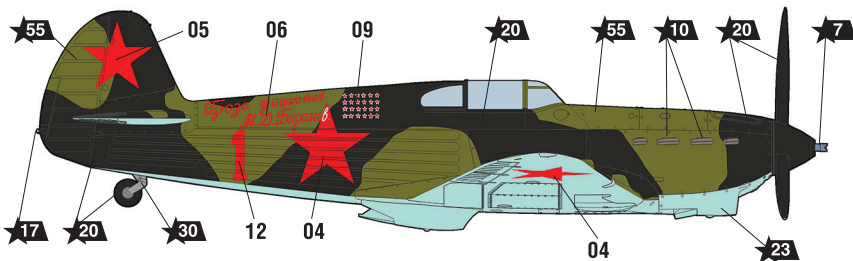

1 Як-1 из состава 183 ИАП ВВС РККА, пилот - Герой Советского Союза ст. лейтенант М. Д. Баранов (23 личных воздушных победы), Сталинградский фронт, август 1942 г.
Yak-1 from the 183rd IAP of the Red Army Air Forces, pilot - Hero of the Soviet Union senior lieutenant M.D. Baranov (23 personal air victories), Stalingrad Front, August 1942.

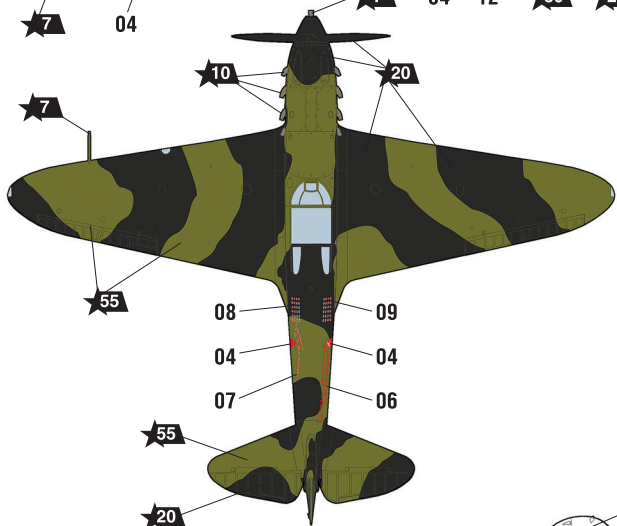
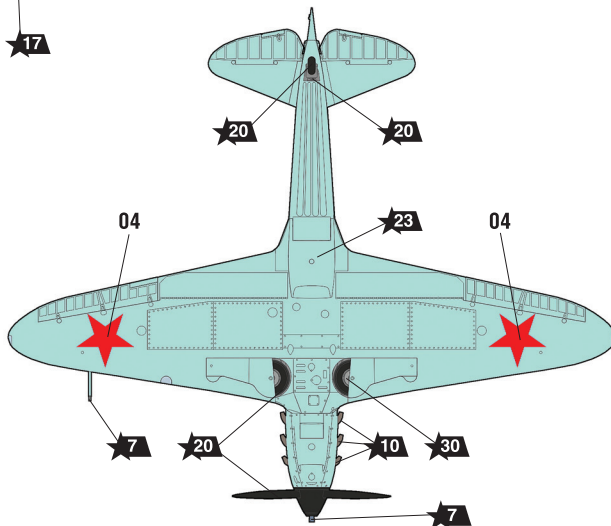
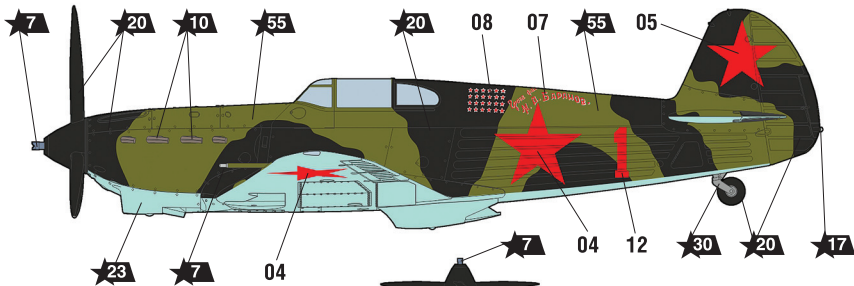

2 Як-1 из состава 20 ИАП ВВС ВМФ СССР, пилот - ст. лейтенант Е. В. Петренко (14 личных и 3 групповых воздушных победы), аэродром Ваенга-1 (Мурманск), лето 1942 г.
Yak-1 from the 20th IAP of the USSR Navy Air Force, pilot - senior lieutenant E.V. Petrenko (14 personal and 3 group air victories), airfield Vaenga-1 (Murmansk), summer 1942.

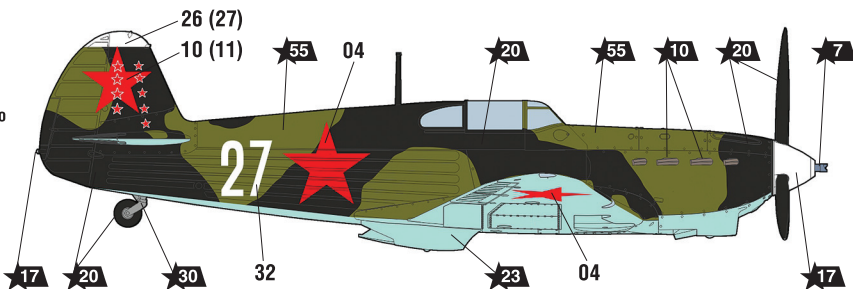

3 Як-1 из состава 21 ИАП ВВС ВМФ СССР, пилот — командир полка, Герой Советского Союза, подполковник Я. З. Слепенков (8 личных и 1 групповая воздушная победа), ВВС Краснознаменного Балтийского флота, зима 1942-1943 гг.
Yak-1 from the 21st IAP of the USSR Navy Air Force, pilot - commander of the regiment, Hero of the Soviet Union, Lieutenant Colonel Y. Z. Slepencov (8 personal and 1 group air victory), Air Force of the Red Banner Baltic Fleet, winter 1942-1943.

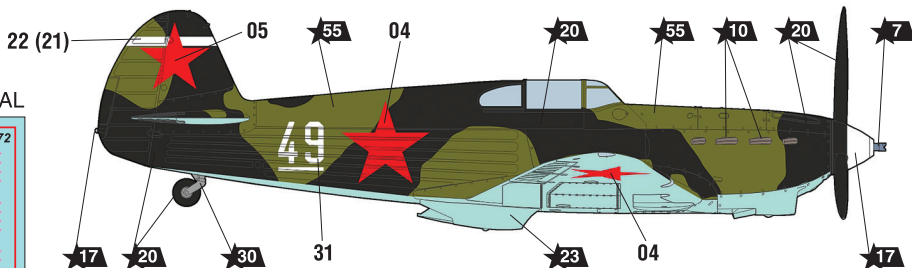
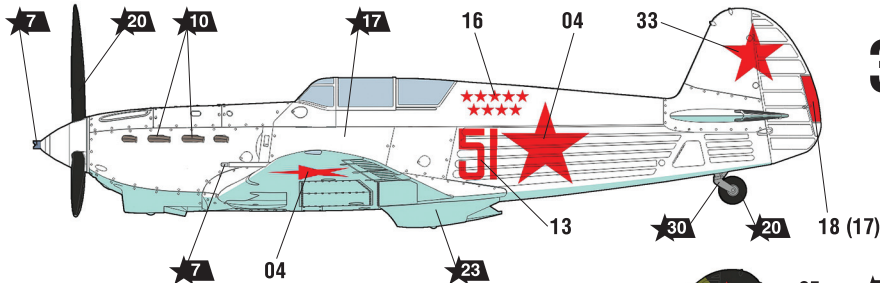

4 Як-1 из состава 1 ГвИАП ВВС РККА, пилот - лейтенант В. И. Клименко (12 личных воздушных побед), Калининский фронт, Ржевско-Сычевская операция, август 1942 г.
Yak-1 from the 1st GVIIAP of the Red Army Air Forces, pilot - Lieutenant V.I. Klimentko (12 personal air victories), Kalinin Front, Rzhevsko-Sychevskaya operation, August 1942.

ДЕКАЛЬ

DECAL

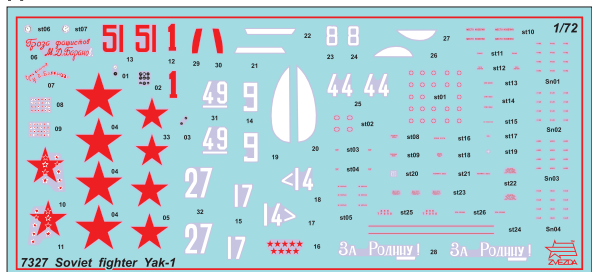

SOVIET FIGHTER YAK-1

THE MODEL PAINTING AND PLACING OF THE DECALS



5 Як-1 из состава 586 ИАП ПВО ВВС РККА, пилот - Герой Российской Федерации лейтенант Е. В. Буданова (3 личных воздушных победы), Саратово-Балашовский район ПВО, сентябрь 1942 г.
Yak-1 from the 586th IAP of the Red Army Air Defence Air Force, pilot - Hero of the Russian Federation Lieutenant E.V. Budanova (3 personal air victories), Saratov-Balashov Air Defence District, September 1942.

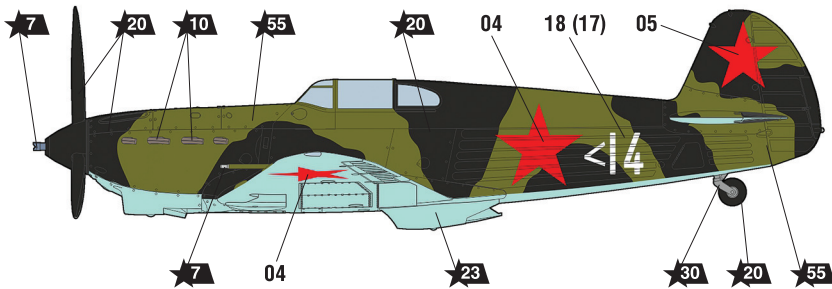
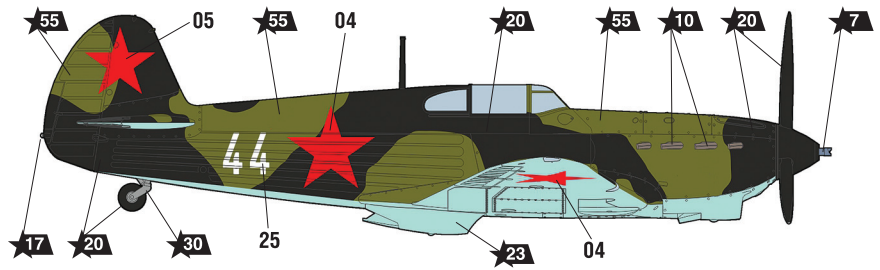

6 Як-1 из состава 2 ИАП ВВС РККА, пилот - командир полка полковник А. И. Грисенко (4 личных воздушных победы + 4 воздушных победы в Китае в 1937-1938 гг.), Юго-Западный фронт, июль-август 1942 г.
Yak-1 from the 2nd IAP of the Red Army Air Forces, pilot - regimental commander Colonel A.I. Grisenko (4 personal air victories + 4 air victories in China in 1937-1938), South-Western Front, July-August 1942.

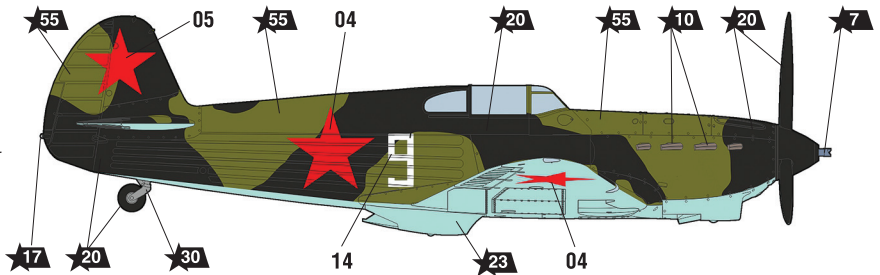

7 Як-1 из состава 21 ИАП ВВС ВМФ СССР, пилот - сержант В. И. Ткачев (16 личных и 6 групповых воздушных побед), ВВС Краснознаменного Балтийского флота, сентябрь 1942 г.
Yak-1 from the 21st IAP of the USSR Navy Air Force, pilot - Sergeant V.I. Tkachev (16 individual and 6 group victories), Air Force of the Red Banner Baltic Fleet, September 1942.

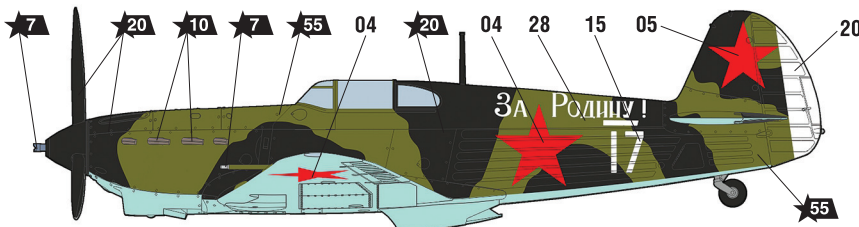

8 Як-1 из состава 516 ИАП, пилот - Герой Советского Союза лейтенант И. Ф. Гнездилов (18 личных и 5 групповых воздушных побед), Западный фронт, аэродром Слабцово (район Ржева), ноябрь 1942 г.
Yak-1 from 516 IAP, pilot - Hero of the Soviet Union Lieutenant I.F. Gnezdilov (18 individual and 5 group air victories), Western Front, Slabtsovo airfield (Rzhev district), November 1942.

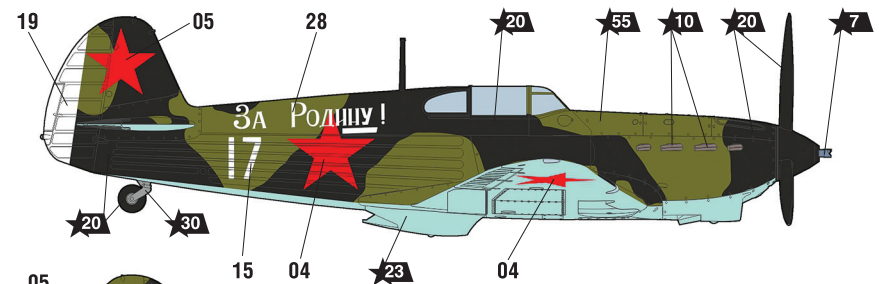

9 Як-1 из состава 8 ИАП ВВС ВМФ СССР, пилот - капитан М. В. Авдеев (12 личных и 6 групповых воздушных побед), ВВС Черноморского флота, аэродром Херсонес (Севастополь), весна 1942 г.
Yak-1 from the 8th IAP of the USSR Navy Air Force, pilot - Captain M.V. Avdeev (12 personal and 6 group victories), Black Sea Fleet Air Force, Chersonese airfield (Sevastopol), spring 1942.

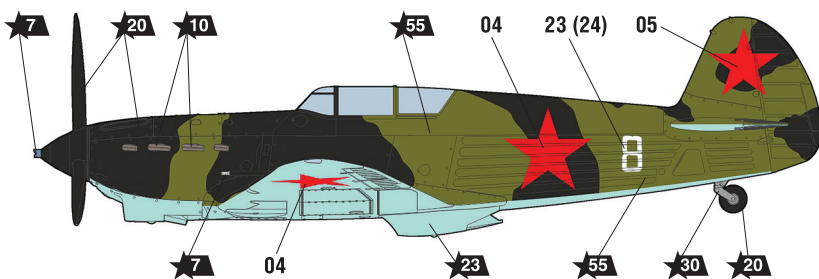

ИСПОЛЬЗОВАНИЕ СДВИЖНЫХ КАРТИНОК (ДЕКАЛЕЙ)

DIRECTIONS FOR APPLYING THE DECALS

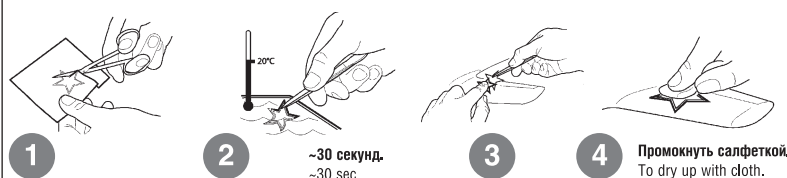

После нанесения декалей мы рекомендуем использовать матовый лак Мастер акрил (МАКР-61). Это дополнительно защитит вашу модель от внешних воздействий, а также придаст необходимую матовость. Лак выпускается предприятием "Звезда" и продается отдельно.

ИСПОЛЬЗУЕМЫЕ ЦВЕТА
THE COLORS USED

ЗВЕЗДА	Tamiya
★7	сталь XF56 steel
★10	ржавчина XF9 rust
★17	белый XF2 white
★20	чёрный XF1 black
★23	голубой авиац. XF23 light-blue aviation
★30	светло-серый XF80 light-grey
★39	брезент XF49 canvas
★45	хаки XF51 khaki
★53	телесный XF15 flesh
★55	защитный XF61 protective
★58	синий XF8 blue