

## IL-2m3 STORMOVİK



Iljušin Il-2, letoun, pro který se typové označení "šturmovik", tedy bitevní letoun stalo synonymem. Stroj, který si u sovětských vojáků získal přezdívku "Iljuša", ... Létající pešák", nebo "Černá smrt". Úspěšná konstrukce vycházela z úkolu vyvinout speciální těžký letoun opatřený pancéřováním motoru i kabiny osádky, nesoucí účinnou výzbroj pro podporu pozemních vojsk. Dne 2. října roku 1939 vzletěl první prototyp CKB-55 a 30. prosince druhý prototyp nového stroje označený také jako BS-2. Oba letouny byly dvoumístné a osádku tvořil pilot a zadní střelec. Výsledkem zkoušek byl posléze nový prototyp CKB-57 se zesílenou výzbrojí, nesoucí mimo dvou vpřed zaměřených kulometů ŠKAS ještě dva 20mm kanony SVAK, avšak zadní střelště bylo zrušeno a stroj byl koncipován jako jednomístný. Státní zkoušky byly úspěšně ukončeny v březnu 1941 a letoun, který dostal označení Il-2 byl zaveden do sériové výroby. Nové stroje se velice úspěšně zapojily do bojů proti Německu a byli sovětskými piloty zejména pro svoji spolehlivost, snadnou údržbu a schopnost snést značné poškození velmi oblíbeny. Němečtí stíhači však brzy zjistili, že je letoun při útoku ze zadu zcela bezbranný a tohoto nedostatku názeVyuVval. PrototypV červenci 1942 prošel státními zkouškami prototyp dvoumístného stroje, v jehoVzadním střelště byl instalován kulomet UBT nebo BS ráVé 12,7mm a ve třetím čtvrtletí téhoV roku letouny nové verze, známé jako typ 3 nebo m3 docházely k frontovým jednotkám. Výzbroj byla zesílena montáV kanonů VJa ráVé 23mm, aerodynamických změn doznal trup a nový tvar dostala také křídla. Přínos ve zvýšení rychlosti znamenala instalace silnějšího motoru Mikulin AM-38 F o výkonu 1 750 koni. Stroj nesl aV500kg pum umístěných buď v pumovnících nebo na vnějších závěsech, s velkým úspěchem byly rovněVyuVvány malé protitankové pumy PTAB s kumulativní náV. které se spolu s leteckými kanony staly postrachem nepřátelských tanků. Pod křídla bylo moVho zavěsit rovněVosm raketových střel typu RS-82 nebo RS-132. Letouny Il-2, kterých bylo v několika verzích vyrobeno přes 36 000 kusů slouVly i po ukončení války a udrVely se ve výzbroji jak sovětských vzdušných sil, tak i například letectev Polska, Bulharska, Jugoslávie a Československa ještě poměrně dlouhou dobu.

Rozpětí	14,60 m	Výška	3,40 m	Dolet	765 km
Délka	11,65 m	Max. rychlost u země	404 km/h		



The Illyushin Il-2, universally known as the "Stormovik", has become synonymous with ground attack aircraft, from where this nickname is derived. The aircraft, which was also given the name "Ilyusha", "Flying Pawn", and "Flying Tank" by Soviet infantry, was dubbed, appropriately, "Black Death" by the German side. The definitive Il-2 emerged from a specification for a specialized heavy ground attack aircraft with armour protection of the engine and crew, and able to carry a useful warload for the support of ground troops. The first prototype, CKB-55, first flew on October 2nd, 1939, and on December 30th, was followed by the second prototype designated BS-2. Both prototypes were two seat aircraft, the crew made up of the pilot and a rear gunner. Based on flight testing, the new prototype, CKB-57, had upgraded armament composed of not only the twin forward firing ŠKAS machine guns, but also with two 20mm SVAK cannon. The rear gunner was eliminated, and the aircraft was conceptualized as a single seater. Successful flight testing was completed in March, 1941, and the aircraft entered production as the Il-2. The new aircraft gave a good account of themselves in battle against German forces, and their reliability, ease of maintenance, and ability to absorb huge amounts of damage made them very popular with Soviet crews. German fighters quickly realized that these aircraft were virtually defenseless from the rear, and took full advantage of this fact. For this reason, in June 1942, flight testing of another two seat prototype were conducted. The rear station of this aircraft was equipped with a single UBT or BS machine gun of 12.7mm calibre, and began to reach front line units in the third quarter of that year, as the type 3 or m3. The armament was also uprated with the installation of the 23mm VJa cannon, some aerodynamic refinements of the fuselage were made, and the wing was swept back. An increase in the aircraft's speed was realized through the installation of a more powerful Mikulin AM-38F powerplant, rated at 1.750 horsepower. Armament, other than the already mentioned guns, was made up of bombs up to 500kg (1100lbs) and could be carried under the inner wings or in bomb bays. The aircraft carried and successfully used small anti-tank PTAB bombs which, together with the gun and cannon armament, made enemy tankers quite nervous. An alternative weapon in the form of either RS-82 or the larger RS-132 rocket could be mounted under the outer wing. Up to eight rockets could be carried. The Il-2, of which some 36,000 were produced, remained in service after the Second World War with not just the Soviet Union, but also the air forces of Poland, Bulgaria, Yugoslavia and Czechoslovakia for a relatively long time.

Wing span	14.60 m (47ft 10 3/4in)	Height	3.40 m (11ft 2in)	Normal range	765 km (475 mi)
Length	11.65 m (38ft 0 1/2in)	Max speed at s.l.	404 km/hr (251 mph)		



Ilfouchine Il-2, l'avion pour lequel la définition du type „Stourmovik“, devint synonyme d'avion de combat. La machine surnommée „Ilfouchine volant“, „Fantassin volant“ ou „Char volant“ par les soldats soviétiques fut appelée avec peur du côté ennemi „Mort noire“. La construction réussie avait pour but de développer un avion lourd spécial équipé de blindage de moteur comme de carlingue d'équipage, portant un armement efficace pour le soutien de l'armée de terre. Le 2 octobre 1939 décolla le premier prototype CKB-55 et le 30 décembre le prototype de la nouvelle machine appelée également BS-2. Les deux avions étaient à deux places et l'équipage était composé du pilote et du tireur arrière. Le nouveau prototype CKB-57 avec l'armement renforcé fut le résultat des tests. Il portait en dehors de deux mitrailleuses ŠKAS pointées vers l'avant encore deux canons SVAK de 20mm, mais le poste de tireur arrière fut supprimé et la machine fut conçue pour une place. Les examens d'Etat achevèrent avec succès en 1941 et l'avion appelé Il-2 fut mis en production en série. Les nouvelles machines s'incorporèrent bien aux combats contre l'Allemagne et furent très appréciés par les pilotes soviétiques, notamment pour leur fiabilité, l'entretien facile et la capacité de supporter une détérioration considérable. Mais les chasseurs allemands bientôt découvrirent qu'en cas d'attaque l'avion était entièrement désarmé de l'arrière et ils profitèrent de ce défaut amplement. Pour cette raison, déjà en décembre 1942 le prototype de la machine à deux places passa les examens d'Etat. A son poste de tireur arrière, il fut installé la mitrailleuse UBT ou BS de calibre 12,7mm et au troisième trimestre de la même année, les avions de la nouvelle version, connus comme type 3 ou m3, arrivèrent aux unités de front. L'armement fut renforcé par le montage des canons Vja de calibre 23mm, des changements d'aérodynamique marquèrent le corps et les ailes prirent de nouvelles formes. L'installation d'un moteur plus puissant MIKULIN AM-38 F de puissance 1750 chevaux apporta l'augmentation de la vitesse. La machine portait jusqu'à 500kg de bombes placées dans les portes-bombe ou bien dans les suspensions, avec un grand succès on utilisait également des petites bombes antitank PTAB avec charge d'accumulation qui devinrent, en même temps que les canons aériens, la terreur des chars ennemi. Il fut également possible de suspendre sous les ailes huit roquettes de type RS-82 ou RS-132. Les avions Il-2 dont on fabriqua en plusieurs versions plus de 36 000 exemplaires servirent après la fin de la guerre et, aussi, persistèrent, encore relativement longtemps, en armement des forces aériennes de Pologne, Bulgarie, Yougoslavie et de Tchécoslovaquie.

Envergure	14,60 m	Hauteur	3,40 m	Rayon d'action	765 km
Longueur	11,65 m	Vitesse maximale à terre	404 km/h		



Für das Flugzeug Iljušin Il-2 ist die Typbezeichnung "sturmovik", also ein Kampfflugzeug, ein Synonym geworden. Die Maschine erhielt von den sowjetischen Soldaten die Spitznamen wie „Iljuša“, „Fliegender Infanterist“ oder „Fliegender Panzer“. Auf der Seite des Gegners wurde sie mit Angst als „schwarzer Tod“ bezeichnet. Die erfolgreiche Konstruktion ging aus der Aufgabe hervor ein spezielles schweres Flugzeug mit gepanzertem Motor und Cockpit, das die wirksame Ausrüstung für die Unterstützung der Landtruppen, zu entwickeln. Am 2. Oktober 1939 startete der erste Prototyp CKB-55 und am 30. Dezember der zweite Prototyp der neuen Maschine, der als BS-2 bezeichnet wurde. In beide Flugzeuge passten immer zwei Leute rein, der Pilot und der hintere Schütze. Als Ergebnis der Versuche entstand ein neuer Prototyp CKB-57 mit einer erweiterten Ausrüstung, der außer den zwei nach vorne gezielten Maschinengewehren SVAK noch zwei 20mm Kanonen SVAK erhielt. Der hintere Schützenraum wurde aufgelöst und die Maschine wurde nur für einen Mann konzipiert. Die Staatsprüfungen endeten erfolgreich im März 1941 und das Flugzeug, das die Bezeichnung Il-2 gewann, wurde in der Serienproduktion hergestellt. Die neuen Maschinen konnten sehr erfolgreich im Kampf gegen Deutschland eingesetzt werden und wurden von den sowjetischen Soldaten vor allem für seine Zuverlässigkeit, leichte Wartung und die Fähigkeit, eine große Beschädigung zu überstehen, beliebt. Deutsche Jagdflieger erkannten aber gleich, daß das Flugzeug von hinten völlig wehrlos ist, und sie nutzten diesen Mangel gut aus. Deswegen bestand ein neuer Prototyp des Flugzeuges für zwei Personen schon im Juli 1942 die Staatsprüfungen. In seinem hinteren Teil hatte es einen Maschinengewehr UBT oder BS (12,7mm). Im dritten Quartal des selben Jahres kamen die neuen Flugzeuge, die als Typ 3 oder m3 bekannt wurden, zu den Fronteinheiten. Die Ausrüstung wurde mit Kanonen Vja (23mm) erweitert, der Rumpf des Flugzeuges wurde aerodynamisch geändert und die Tragflächen gewannen ebenfalls eine neue Form. Die höhere Geschwindigkeit erzielte man durch stärkeren Motor Mikulin AM-38 F (Leistung 1750 PS). Die Maschine konnte bis 500kg Bomben tragen (in Bombenbereichen oder in äußeren Tragbänden). Mit großem Erfolg setzte man Bomben PTAB mit einer kumulativen Ladung gegen Panzer ein. Unter die Tragflächen konnten auch acht Raketen geschosse RS-82 oder RS-132 montiert werden. Gesamt wurden über 36 000 Flugzeuge verschiedener Versionen produziert und sie dienten noch lange nach Ende des Krieges nicht nur der sowjetischen Armee, sondern auch der Luftwaffe von Polen, Bulgarien, Jugoslawien und der Tschechoslowakei.

Spannweite	14,60 m	Höhe	3,40 m	Flugweite	765 km
Länge	11,65 m	Max. Geschwindigkeit (an der Erde)	404 km/St		







**UPOZORNĚNÍ \* ATTENTION \* ACHTUNG \* ATTENTION**

 Před započatím stavby si pečlivě prostudujte stavební návod. Při používání barev a lepidel pracujte v dobře větrané místnosti. Lepidla ani barvy nepoužívejte v blízkosti otevřeného ohně. Model není určen malým dětem, mohlo by dojít k požití drobných dílů.  
Carefully read instruction sheet before assembling. When you use glue or paint, do not use near open flame and use in well ventilated room. Keep out of reach of small children. Children must not be allowed to suck any part, or pull vinyl bag over the head.

Von dem Zusammensetzen die Bauanleitung gut durchlesen. Kleber und Farbe nicht nahe von offenem Feuer verwenden und das Fenster von Zeit zu Zeit Belüftung öffnen. Bausatz von kleinen Kindern fernhalten. Verhüten Sie, daß Kinder irgendwelche Bauteile in den Mund nehmen oder Plastiktüten über den Kopf ziehen.

lire soigneusement la fiche d'instructions avant d'assembler. Ne pas utiliser de colle ou de peinture à proximité d'une flamme nue, et aérer la pièce de temps en temps. Garder hors de portée des enfants en bas âge. Ne pas laisser les enfants mettre en bouche ou sucer les pièces, ou passer un sachet vinyl sur la tête.

**INSTRUKTÁ NÍ SYMBOLY \* INSTRUCTION SIGNS \* INSTRUKTION SINNBILDEN \* SYMBOLES**

					
OPTIONAL FACULTATIF NACH BELIEBEN VOLBA	BEND PLIER SIL VOUS PLAIT BITTE BIEGEN OHNOUT	OPEN HOLE FAIRE UN TROU OFFNEN VYVRTAT OTVOR	SYMETRICAL ASSEMBLY MONTAGE SYMÉTRIQUE SYMMETRISCHE AUFBAU SYMETRICKÁ MONTÁ	A NOTCH L'INCISION DER EINSCHNITT ZÁŘEZ	REMOVE RETIRER ENTFERNEN ODRÍZNOUT

**BARVY \* COLOURS \* FARBEN \* PEINTURE**

	TAMIYA	HUMBROL	REVELL	TESTORS	AEROMASTER
<b>1</b> ČERV. HNĚDÁ / RED BROWN / ROT BRAUN / ROUGE BRUN BOIS	XF 9	62	85	1736	1099
<b>2</b> ČERVENÁ / RED / ROT / ROUGE	XF 7	60	330	1550	1014
<b>3</b> LUTÁ / YELLOW / GELB / JAUNE	X 8	99	310	1011	1011
<b>4</b> BÍLÁ / WHITE / WEIß / BLANC	XF 2	34	5	1596	1012
<b>5</b> MODRÁ / BLUE / BLAN / BLEU	XF 23	65	55		1021
<b>6</b> ČERNÁ / BLACK / SCHWARZ / NOIR	XF 1	33	8	1728	1013
<b>7</b> PLÁTNO / CLEAR DOPE LINEN / LINNEN / TOILE	XF 55	94	314	1567	1035
<b>8</b> INTERIER. ŠEDÁ / INTERIOR GRAY / INTERIEUR GRAU / GRIS INTÉRIEUR	XF 19	162	75	1730	1056
<b>9</b> VNITŘNÍ ŠEDÁ / SUBFRAME GRAY / GRAU / GRIS	XF 22	92	79	1740	1119
<b>10</b> ŠEDÁ / GRAY / GRAU / GRIS	XF 24	32	71	1723	1112
<b>11</b> ZELENÁ / GREEN / GRÜN / VERT	XF 61	114	362	1710	1064
<b>12</b> HNĚDÁ / BROWN / BRAUN / BRUN	XF 64	26	382	1736	1059
<b>13</b> DĚLOVINA / GUN METAL / STAHLBLAU / GRIS METAL	XF 56	53	91	1795	
<b>14</b> HLINÍK / ALUMINIUM / ALUMINIUM / ALUMINIUM	XF 16	56	99	1781	

**DÍLY \* PARTS \* TEILE \* PIÈCES**

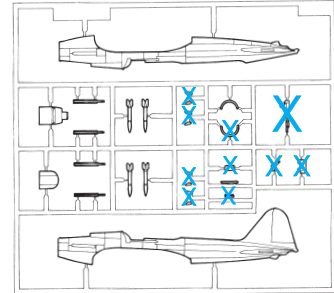
**A** 

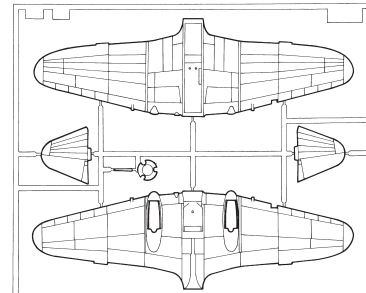
**B** 

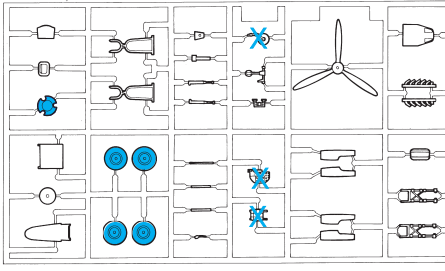
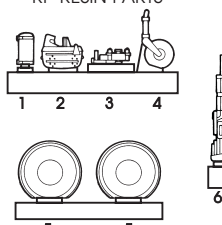
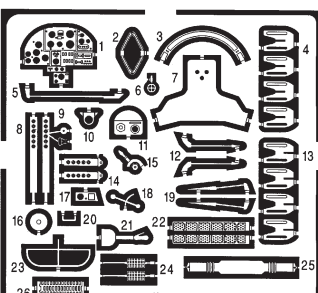
**C** **PLASTIC PARTS**  
  
**RP-RESIN PARTS**  
  
**PE-PHOTO ETCHED PARTS**  

**FILM**  

**7011 Il-2m3 PROFIPACK**

**Tyto díly nepoužívejte při stavbě. Parts not for use. Teile werden nicht verwendet. Pièces a ne pas utiliser.**

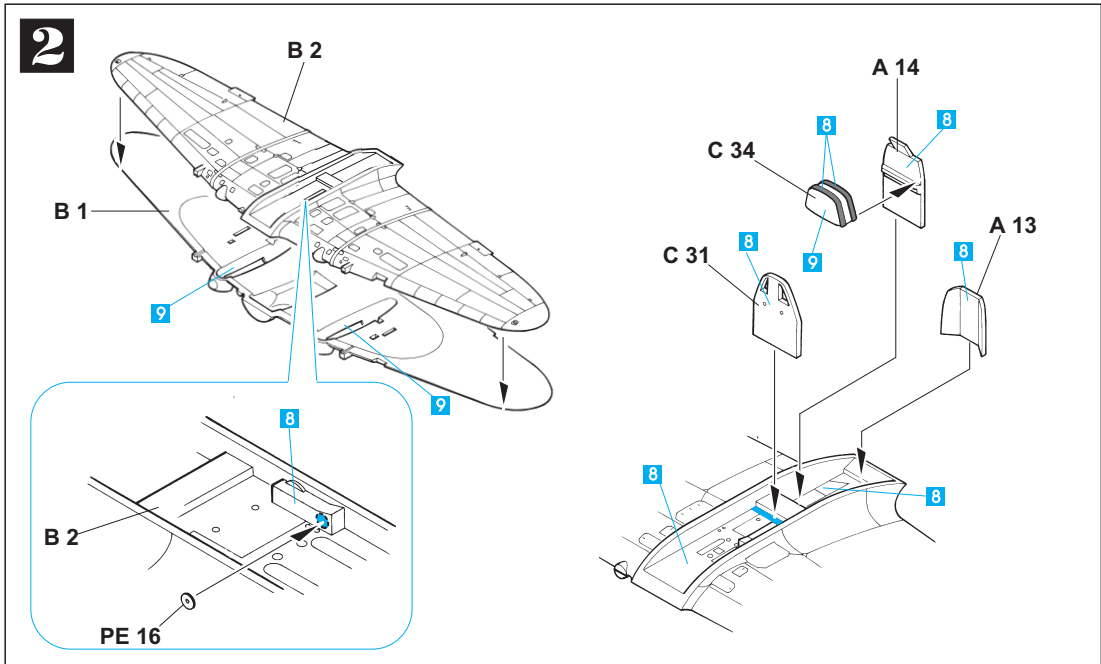
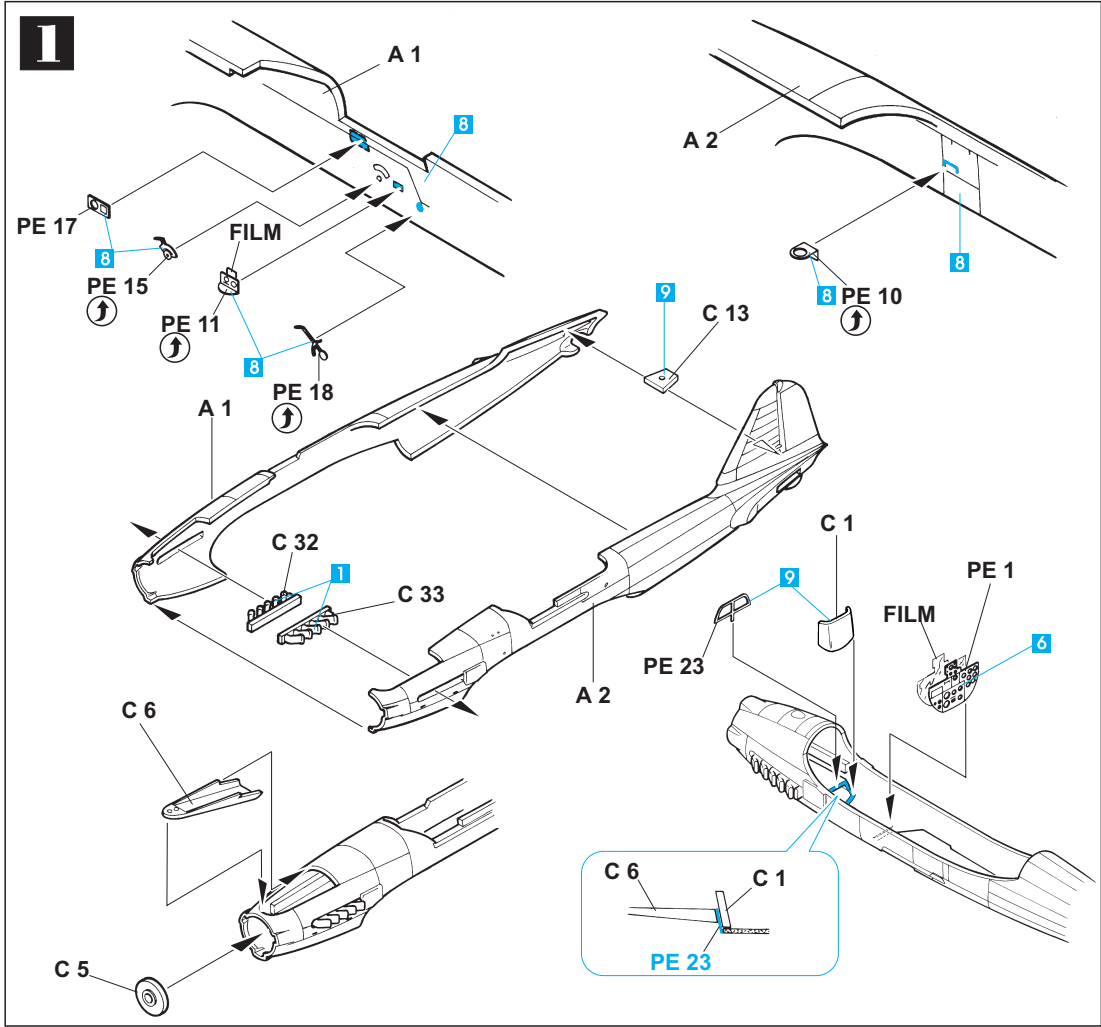

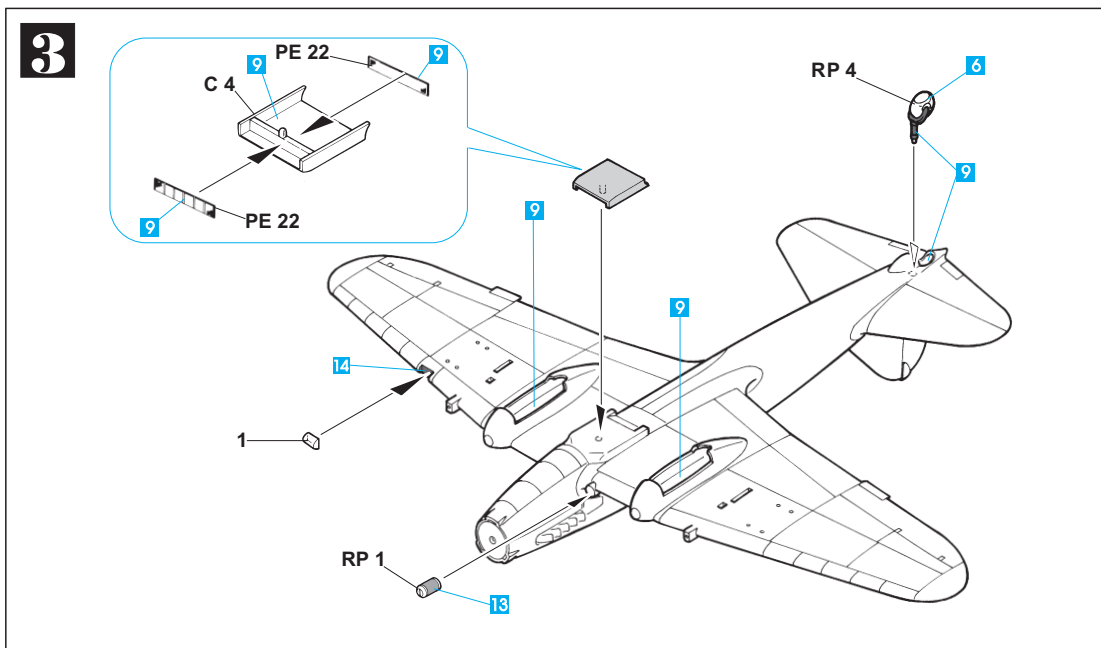
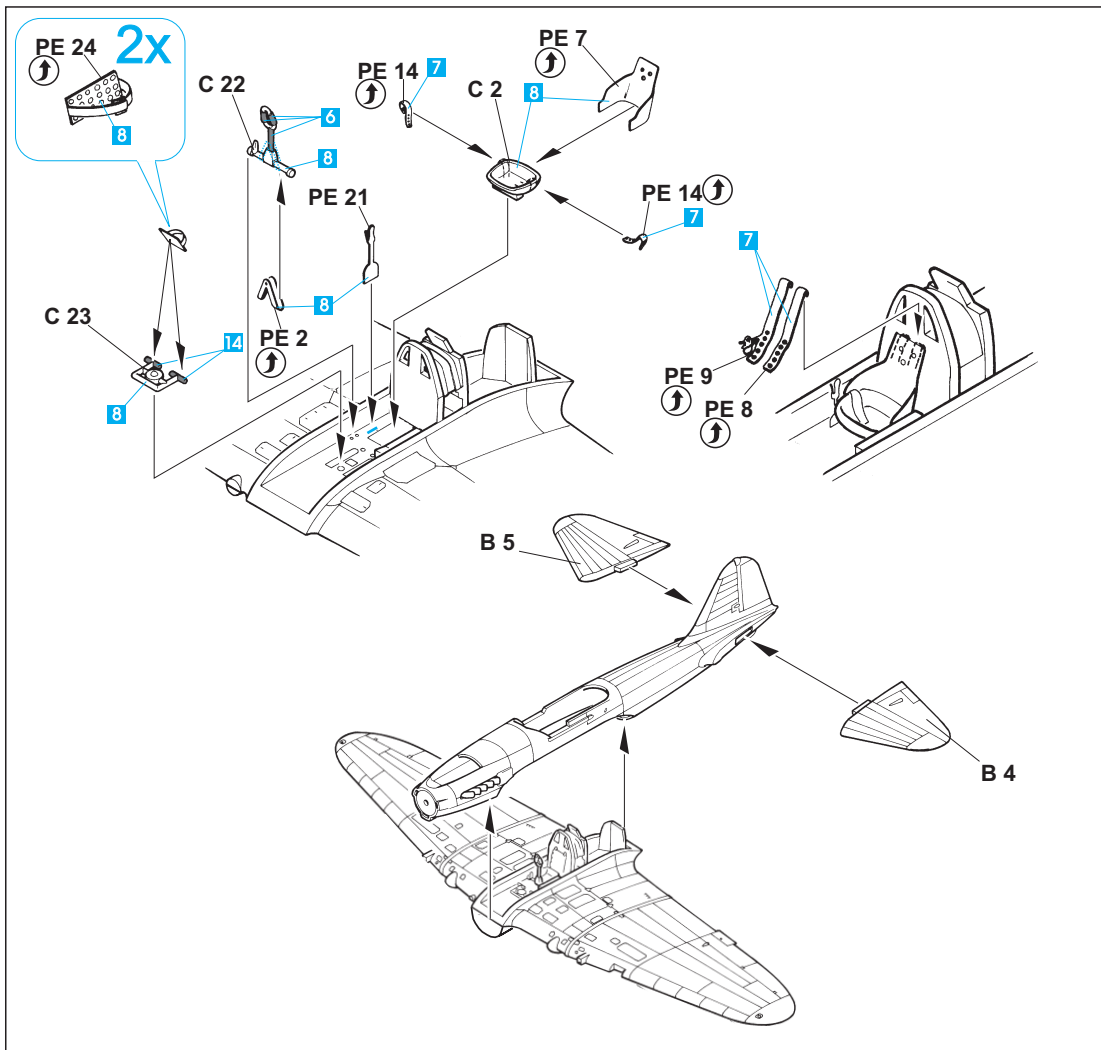

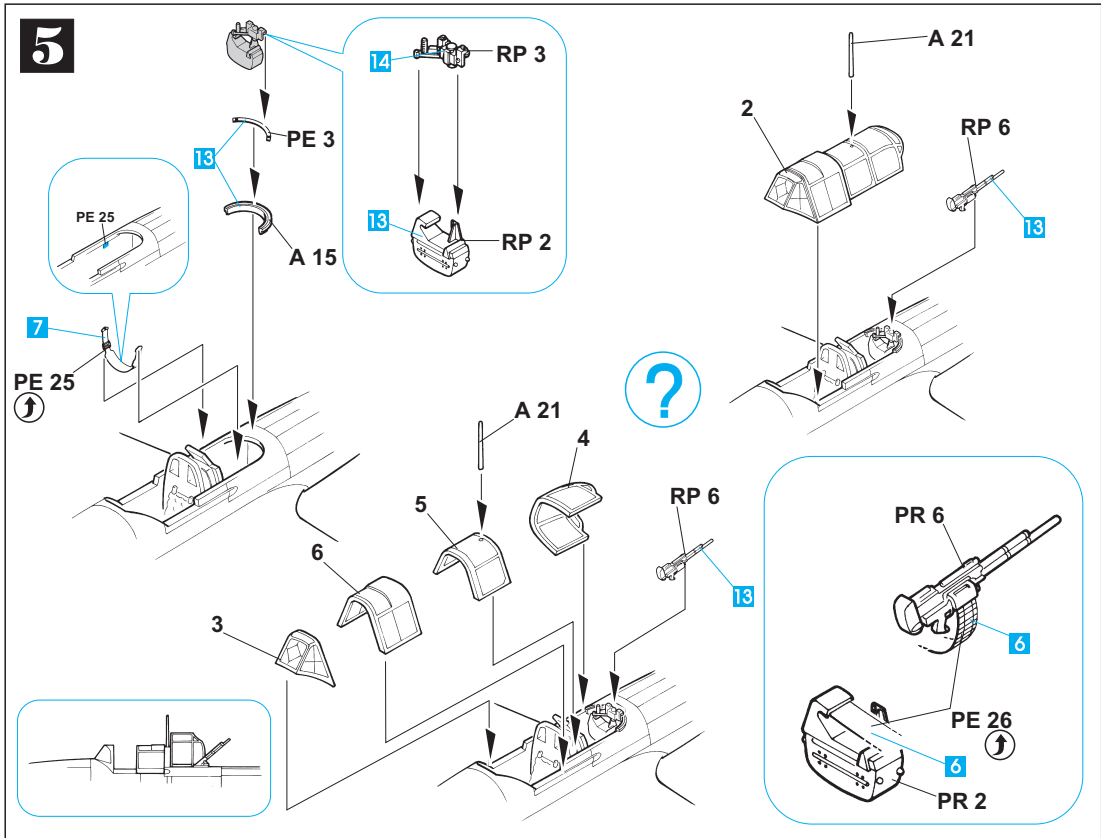
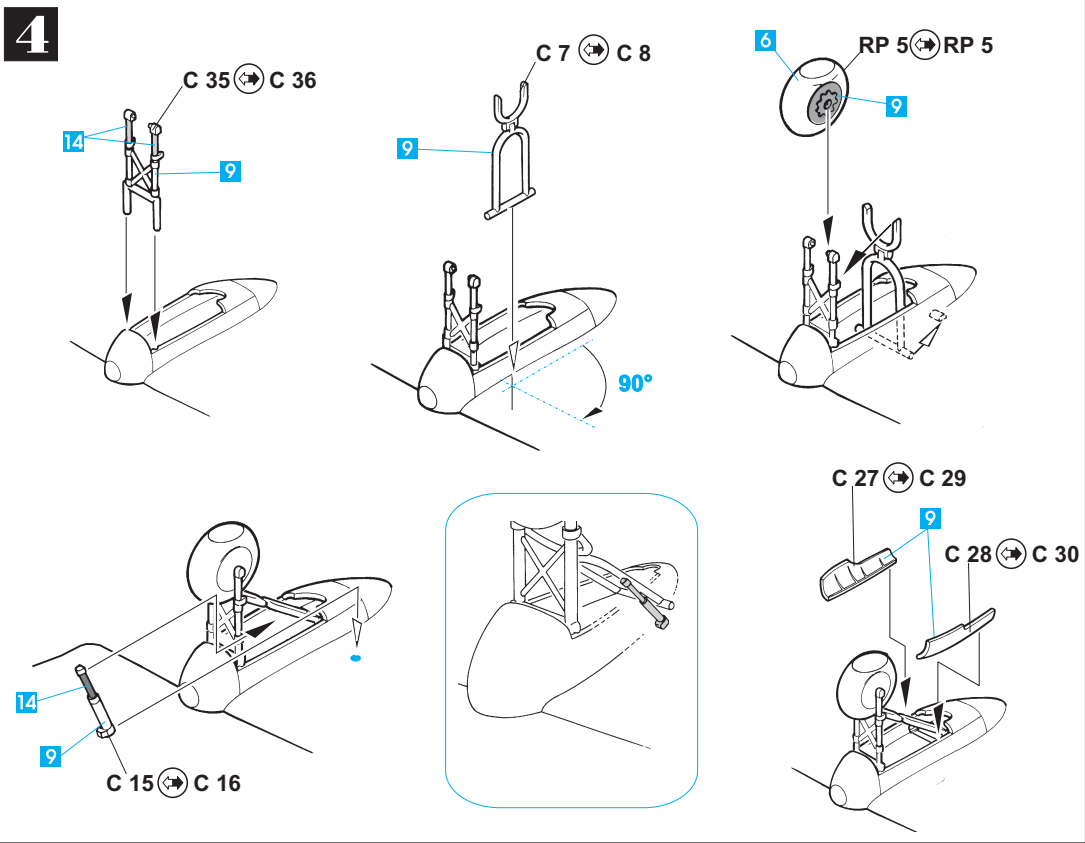

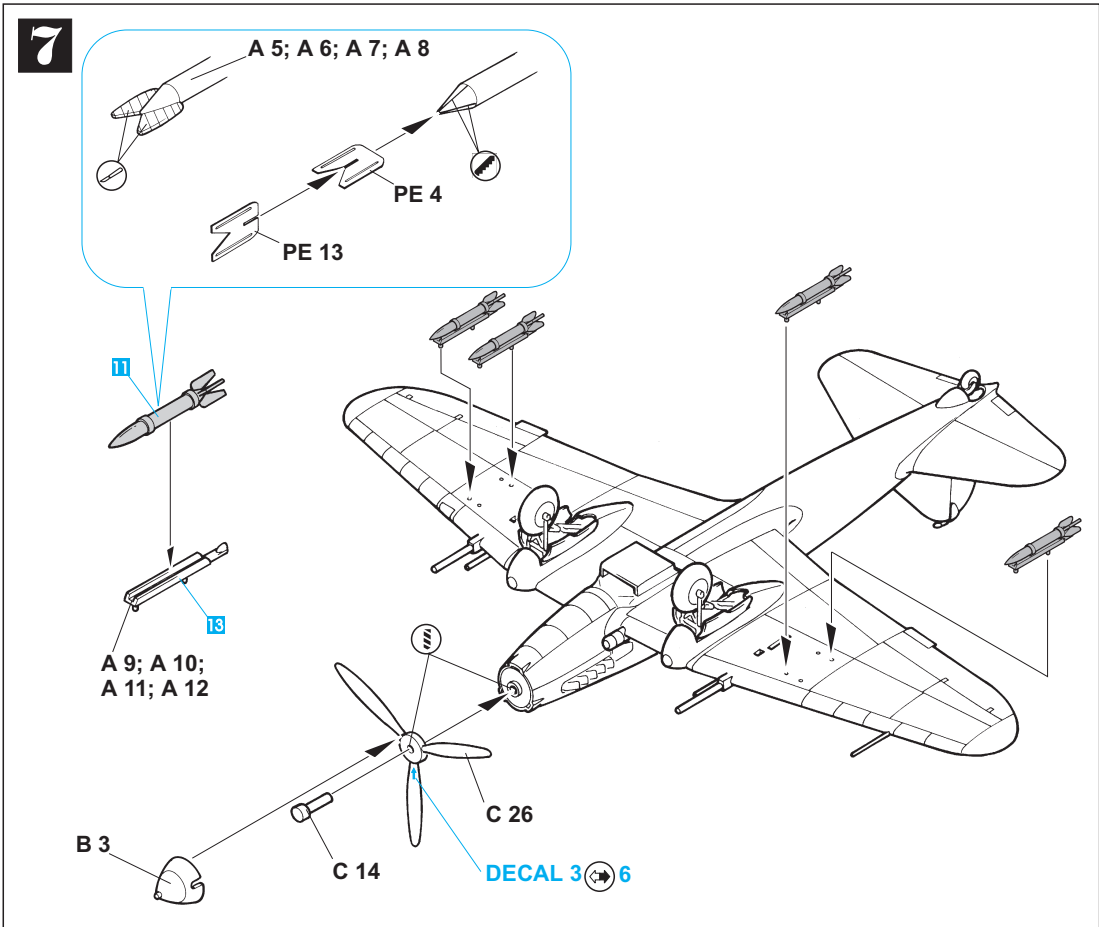
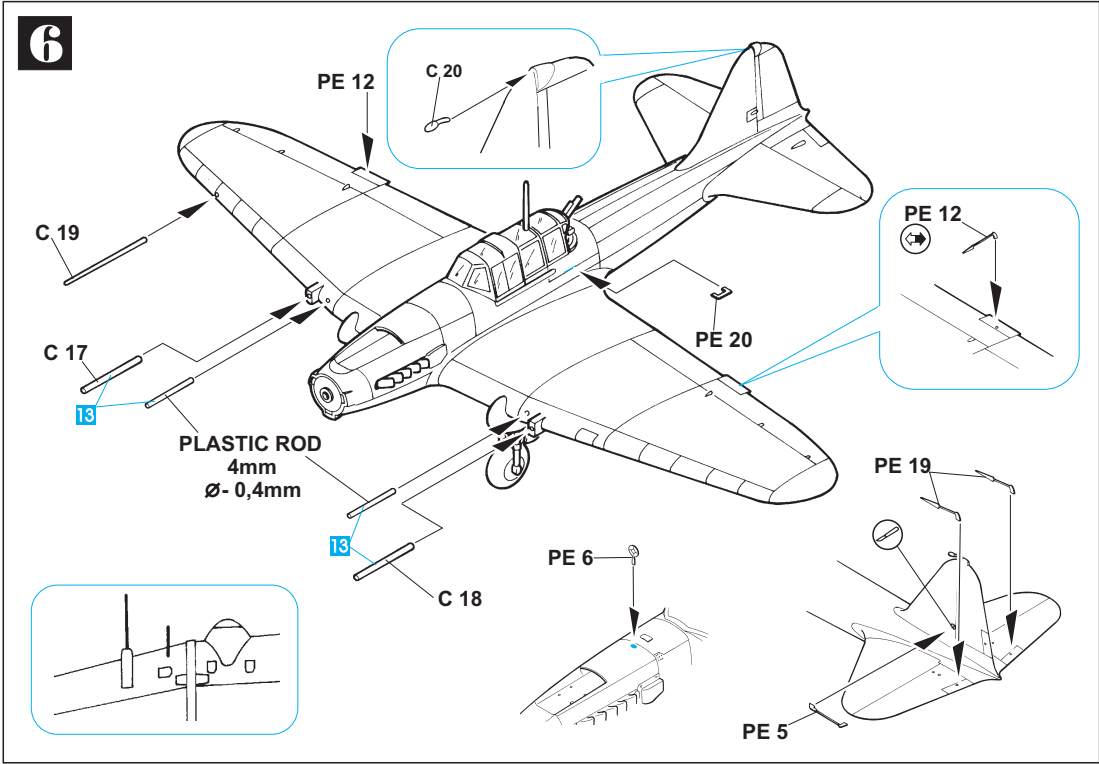

## ✧ OZNAČENÍ A ZBARVENÍ MARKIERUNGEN UND BEMALUNG

## ✧ MARKING AND PAINTING DECORATION ET PEINTURE

Vzhledem k tomu, že není prokazatelně jisté s jakými kamuflážemi horních a bočních ploch námi nabízené Il-2m3 opravdu létaly, ponecháváme výběr kamuflážního schématu na Vás.

Since the upper surface schemes of the aircraft for which we are supplying markings are not precisely known, we are leaving it up to the individual modeler to verify them keeping in mind the following.

Weil sich die Tarnung der oberen Flächen und der Seitenflächen von den Il-2m3, die wir anbieten, nicht hundertprozentig nachweisen läßt, wird die Auswahl der Tarnung Ihnen überlassen.

Étant donné qu'il n'a pas été prouvé de façon sûre quel camouflage, les surfaces supérieures et latérales Il-2m3 que nous proposons porteront réellement, nous vous laissons le choix du schéma de camouflage.

**A**

Trojbarevné kamuflážní schéma zpracované na základě publikace „Schémata zastírajícího zbarvení letadel“ vydané v SSSR v roce 1943 jako předpis pro zbarvení sovětských letadel (publikováno J. Hornátem v časopisu L+K číslo 11 a 12/1989).

Three tone camouflage schemes are based on material printed in publication „Protective Paint Schemes of Aircraft“ which was a specification issued in 1943 by the Soviet defence ministry outlining colours and patterns for Soviet aircraft (printed by J. Hornát in Letectví + Kosmonautika, nos. 11 and 12, 1989).

Dreifarbige Tarnung aus dem Buch „Schema der Tarnung von Flugzeugen“ , das in der UdSSR im Jahre 1943 als Vorschrift für die Tarnung der sowjetischen Flugzeuge (publiziert von J. Hornát in der Zeitschrift L+K Nr. 11 und 12/ 1989) herausgegeben worden ist.

Schéma de camouflage trois couleurs créé selon la publication „Schéma de la coloration de camouflage des avions“ publié en U.R.S.S. en 1943 en tant que règlement pour la coloration des avions soviétique (publié par J. Hornat dans le magazine L+K n° 11 et 12/1989).

**A<sub>1</sub>**

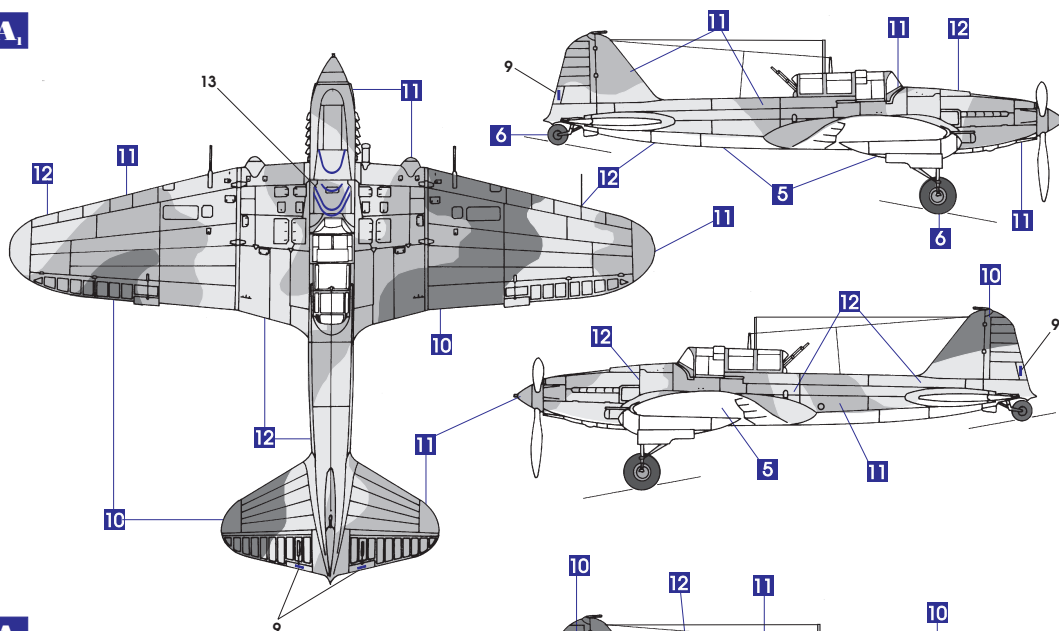

**A<sub>2</sub>**

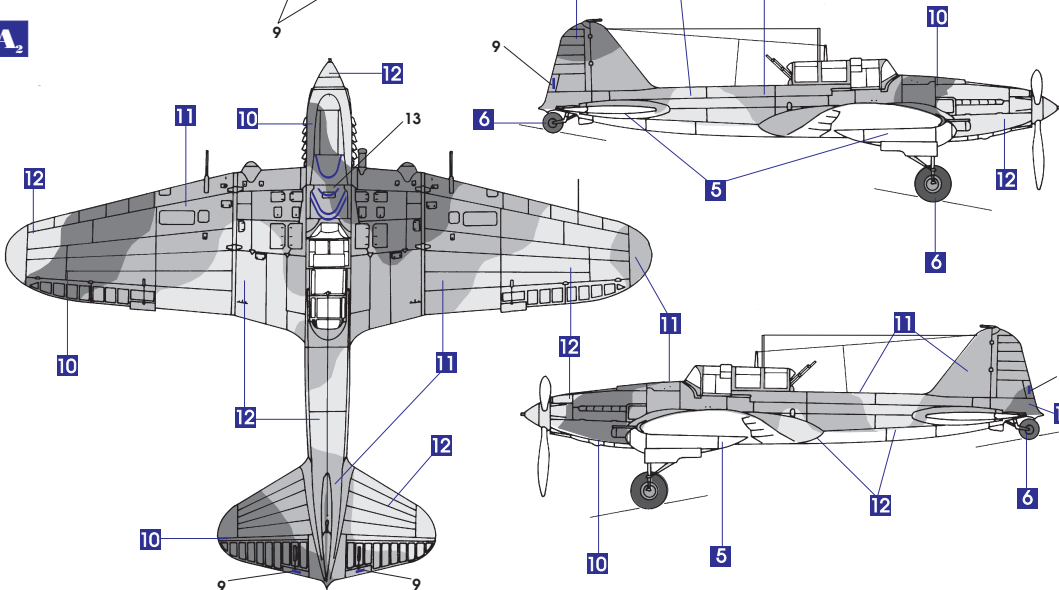

✧ OZNAČENÍ A ZBARVENÍ  
MARKIERUNGEN UND BEMALUNG

✧ MARKING AND PAINTING  
DECORATION ET PEINTURE

**B**

Všeobecně známé a uznávané dvoubarevné kamuflážní schéma.  
The generally acknowledged use by the Soviet of two tone schemes.  
Allgemein bekannte und Anerkannte zweifarbige Tarnung.  
Schéma de camouflage deux couleurs connu et reconnu de façon générale.

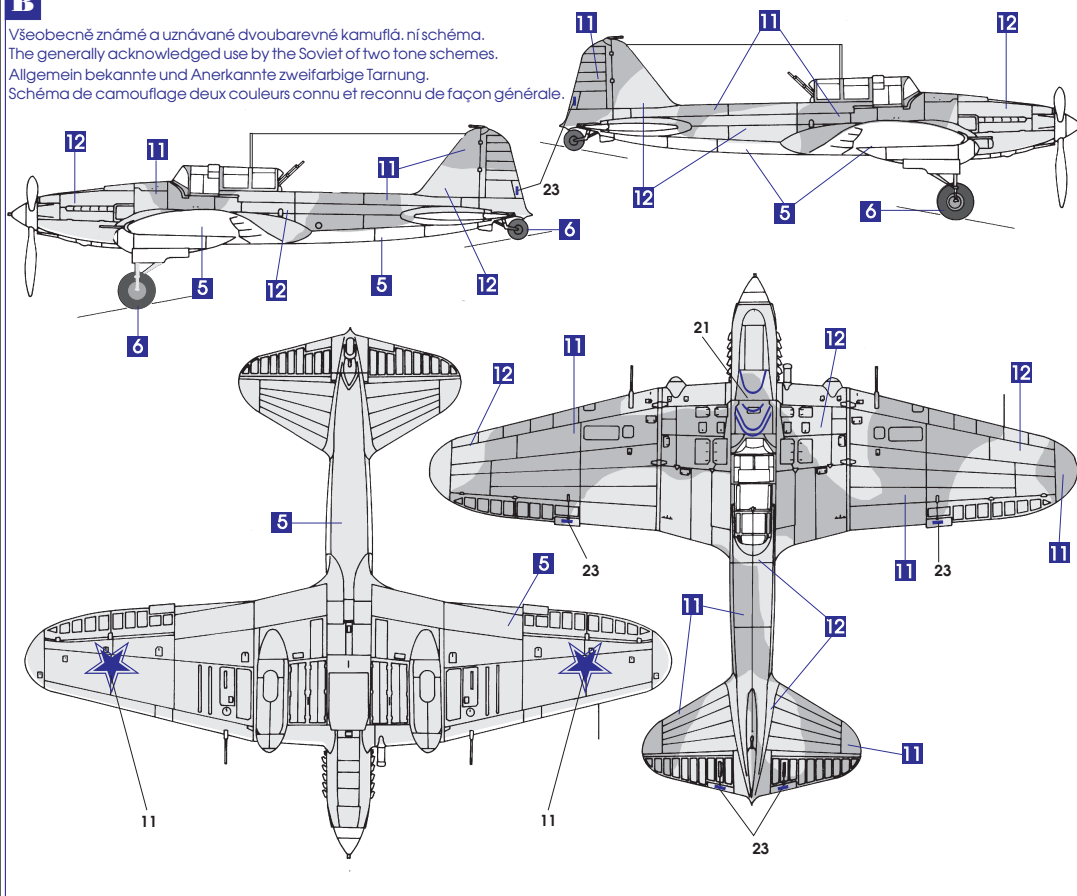

**I** Il-2m3 STORMOVİK, „biłá 1“, pilotovaný hrdinou SSSR J. Pavlovem. Tento stroj byl darem pracujících města Kustanaj jejich rodákovi a působil od podzimu 1944 a. do konce války na baltském pobře. í.  
Il-2m3 STORMOVİK, White 1, flown by Hero of the Soviet Union recipient J. Pavlov. This aircraft was a gift from the workers of Kustanai, from where Pavlov came, and operated from the fall of 1944 to the end of the war in the Baltic Region.  
Il-2m3 STORMOVİK, „Die weiße 1“ geflogen von dem „Held der UdSSR“ J.Pavlov. Die Maschine war ein Geschenk der Arbeiter der Stadt Kustanaj wurde, eingesetzt von Herbst 1944 bis zum Ende des Krieges an der Ostseeküste.  
Il-2m3 STORMOVİK, „ 1 blanche “, piloté par le héros de l’U.R.S.S. J.Pavlov. Cette machine fut le cadeau des travailleurs de la ville de Koustanai à leur compatriote, et fut en fonction sur la côte baltique depuis l’automne 1944 jusqu’à la fin de la guerre.

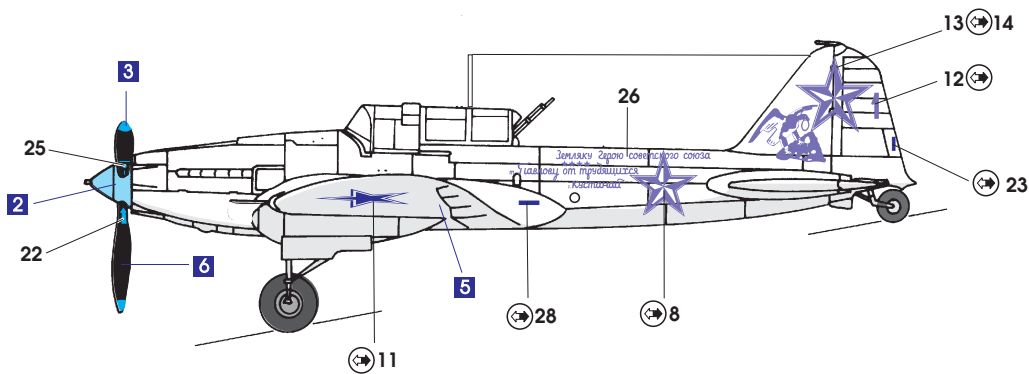

Pou. ijte jedno z výše uvedených kamuflážních schémat.  
Make choice of color scheme.



✧ OZNAČENÍ A ZBARVENÍ  
MARKIERUNGEN UND BEMALUNG

✧ MARKING AND PAINTING  
DECORATION ET PEINTURE

**2** Il-2m3 STORMOVİK, „Za Leningrad“ - „білія 07“, patří k 566. Bítevnímu pluku; leningradský front - zima 1944. Kromě nápisu „Za Leningrad“ a siluety petropavlovské pevnosti nesl letoun nápis „Pomsta za Christěnka“ na památku poručíka R. Christěnka, který padl v boji na jaře 1944.  
 Il-2m3 STORMOVİK, „For Leningrad“, White 07, of the 566th ShAP, Leningrad Front, Winter, 1944. As well as the Leningrad inscription and city skyline, the aircraft also bore the inscription „For Christenko“ in honour of R. Christenko who was killed in action in the spring of 1944.  
 Il-2m3 STORMOVİK, „Für Leningrad“-„Die wieße 07“ gehörte zum 566. Kampfbregiment, Leningrad - Front-Winter 1944. Außer der Überschrift „Für Leningrad“ und der Silhouette der Petropavlovsk -Festung trug das Flugzeug auch die Überschrift „Rache für Christenko“ als Andenken an den Leutnant R.Christenko, der im Frühling 1944 gefallen ist.  
 Il-2m3 STORMOVİK, „Pour Leningrad“, „07 blanche“, faisant partie du 566ème régiment de combat; front de Leningrad - hiver 1944. En sus de l'inscription Pour Leningrad et de la silhouette de la forteresse Pierre-et-Paul, l'avion portait l'inscription „Vengeance pour Christenko“ à la mémoire du lieutenant R.Christenko qui fut tué au combat en printemps 1944.

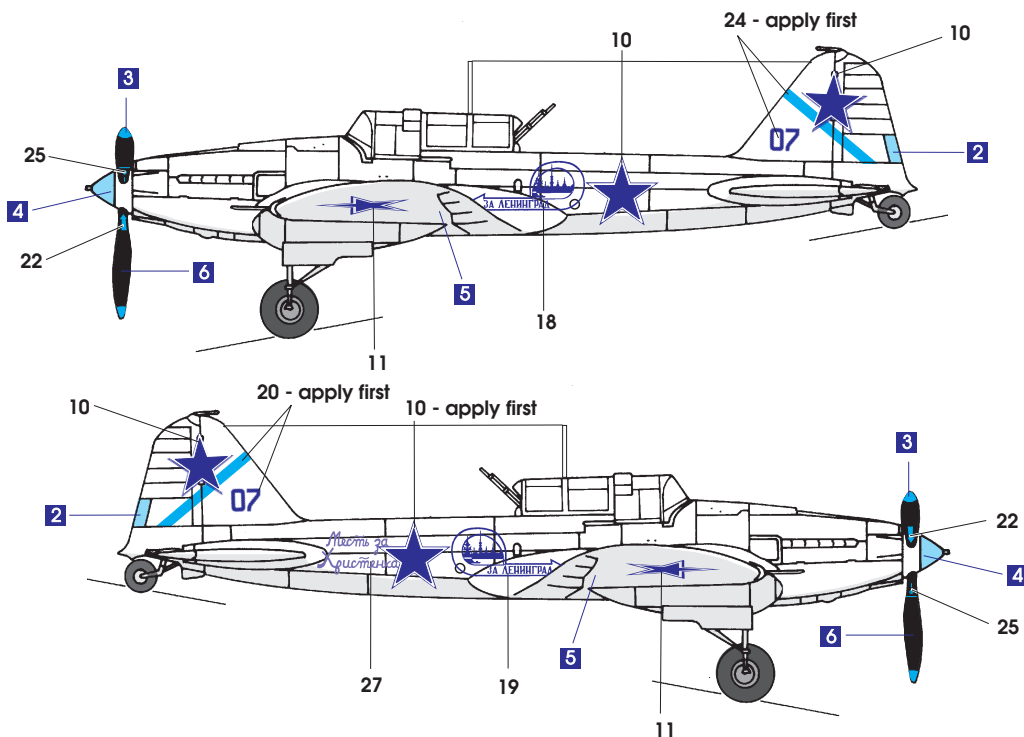

Pou ijte jedno z výše uvedených kamuflá ních schémat.  
 Make choice of color scheme.

**3** Il-2m3 STORMOVİK, „Mstítěl“ „білія 25“, účastník berlínské operace v dubnu a v květnu 1945.  
 Il-2m3 STORMOVİK, „Avenger“, White 25, during the Berlin Operation of April and May, 1945.  
 Il-2m3 STORMOVİK, „Der Rächer“-„Die wieße 25“ ist der Teilnehmer an der Berlin-Okkupation von April bis Mai 1945.  
 Il-2m3 STORMOVİK, „Vengeur“-„25 blanche“, participant de l'opération de Berlin en avril jusqu'à mai 1945.

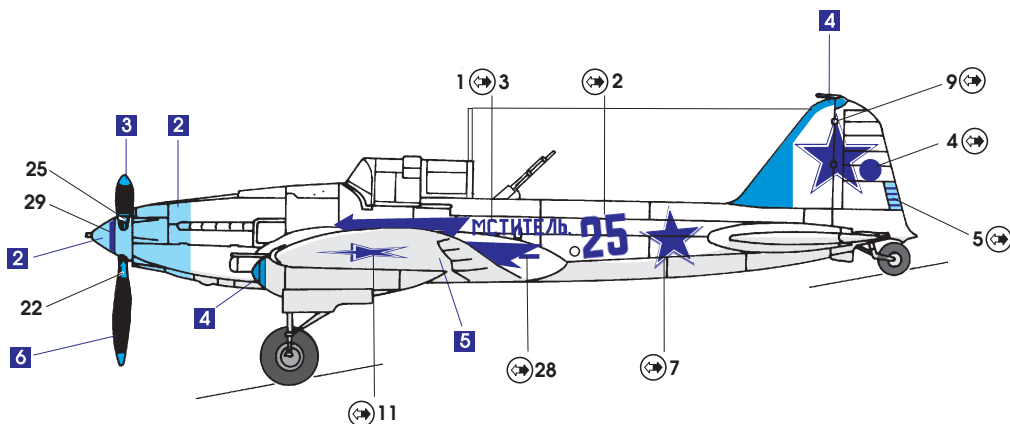

Pou ijte jedno z výše uvedených kamuflá ních schémat.  
 Make choice of color scheme.

★ OZNAČENÍ A ZBARVENÍ  
MARKIERUNGEN UND BEMALUNG

★ MARKING AND PAINTING  
DECORATION ET PEINTURE

- 4 Il-2m3 STORMOVİK, 237. bitevního leteckého pluku. Letoun létal v zimní kamufláži.  
 Il-2m3 STORMOVİK, 237th ShAP. This plane has winter scheme marking.  
 Il-2m3 STORMOVİK, 237. Kampfregiment.  
 Il-2m3 STORMOVİK, 237<sup>e</sup>me régiment d'aviation de combat.

