

Marking & Painting

マーキング及び塗装図
Markierungen und Bemalung
Décoration et Peinture
Marchio & Pittura
標貼及着色指示

① 第57戦闘航空群 第65戦闘飛行隊 イタリア 1944年
57th Fighter Group 65th Fighter Squadron
ITALY 1944

② 第345戦闘航空群 第353戦闘飛行隊
グレン.T.イーグルストン少佐 フランス 1945年
345th Fighter Group 353rd Fighter Squadron
Maj.G.T. EAGLESTON FRANCE 1945

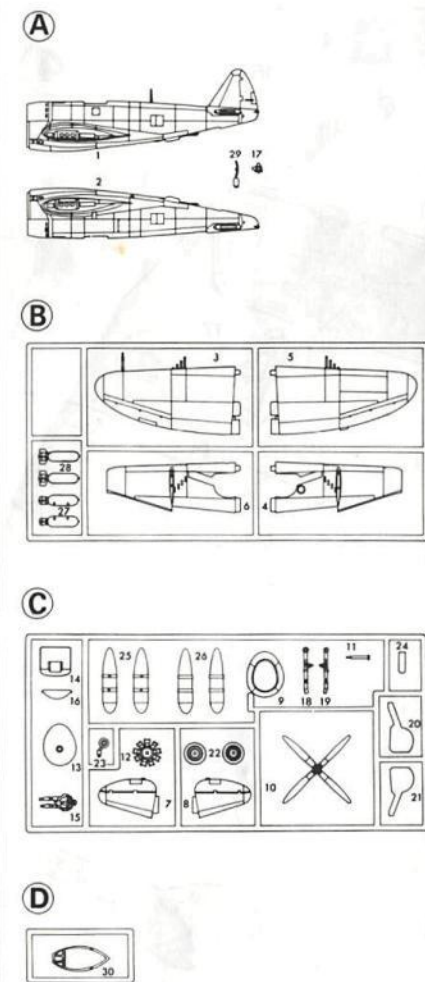
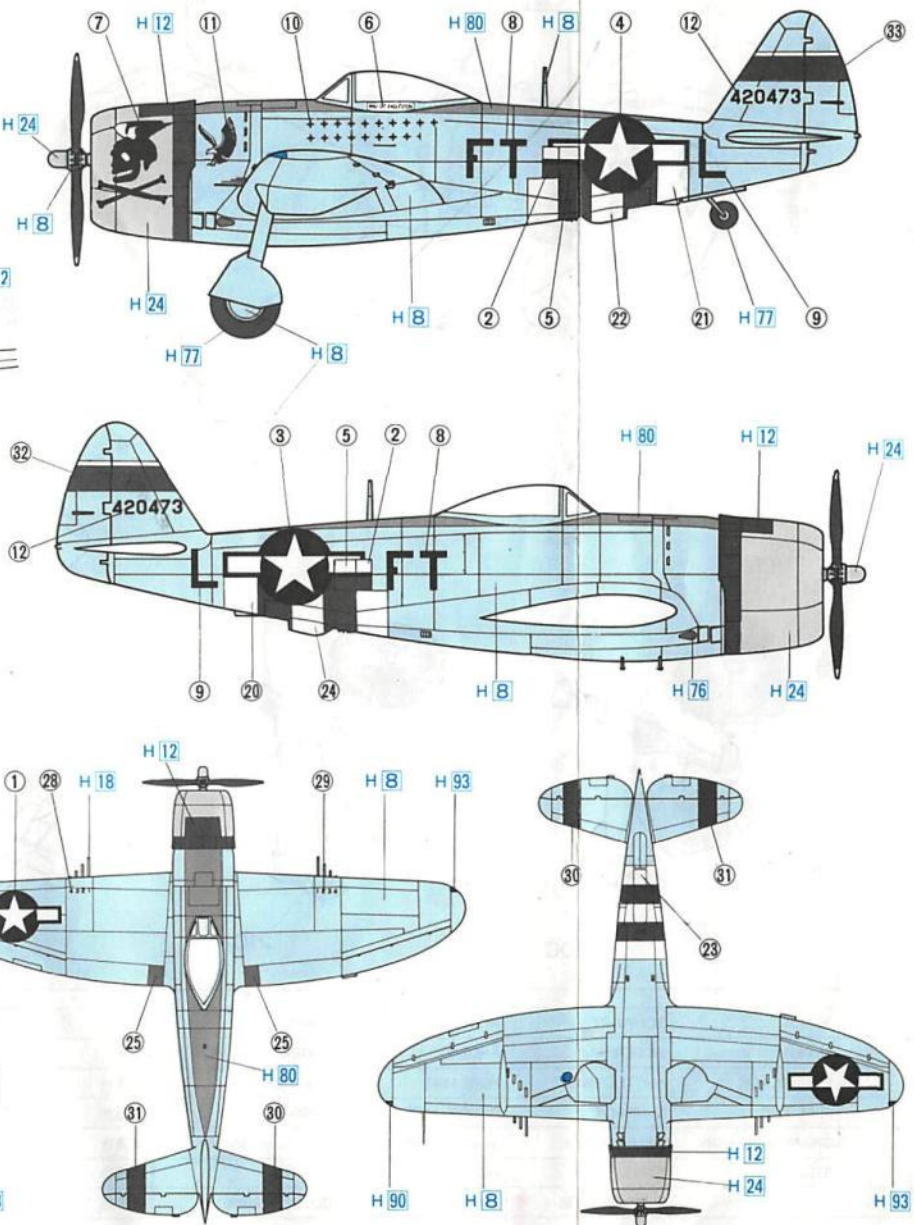
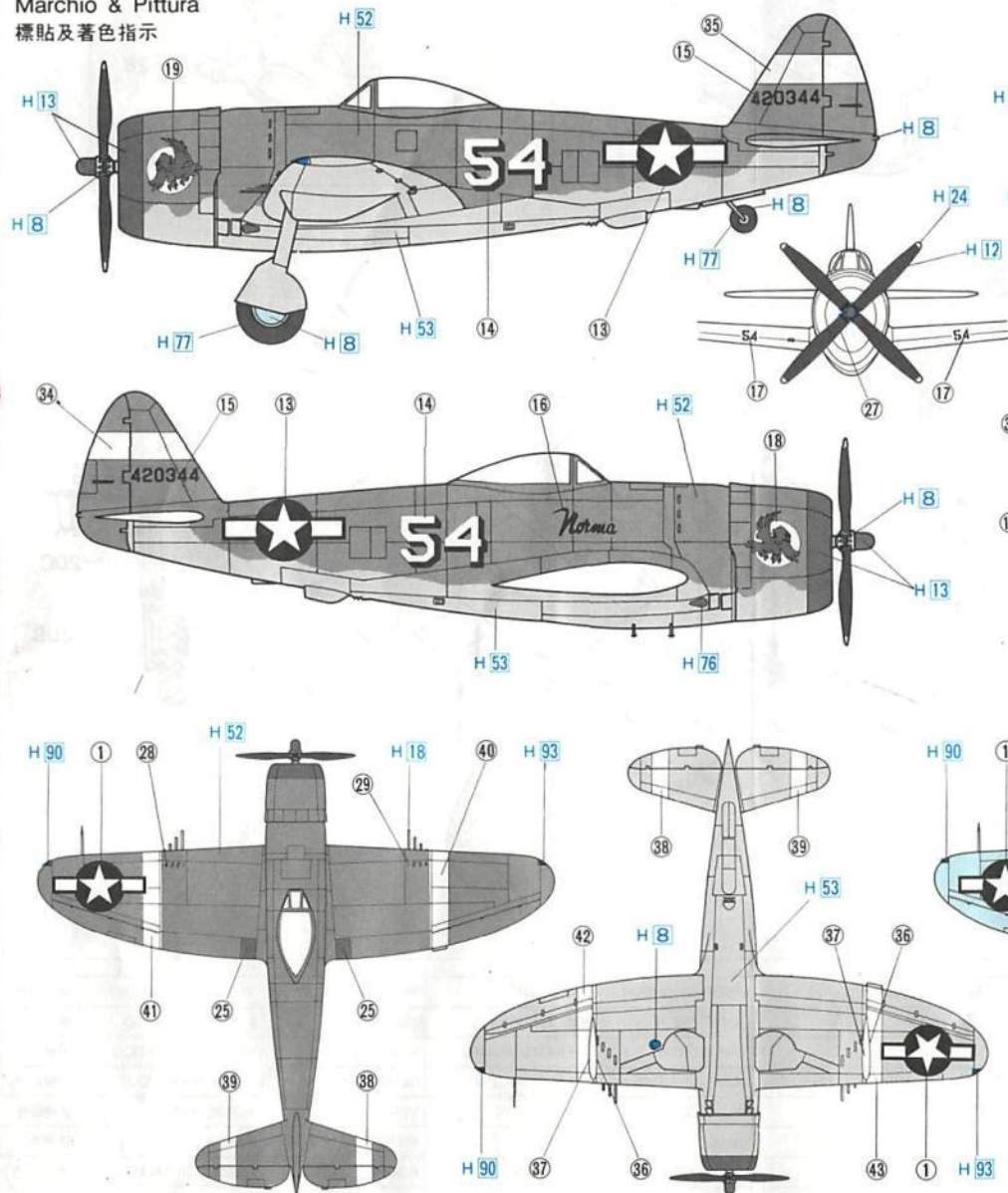

Republic P-47D THUNDERBOLT
1:72 リパブリック P-47D サンダーボルト
Hasegawa Hobby kits



P-47D サンダーボルトは、後方視界を改善するためレザバックの流線型胴体を廃止して水滴型キャノピーを装備したタイプで、D-25以降はすべてこのタイプとなっています。この改造で最大速度は若干低下しましたが、極めてバランスのとれた戦闘機となり、排気タービン装備と相まって高空から低空までのあらゆる高度で高性能を発揮して、特に対地攻撃に猛威をふるいました。
(データ)乗員1名、全幅12.43m、全長11.02m、全高4.45m、全備重量7938kg、エンジンP & W R-2800-59、出力2430馬力、最大速度686km/h、武装12.7mm機銃×8。

Le P-47D Thunderbolt, pour améliorer son champ de vision arrière, a vu l'abandon du fuselage allongé du Razor Back pour être transformé en appareil équipé d'une verrière (cockpit) en forme de goutte d'eau qui fut le précurseur de tous les types construits à partir du modèle D-25. Bien que cette réorganisation structurale a entraîné quelque perte en vitesse maximale, cet avion de combat a acquis un meilleur équilibre qui, avec sa turbine d'évacuation, l'ont doté d'une extrême maniabilité à grande vitesse autant en haute qu'en basse altitude. Il fut tout spécialement efficace contre les positions ennemies au sol.
(Données techniques) Equipe:1
Envergure:12,43m Longueur:11,02m Hauteur:4,45m
Poids total avec équipement complete:7,938kg
Moteur:P & W R-2800-59 Puissance:2,430 chevaux
Vitesse maximale:686 km/h
Armement fixe:8 × canons de 12,7 mm

The P-47D Thunderbolt was a version of the Thunderbolt series with the razorback shape of the upper rear fuselage flattened and a tear drop canopy placed over the cockpit for improved rearward vision, a feature included on all versions of the P-47 produced after the D-25. This revision reduced the maximum speed of the aircraft somewhat, but it did a great deal to improve the balance of the design as a fighter aircraft. The Thunderbolt, equipped with exhaust turbines and with outstanding performance in all types of operations from low to very high altitudes was also used extensively in the ground support role.
(Data) Crew:1 Wing span:12.43m
Length:11.02m Height:4.45m
Weight fully loaded:7938kg
Power plant:Pratt and Whitney R-2800-59
Maximum horsepower:2,430 Maximum speed:686km/h
Armament:8 × 12.7mm machine guns

Il P-47D Thunderbolt è una versione della serie Thunderbolt contraddistinta dall'appiattimento della parte superiore della fusoliera, originariamente a dorso di rasoio, e dalla presenza della calotta a forma di goccia che migliora la visibilità posteriore, caratteristiche incluse in tutte le versioni del P-47 dopo il D-25. Queste modifiche riducevano in certa misura la velocità massima dell'aereo, ma ne miglioravano notevolmente l'equilibratura del design come aereo caccia. Il Thunderbolt, dotato di turbine di scarico che gli consentivano prestazioni eccezionali a qualsiasi altitudine, fu usato estensivamente anche come sostegno alle truppe di terra.
(Caratteristiche) Equipaggio:1 Apertura alare:12,43m Lunghezza:11,02m Altezza:4,45m
Peso completamente carico:7938kg Motore:Pratt & Whitney R-2800-59 Potenza massima:2430cv
Velocità massima:686km/ora
Armamento fisso:8 mitragliatrici da 12,7mm

Die P-47D Thunderbolt war eine Version der Thunderbolt-Serie, bei der die Razorback-Form des oberen hinteren Rumpfes abgeflacht und ein tränenförmiges Dach über das Cockpit für bessere Sicht nach hinten gesetzt wurde, ein Merkmal, das alle Versionen der P-47, die nach der D-25 produziert wurden, aufweisen. Durch diese Änderung wurde die Höchstgeschwindigkeit des Flugzeuges etwas reduziert, aber gleichzeitig die Balance der Konstruktion als Kampfflugzeug stark verbessert. Die Thunderbolt, ausgerüstet mit Abgas-Turbinen, wies in allen Operationen von niedriger bis sehr hoher Flughöhe eine hervorragende Leistung auf und wurde auch in großem Umfang für Boden-Nachschub eingesetzt.
(Data) Besatzung:1 Spannweite:12,43m Länge:11,02m Höhe:4,45m Gewicht bei voller Beladung:7938kg Triebwerk:Pratt and Whitney R-2800-59 Höchstgeschwindigkeit:686 km/h Feste Bewaffnung:8 × 12,7 mm Maschinengewehr

P-47D Thunderbolt 是為了改良後方的視線而廢除了Razor Back的流線型機體，改裝了水滴型的座艙罩，從D-25以後都採用這種機型。Thunderbolt 經過改造後雖然最大速度略微降低，但成為擁有最佳平衡機體的戰鬥機。加上其排氣渦輪的裝備，不論從高空到低空，都可發揮最高的性能，尤其在空對地攻擊中更具有猛烈的威力。
(諸元) 乘員:1名 全寬:12.43公尺
全長:11.02公尺 全高:4.45公尺
全部裝備重量:7,938公斤
引擎:P&W R-2800-59
輸出功率:2,430馬力
最高速度:686公里/小時
武器裝備:12.7毫米機槍×8

■ 部品及びデカールを紛失したり、破損した場合は
実費でおわけします。料金及び送料については、
当社サービス係までお問い合わせください。
榎長谷川製作所 静岡県焼津市八幡1193-2 〒425
TEL 0546-28-8241

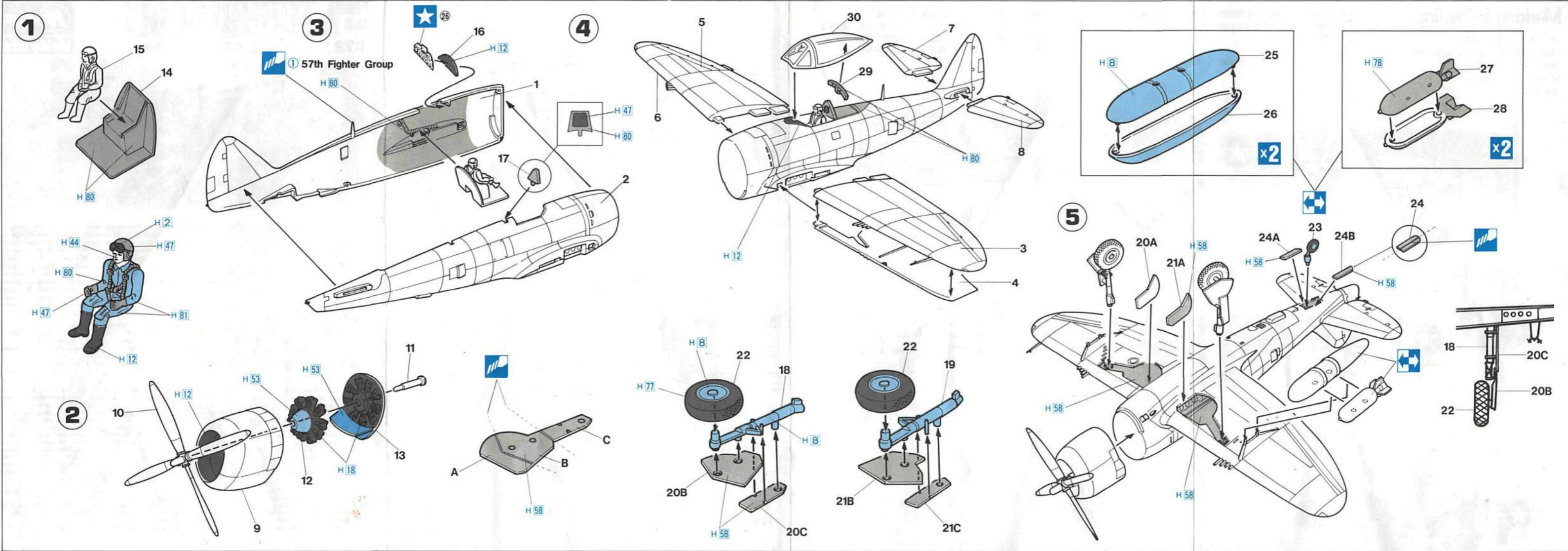

1 接着してください。CEMENT TOGETHER ZUSAMMENKLEBEN COLLER ENSEMBLE INCOLLARE INSIEME 接着剤を一緒に使ってください。

2 接着しないでください。DO NOT CEMENT NICHT KLEBEN NE PAS COLLER NON INCOLLARE 不用接着。

3 切り取ってください。REMOVE ENTFERNEN RETIRER SEPARARE 切り取。

4 穴をあけてください。OPEN HOLE OFFERN FAIRE UN TROU FORO APERTO 開孔。

5 2組つってください。WIRD DOPELT BENÖTIGT DEUX SETS NÉCESSAIRES NECESSARIE 2 SETHE 同様の制作に備。

6 デカールをはってください。APPLY DECAL HER ABZIEHBILD APPLICARE DECALCOMANIE APPLICARE DECALCOMANIE 貼上水印紙。

7 2組つってください。WIRD DOPELT BENÖTIGT DEUX SETS NÉCESSAIRES NECESSARIE 2 SETHE 同様の制作に備。

8 オモリを入れてください。INSERT BALLAST BALLAST ZUGEBEN A LESTER AGGIUNGERE ZAVORRA 加重物。

9 注意してください。BE CAREFUL HER VORSICHT FAIRE ATTENTION 小心留意。

塗料指定のH[]はグンゼ産業・水性ホビーカラー、[]はMr.カラーの番号です。このキットには接着剤は入っていませんので別にお求めください。

H[] in painting indication is the number of Gunze Sangyo Aqueous Hobby Color, while [] is that of Mr. Color. Glue is not included in this kit.

H[] bei Bemalungshinweisen ist die Nummer der Aqueous-Hobby-Color von Gunze Sangyo, während [] ist die Nummer der Mr. Color. La colle n'est pas incluse dans ce kit.

H[] nella indicazione della pittura è il numero della Gunze Sangyo del colore ad acqua per Hobby, mentre [] è quello di Mr. Color. La colla non è inclusa nella scatola di montaggio.

H[] 這個番色指示是代表都是出品水性模型漆的編號，而[]則代表都是出品樹脂漆的編號，這份零件並沒有包括膠水。

H 2 2	ブラック	BLACK	SCHWARZ	NOIR	NERO	黒色
H 8 8	シルバー	SILVER	SILBER	ARGENT	ARGENTO	銀色
H 12 33	つや消ブラック	FLAT BLACK	MATTSCHWARZ	NOIR MAT	NERO OPACO	啞黒色
H 13	つや消レッド	FLAT RED	MATTROT	ROUGE MAT	ROSSO OPACO	啞紅色
H 24 53	オレンジイエロー	ORANGE YELLOW	GELBORANGE	JAUNE-ORANGE	GIALLO ARANCIO	橙黄色
H 18 28	黒鉄色	STEEL	STAHL	ACIER	ACCIAIO	黒鐵色
H 44 51	はだ色	FLESH	FLEISCHFARBE	CHAIR	COLOR CARNE	肌肉色
H 47 41	レッドブラウン	RED BROWN	ROTBRAUN	MARRON ROUGE	MARRONE ROSSICCO	紅褐・明紅色
H 52 12	オリーブドラブ (1)	OLIVE DRAB (1)	OLIVE DRAB (1)	OLIVE DRAB (1)	OLIVA SBIADITO (1)	橄欖綠色
H 53 18	ニュートラルグレー	NEUTRAL GRAY	NEUTRAL GRAY	NEUTRAL GRAY	GRIGIO NEUTRO	天然灰色

H 58 2	機体内部色	INTERIOR GREEN	INNENGRÜN	VERT INTERIEUR	VERDE INTERMEDIO	機内綠色
H 76 51	焼鉄色	BURNT IRON	GEBER, ISEN	FER BRULÉ	FERRO BRUCIATO	燒鐵色
H 77	タイヤブラック	TIRE BLACK	REIFENSCHWARZ	NOIR DE PNEU	NERO PNEUMATICO	胎黒色
H 78 33	オリーブドラブ (2)	OLIVE DRAB (2)	OLIVE-DRAB (2)	OLIVE DRAB (2)	OLIVA SBIADITO (2)	橄欖綠色
H 80 33	カーキグリーン	KHAKI GREEN	KHAKIGRÜN	VERT KHAKI	VERDE KAKI	鈔磯綠色
H 81 55	カーキ	KHAKI	KHAKI	KHAKI	KAKI	鈔磯色
H 90 41	クリアーレッド	CLEAR RED	ROT, REIN	ROUGE CLAIR	ROSSO CHIARO	透明紅色
H 93 50	クリアーブルー	CLEAR BLUE	BLAU, REIN	BLEU CLAIR	BLU CHIARO	透明藍色