

# KPM 0024



## Schulgleiter SG 38

Nejmasověji vyráběný školní kluzák všech dob.

SG 38 (SG značí Schneider Grunau) byl společným dílem konstruktérů Rehbergera, Schneidera a Hofmanna.

Schulgleiter SG 38 byl nejmasověji vyráběným školním kluzákem všech dob, k čemuž mu dopomohla druhá světová válka. Zalétán byl v roce 1938 a stal se základním typem užívaným německou polovojenskou leteckou organizací NSFK (nationalsozialistisches Fliegerkorps). Vedle toho sloužily Schulgleitery také přímo v pilotních školách Luftwaffe (Flugzeugführerschule). Celkem bylo vyrobeno kolem 10 000 SG 38, což je na školní kluzák úctyhodné množství. Výroba během války probíhala nejen v Německu, ale také na území dalších, Německem okupovaných, států, jmenovitě Rakouska, Holandska a části Československa (v Sudetech u firmy Petera Flugzeugbau ve Vrchlabí a v protektorátu Böhmen und Mähren ve Flugtechnische Fertigungsgemeinschaft Prag v Praze Letňanech). V menším množství, někdy s menšími úpravami, byly tyto kluzáky vyráběny i po válce v DDR, GB, Francie a Španělsko. V Československu byla v roce 1946 vyrobena stokusová série Leteckotechnickou výrobní společností v Letňanech. Zde se vyráběly pod novým typovým označením Šk-38 Komár. Další kusy vznikaly svépomocí v plachtařských klubech. Přesný počet postavených SG 38 nelze tedy určit.

### Rozměry a výkony:

Posádka: 1  
 Délka: 6.28 m  
 Rozpětí: 10.41 m  
 Výška: 2.43 m  
 Nosná plocha: 16 m<sup>2</sup>  
 Plošné zatížení : 13.75 kg/ m<sup>2</sup>  
 Prázdná hmotnost: 100 kg  
 Max. hmotnost: 210 kg  
 Max. rychlost: 115 km/h  
 Klouzavost: 10:1 při 52 km/h

The SG 38 Schulgleiter ( School glider) is a German high-wing, cable-braced, single-seat primary glider that was designed by Schneider, Rehberg and Hofmann at Edmund Schneider's factory at Grunau in 1938. The SG 38 was designed to be a training glider for basic flight training by the Nationalsozialistisches Fliegerkorps (NSFK). The SG-38 played a critical role in pilot training for the Luftwaffe in the Second World War, as a simple, but robust, trainer for the rapid increase in the number of pilots needed by Germany. There were produced about 10 000 aircraft in Germany, Austria, Neederland and Czech territory. The produce continued after war in Eas germany, England, France, Spanien and Czechoslovakia.

### General characteristics and performances:

Crew: One  
 Length: 6.28 m (20 ft 7 in)  
 Wingspan: 10.41 m (34 ft 2 in)  
 Height: 2.43 m (8 ft 0 in)  
 Wing area: 16 m<sup>2</sup> (170 sq ft)  
 Wing loading: 13.75 kg/m<sup>2</sup> (2.82 lb/sq ft)  
 Empty weight: 100 kg (220 lb)  
 Gross weight: 210 kg (463 lb)  
 Maximum speed: 115 km/h (71 mph; 62 kn)  
 Maximum glide ratio: 10:1 at 52 km/h

### REALIZAČNÍ TÝM: / REALISATION TEAM:

Předlohový model: 3D modelace	Štěpán Stránský
Master model: 3D model	
Formy a výroba: CAD-CAM Technologie	Štěpán Stránský
Moulds and production: CAD-CAM Technology	
Titulní kresba:	Gustav Hýbner
Boxart:	
Návod:	Jarda Š
Instructions:	
Grafika a návrh obtisků:	Jarda Š
Graphic design, decals:	
Tisk obtisků:	EDUARD M.A.
Decal printer:	
Konzultanti:	Slavomír Goldemund
Consultants:	Miroslav Balous
	Jaroslav Dobiáš
	Václav Šorel
	Jaroslav Velc
	Michal Ovcáčík
	Pavel Šípka
	Ing.Miroslav Břínek

### POUŽITÉ PODKLADY: / USED REFERENCES:

Osobní archívy/ Personal archives  
 Michal Ovcáčík, Otakar Beneš  
 Letectví a Kosmonautika  
 Internet

Realizační tým KP velmi děkuje za velkou pomoc a asistenci při přípravě tohoto modelu všem, kteří poskytli materiály ze svých osobních sbírek.

The KP realization team gratefully acknowledges the co-operation of all who provided materials from their personal collections and thus enabled the preparation of this model.



**VOLITELNÉ  
OPTIONAL**



**VYVRTAT  
DRILL HOLE**



**ZBROUSIT  
REDUCE**



**ODSTRANIT  
REMOVE**

Používejte pouze vhodné nářadí, lepidlo a barvy. Během práce nejezte a nepijte.  
 POZOR - obsahuje malé součásti, které mohou mít ostré hrany. Není vhodné pro děti.

Use proper tools, glue and paints. Do not eat and drink during the work.  
 WARNING - contains small parts with possible sharp edges. Not suitable for children.

# Plastikové díly - Plastic parts

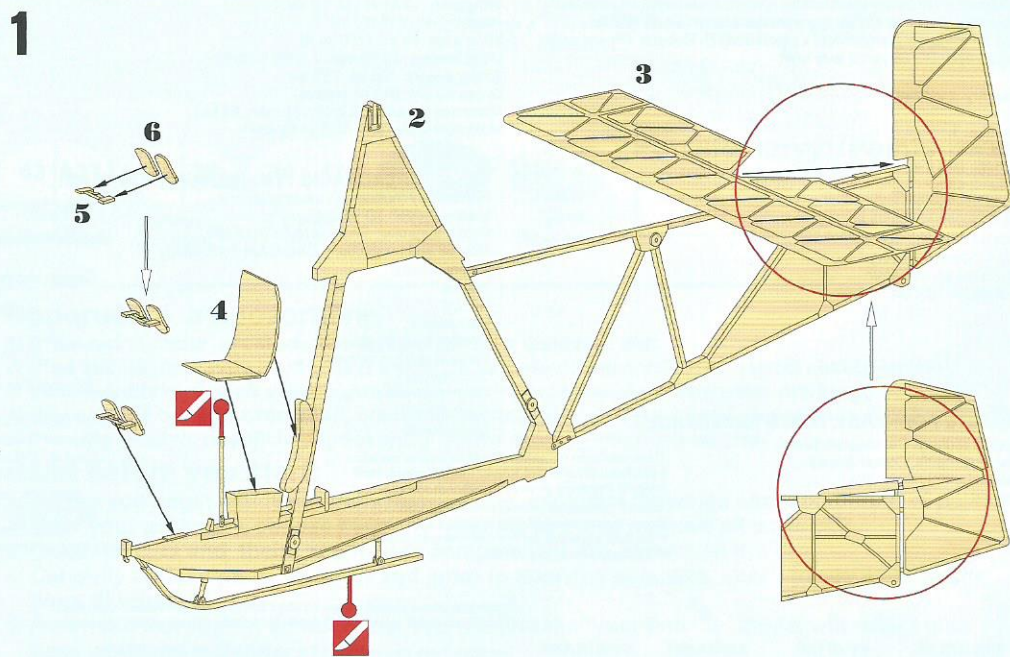
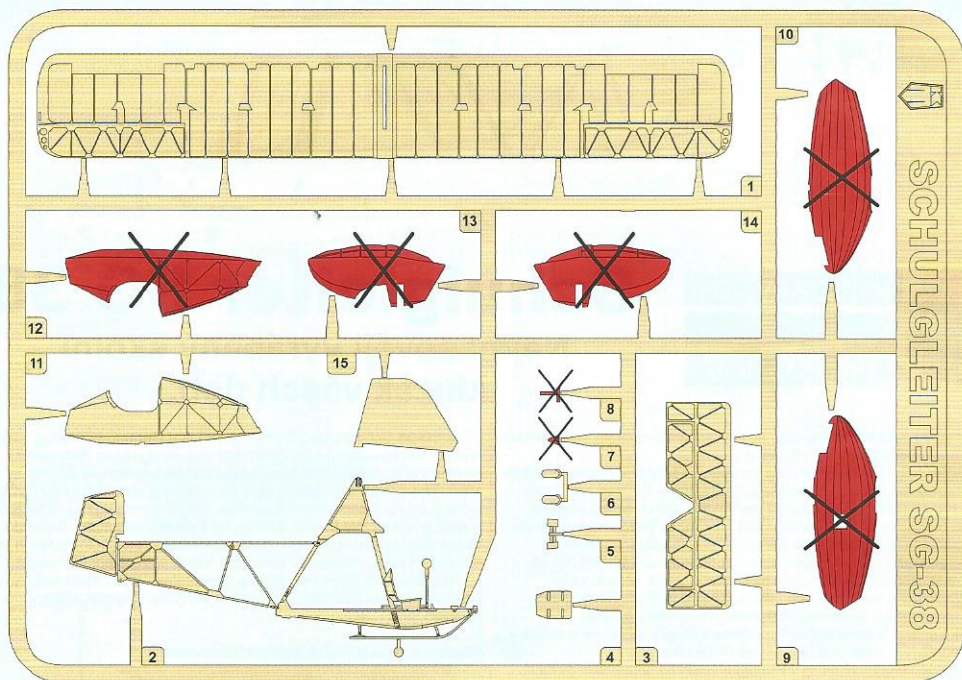

2

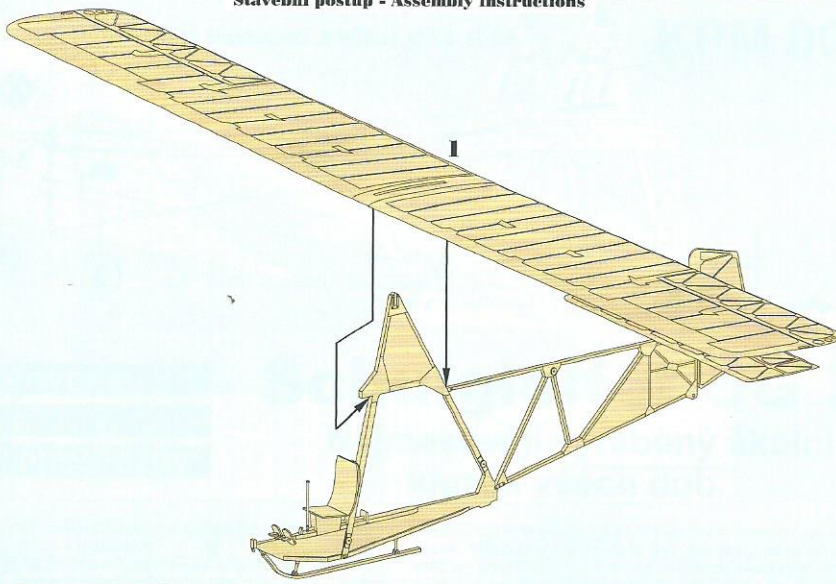

3

Rigging

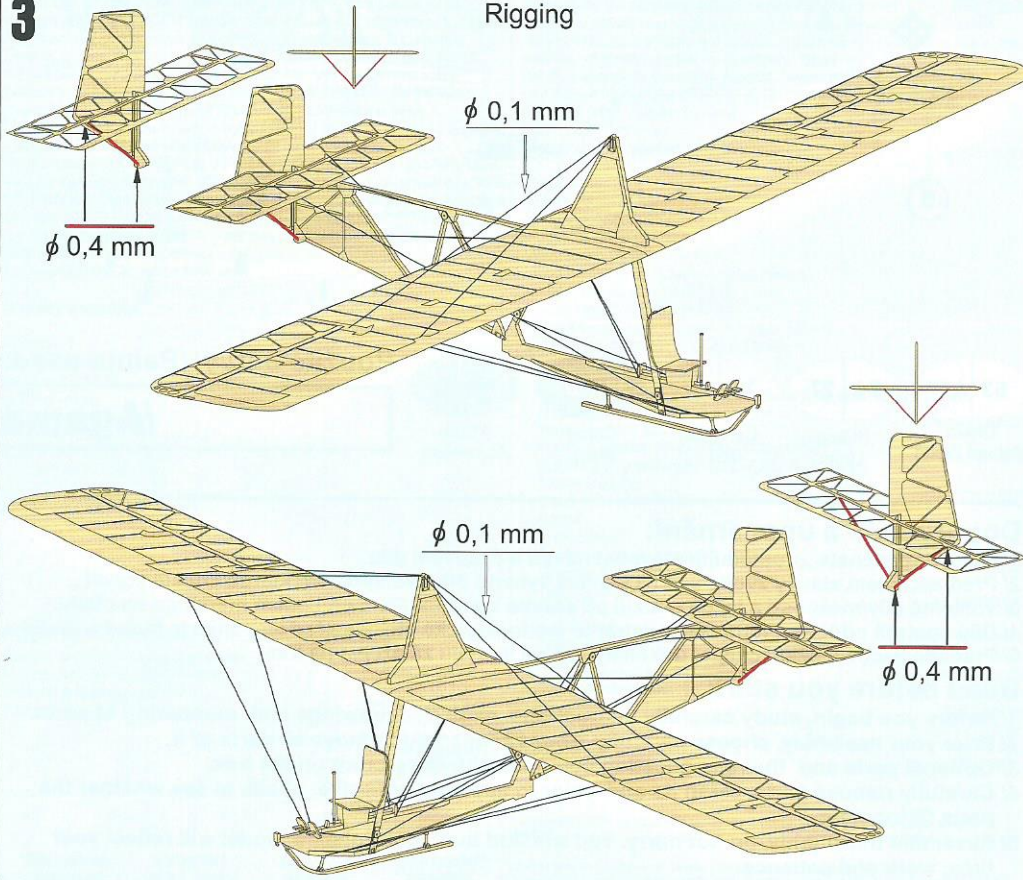

4

SG 38, 3-519, HJ/NSFK, Deutschland 1941

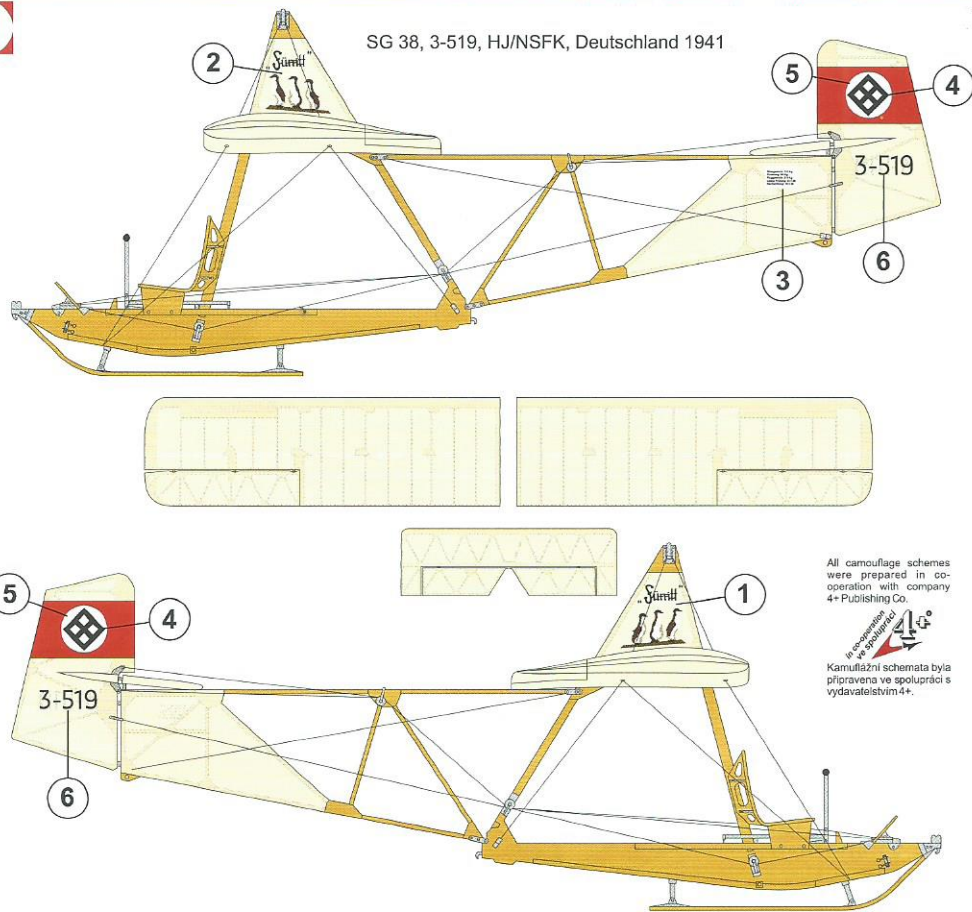

All camouflage schemes  
were prepared in co-  
operation with company  
4+ Publishing Co.

Kamufážní schémata byla  
připravena ve spolupráci s  
vydavatelstvem 4+.

63 A37

Dřevo  
Natural Wood

74 27

Plátno  
Linen

19 17

Červená  
Red

33 07

Černá  
Black

27001 46

Hliník  
Aluminium

Použité barvy: /Paints used:

**HUMBROL/Agama**

### Doporučení a upozornění:

- 1/ Dříve než začnete ,prostudujte stavební návod a číslování dílů.
- 2/ Před začátkem stavby zvolte verzi a pečlivě vyberte díly pro variantu, kterou chcete stavět .
- 3/ Volitelné díly/možnosti a jejich použití při stavbě konfrontujte s náhledem markingu na obalu.
- 4/ Díly opatrně oddělte z rámečků, odstraňte technologické vtoky a před slepením je řádně začistěte.
- 5/ Pracujte pečlivě, nespěchejte, dokonalý vzhled modelu záleží jen na Vás.

### Read before you start:

- 1/ Before you begin, study carefully instructions, exploded drawings and numbering of parts.
- 2/ Prior your assembly, choose carefully your variant and remove all parts of it.
- 3/ Optional parts and their application compare with the picture on the box.
- 4/ Carefully remove parts, clean its and prior to applying adhesive, check to see whether the parts fit together.
- 5/ Assemble thoroughly, do not hurry. You will find that your finished model will reflect your time, work and patience.

1

SG 38, LD-PA, HJ/NSFK, Germany, 1944

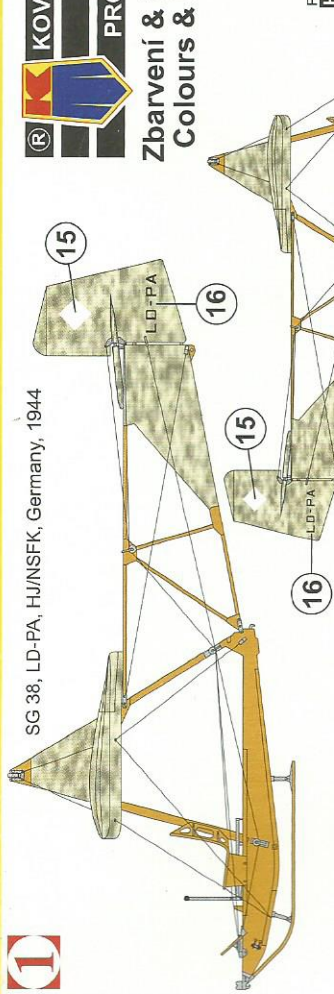

2

SG 38, Segelfluggruppe, Wershofen, Germany, 1953

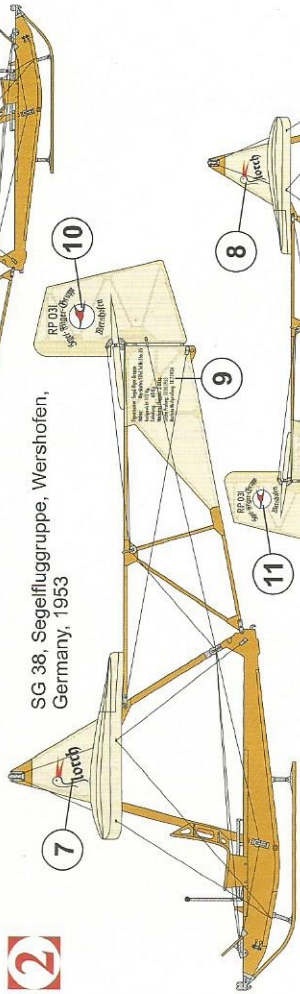

3

SG 38, Freie Deutsche Jugend/FDJ, DDR, 1949

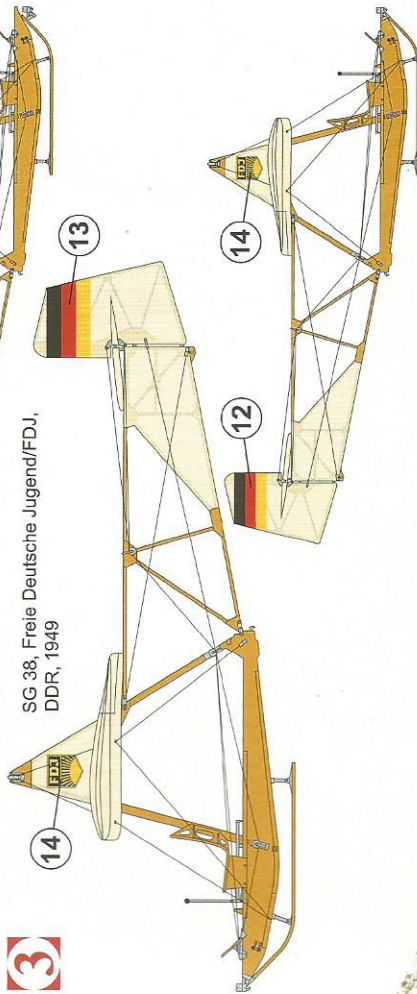

### Zbarvení & Označení Colours & Markings

Paint Numbers: Číslo barev:  
**HUMBROL AGAMA**

63 A37  
Dřevo  
Natural Wood

74 27  
Plátno  
Linen

102 N7  
Střední zelená  
Medium Green

33 07  
Černá  
Black

27001 46  
Hliník  
Aluminium

