

組み立てる前に必ずお読み下さい。

- 組み立てモデルですので、作る前に組み立て説明書をお読み下さい。
- 部品を取り出した後のビニール袋は、小さな子供が頭から被ったりすると窒息する危険がありますので、破り捨てして下さい。
- 部品はきれいに切り取り、切り取ったあとのクズは捨てて下さい。
- 部品は商品の都合上やむなく尖っている所がありますので危険です。使用目的以外は、絶対に遊ばないで下さい。特に小さなお子様のいる家庭では注意して下さい。
- 部品の切り取りにはニッパーを使用し、バリ等の余分な部品はナイフ、ヤスリ等で仕上げます。また、ニッパー、ナイフ、ヤスリ等を不用意に取り扱うと、刃先等で手、指、足等を切る可能性がありますので10才以下の方は、保護者の方が行って下さい。
- 小さな部品がありますので、誤って飲み込まないように注意して下さい。窒息などの危険があります。誤飲の危険がありますので、対象年齢未満のお子様には絶対に与えないで下さい。
- (接着剤、塗料を使用する場合は、下記に注意して下さい。) 接着剤、塗料は口の中に入れて下さい。中毒の危険があります。接着剤、塗料が目に入った時は、すぐに大量の水で洗い流して、医師に相談して下さい。閉め切った室内では使用しないで下さい。中毒の危険があります。近くでの火の使用も絶対に止めて下さい。引火する危険があります。
- 直射日光の当たる場所や、高温・多湿になる場所には放置しないで下さい。

Important Information to be Read before Assembling this Product

- This model needs to be assembled. Read the assembly instructions before beginning to assemble it.
- After taking the product out of the plastic bag, tear the plastic bag and discard it, since there will be a danger of suffocation if young children place the bag over their head.
- Cleanly clip the parts from the trees, and discard the trees after all the parts have been clipped.
- Due to manufacturing circumstances it is unavoidable that there will be sharp places which will be dangerous. Be sure not to play with the contents such as by using them for other purposes. Households with young children should be particularly careful.
- Use nippers for removing parts, and finish any burr remaining on parts using a knife or file. Because the mishandling of nippers, cutter knives or files may result in sharp edges cutting hands, fingers, or legs, children younger than 10 years old should have the work carried out by a parent or guardian.
- As the kit contains small parts, take care not to swallow them by mistake, since there may be a danger of choking. Due to the danger of mistakenly swallowing parts, be absolutely certain not give them to children younger than the target age.
- (In the situation where you use cement or paints, take care of the following points) Do not put cement or paint in your mouth, since there will be a danger of poisoning. If cement or paint gets in your eyes, immediately wash it away with a large amount of water and consult a doctor. Do not use cement or paint in enclosed rooms, since there will be a danger of poisoning. Absolutely do not use cement or paint near sources of flame, since there will be a danger of ignition.
- Do not leave the product in locations subject to direct sunlight or in places with high temperatures or much humidity.

Information importante à lire avant de monter ce modèle :

- Ce modèle doit être assemblé. Lisez les instructions de montage avant de commencer l'assemblage.
- Après déballage du kit, veillez à vous débarrasser des sacs en plastique pour éviter tout risque d'étouffement des enfants en bas âge qui pourraient les placer sur leur tête.
- Détachez soigneusement les branches d'arbres, et jetez les déchets.
- En raison des conditions de fabrication, certaines pièces possèdent des parties pointues qui peuvent être dangereuses. S'assurer de ne pas jouer avec le contenu en l'utilisant pour d'autres buts. Les familles ayant des enfants en bas âge devront faire très attention.
- Utilisez une pince coupante pour dégrapper les pièces, et éliminez toutes les bavures résiduelles sur les pièces à l'aide d'un couteau de modélisme ou d'une lime. Puisqu'une manipulation incorrecte des pinces, des couteaux de modélisme ou des limes peut se produire, il y a risque de blessure des mains, des doigts ou des jambes, les enfants de moins de 10 ans devront demander à leurs parents ou leur gardien d'effectuer les travaux.
- Ce kit contient de petites pièces, ne convient pas à des enfants en-dessous de l'âge prévu pour l'usage de ce produit: risque d'étouffement. Du fait d'un risque d'étouffement, soyez absolument sûr de ne pas les donner aux enfants plus jeunes que l'âge prévu pour l'usage de ce produit.
- Lorsque vous utilisez de la colle et des peintures, suivez attentivement les points suivants : La colle et les peintures ne doivent pas être ingérées, car il y a risque d'empoisonnement. Si la colle ou les peintures entrent en contact avec les yeux, lavez avec une grande quantité d'eau et contactez immédiatement un docteur. N'utilisez pas la colle ou les peintures dans des endroits fermés, car il y a risque d'empoisonnement, veillez à travailler dans un endroit bien ventilé ou près d'une fenêtre ouverte. N'utilisez pas la colle ou les peintures près de sources de chaleur ou d'une flamme, car il y a risque d'incendie.
- Ne laissez pas ce produit dans des endroits exposés directement à la lumière du soleil ou dans des endroits à forte température ou humides.

Wichtige Information vor dem Montieren dieses Modellsatzes:

- Dieses Modell muss montiert werden. Lesen Sie vor der Montage die Montageanweisungen durch.
- Nach dem Entfernen der Teile des Modellsatzes reißen Sie die Plastikverpackungstüte auf, um zu verhindern, dass kleine Kinder damit spielen und sie sich über den Kopf ziehen; dabei besteht Erstickengefahr.
- Lösen Sie die Bausatzteile vorsichtig aus den Spritzlingen und entsorgen Sie den Abfall.
- Herstellungsbedingt ist es unvermeidlich, dass es scharfkantige Stellen gibt, die gefährlich sein können. Stellen Sie sicher, den Inhalt nicht zu anderen als den vorgesehenen Zwecken zu verwenden. Bausätze wegen verschluckbarer Kleinteile außerhalb der Reichweite von Kindern aufbewahren.
- Verwenden Sie eine Kneifzange zum Entfernen von Teilen und entfernen Sie Grate mit einem Messer oder einer Feile. Durch falschen Umgang mit Kneifzangen, Schneidmessern oder Feilen können scharfe Kanten mit Verletzungsgefahr entstehen. Daher nicht geeignet für Kinder unter 10 Jahren und nur unter Aufsicht eines erfahrenen Erwachsenen.
- Der Bausatz enthält verschluckbare Kleinteile. Es besteht Erstickengefahr! Bewahren Sie die Teile daher außerhalb der Reichweite von Kindern auf.
- Bei Verwendung von Klebstoffen und Lacken achten Sie auf die folgenden Punkte: Klebstoffe und Lacke dürfen nicht verschluckt werden, da Vergiftungsgefahr besteht. Falls Klebstoffe oder Lacke in die Augen geraten, sofort mit viel fließendem Wasser ausspülen und anschließend einen Arzt aufsuchen. Klebstoffe und Lacke dürfen nicht an geschlossenen Orten verwendet werden, da beim Einatmen Vergiftungsgefahr besteht. Klebstoffe und Lacke dürfen nicht in der Nähe offener Flammen verwendet werden, da Entzündungsgefahr besteht.
- Legen Sie das Produkt nicht im direkten Sonnenlicht oder an Orten mit hohen Temperaturen oder Luftfeuchtigkeit ab.

组装前请务必阅读。

- 本品为组装模型。组装前请阅读组装说明书。
- 取出组装零件后的塑料袋，若被套在幼儿的头上，会有窒息的危险，应立即剪破丢弃。
- 正确剪下组装零件，并丢弃剩余的残品。
- 根据产品各部的组配，有些尖突零件比较危险。除组装外，严禁玩耍。特别是有幼童的家庭更应注意。
- 应使用钳子裁剪各部零件，毛边等多余部分用刻刀、锉刀加工。使用钳子、刻刀、锉刀时应注意安全，防止刀尖、刀刃划破手脚指头。未满15岁的儿童应在家长的指导下进行组装。
- 防止误食微小零件，否则会有窒息的危险。误食很危险，严禁让未满对象年龄的儿童玩耍这些零件。
- (使用粘合剂、涂料时应注意以下事项。) 不要将粘合剂、涂料放入口中。否则会有中毒的危险。粘合剂、涂料不慎进入眼内时，应立即用大量清水冲洗后及时就医。不要在密封的房间内使用。否则会有中毒的危险。严禁在近火处使用。否则会引起火灾。
- 禁止放置在直射阳光、高温、潮湿等处。

〈 塗装について / Painting 〉

- 水性ホビーカラーと **Mr.COLOR** は混ぜられません。
- H□ は株式会社 GSIクレオス 水性ホビーカラー の色番号です。
- C■ は **Mr.COLOR** の色番号です。
- ★ 塗料およびプラモデル用接着剤は別にお買い求めください。
- 工具、塗料についての詳しい使用方法は、各商品の説明をご覧ください。
- AQUEOUS HOBBY COLOR line and Mr. Color line are not compatible and can not be mixed.
- H□ indicates the color number of AQUEOUS HOBBY COLOR of GSI Creos Corporation
- C■ indicates the color number of Mr. Color of GSI Creos Corporation.
- ★ Any paints and glue are not included in this product.
- For the use of tools and paints, please follow the instructions of each product.

※ プラモデルの塗装には、必ずプラモデル用の塗料をご使用下さい。
Be sure to use special paints for plastic models.

★使用色 Color table

Creos	Japanese	English
H1 C1	ホワイト	WHITE
H2 C2	ブラック	BLACK
H8 C8	シルバー	SILVER
H12 C33	つや消しブラック	FLAT BLACK
H51 C11	ガルグレー	LIGHT GULL GRAY

★使用色 Color table

Creos	Japanese	English
H53 C13	ニュートラルグレー	NEUTRAL GRAY
H57 C73	エアクラフトグレー	AIRCRAFT GRAY
H61 C35	明灰白色(1)	IJN GRAY (MITSUBISHI)
H90 C47	クリアーレッド	CLEAR RED
H92 C49	クリアーオレンジ	CLEAR ORANGE



作る前にご用意下さい

Prepare before assembly.



カッター Cutter
ニッパー Nipper
ピンセット Tweezers



プラモデル用接着剤
Plastic cement

〈 使用マークの説明 / Explanation of a mark 〉



接着しない
Does not glue.



パーツを X組 作る
Make X sets.
※Xは作る数



ボディ色で塗装する
Paint with the body color.



注意
Caution.



切り取る
Cut off.



どちらか選ぶ
Choose one.



指示の無い部分の塗装色
Paint with indicated color.



接着面のメッキを剥がす
Remove the plating on the
adhesive surface.



右側 又は リヤ側
Right side or
Rear



マスキングシールを貼る
Paste the masking seal.



反対側のパーツやデカールの番号
The part number are the parts
and decals on the opposite side.



左側
Left side



デカールを貼る
Place decals.

＜ デカールの貼り方 / How to apply decals ＞

- このキットに入っているデカールは特殊なデカールを使用しています。貼る際は、下記の要領で貼ってください。
- The decals used for this model kit are particular. Please follow the instruction below when applying decals.
- Die Aufkleber in diesem Bausatz sind besonderer Art. Bitte folgen Sie den Anweisungen.
- Ce kit contient des autocollants particuliers. Lors du collage, suivez les indications ci-dessous.
- 此套贴纸是使用的特殊贴纸。粘贴的时候请按照以下要领粘贴。

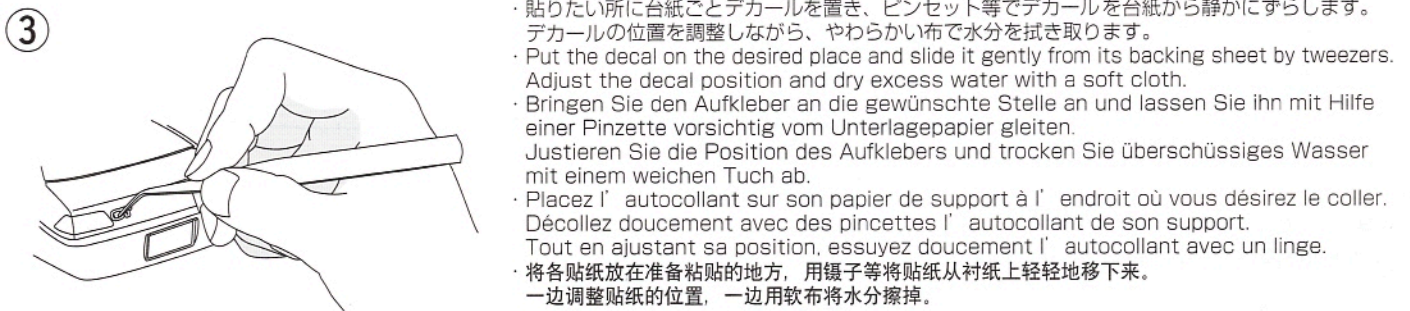
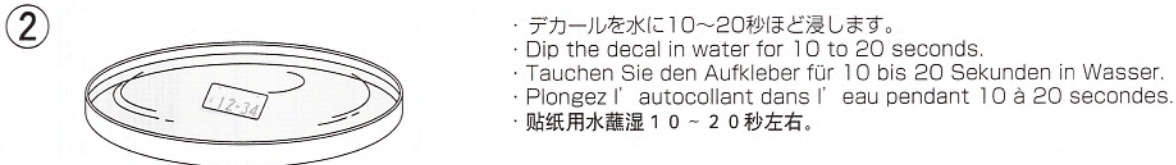
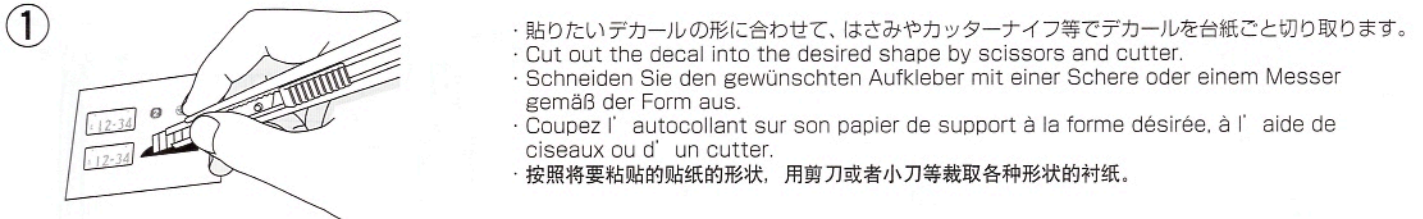

※デカールの上からクリアーを吹く時は、「水性ホビーカー」または「トップコート（水性スプレー）」をご使用ください。

※Please use water paint or topcoat when spraying over decals.

※Beim Überlacken der Aufkleber verwenden Sie bitte "Aquarellhobbyfarbe" oder "Topcoat (Aquarellspray)".

※Lors de l' application d' un vernis sur l' autocollant, utilisez de la peinture à l' eau "Hobby Color" ou du "Top Coat "(spray à l' eau).

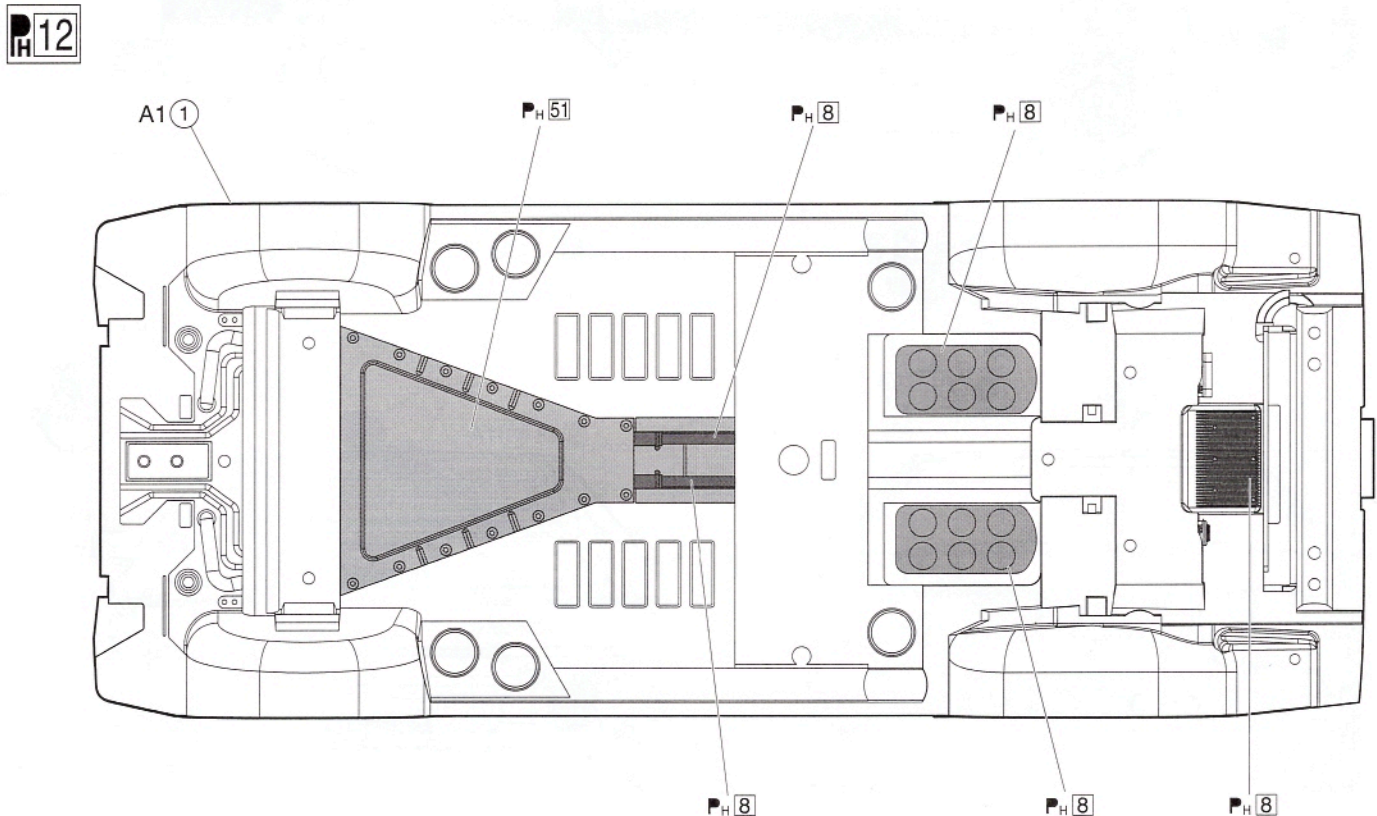

※从贴纸上方喷涂透明漆时，请使用「水性HOBBY COLOR」或者「面漆（水性喷漆）」。



〈ボディの塗装 / Paint instruction for body〉

■はペイントマークです
 ■ is Paint Mark

※余ったデカールは好きなところへ貼って下さい。
 Please stick the decal left at your favorable points.

ボディ色： 8
 Body color： 8

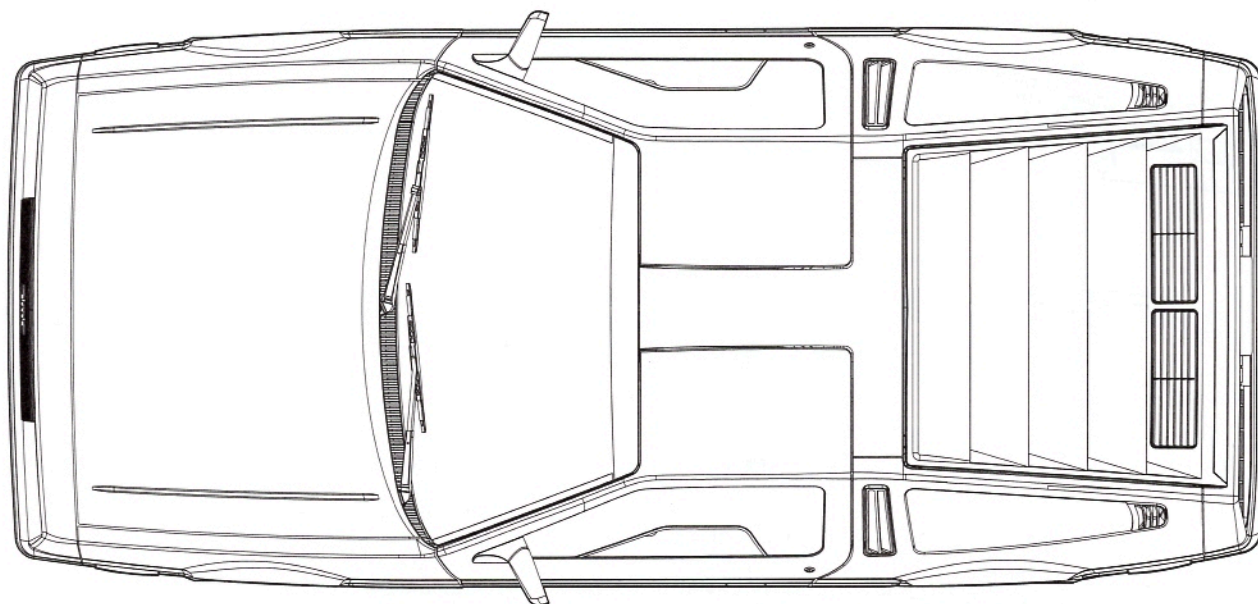

※ **D 9** ~ **D 18** はお好みで貼って下さい。
 Stick the **D 9** to **D 18** as your favorite spots.

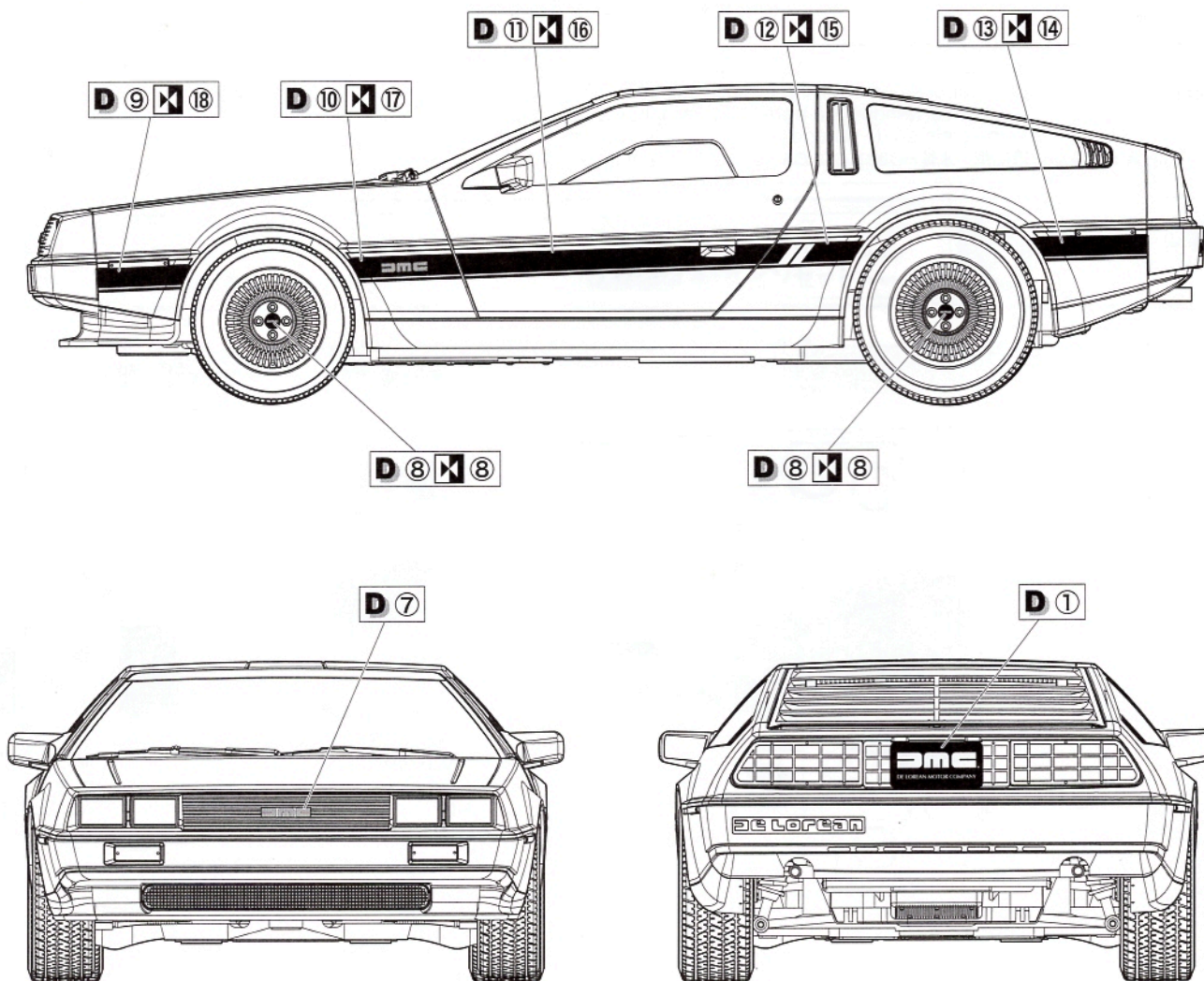

1

向きに注意して下さい。
Note the direction .

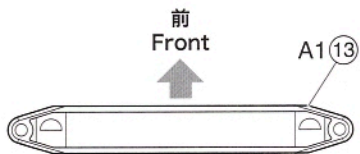

※ 向きに注意して下さい。
Note the direction .

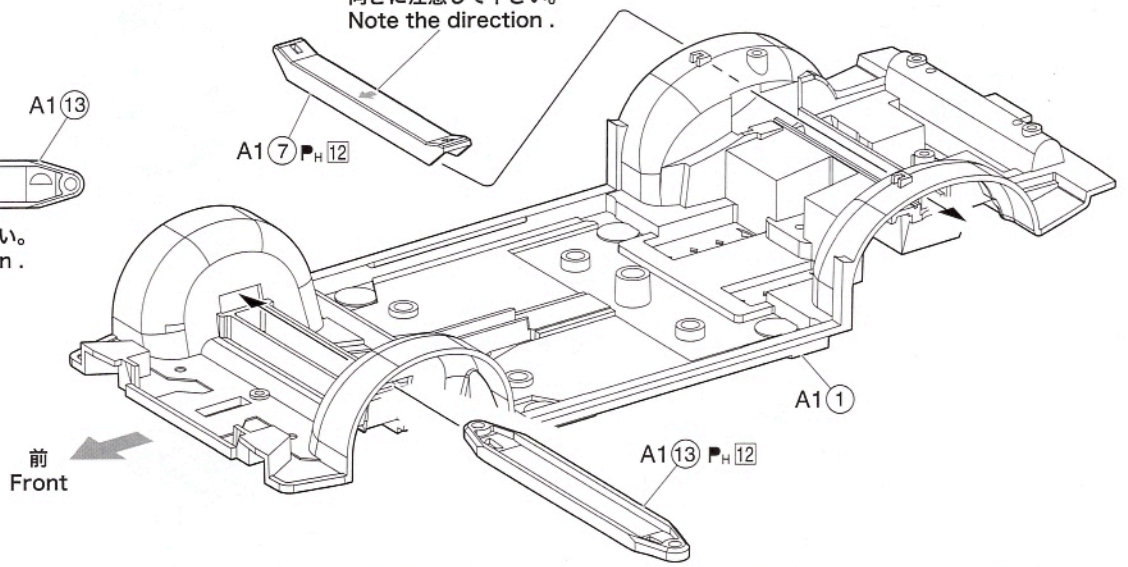
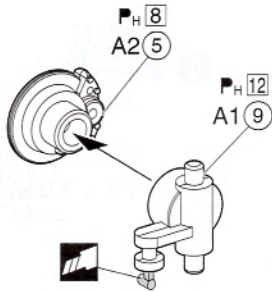
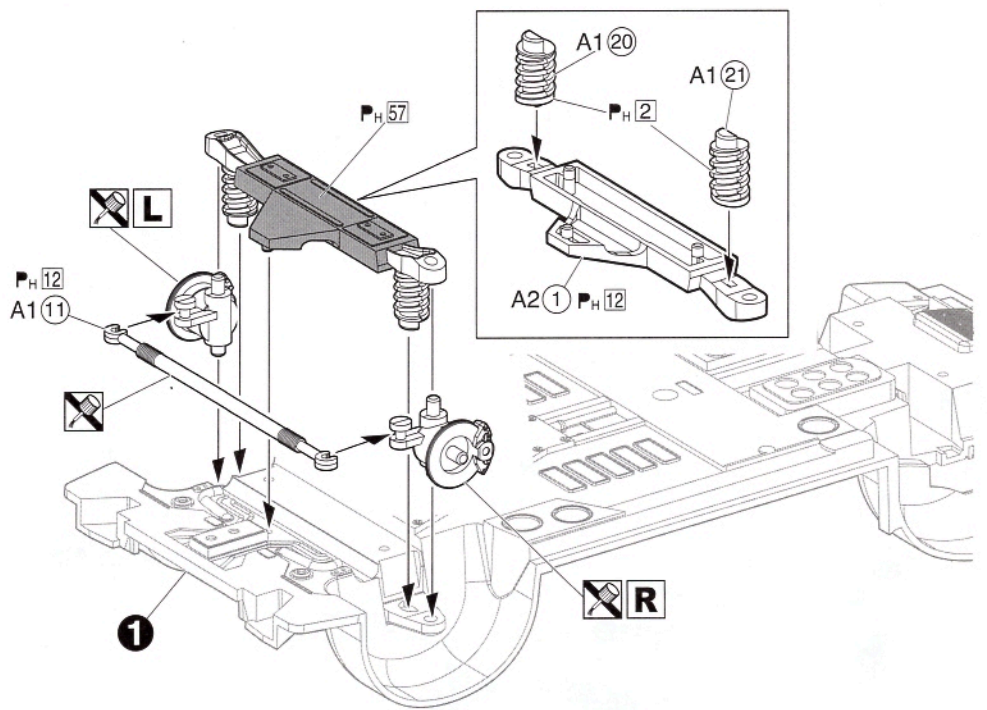
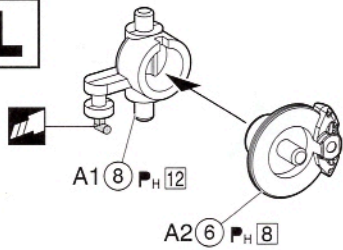
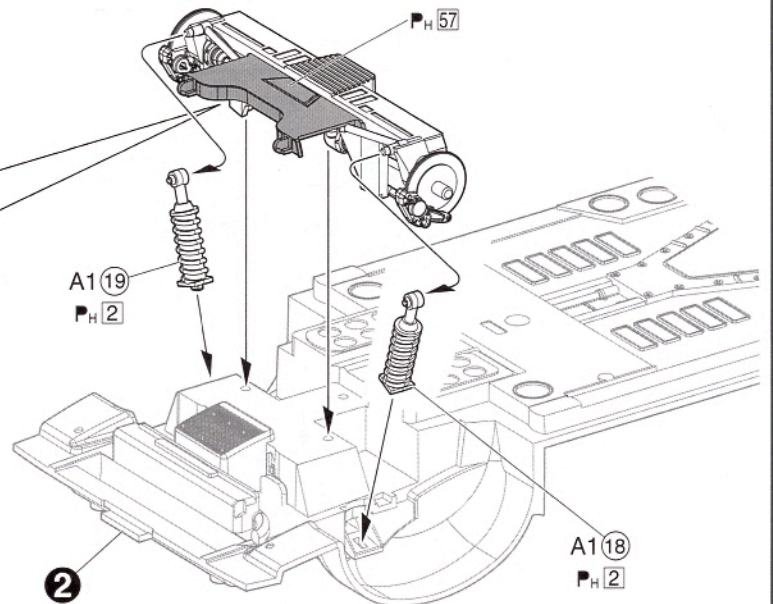
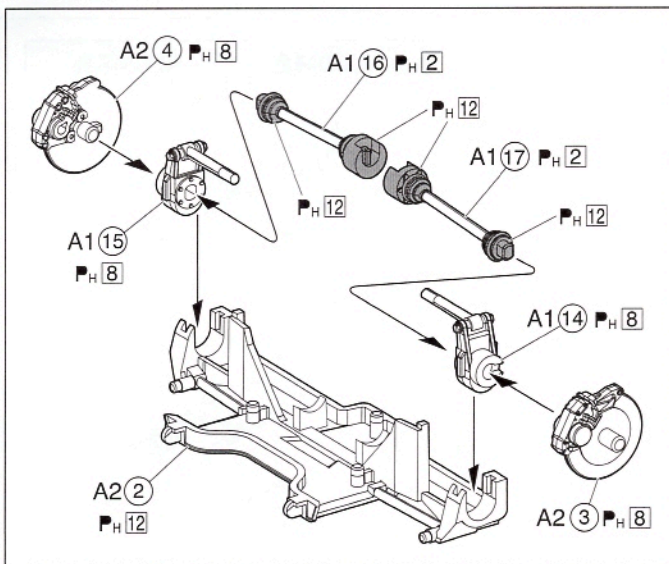
**2****R****L****3**

4

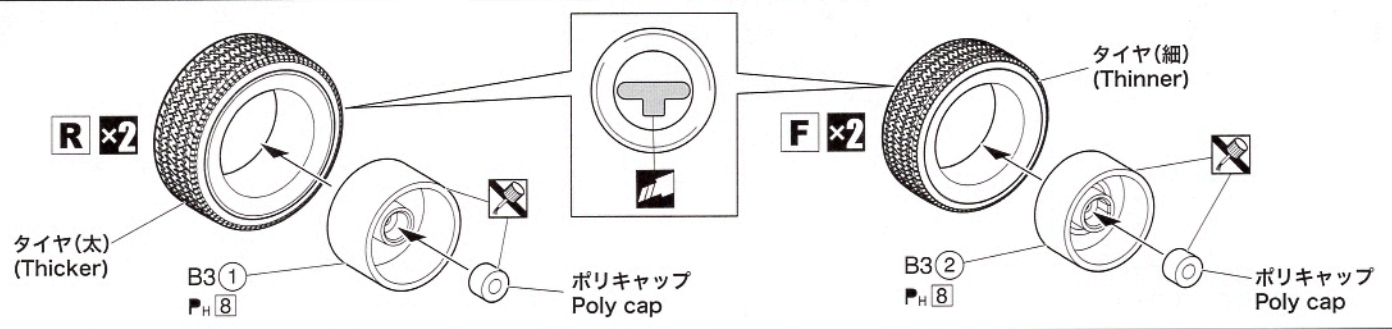

5

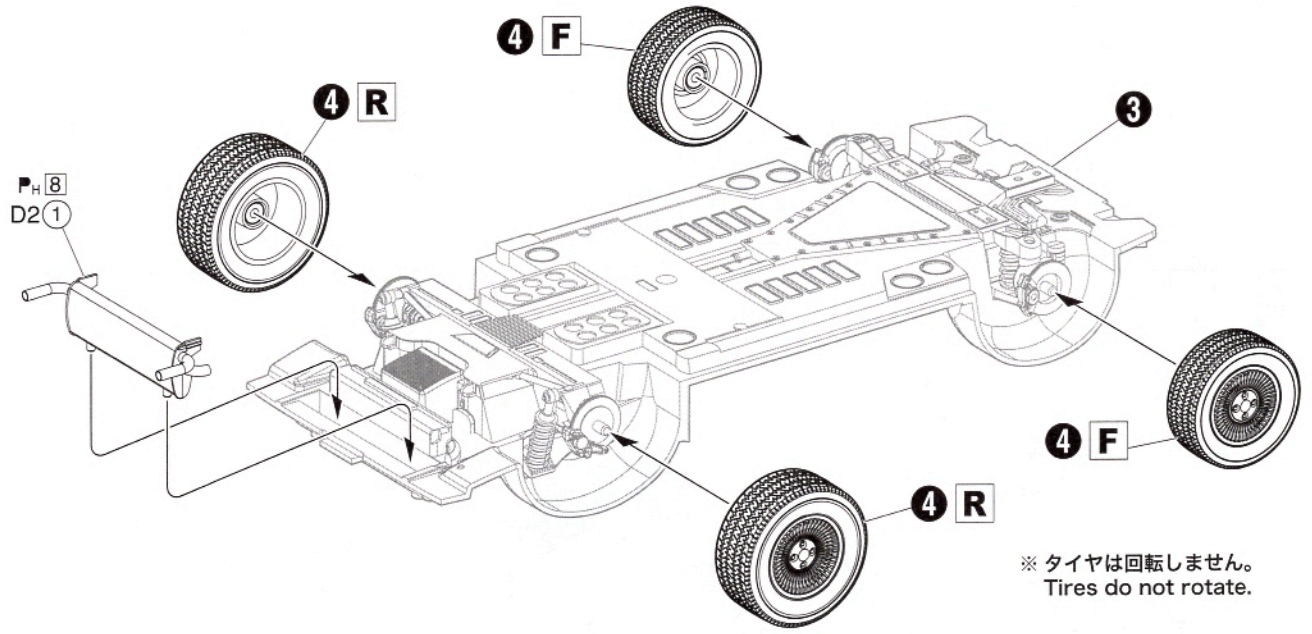

6

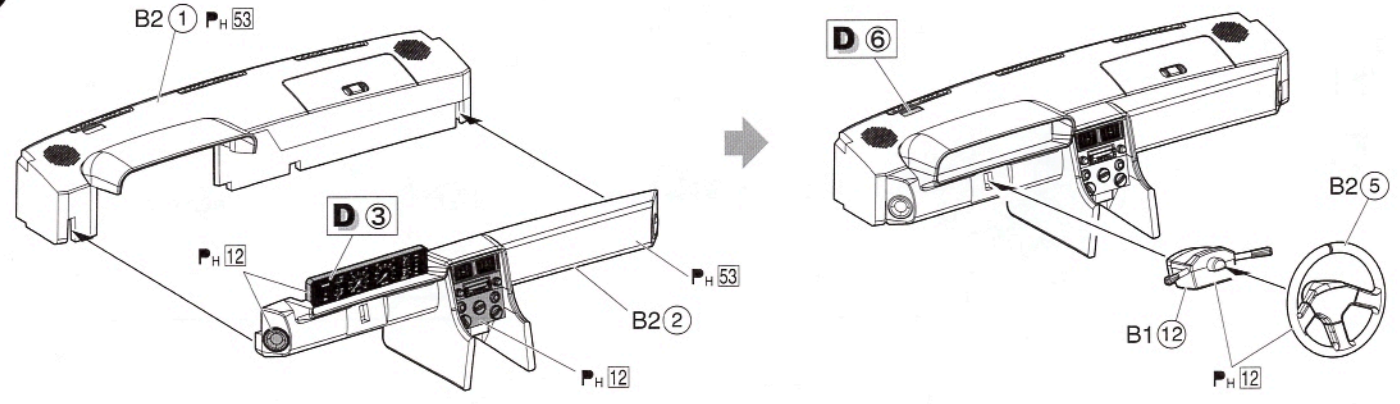

7

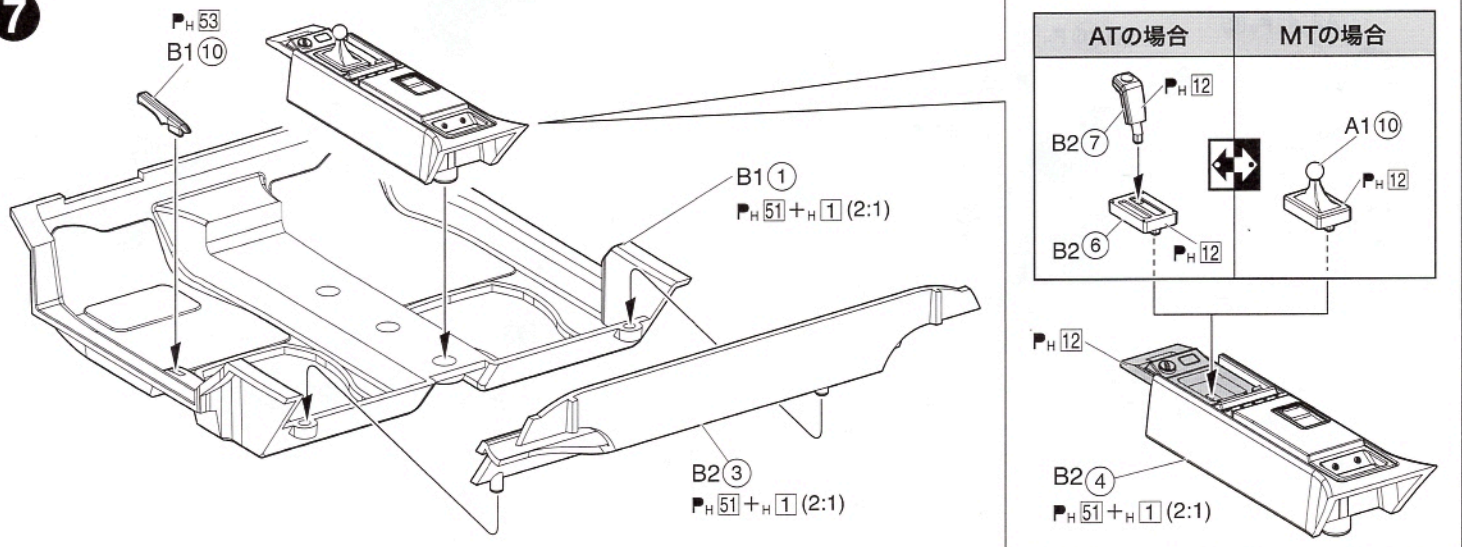

8

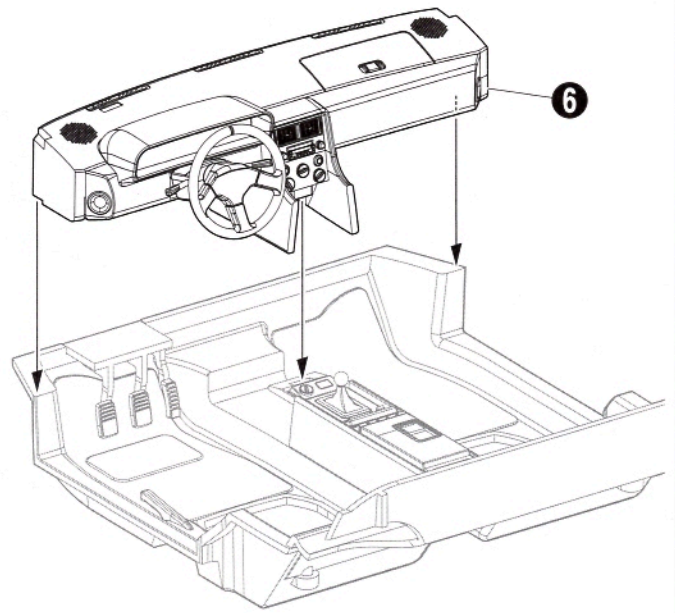
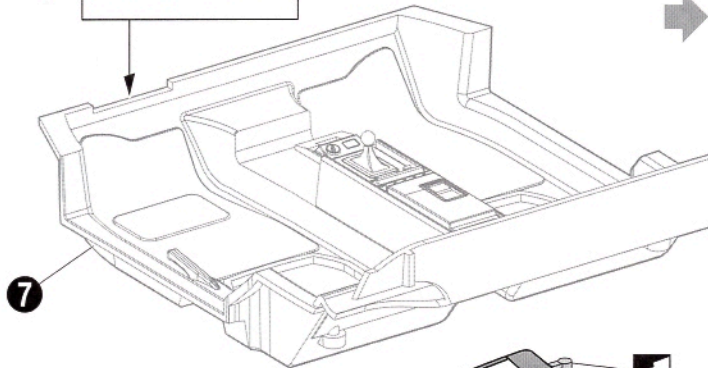
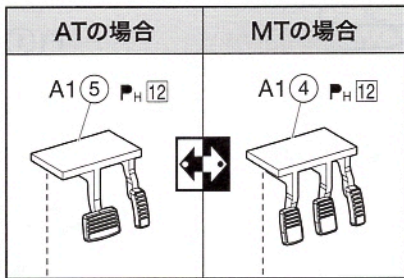

9

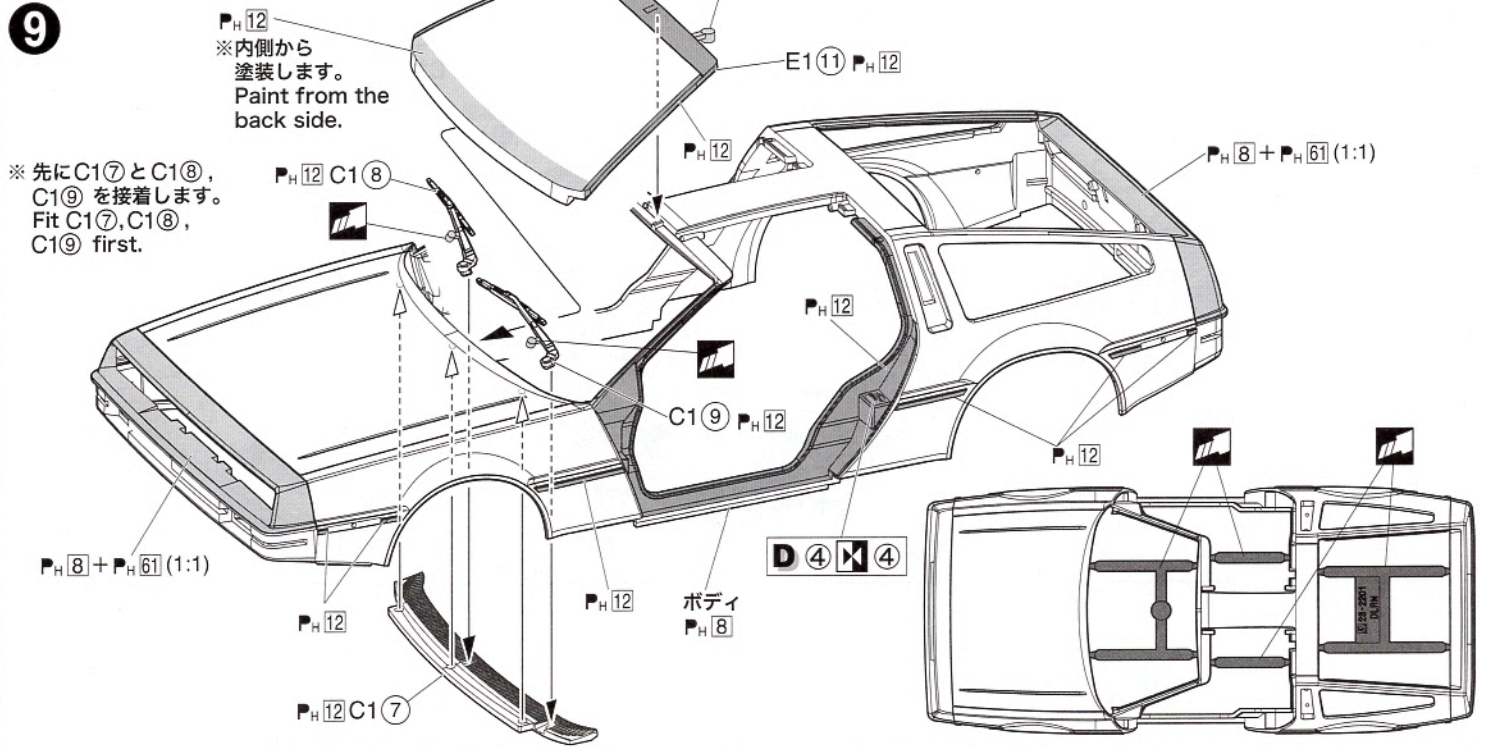

10

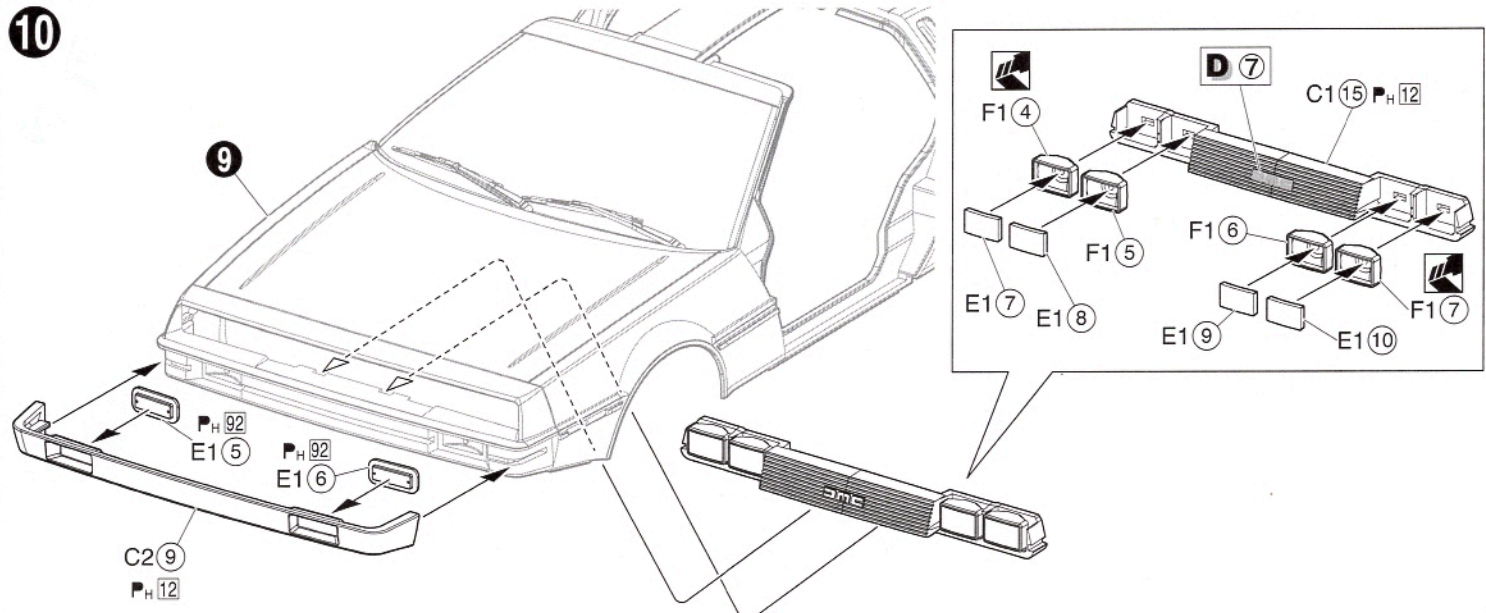

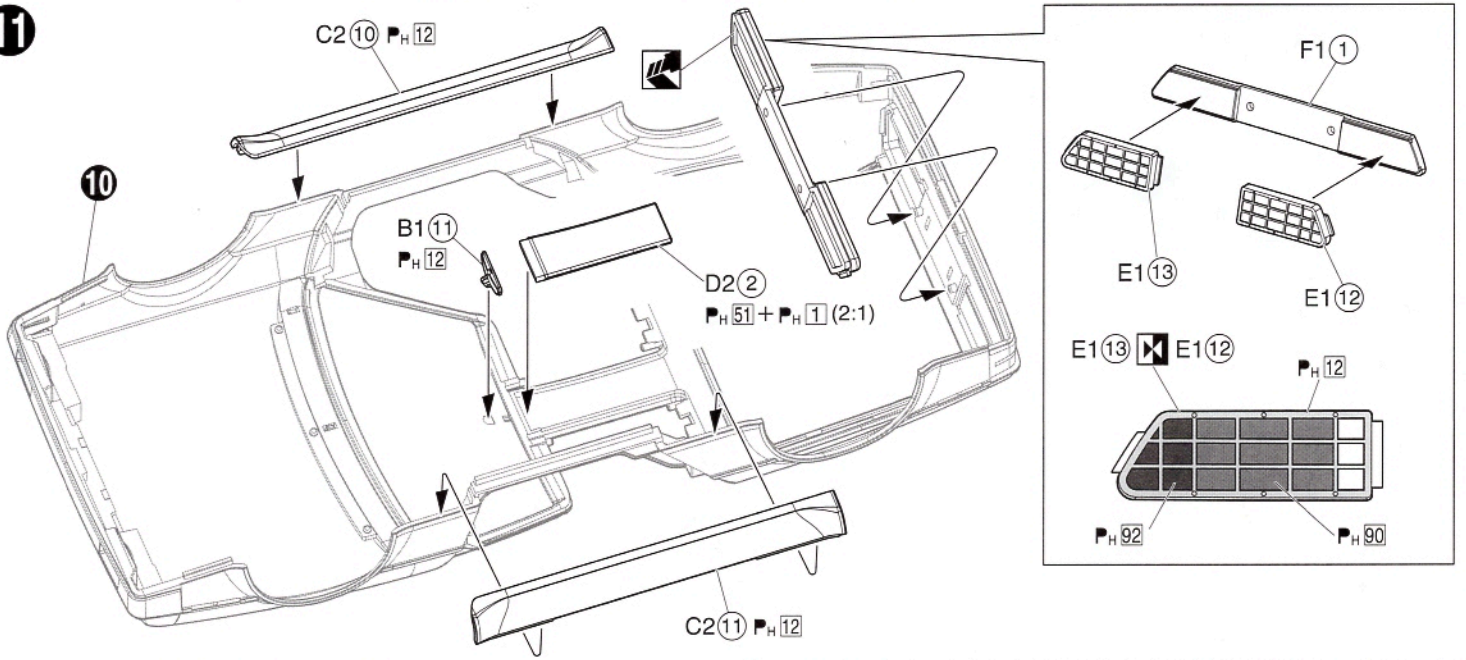
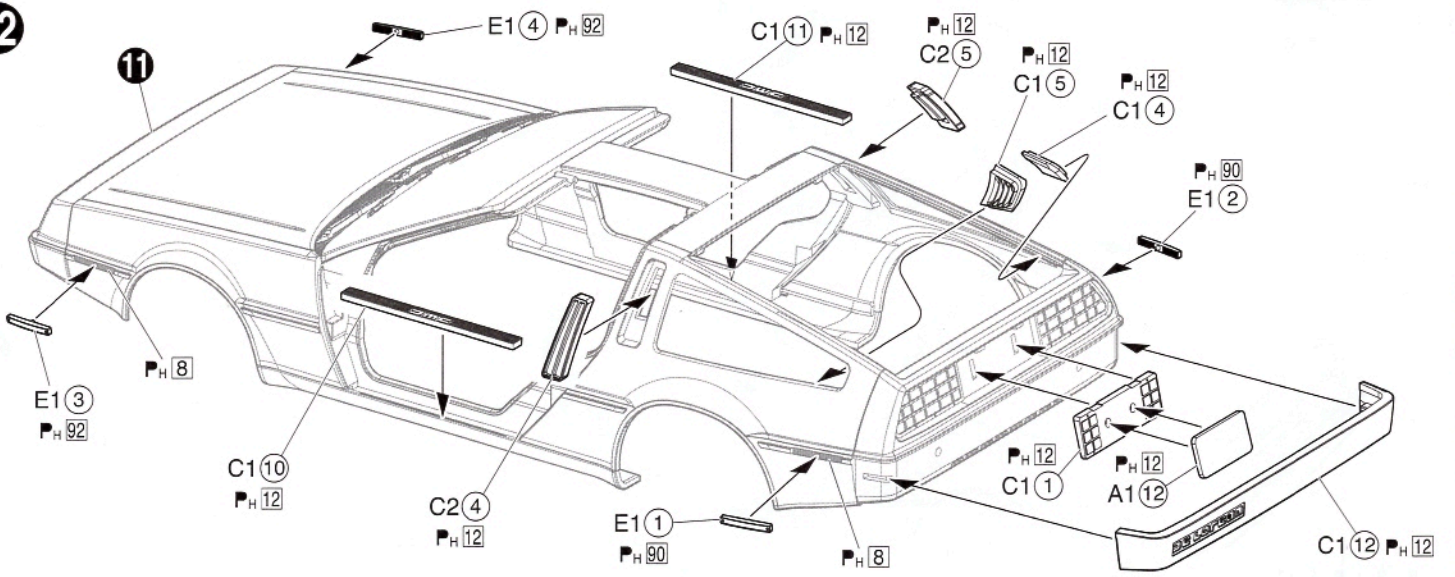
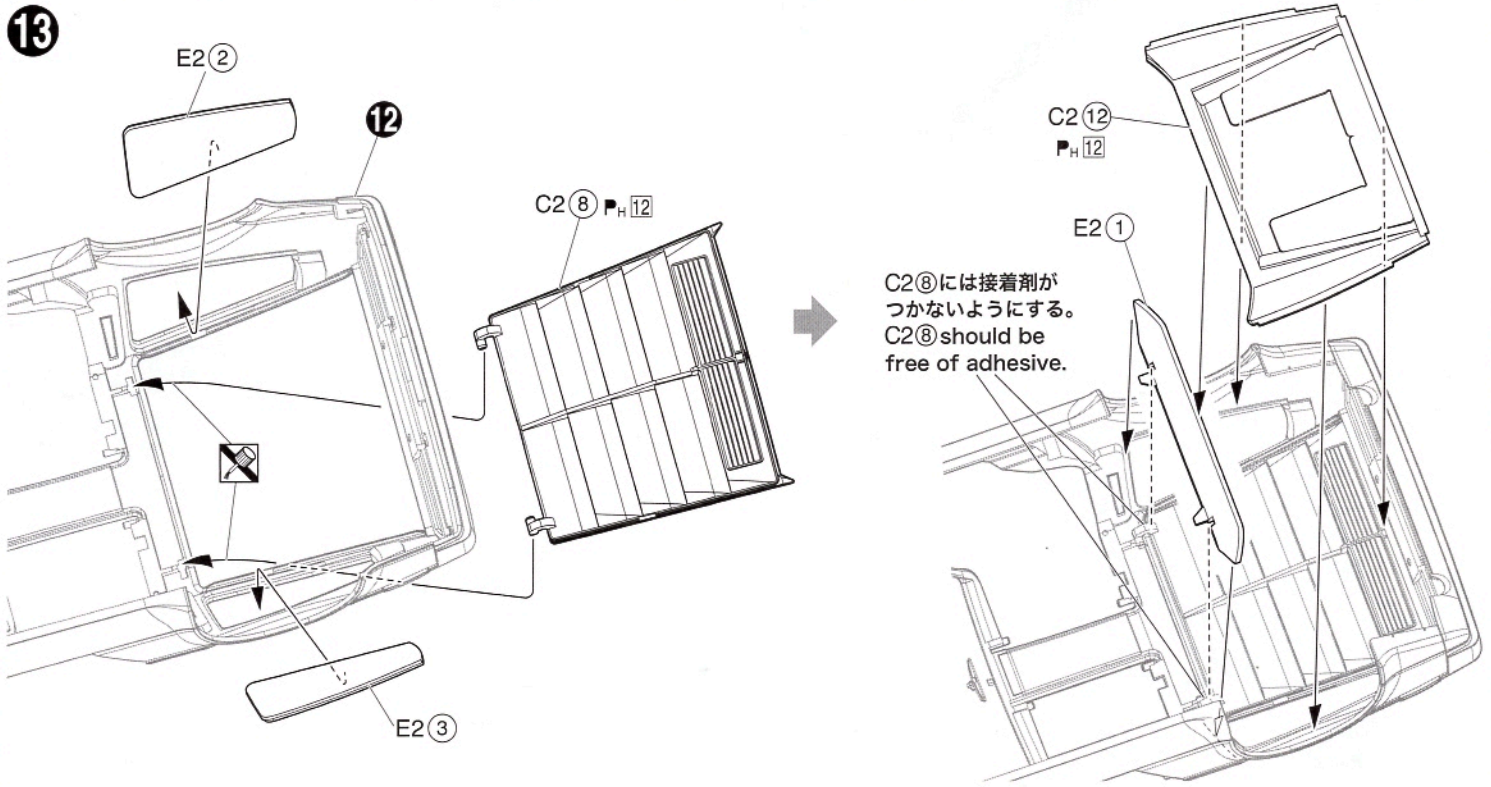
11**12****13**

14

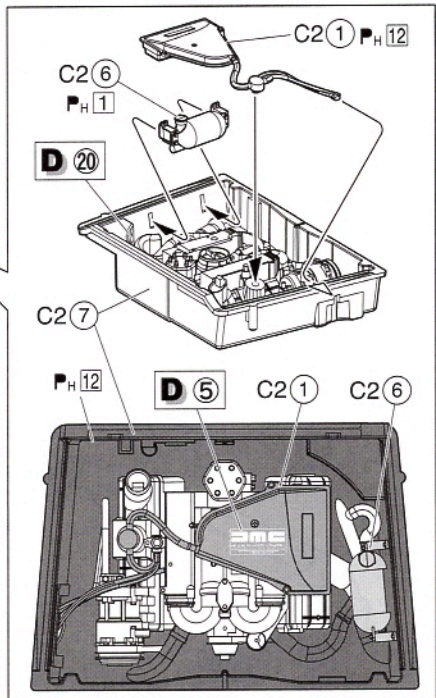
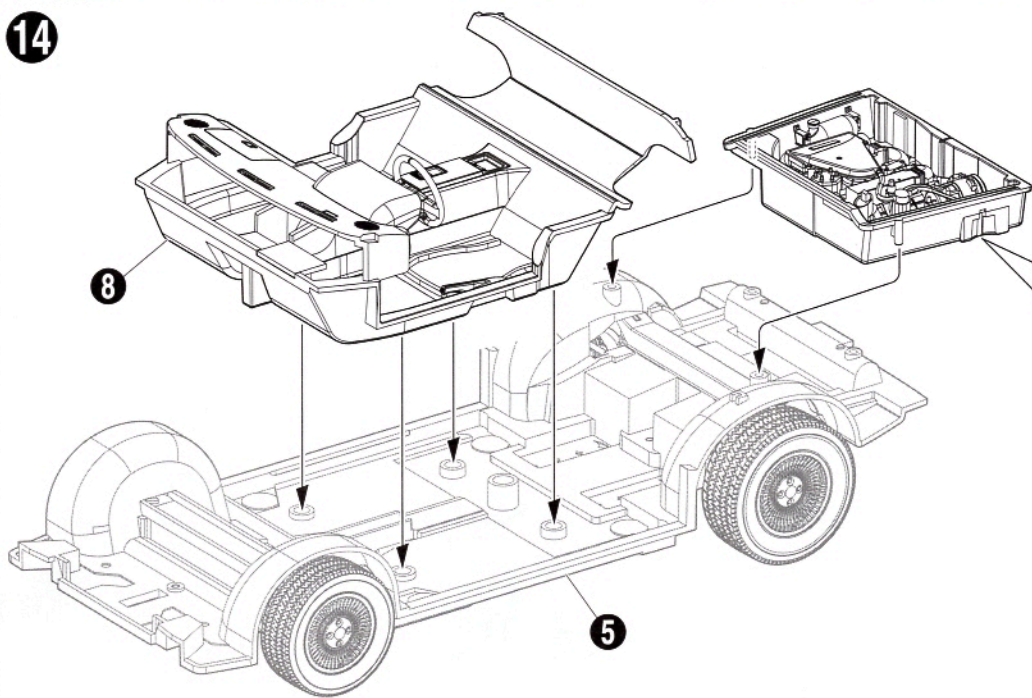

15

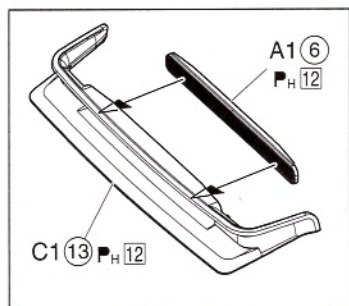

※ 先に 13 と 14 を取り付けます。
Fit 13, 14 first.

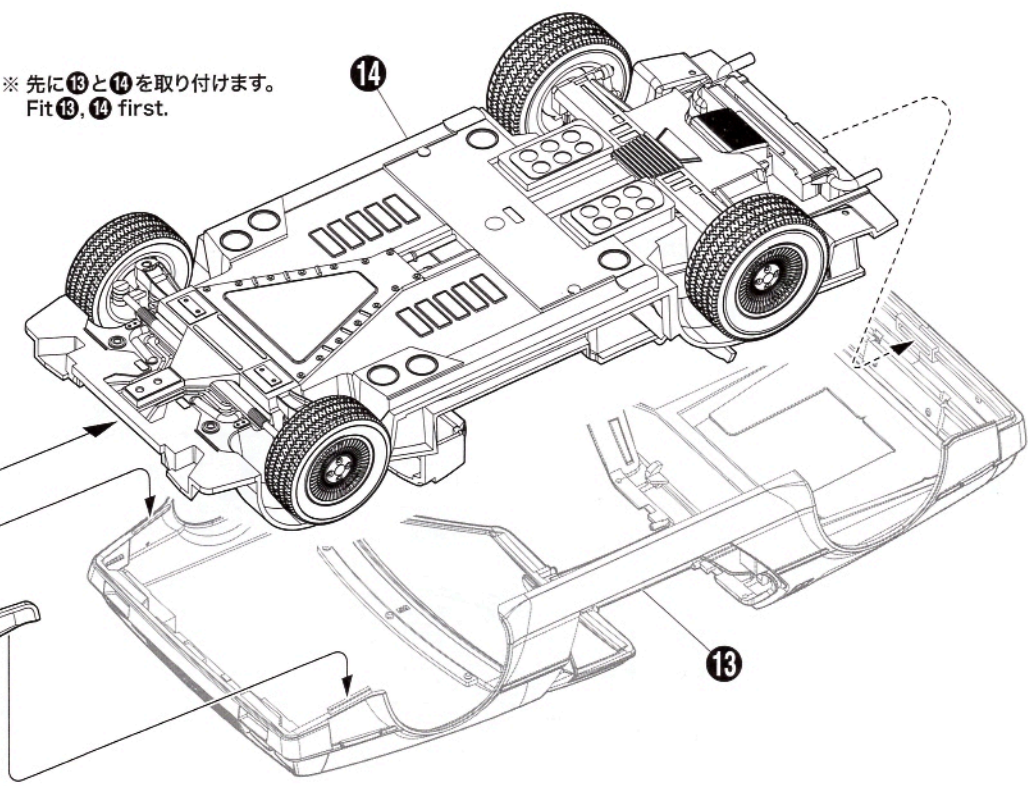

16

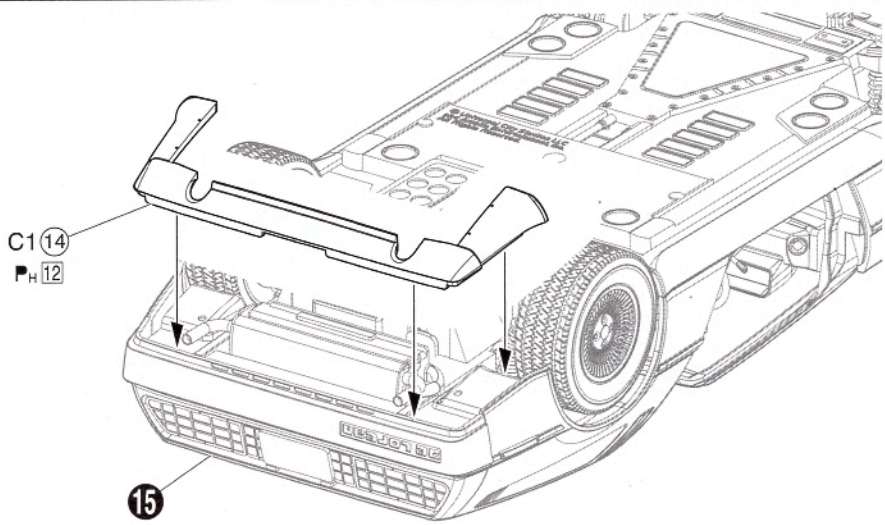

17

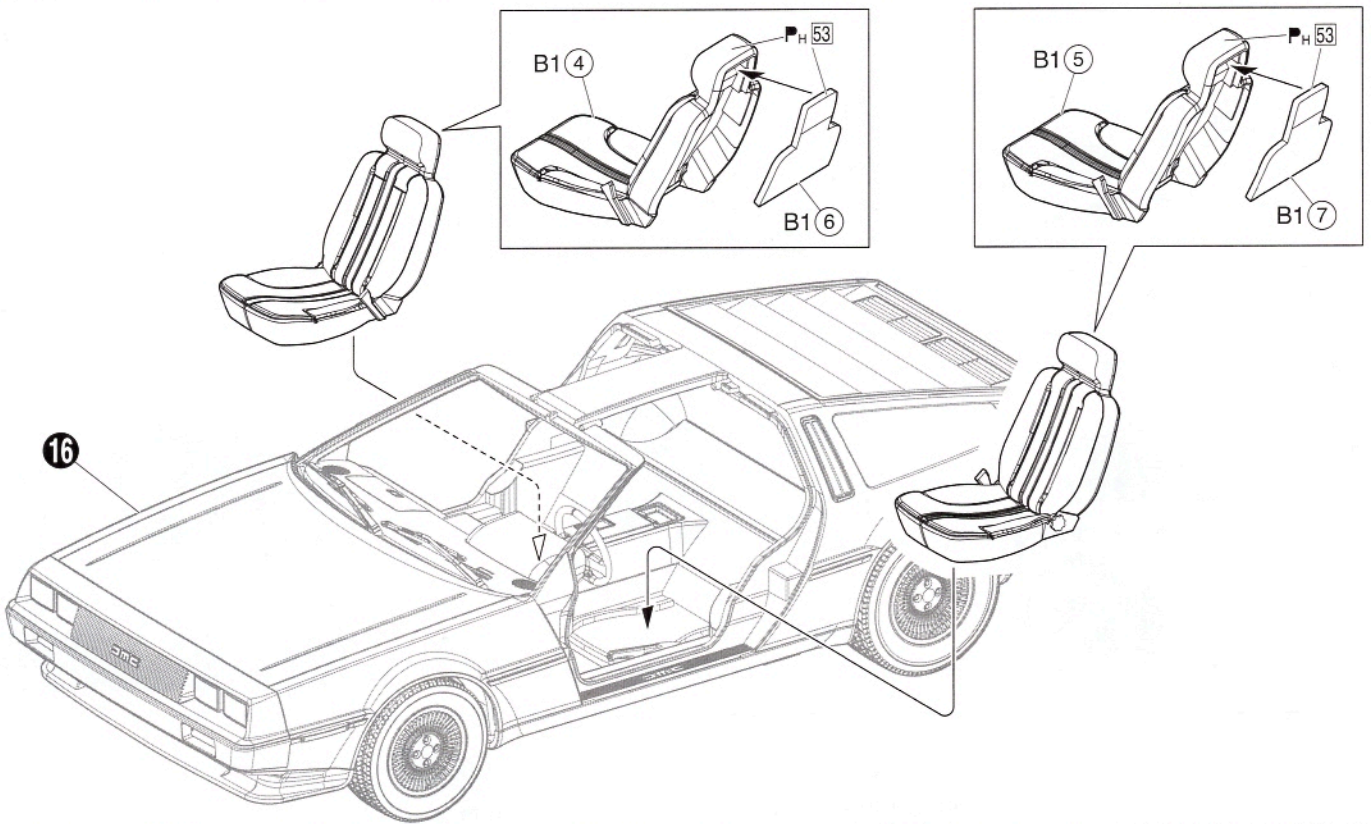

18

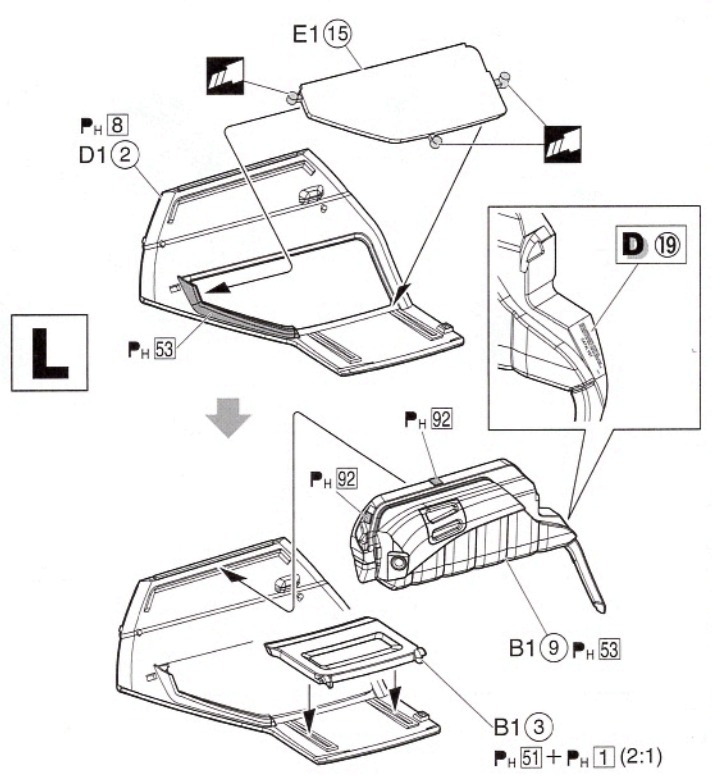
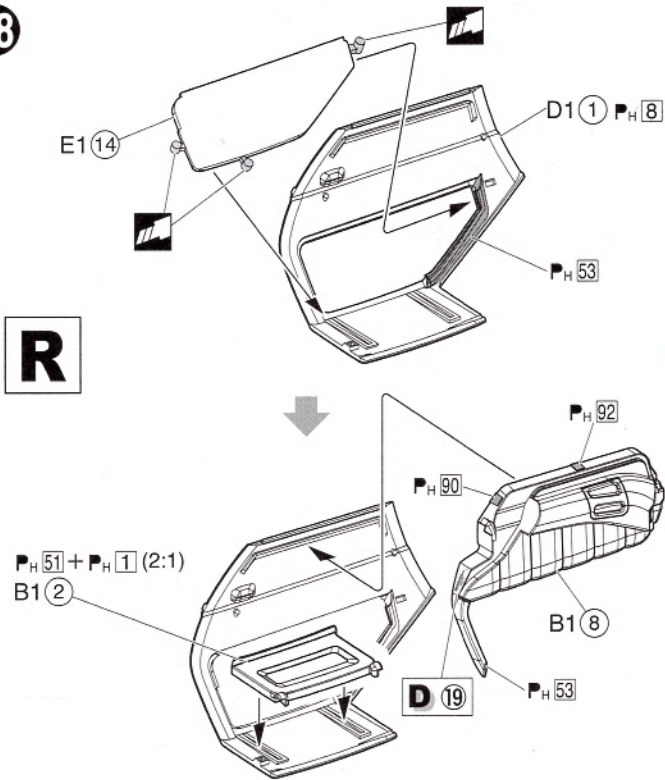

19

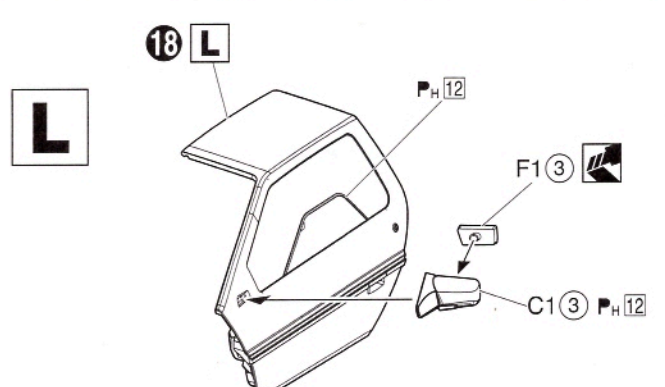
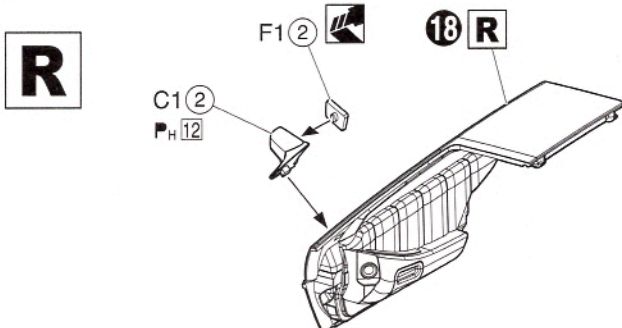

20

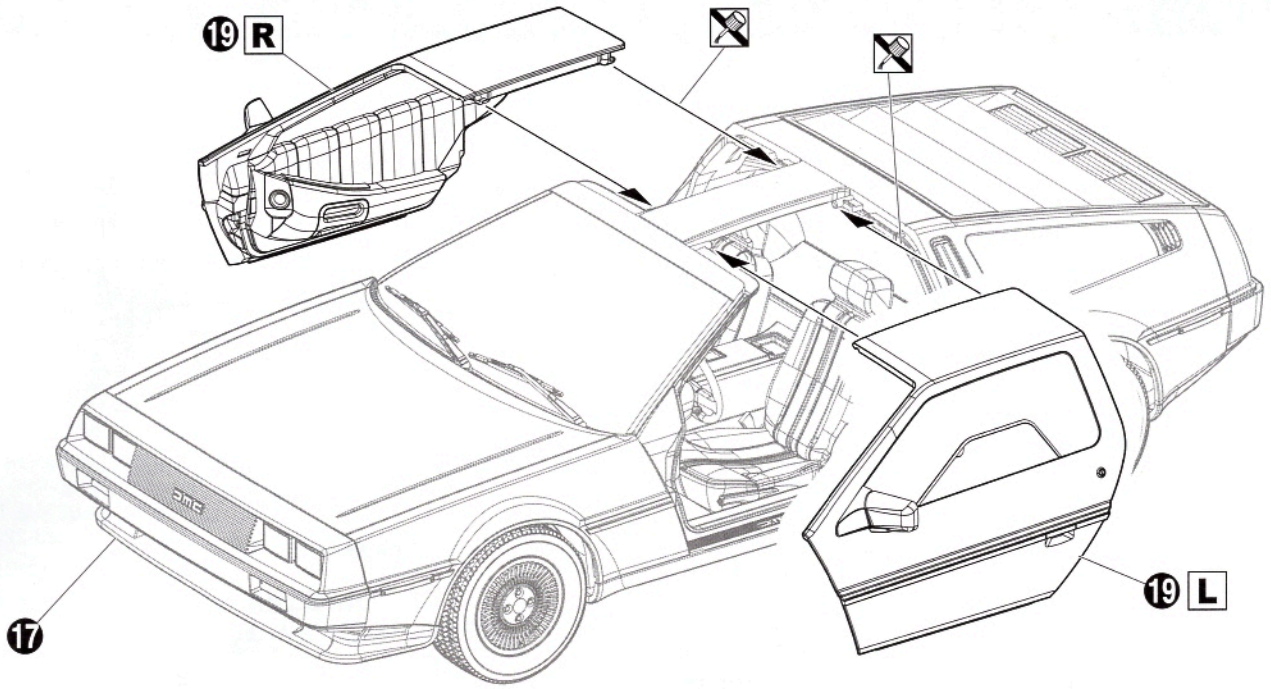

※ A1② はドアを開ける場合のみ
使用します。
Install A1②
if you wake the door open .

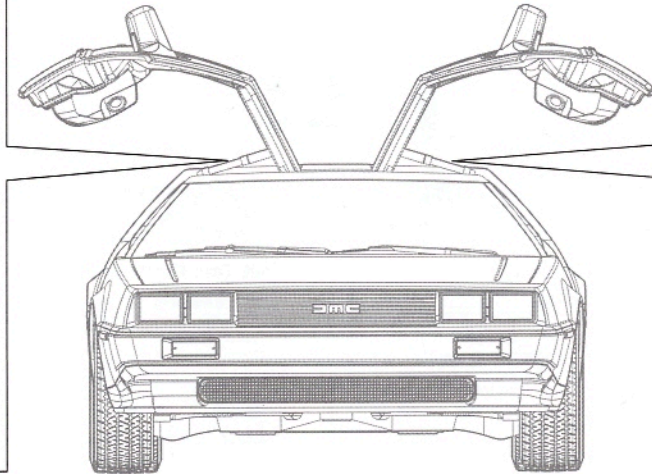
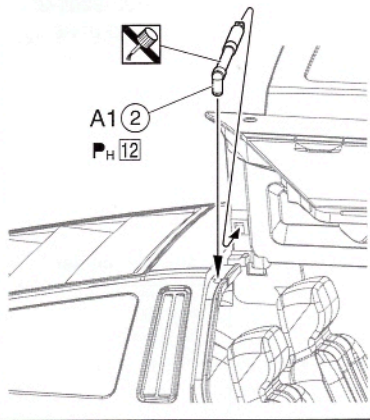

※ A1③ はドアを開ける場合のみ
使用します。
Install A1③
if you wake the door open .

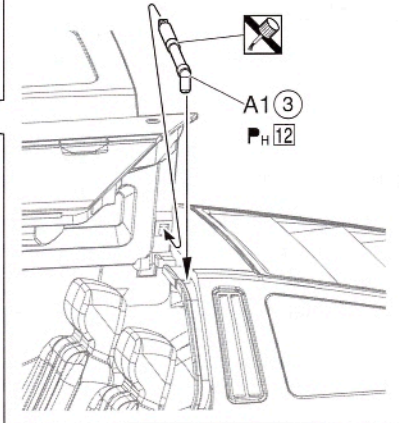

21

※ C2②とC2③はC2⑧を開ける
場合のみ使用します。
Install C2②, C2③
if you wake the C2⑧ open.

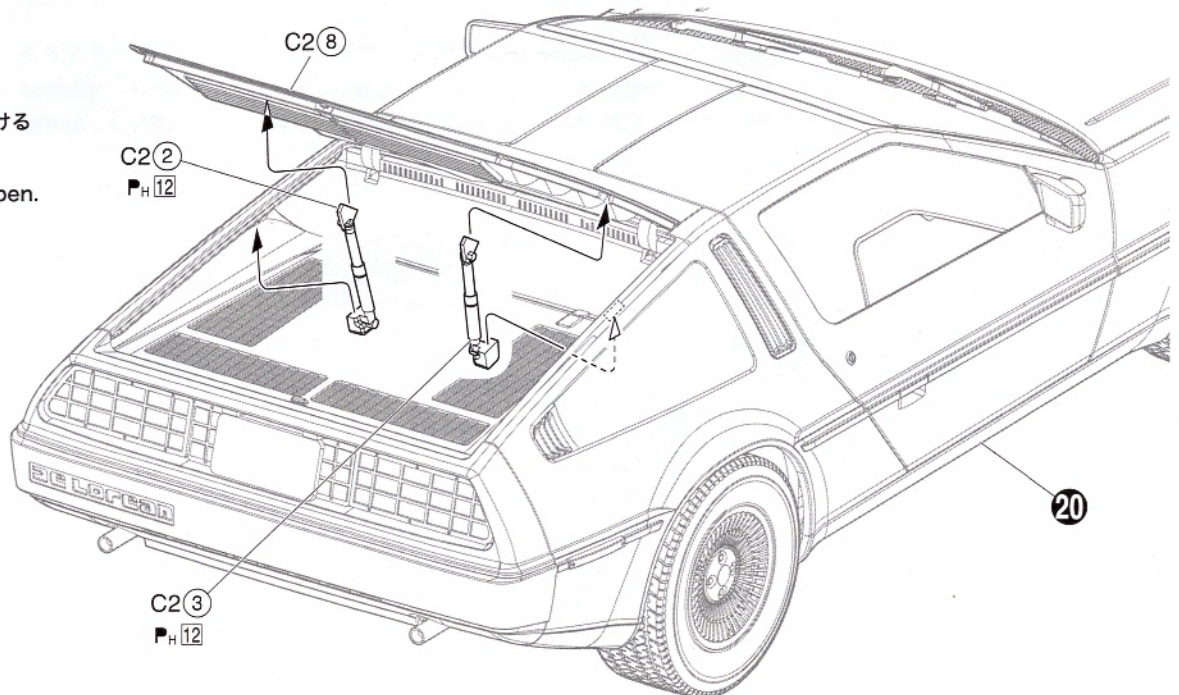

部品図 PARTS LIST



組み立てる前に部品・デカール等、キット内容をよくお確かめ下さい。
万一、欠品や不良品がありましたらお客様サービスセンターまでご連絡下さい。
Please confirm the product contents with the following PARTS LIST before assembly.

の部品は使用しません。
Not for use

B1部品 Tree B1 (23-2204-1)

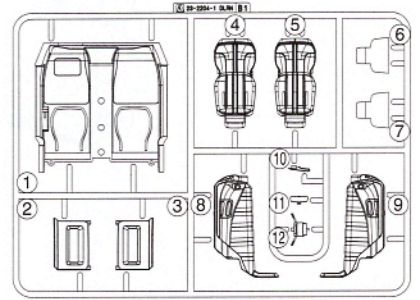

A1部品 Tree A1 (23-2203)

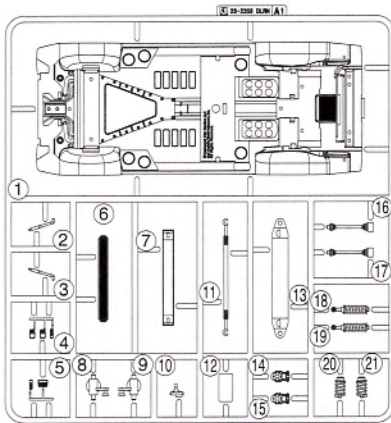

A2部品 Tree A2 (23-2203-1)

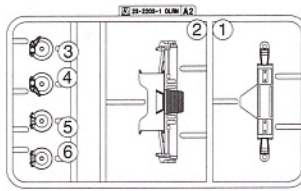

ボディ Body
(23-2201)

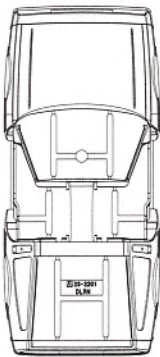

B2部品 Tree B2 (23-2204-2)

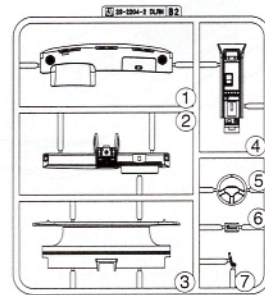

B3部品 Tree B3
(23-2204-3)

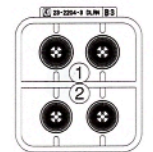

C1部品 Tree C1 (23-2205-1)

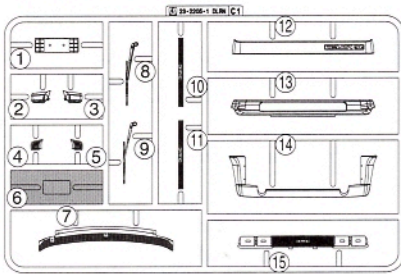

C2部品 Tree C2 (23-2205-2)

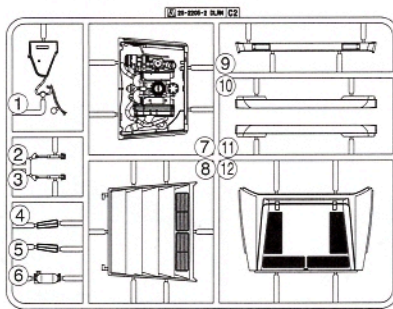

D1部品 Tree D1 (23-2206-1)

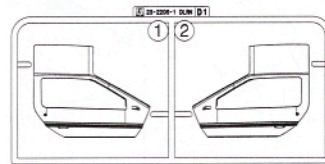

D2部品 Tree D2
(23-2206-2)

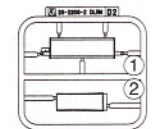

E1部品 Tree E1 (23-2202)

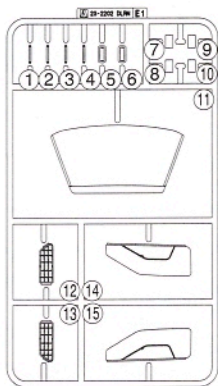

E2部品 Tree E2 (23-2202-1)

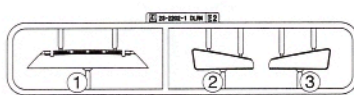

F1部品 Tree F1 (23-2207)

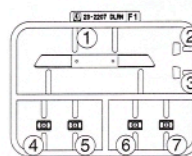

デカール Decal

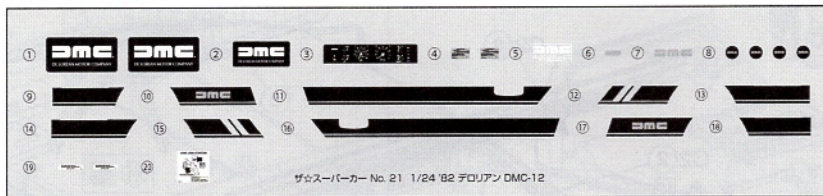

タイヤ小袋 Tire set

タイヤ(細)
Tire (Thinner)
×2



タイヤ(太)
Tire (Thicker)
×2



ポリキャップ
Poly cap



〈パーツのお問合せ・ご注文について〉

部品を紛失・破損された方は、アオシマWEBからお申し込み下さい。ハガキ又はFAXでお申し込みの場合、商品コード(右記下部に記載)、パーツ名、住所、氏名、電話番号を必ず明記して下さい。ご連絡先等に不備がある場合は対応できません。お電話でのご注文は受け付けておりません。

※パーツの複数注文、改造目的でのご購入はご遠慮下さい。
※商品代金は先払いになります。ご注文いただいた商品の請求明細、振込用紙をお送り致しますので先にお支払いをお願い致します。
※価格は税込価格です。別途、送料+手数料をご負担いただきます。
※パーツの仕様、価格等予告なく変更となる場合がございます。
※すでに在庫が終了しているものなど一部ご注文いただけない場合もございます。

★お届けには2~3週間かかります。

株式会社 青島文化教材社
お客様サービスセンター(平日9:00~16:00)
〒420-0922 静岡市葵区流通センター12-3
TEL: 054-263-2595 FAX: 054-265-5230
E-Mail: service@mail.aoshima-bk.co.jp

お問合せ
ご注文は
コチラから!



●アオシマWEB URL: <https://www.aoshima-bk.co.jp/>

シリーズ名・番号 ザ☆スーパーカー No. 21

商品名 1/24 '82 デロリアン DMC-12

ボディ (23-2201)	700円	タイヤ小袋	600円
A1部品 (23-2203)	800円	デカール	600円
A2部品 (23-2203-1)	800円	組立説明書	200円
B1部品 (23-2204-1)	800円		
B2部品 (23-2204-2)	800円		
B3部品 (23-2204-3)	800円		
C1部品 (23-2205-1)	800円		
C2部品 (23-2205-2)	800円		
D1部品 (23-2206-1)	800円		
D2部品 (23-2206-2)	600円		
E1部品 (23-2202)	800円		
E2部品 (23-2202-1)	800円		
F1部品 (23-2207)	800円		

※1枚の価格です

【商品コード: 064351】 2024.08.ME