

M109A6 Paladin

EN

The heavy self-propelled artillery gun M-109 is the most reliable and most widely used vehicle of its category used by the U.S. forces and most Western countries. The U.S. Army, in order to keep this gun in service into the next century, is presently developing this new version. It has a more powerful engine and a new turret which is equipped with sophisticated turret control and firing systems including the 155 mm gun with improved target finding equipment. The Paladin is also able to use laser- and satellite guided ammunition.

IT

Il semovente d'artiglieria pesante M-109 è il mezzo della categoria più riuscito in termini di affidabilità e diffusione presso gli eserciti degli Stati Uniti e dei maggiori paesi occidentali. L'Esercito americano, per mantenere questo semovente efficace anche nel prossimo secolo sta attualmente sviluppando questa nuova versione dotata motore potenziato e nuova torretta equipaggiata con sofisticati sistemi di controllo e direzione del tiro, unite ad un cannone da 155 mm con elevate caratteristiche balistiche in grado di utilizzare munizionamento guidato via laser e satellite.

DE

Die schwere Artillerie-Selbstfahrraubitze M-109 ist das zuverlässigste und am häufigsten verwendete Fahrzeug seiner Kategorie bei den U.S. Streitkräften und den meisten westlichen Ländern. Die U.S. Army will diese effiziente Selbstfahrraubitze auch im nächsten Jahrhundert verwenden und entwickelt zurzeit diese neue Version mit stärkerem Motor und neuem Turm, der mit modernsten Kontroll- und Feuerleitsystemen ausgerüstet ist. Die 155 mm Kanone verfügt über eine hochtechnische Zielsucheinrichtung und kann laser- und satellitengesteuerte Munition verfeuern.

FR

Le véhicule auto-propulsé d'artillerie lourde M-109 est le plus solide et le plus largement utilisé dans sa catégorie par l'Armée U.S. et les régions Western. L'Armée U.S. compte le garder à son service pour le siècle à venir et étudie une nouvelle version. Il a un moteur plus puissant, une nouvelle tourelle équipée d'une tour de contrôle sophistiquée ainsi que d'une mitrailleuse 155 mm avec un objectif amélioré. Le Paladin utilise aussi des guides laser et des satellites.

ES

El cañón autopropulsado de artillería pesada M-109 es el vehículo más fiable y ampliamente utilizado de su categoría, estando en dotación en las fuerzas U.S.A. y la mayoría de países occidentales. El U.S. Army, con objeto de mantener en servicio este cañón en el próximo siglo, esta actualmente desarrollando esta nueva versión. Tiene un motor de mayor potencia, y una nueva torreta que está equipada con sofisticados sistemas de control de torreta y de fuego, incluyendo la pieza de 155 mm con equipo de localización de blancos mejorado. El Paladin también es capaz de utilizar munición guiada por láser y por satélite.

NL

Den självgående arillerivagnen M-109 är det bästa och mest förekommande fordonet av sin typ, använt av de amerikanska stridskrafterna såväl som många länder i västvärlden. För att vidmakthålla M-109:an i tjänst in på 2000-talet valde den amerikanaska armén att modernisera vagnen. Kraftigare motor, nytt torn utrustat med modernaste riktmedal och avfyrings-system monterados. 155 mm kanonen försågs med moder målsökningsutrustning. Paladin-vagnens kanon kan även skjuta med lascroch/eller satellitstyrd ammunition.



EN WARNING: Model for adult collector age 14 and over

IT ATTENZIONE: Modello per collezionisti adulti di età superiore ai 14 anni

FR ATTENTION: Modèle pour modélistes de 14 and et plus.

DE ACHTUNG: Modellbausätze Für Modellbauer über 14 Jahre.

NL WAARSCHWING: Geschikt voor 14 jaar en ouder.

ES ATENCION: Modelo para modelistas mayores de 14 años.

ENATTENTION - Useful advice!

Study the instructions carefully prior to assembly. Remove parts from frame with a sharp knife or a pair of scissors and trim away excess plastic. Do not pull or parts. Assemble the parts in numerical sequence. Use plastic cement ONLY and use cement sparingly to avoid damaging the model. Black arrows indicate parts to be glued together. White arrows indicate on which frame the parts must be assembled WITHOUT using cement. These letters (A - B - C...) indicate on which frame the parts will be found. Paint small parts before detaching them from frame. Remove paint-where parts are to be cemented. Crossed out parts must not be used.

ITATTENZIONE - Consigli utili!

Prima di iniziare il montaggio studiare attentamente il disegno. Staccare con molta cura i pezzi dalle stampe, usando un taglia-balsa oppure un paio di forbici e togliere con una piccola lima o con carta vetro fine eventuali sbavature. Mai staccare i pezzi con le mani. Montarli seguendo l'ordine delle numerazione delle tavole. Eliminare dalla stampata il numero del pezzo appena montato facendogli sopra una croce. Le frecce nere indicano i pezzi da incollare, le frecce bianche indicano i pezzi da montare senza colla. Usare solo colla per polistirolo. Le lettere (A - B - C...) ai lati dei numeri indicano la stampata ove si trova il pezzo da montare. I pezzi sbarrati da una croce non sono da utilizzare.

DEACHTUNG - Ein nützlicher Rat!

Vor der Montage die Zeichnung aufmerksam studieren. Die einzelnen Montageteile mit einem Messer oder einer Schere vom Spritzling sorgfältig entfernen. Eventuelle Grate werden mit einer Klinge oder feinem Schmirgelpapier beseitigt. Keinesfalls die Montageteile mit den Händen entfernen. Bei der Montage der Tafelnummerierung folgen. Pfeile zeigen die zu klebenden Teile während die weissen Pfeile die ohne Leim zu montierenden Teile anzeigen. Bitte nur Plastikklebstoff verwenden. Die Buchstaben (A - B - C...) neben den Nummern zeigt auf welchem Spritzling der zu montierende Teil zu finden ist. Die mit einem Kreuz markierten Teile sind nicht zu verwenden.

FRATTENTION - Conseils utiles!

Avant de commencer le montage, étudier attentivement le dessin. Détacher avec beaucoup de soin les morceaux des moules en usant un massicot ou bien un pair de ciseaux et couper avec une petite lame avec de papier de verre fin ébarbagés éventuels. Jamais détacher les morceaux avec les mains. Monter les en suivant l'ordre de la numération des tables. Eliminer de la moule le numéro de la pièce qui vient d'être montée, en le bifant avec une croix. Les flèches noires indiquent les pièces à coller, les flèches blanches indiquent les pièces à monter sans colle. Employer seulement de la colle pour polystyrol. Les lettres (A - B - C...) aux côtés des numéros indiquent la moule où se trouve la pièces à monter. Les pièces marquées par une croix ne sont pas à utiliser.

NLOPGELET - Belangrijke bemerkingen!

Bestudeer zorgvuldig het montageplan voor het bouwen. Breek nooit onderdelen van het kader. Maak ze los met een scherp mes of kleine nageltang. Verwijder daarna al het overtollige plastic en pas de delen uitvoorens te lijmen. Gebruik allen lijm voor plastic modellen. Werk zorgvuldig en spaarzaam, teveel lijm zal uw model beschadigen. Zwarte pijlen duiden de te lijmen delen aan. Witte pijlen verwijzen naar bewegende delen welke niet mogen worden gelijmd. Deze letters (A - B - C...) geven de kaders aan waarin de onderdelen zich bevinden. Schilder de kleine onderdelen voor ze van het kader te snijden. Verwijder de verf van de te lijmen oppervlakten.

ESATENCIÓN - Consejos útiles!

Estudiar las instrucciones cuidadosamente antes de comenzar el montaje. Separar las piezas de las bandejas con un cuchillo afilado o un par de tijeras y retirar el exceso de plástico o rebada. No arrancar las piezas. Montar las piezas en orden numérico. Utilizar SOLAMENTE pegamento para plástico y en poca cantidad para evitar que se dane el modelo. Las flechas negras indican las piezas que se deben pegar juntas. Las flechas blancas indican las piezas que deben ensamblarse SIN usar pegamento. Las letras (A - B - C...) indican en que bandeja se encuentran las piezas. Pintar las piezas pequeñas antes de separarlas de la bandeja. Retirar la pintura de los lugares por donde se deban pegar las piezas.

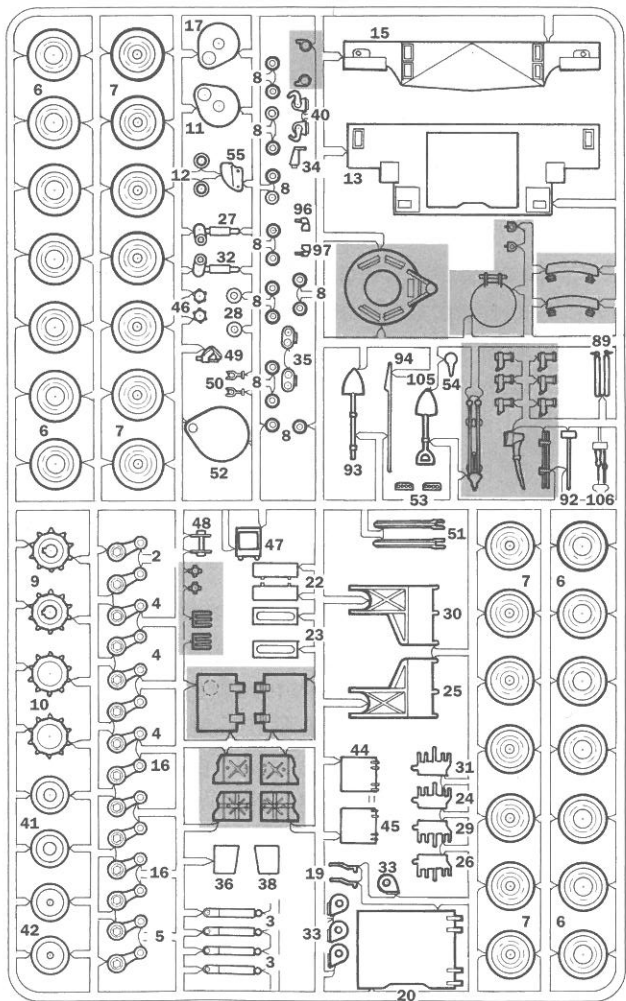

A

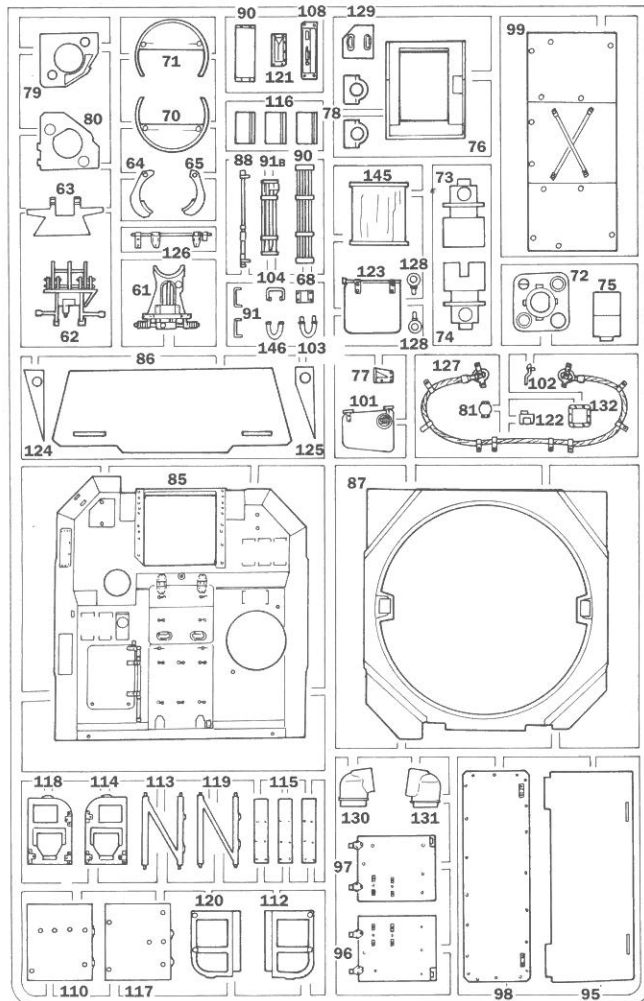

C

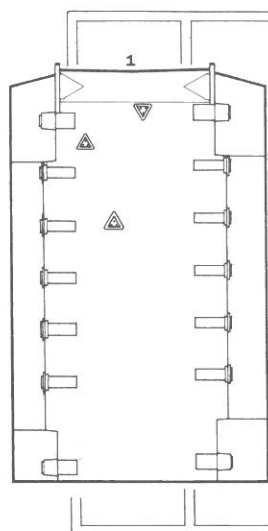

B

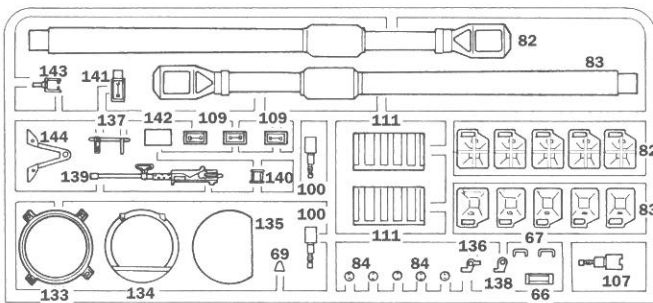
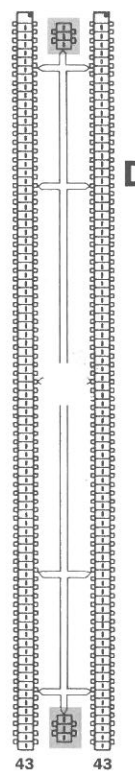
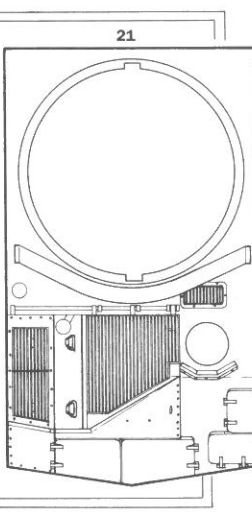
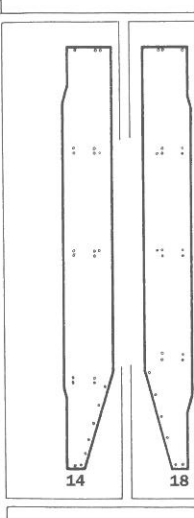

E

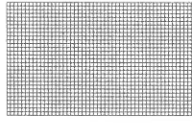

Parts not for use
Telle werden nicht
verwendet
Parti da non utilizzare
Pièces à ne pas
utiliser

RIBADIRE A CALDO
RIVET HOT
WARM EINNIETEN
RIVER A CHAUD
REFORZAR AL CALOR
VERHIT VASKLINKEN VARMNITA

43 43

I numeri si riferiscono all'assortimento colori ITALERI Model Master / ITALERI ACRYLICPAINT
 The indicated colour numbers refer to the ITALERI Model Master / ITALERI ACRYLICPAINT
 Die angegebenen Farbnrnummern beziehen sich auf die ITALERI Model Master / ITALERI ACRYLICPAINT
 Les références indiquées concernent les peintures ITALERI Model Master / ITALERI ACRYLICPAINT

A

FLAT BLACK
F.S. 37038

MODEL MASTER - 1749
 ITALERI ACRYLICPAINT - 4768AP

B

GLOSS SILVER
F.S. 17178

MODEL MASTER - 1546
 ITALERI ACRYLICPAINT - 4678AP

C

GLOSS RED
F.S. 11302

MODEL MASTER - 1503
 ITALERI ACRYLICPAINT - 4605AP

D

FLAT GUN METAL
F.S. 37200

MODEL MASTER - 1405
 ITALERI ACRYLICPAINT - 4681AP

E

GLOSS WHITE
F.S. 17875

MODEL MASTER - 1745
 ITALERI ACRYLICPAINT - 4696AP

F

FLAT FIELD GREEN
F.S. 34097

MODEL MASTER - 1712
 ITALERI ACRYLICPAINT - 4708AP

1

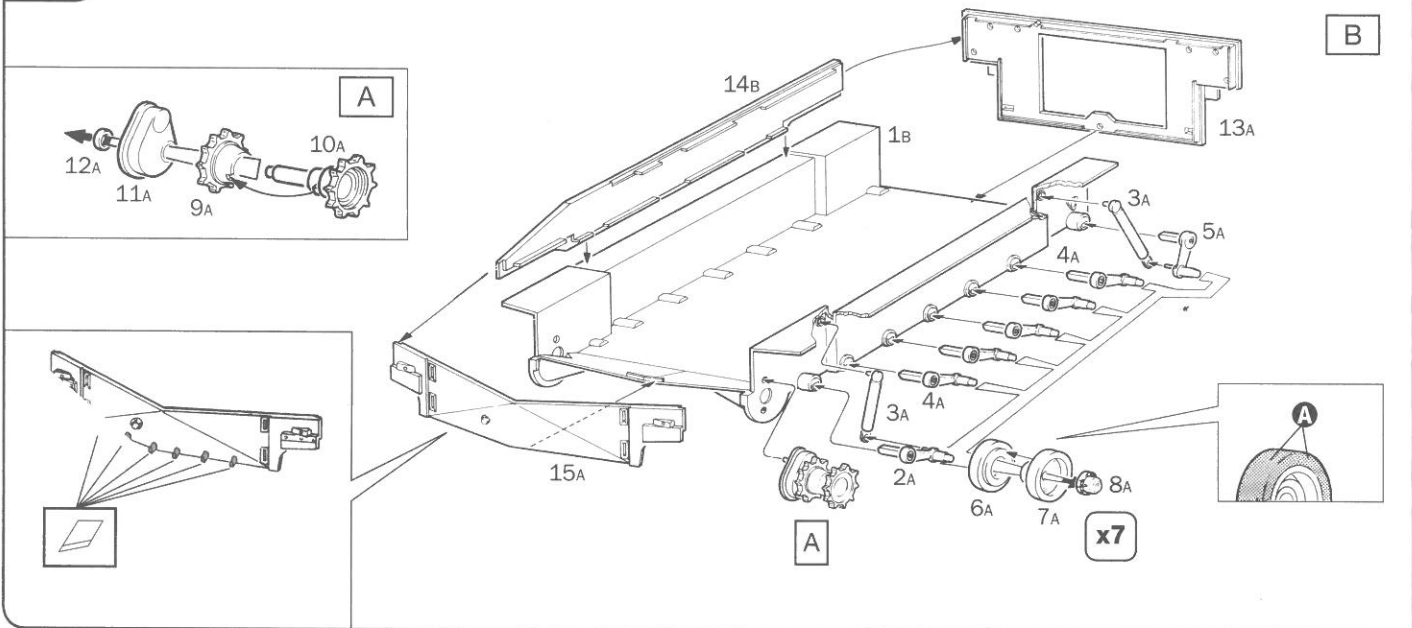

2

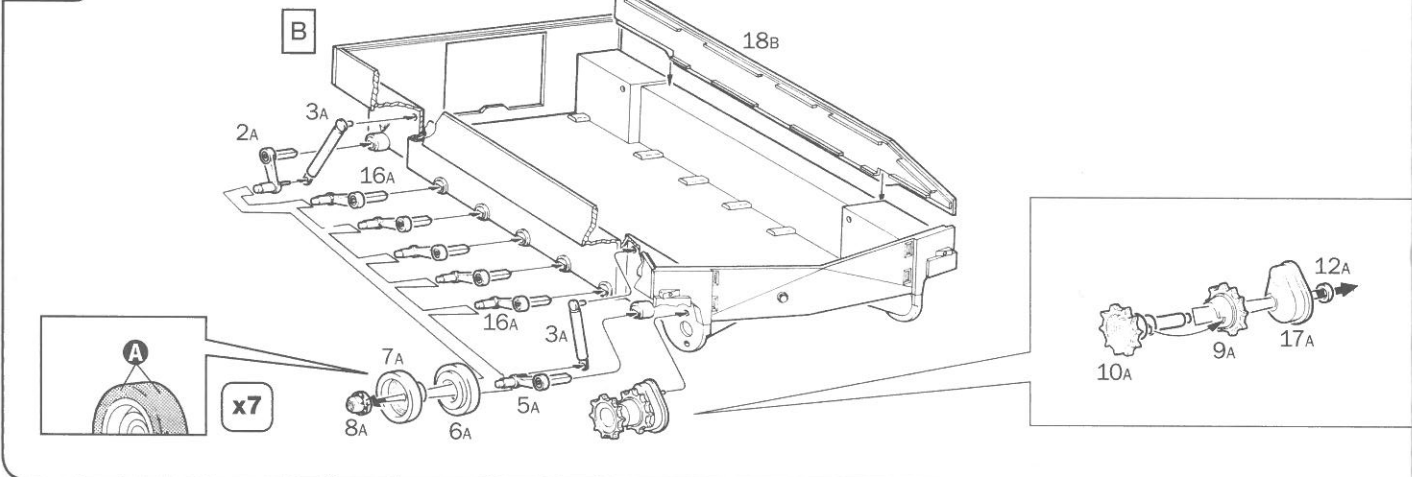

3

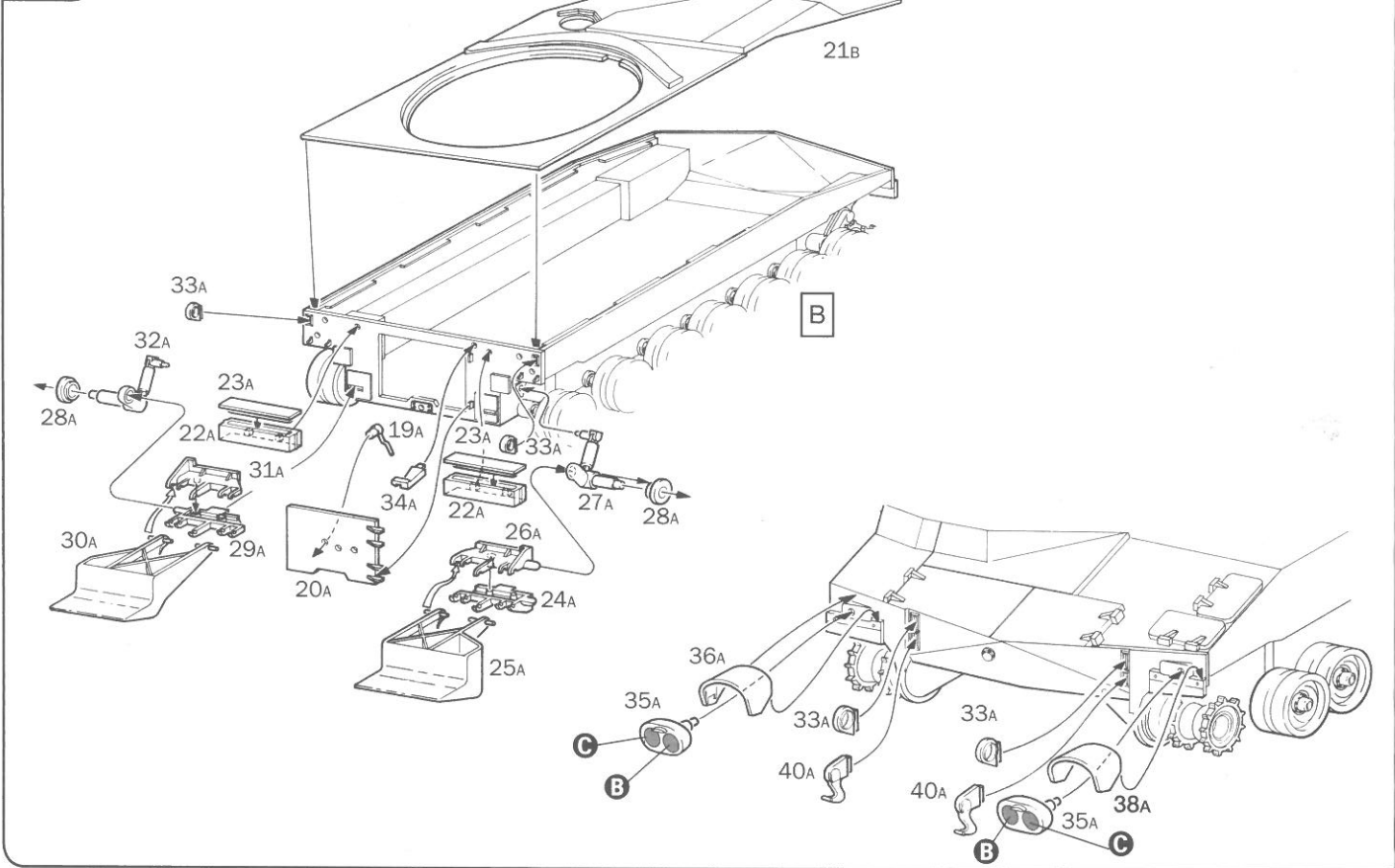

4

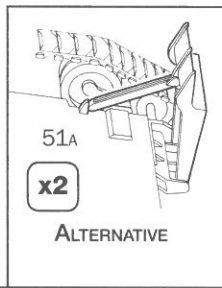
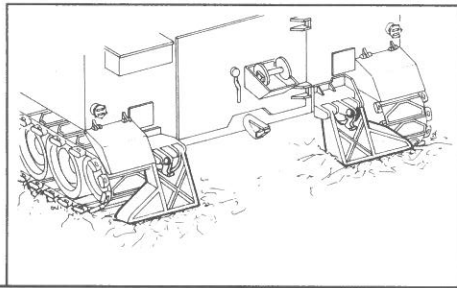
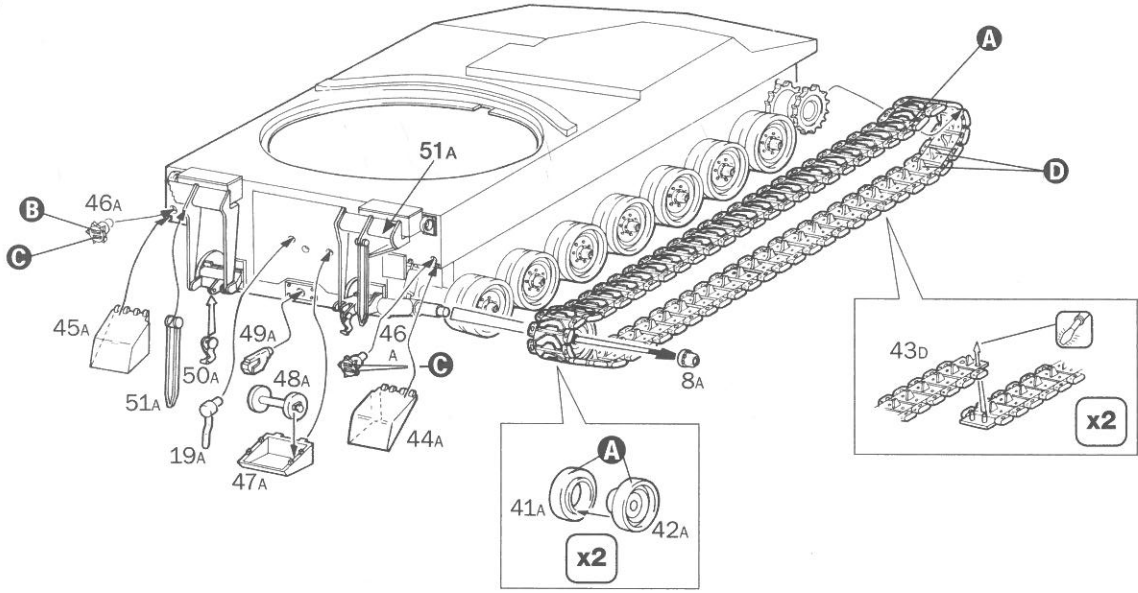

5

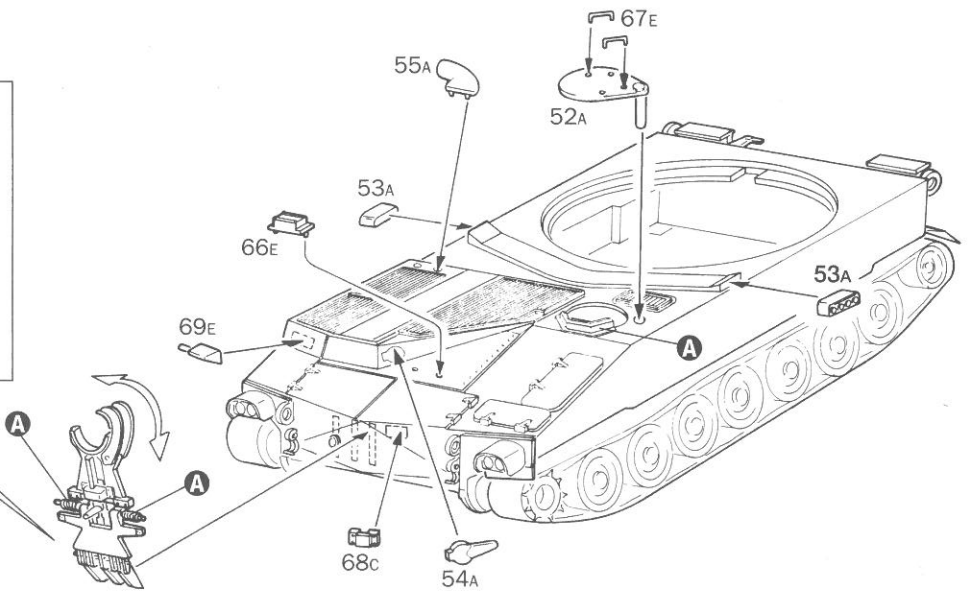
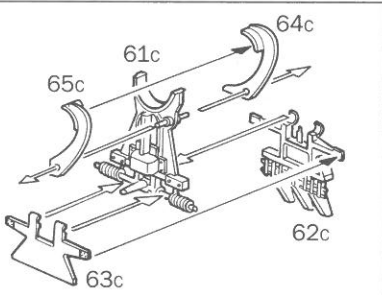

6

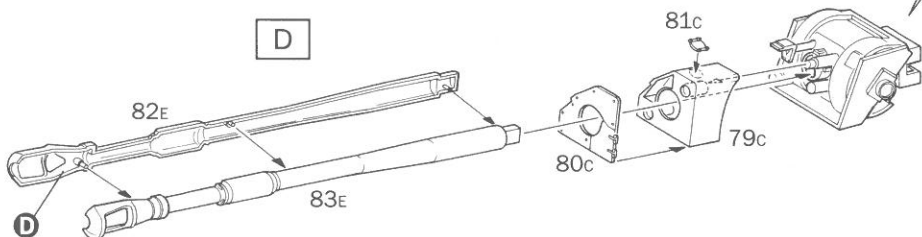
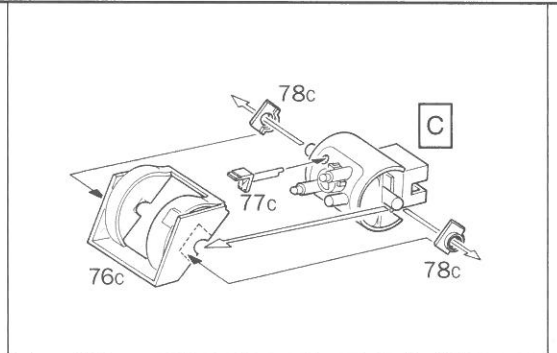
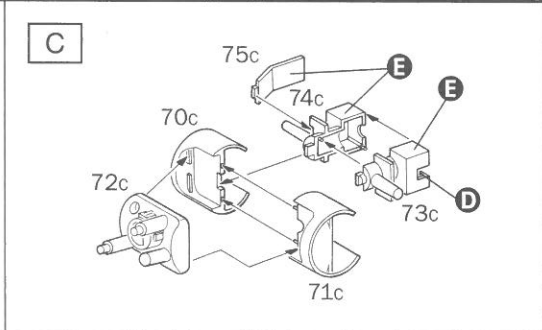

7

x2

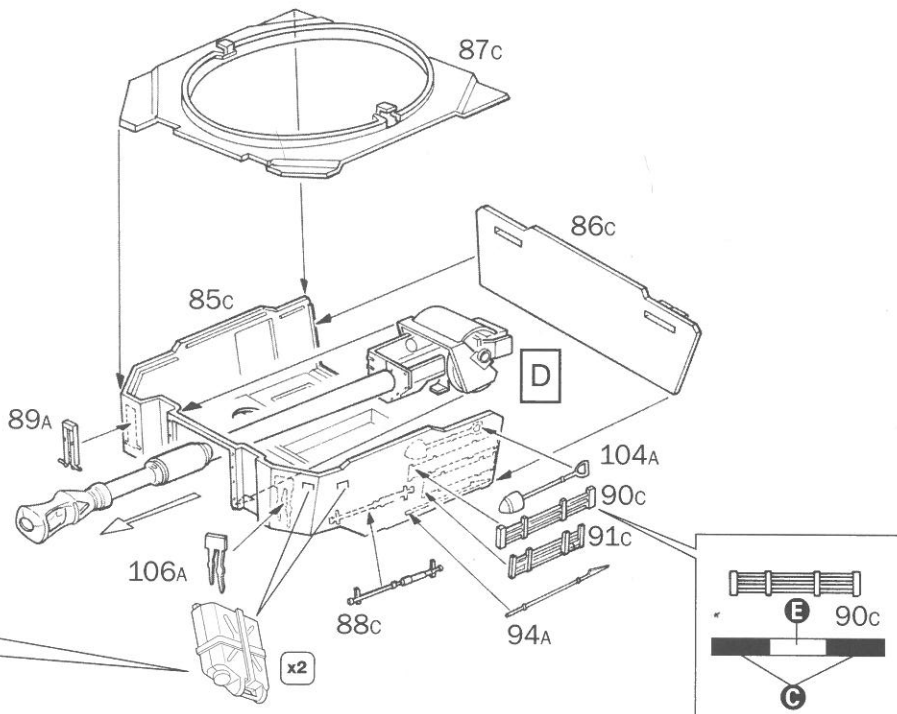
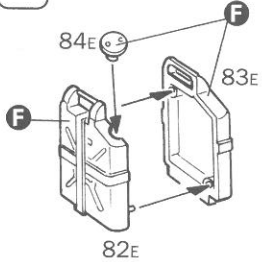

8

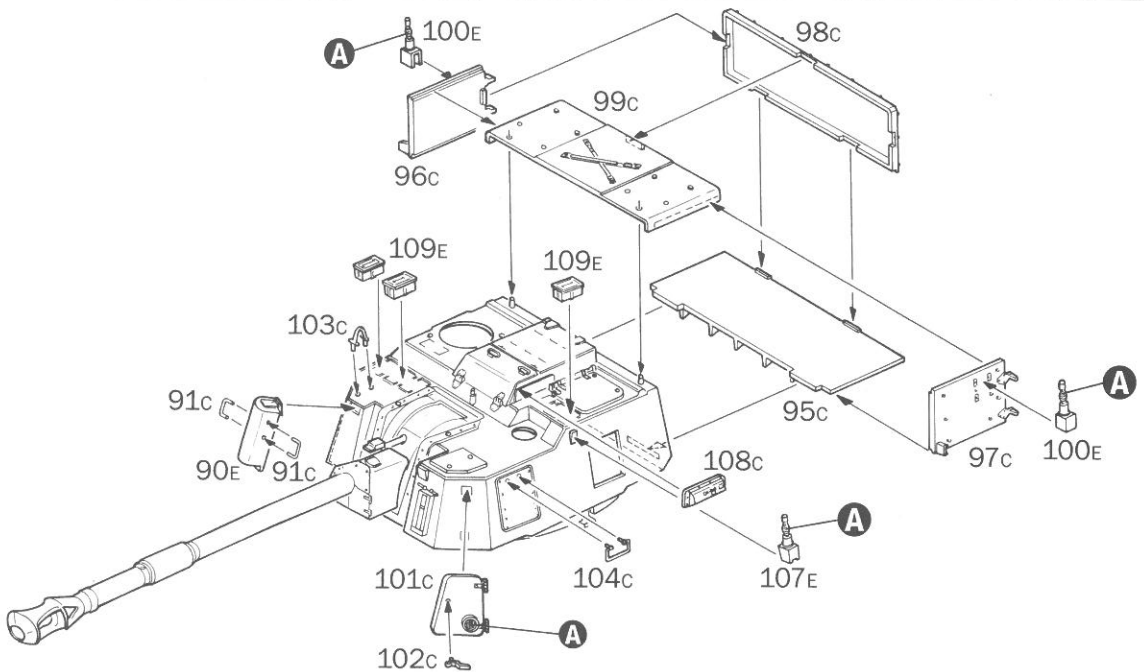

9

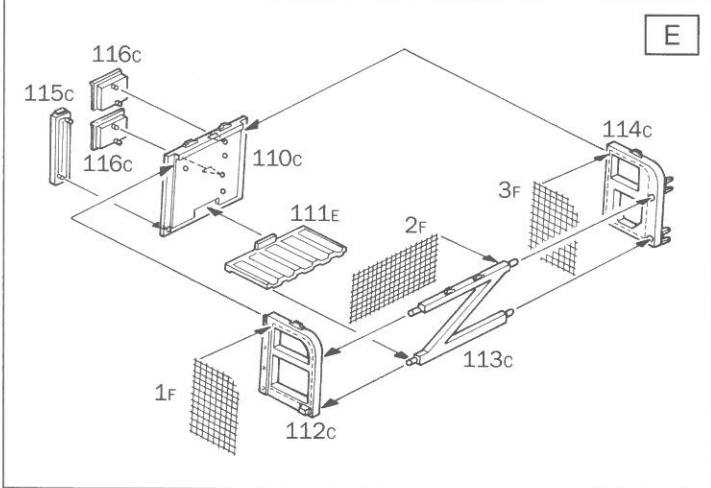

1:35 SCALE

MESH PATTERNS IN ACTUAL SIZE ARE GIVEN. REPRODUCE THEM ON PAPER TO FACILITATE USE.

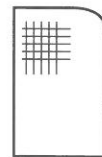

1F

x2

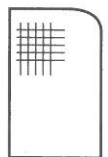

3F

x2



2F

x2

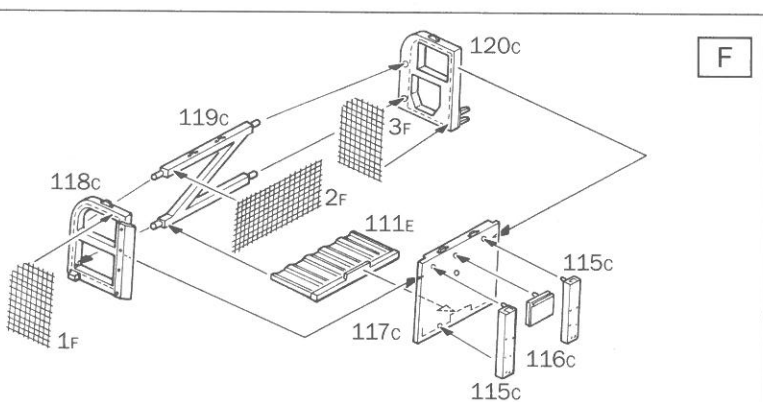

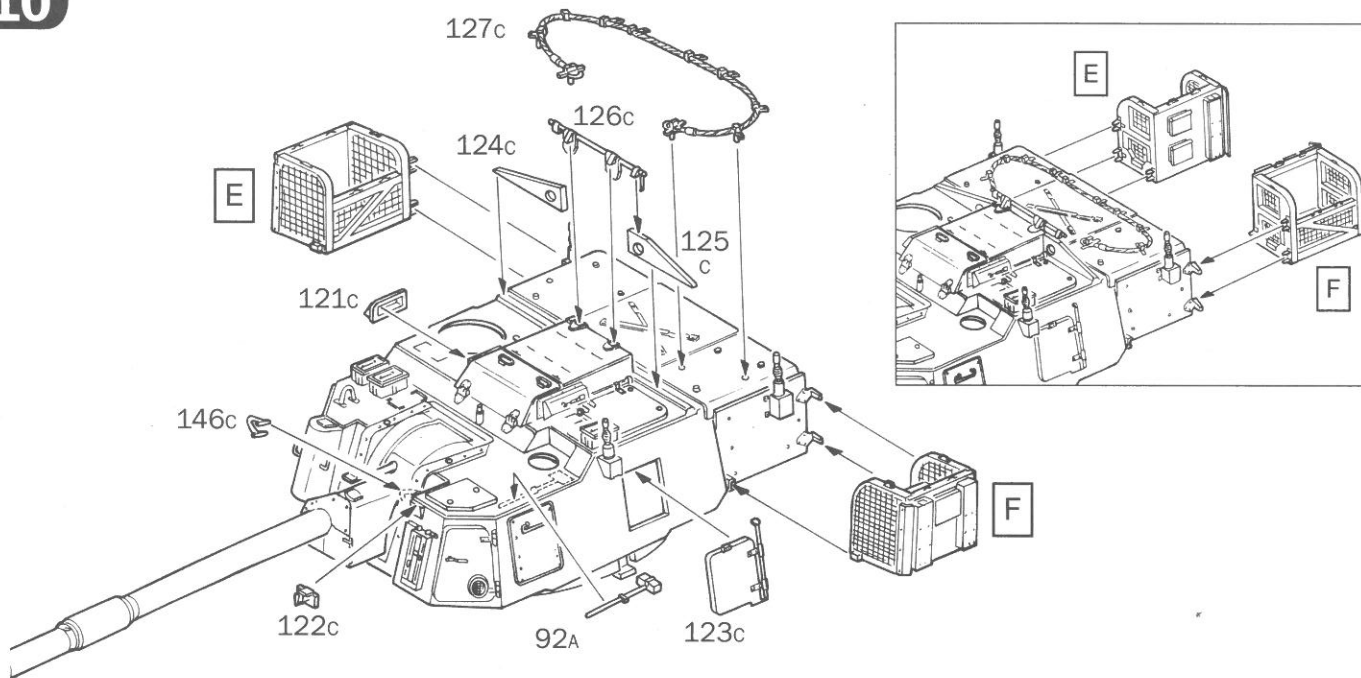
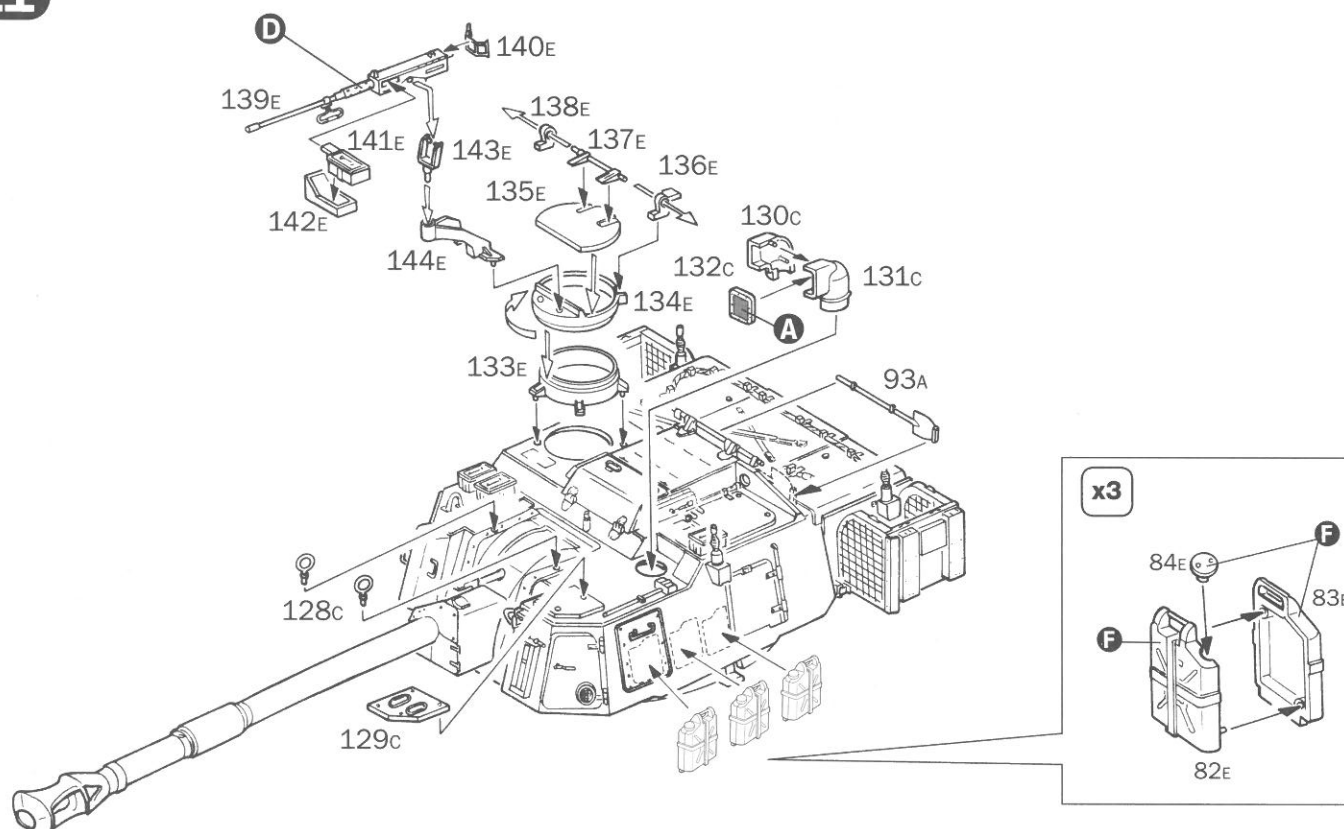
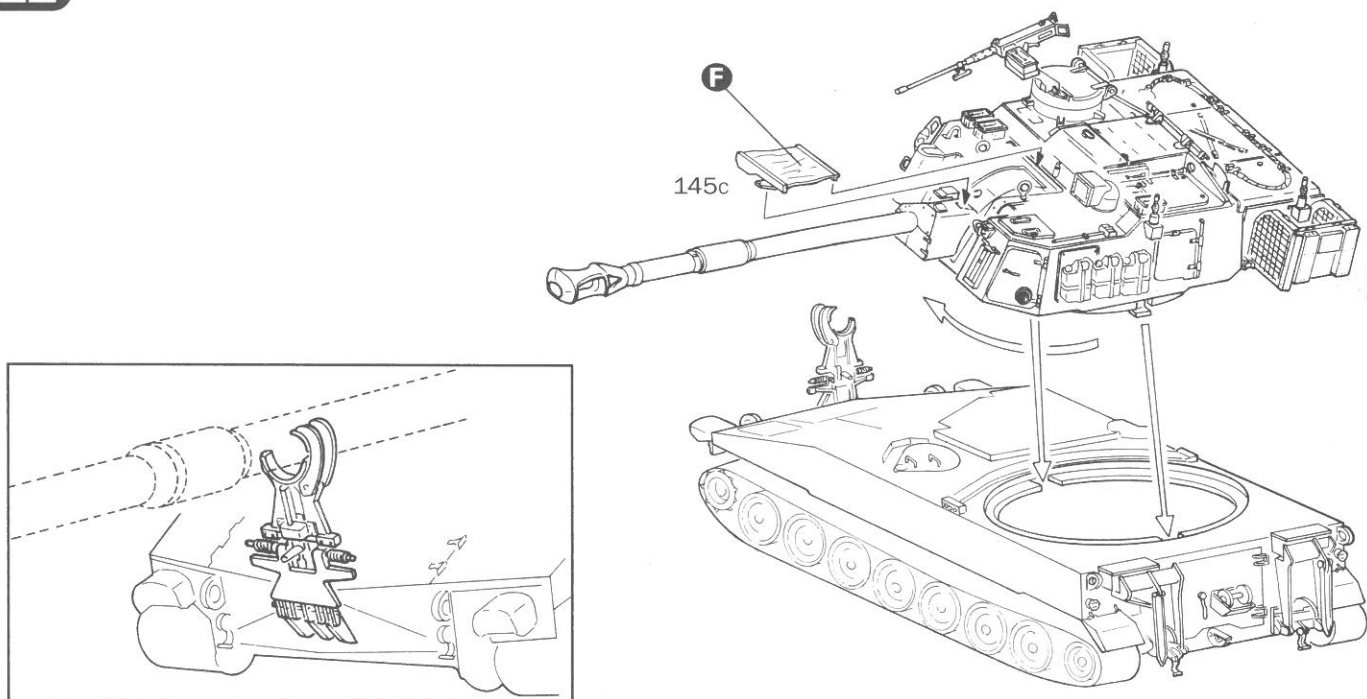
10**11****12**

U.S. ARMY – GERMANY, 1994

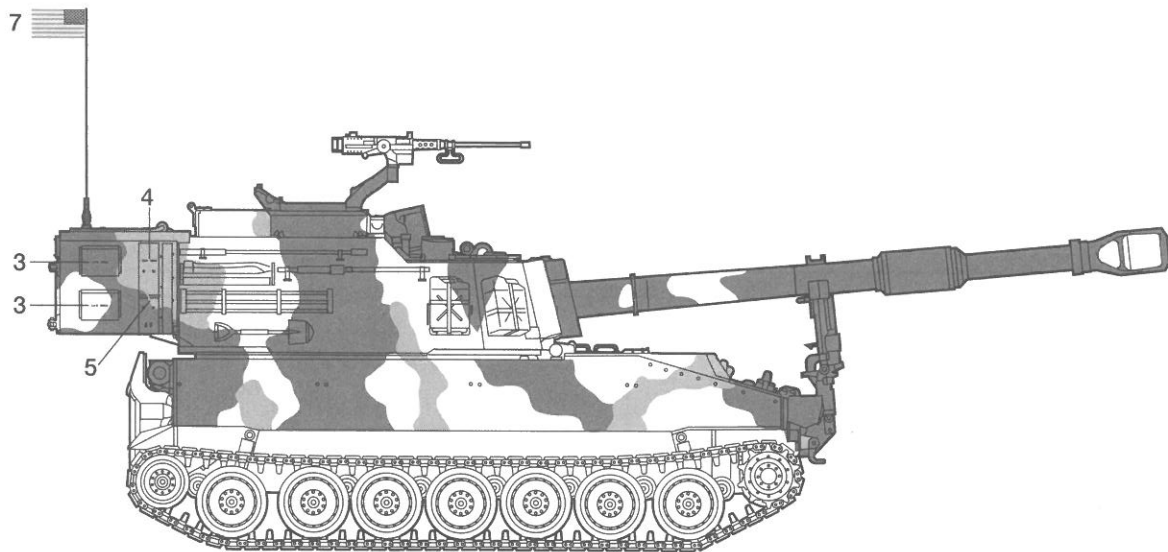
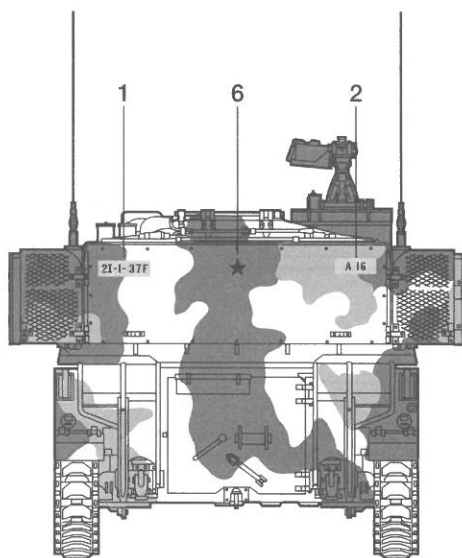
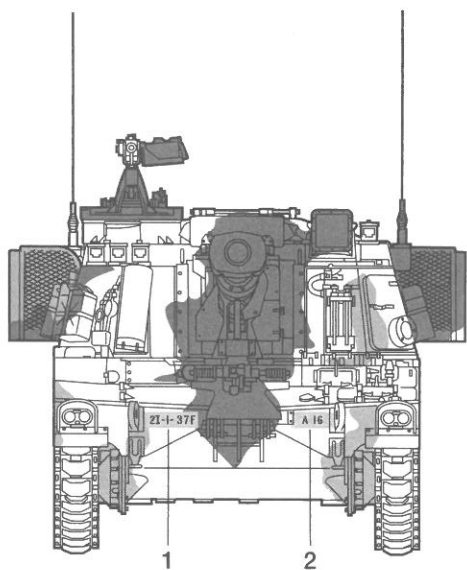
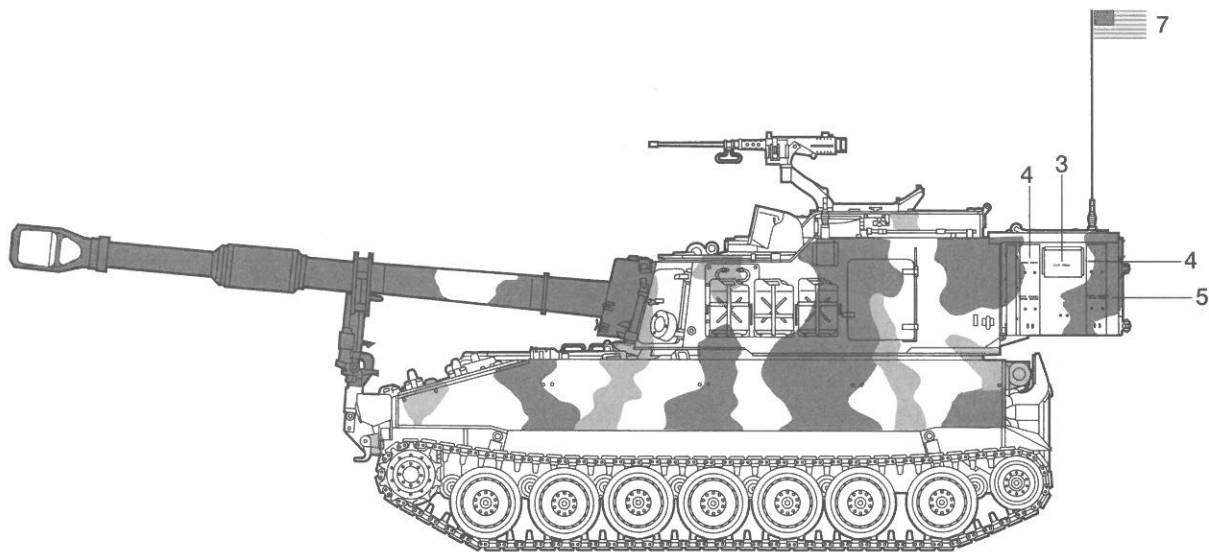

FLAT OLIVE GREEN RAL 6003

MODEL MASTER – 1591
ITALERI ACRYLICPAINT – 4729AP



Pz. SCHWARZGRAU RAL 7021

MODEL MASTER II – 2094
ITALERI ACRYLICPAINT – 4795AP



**FLAT MILITARY BROWN
F.S. 30117**

MODEL MASTER – 1701
ITALERI ACRYLICPAINT – 4770AP

Istruzioni per l'applicazione delle decalcomanie. Ritagliare le decalcomanie occorrenti dal foglio, immergerle in un bicchiere di acqua pulita per circa 10", metterle in posizione sul modello e fare scivolare dalla carta: per una migliore aderenza comprimerle con una pezzuola pulita.

Direction for applying the decals: cut the required decals out of the sheet; dip the into a glass of clean water for about 10"; position the decals on the kit, letting them slide from the paper. For a better adesion, press them by means of a clean rag.

Påsättning av decaler: klipp ut den decal som skall användas och doppa den i ett glas vatten under en 10". Sätt decalen på plats på modellen och låt den sakta glida av pappret. För att den skall sitta ordentligt, tryck till med en torr duk.



Anweisungen für Abziehbilder-Anbringung: Die benötigten Abziehbilder vom Blatt abscheiden, in ein Glas reines Wasser für etwa 10" eintauchen, auf das Modell legen und dann vom Papierbogen abnehmen. Um eine bessere Haftung zu erzielen, die Abziehbilder mit einem reinen Tuch andrücken.

Instruction pour l'application des décalcomanies. Couper les décalcomanies choisies et les plonger environ 10" dans un peu d'eau propre. Les placer sur le modèle en les faisant glisser de leur feuille et presser avec un morceau de chiffon pour éliminer les bulles d'air.

Istrucciones Para la aplicación de las calcomanías: cortar las requeridas, sumergirlas en un recipiente de agua limpia durante 10", colocar las calcomanías sobre el modelo, haciéndolas deslizar sobre el papel. Para una mejor adherencia, presionarlas con un trapo limpio.

Transfers: knip het benodigde deel uit, dempel et ca. 10" onder water, oudt het transfer tegen het model en schuif het vanaf het papier op zijn plaats. Met een schoon doekje aandrukken.

デカール使用法: 台紙から、それぞれのマークを切り取ります。ぬるま湯に20秒くらいつけて、引き上げます。マークをすらすらと滑りして目標からとり、指定の位置にはつくてください。やわらかな布でマークを上を押しつけて空気をはらってください。マーク紙には、かわくまで手をふらないでください。

Указание по применению декалей: Отрежьте нужную вам часть декали от общего листа, поместите ее на 1/2 минуты в чистую воду, затем, выбрав необходимое место на модели, переведите туда изображение, сдвинув его с бумажной основы. Для лучшего прилипания промажьте декаль чистой тряпочкой.

U.S. ARMY - ALTERNATIVE

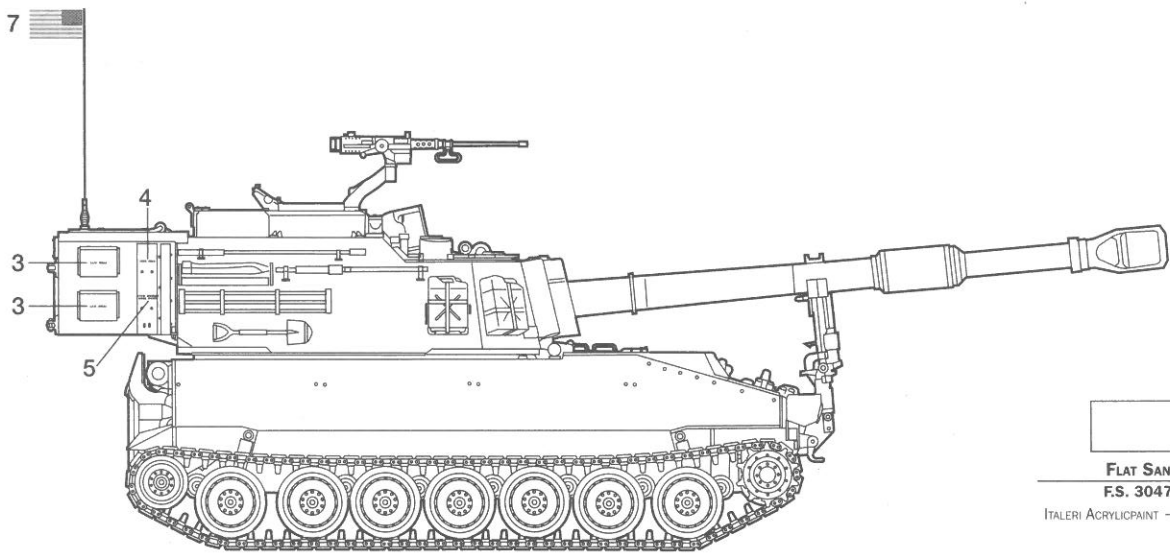
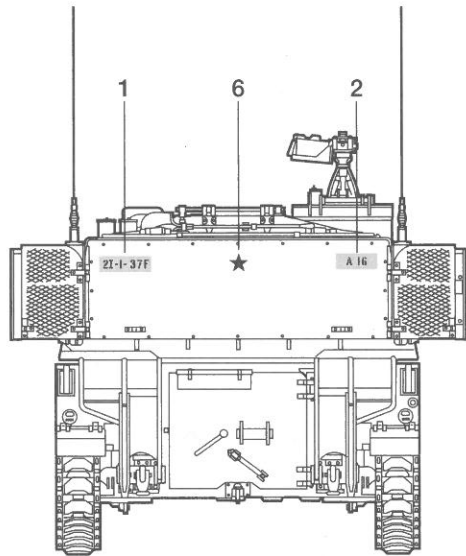
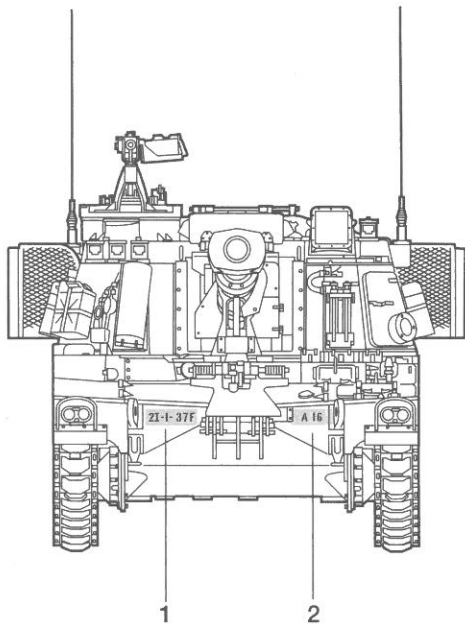
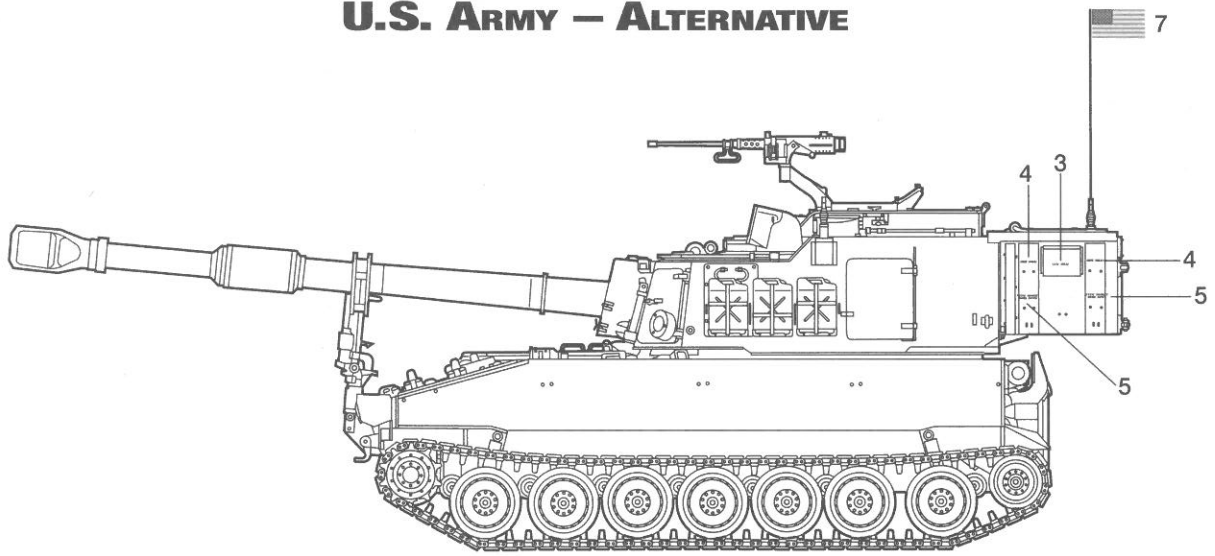

FLAT SAND
F.S. 30475
 ITALERI ACRYLICPAINT - 4720AP

KIT No 372 SCALE 1:35 - M109A6 PALADIN

NAME
NOME
NAME
NOM
NOMBRE
NAAM

ADDRESS
INDIRIZZO
ADRESSE
ADRESSE
DIRECCION
ADRES

TOWN
CITTA
STADT
VILLE
CIUDAD
GEMEENTE

POSTAL CODE
C.A.P.
POSTALEITZAHL
CODE POSTALE
CODIGO POSTAL
POSTCODE

COUNTRY
NAZIONE
LAND
PAYS
PAIS
LAND

DATE OF BIRTH
DATA DI NASCITA
GEBURTSDATUM
DATE DE NAISSANCE
NACIDO/A EL
GEBORREDATUM

DEFECTIVE PARTS
PARTI DIFETTOSE
DEFEKTE TEILE
PIECES DEFECTUEUSES
PIEZAS DEFECTUOSAS
DEFECTE ONDERDELEN

PLACE OF PURCHASE
ACQUISTATO PRESSO
ORT DES KAUFES
LIEU D'ACHAT
LUGAR DE COMPRA
PLAATS VAN AANKOOP

Retail Store
 Negozio
 Einzelhandel
 Detaillant
 Detallista
 Detailhandel
 Hyper Market
 Grande Magazzino
 Andere
 Grande Surface
 Gran Almacan
 Hypermarkt

ITALERI S.p.A.
 Via Pradazzo, 6/B
 40012 - Calderara di Reno (BO) ITALY
 fax: 0039 51 726 459
 e-mail: italeri@italeri.com www.italeri.com

1488 0000

3

1488 0000

3

1488 0000

1488 0000

4

2I-I-37F

1

2I-I-37F

1488 0000

5

1488 0000

5

1488 0000

1488 0000

1488 0000



7



A 16

2

A 16



ITALERI

372

Paladin S.P. Howitzer



PRINTED BY ZANCHETTI - BUCCINASCO - MI - ITALY