

# PUMA Sd. KFz. 234/2



## Sd. KFz. 234/2 PUMA

Questa autoblinda tedesca denominata "PUMA" è stata ritenuta la migliore autoblinda della II guerra mondiale, modernissima per quei tempi era tenuta in forte considerazione dai progettisti degli eserciti avversari. Entrò in servizio solo nel 1944 e ne furono costruite circa 2300 unità.

**Caratteristiche:** Peso lordo: Kg. 11.740 - Lunghezza: m. 6,80 - Larghezza: m. 2,33 - Altezza: m. 2,38 - Equipaggio: 4 uomini - Velocità massima: 90 Km/h - Autonomia 1000 Km - Armamento: 1 cannone da 50 mm., 1 MG 34.

## PUMA Sd. KFz. 234/2

Der PUMA war vielleicht der bekannteste aller deutschen Panzerspahwagen. Dieses 8-Rad-Fahrzeug war weit seiner Zeit voraus und hatte großen Einfluß auf britische, französische, russische, holländische und andere Panzerspahwagen. Die deutsche Kriegsmachinerie war jedoch nicht mehr in der Lage genügend solche Fahrzeuge zu produzieren um die Kriegsanstrengungen wesentlich zu beeinflussen.

**Technische Daten:** Bruttogewicht: 11.740 Kg. - Länge: 6,80 m. - Breite: 2,61 m. - Besatzung: 4 Mann - Höchstgeschwindigkeit: 90 km/h - Aktionsradius: 1000 Km. - Bewaffnung: 1 Kanone 50 mm., 1 MG.34

## PUMA Sd. KFz. 234/2

Posiblemente el más conocido de todos los vehículos acorazados alemanes fué el PUMA. Este vehículo de ocho ruedas, muy adelantado en su tiempo tuvo mucha influencia sobre los vehículos acorazados británicos, franceses, rusos, holandeses, y otros. No obstante, la maquinaria de guerra alemana ya no estaba en posición de producir suficientes de estos vehículos, para ayudar substancialmente al esfuerzo bélico.

**Datos técnicos:** Peso bruto: 11.740 Kg. - Longitud: 6,80 m - Ancho: 2,61 m - Tripulación: 4 - Velocidad máxima: 90 Km/h - Autonomía: 1000 Km - Armamento: 1 Cañon 50 mm., 1 MG. 34

## PUMA Sd. KFz. 234/2

Possibly the best known of all German armoured cars was the PUMA.. This eight-wheel vehicle, well ahead of its time, had much influence on British, French, Russian, Dutch and other armoured cars. The German war machinery was however no longer in a position to produce enough of these vehicles to substantially help the war effort.

**Characteristics:** Gross Wt. 11.740 Kg. - Length: 6,80 m. - Width: 2,61 m. - Crew: 4 men - Max speed: 90 Km/h - Range: 1000 Km. - Armament: 1 Gun 50 mm. 1 MG. 34.

## PUMA Sd. KFz. 234/2

Le PUMA a été peut-être le plus connu des engins blindés de reconnaissance allemands. Ce véhicule 8 roues était, lors de sa sortie, largement en avance sur son époque et a profondément influencé la conception des blindés de reconnaissance anglais, français, russes, hollandais et autres. La machine de guerre allemande n'a cependant pas été en mesure de produire un nombre de véhicules de ce type suffisant pour influencer les efforts de guerre.

**Caractéristiques techniques:** Poids brut 11.740 Kg. - Longueur: 6,80 m. - Largeur: 2,61 m - Equipage: 4 hommes - Vitesse maximale: 90 Km/h - Rayon d'action: 1000 Km. - Armement: 1 Canon de 50 mm., 1 MG. 34

## PUMA Sd. KFz. 234/2

Waarschijnlijk de bekendste van alle Duitse pantserwagens was de Puma. Dit 8-wielige voertuig dat zijn tijd ver voortuit was, had veel invloed op de bouw van pantserwagens in Frankrijk, Rusland, Nederland en andere landen. De Duitse oorlogsindustrie was echter niet staat om zoveel van deze voertuigen te produceren dat het verloop van de oorlog nog beïnvloed kon worden

**Technische gegevens:** Tot. gewicht: 11.740 Kg - Lengte: 6,80 m. - Breedte: 2,61 m - Bemanning: 4 - Max snelheid: 90 Km/h - Actieradius: 1000 Km - Bewapening: 1 Kanon één 50 mm., 1 MG. 34



**ATTENZIONE - Consigli utili!**

Prima di iniziare il montaggio, studiare attentamente il disegno. Staccare con molta cura i pezzi dalle stampe, usando un taglia-balsa oppure un paio di forbici e togliere con una piccola lima o con carta vetro fine eventuali sbavature. Mai staccare i pezzi con le mani. Montarli seguendo l'ordine della numerazione delle tavole. Eliminare dalla stampata il numero del pezzo appena montato, facendogli sopra una croce. Le frecce nere indicano i pezzi da incollare, le frecce bianche indicano i pezzi da montare senza colla. Usare solo colla per polistirolo. **▲●■** I contrasigilli ai lati dei numeri indicano la stampata ove si trova il pezzo da montare. I pezzi sbarrati da una croce non sono da utilizzare.

**ATTENTION - Useful advice!**

Study the instructions carefully prior to assembly. Remove parts from frame with a sharp knife or a pair of scissors and trim away excess plastic. Do not pull off parts. Assemble the parts in numerical sequence. Use plastic cement ONLY and use cement sparingly to avoid damaging the model. Black arrows indicate parts to be glued together. White arrows indicate that parts must be assembled WITHOUT using cement. **▲●■** These marks indicate on which frame the parts will be found. Paint small parts before detaching them from frame. Remove paint where parts are to be cemented. Crossed out parts must not be used.

**ACHTUNG - Ein nützlicher Rat!**

Vor der Montage die Zeichnung aufmerksam studieren. Die einzelnen Montageeile mit einem Messer oder einer Schere vom Spritzling sorgfältig entfernen. Eventuelle Grate werden mit einer Klinge oder feinem Schmirgelpapier beseitigt. Keinesfalls die Montageeile mit den Händen entfernen. Bei der Montage der Tafelnumerierung folgen. Die Nummer der schon montierten Teile auf dem Spritzling ankreuzen. Die schwarzen Pfeile zeigen die zu klebenden Teile während die weissen Pfeile die ohne Leim zu montierenden Teile anzeigen. Bitte nur Plastikklebstoff verwenden. **▲●■** Die Markierung neben den Nummern zeigt, auf welchem Spritzling der zu montierende Teil zu finden ist. Die mit einem Kreuz markierten Teile sind nicht zu verwenden.

**ATTENTION - Conseils utiles!**

Avant de commencer le montage, étudier attentivement le dessin. Détacher avec beaucoup de soin les morceaux des moules en usant un massicot ou bien un pair de ciseaux et couper avec une petite lame ou avec de papier de verre fin ébarbages éventuels. Jamais détacher les morceaux avec les mains. Monter les en suivant l'ordre de la numération des tables. Eliminer de la moule le numero de la pièce qui vient d'être montée, en le bifant avec une croix. Les fleches noires indiquent les pieces a coller, les fleches blanches indiquent les pieces a monter sans colle. Employer seulement de la colle pour polystyrol. **▲●■** Les signes aux cotés des numeros indiquent la moule où se trouve la pieces a monter. Les pieces marquées par une croix ne sont pas a utiliser.

**くみだて前の注意**

くみだてにはいる前に、よく説明書を見て、全体のくみだてを頭に入れておいてください。部品を切り離す時は、もぎとらないで、ニッパやナイフを使って慎重に行なってください。くみだては番号順に始めてください。接着剤はプラスチックモデル専用のものを使用し、少しずつつけるようにしましょう。黒い矢印は接着する所です。白い矢印は接着剤を使わずにくみだてる所です。▲●■はそれぞれの部品グループを示します。塗料は必ずプラスチックモデル用塗料を使用し、小さな部品はランナーにつけたまま塗装するのが便利です。接着面は塗装をはがしておいてください。×印は不要部品です。

**ATENCIÓN - Consejos útiles!**

Estudiar las instrucciones cuidadosamente antes de comenzar el montaje. Separar las piezas de las bandejas con un cuchillo afilado o un par de tijeras, y retirar el exceso de plástico o rebaba. No arrancar las piezas. Montar las piezas en orden numérico. Utilizar SOLAMENTE pegamento para plástico y en poca cantidad para evitar que se dane el modelo. Las flechas negras indican las piezas que se deben pegar juntas. Las flechas blancas indican las piezas que deben ensamblarse SIN usar pegamento. **▲●■** Estas marcas indican en que bandeja se encuentran las piezas. Pintar las piezas pequeñas antes de separarlas de la bandeja. Retirar la pintura de los lugares por donde se deban pegar las piezas.

**OPGELET - Belangrijke bemerkingen!**

Bestudeer zorgvuldig het montageplan voor het bouwen. Breek nooit onderdelen van het kader. Maak ze los met een scherp mes of kleine nageltang. Verwijder daarna al het overtollige plastic en pas de delen alvorens te lijmen. Gebruik allen lijm voor plastic modellen. Werk zorgvuldig en spaarzaam, teveel lijm zal uw model beschadigen. Zwarte pijlen duiden de te lijmen delen aan. Witte pijlen verwijzen naar bewegende delen welke niet mogen worden gelijmd.

**▲●■** Deze tekens duiden aan aan welk kader de stukken zich bevinden. Schilder de kleine onderdelen voor ze van het kader te snijden. Verwijder de verf van de te lijmen oppervlakten.

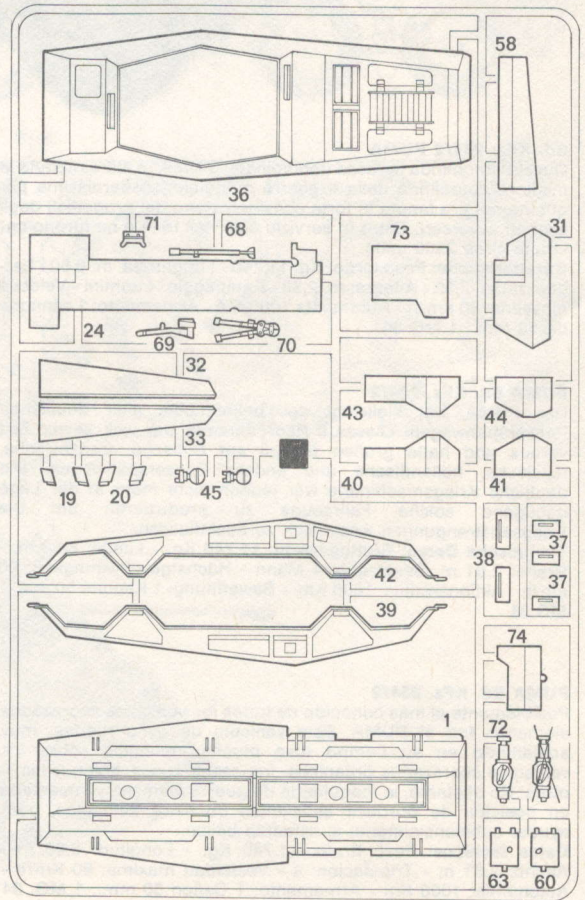
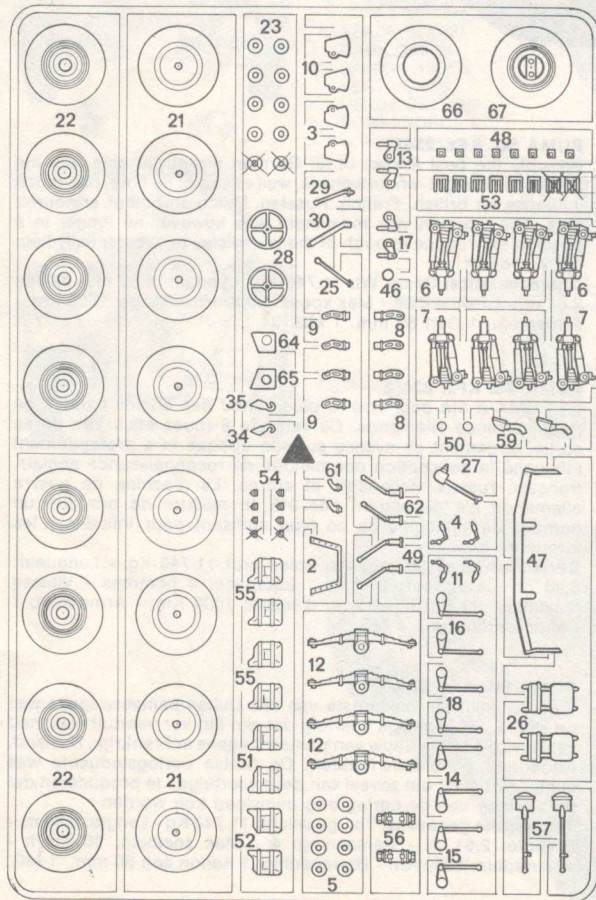
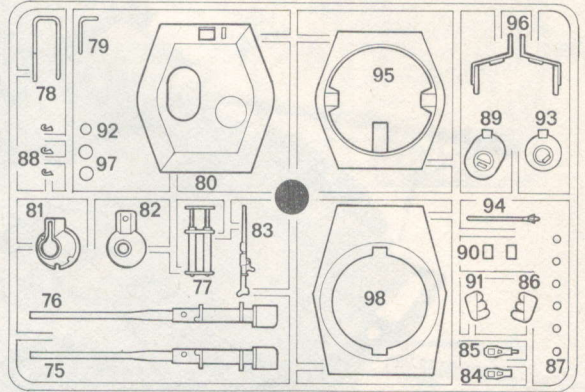



**A** NERO OPACO  
 MATT BLACK  
 MATTSCHWARZ  
 NOIR OPAQUE  
 NEGRO MATE  
 MATZWART  
 フラットブラック

**B** NERO METALLO  
 GRUN METAL  
 METALLSCHWARZ  
 NOIR METALLISE  
 NEGRO METALICO  
 METAALZWART  
 黒鉄色

**C** ROSSO BRUNO  
 EXHAUST RED  
 ROTBRAUN  
 ROUGE BRUN  
 ROJO MARRON  
 ROODBRUIN  
 レッドブラウン

**D** MARRONE  
 BROWN  
 BRAUN  
 MARRON  
 MARRON  
 BRUIN  
 ブラウン

**E** BIANCO  
 WHITE  
 WEISS  
 BLANC  
 BLANCO  
 WIT  
 ホワイト

**F** ARGENTO  
 SILVER  
 SILBER  
 ARGENT  
 PLATA  
 ZILVER  
 シルバー

**1 1-11**

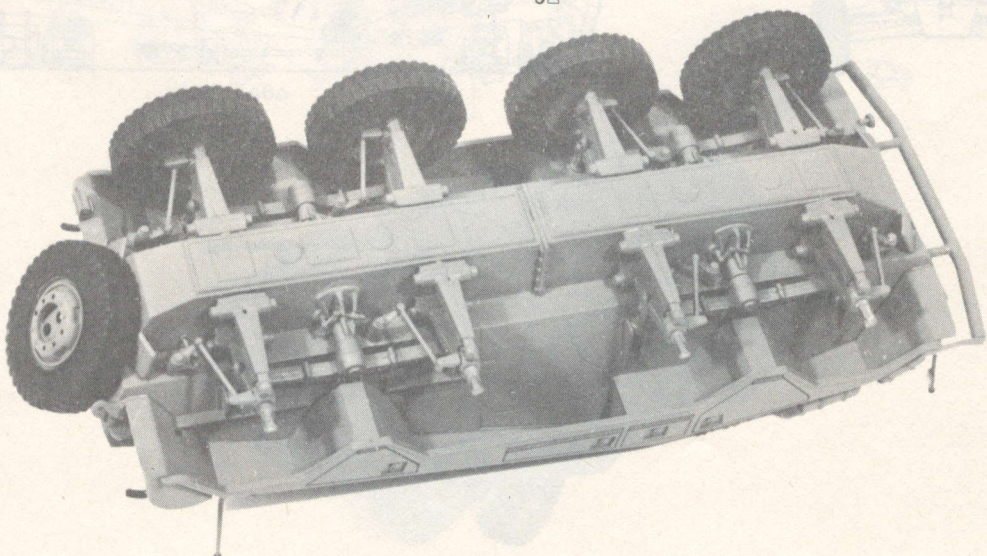
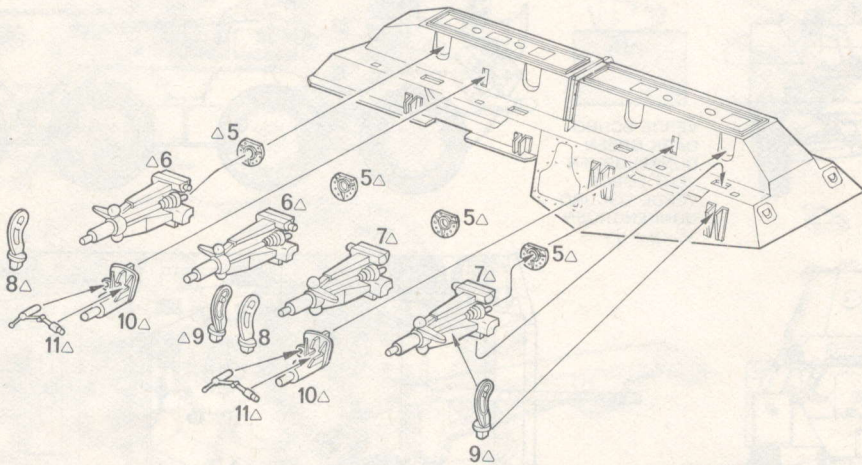
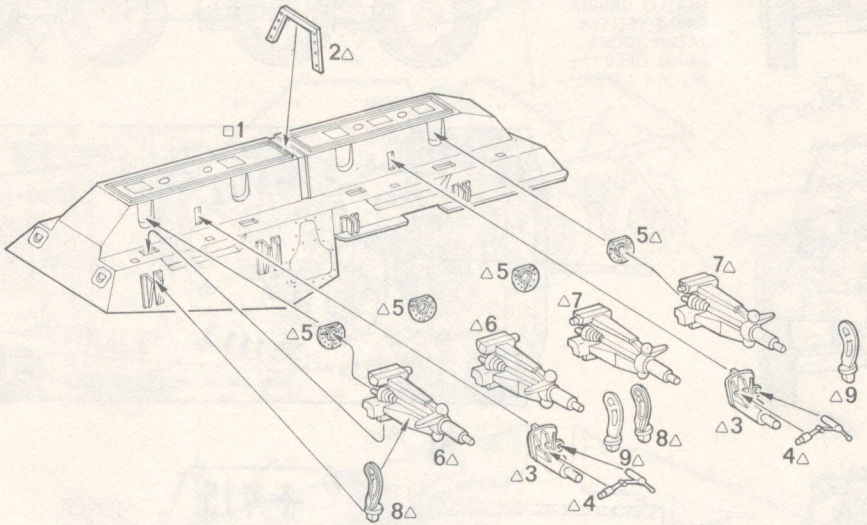



2 12-23

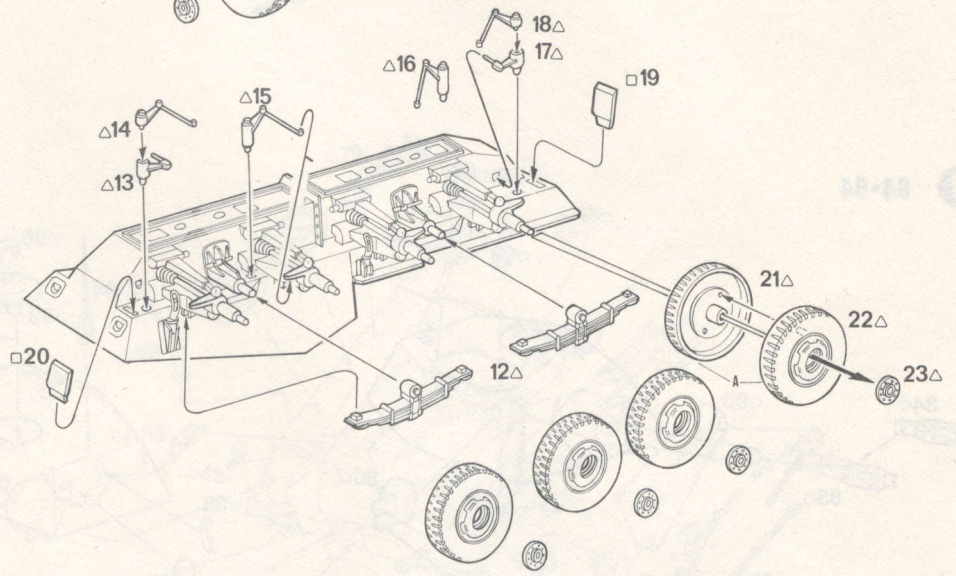
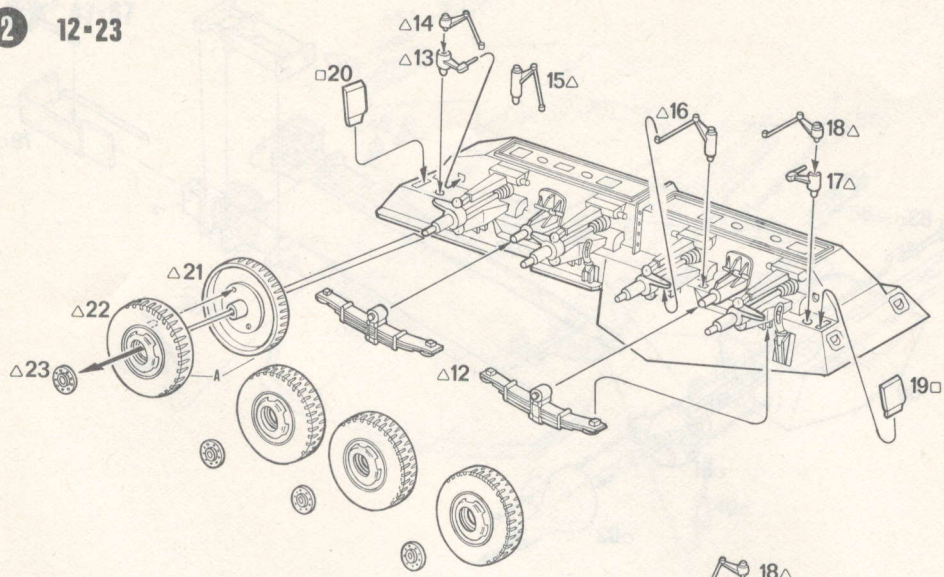

3 24-31

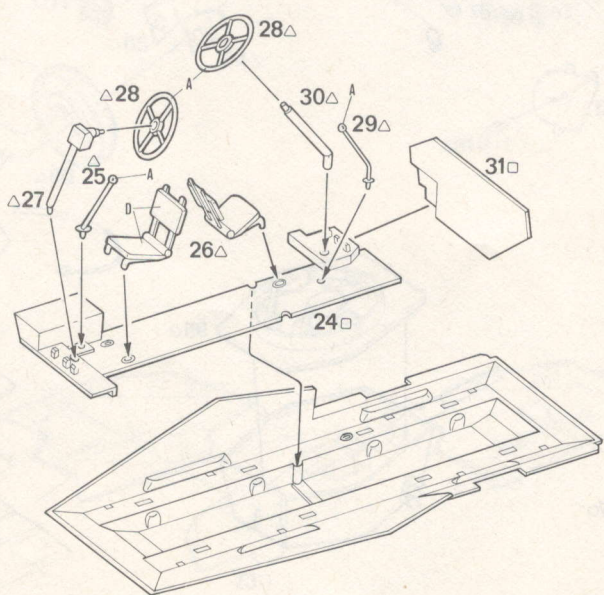



4 32-38

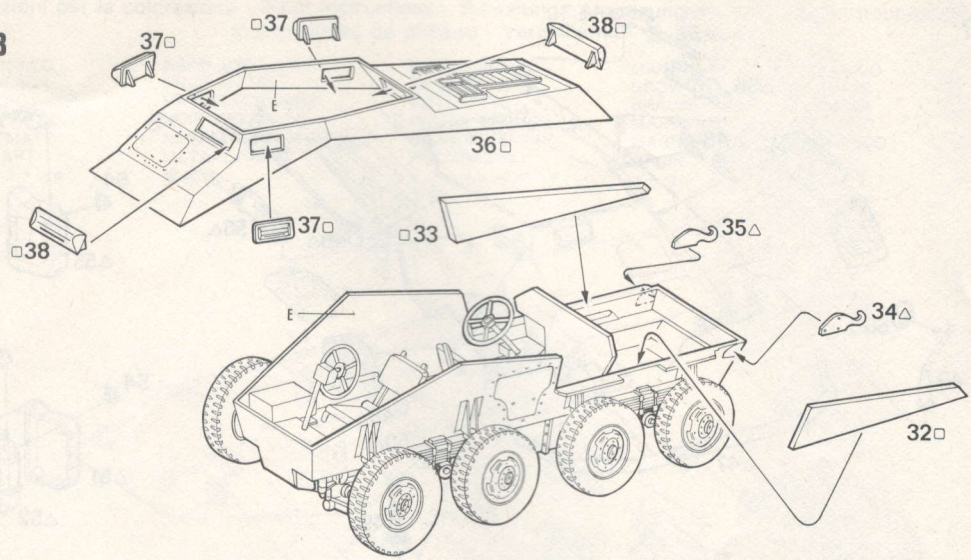

5 39-46

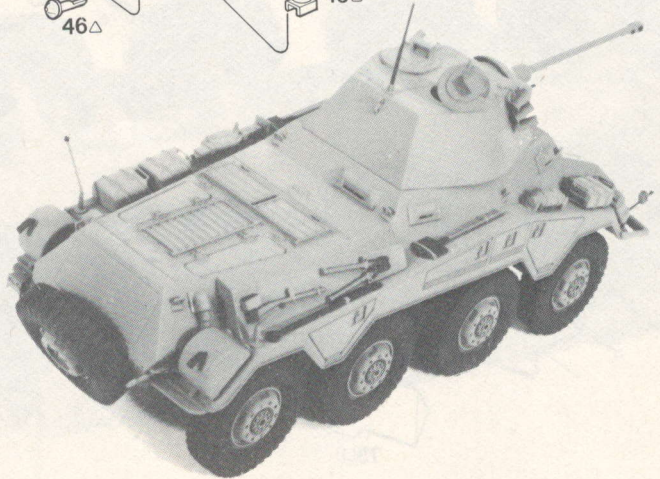
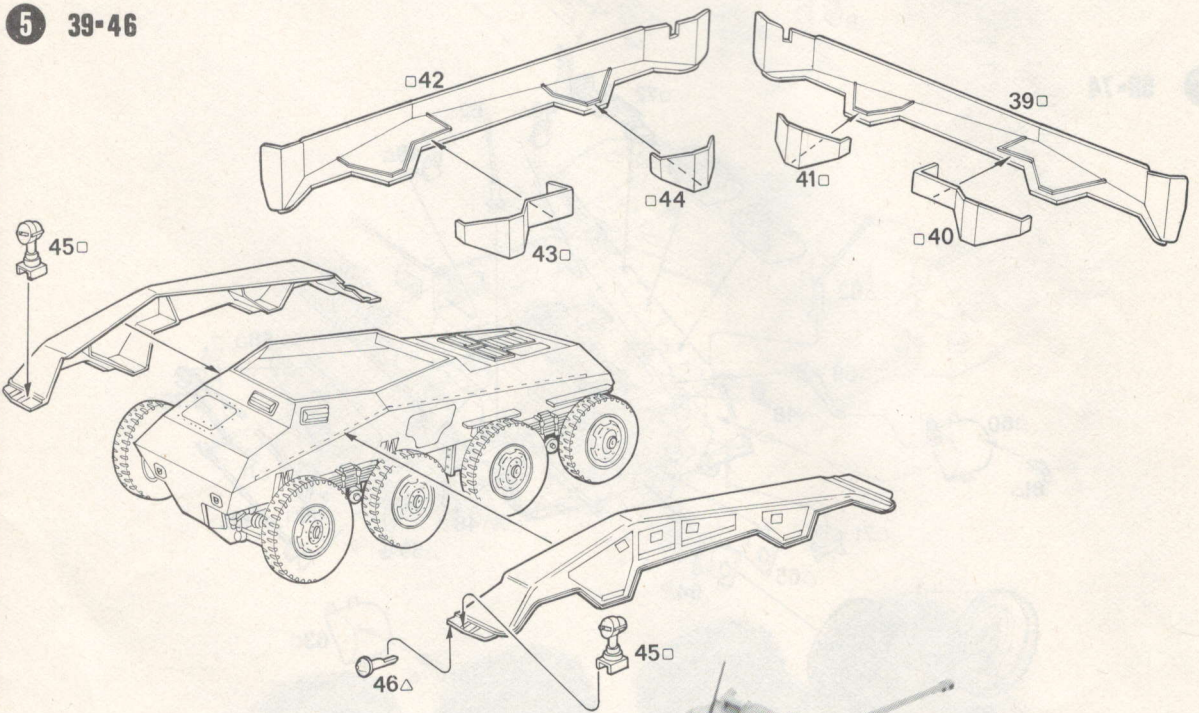



**6** 47-57

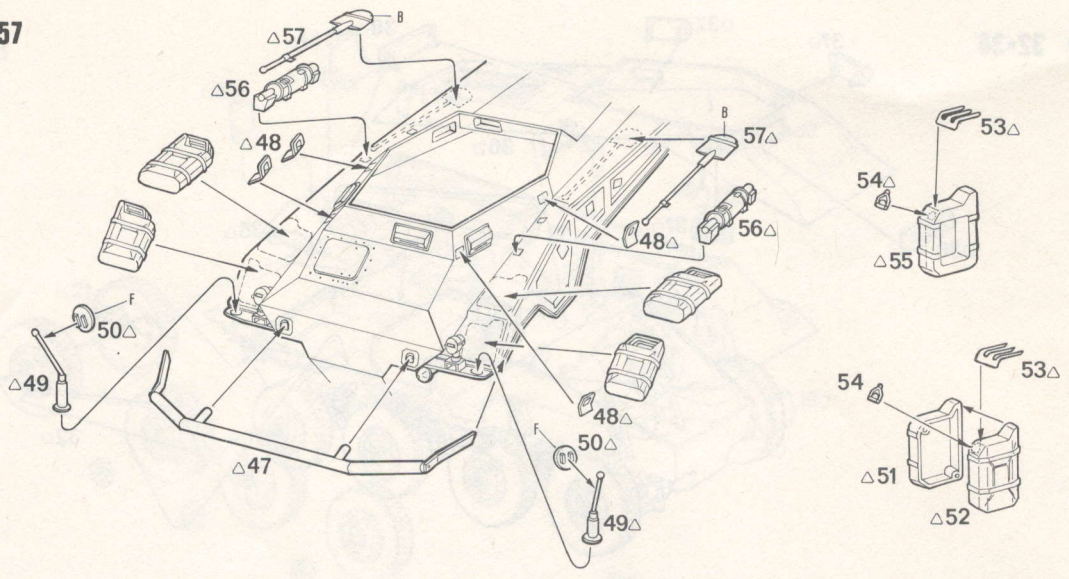

**7** 58-74

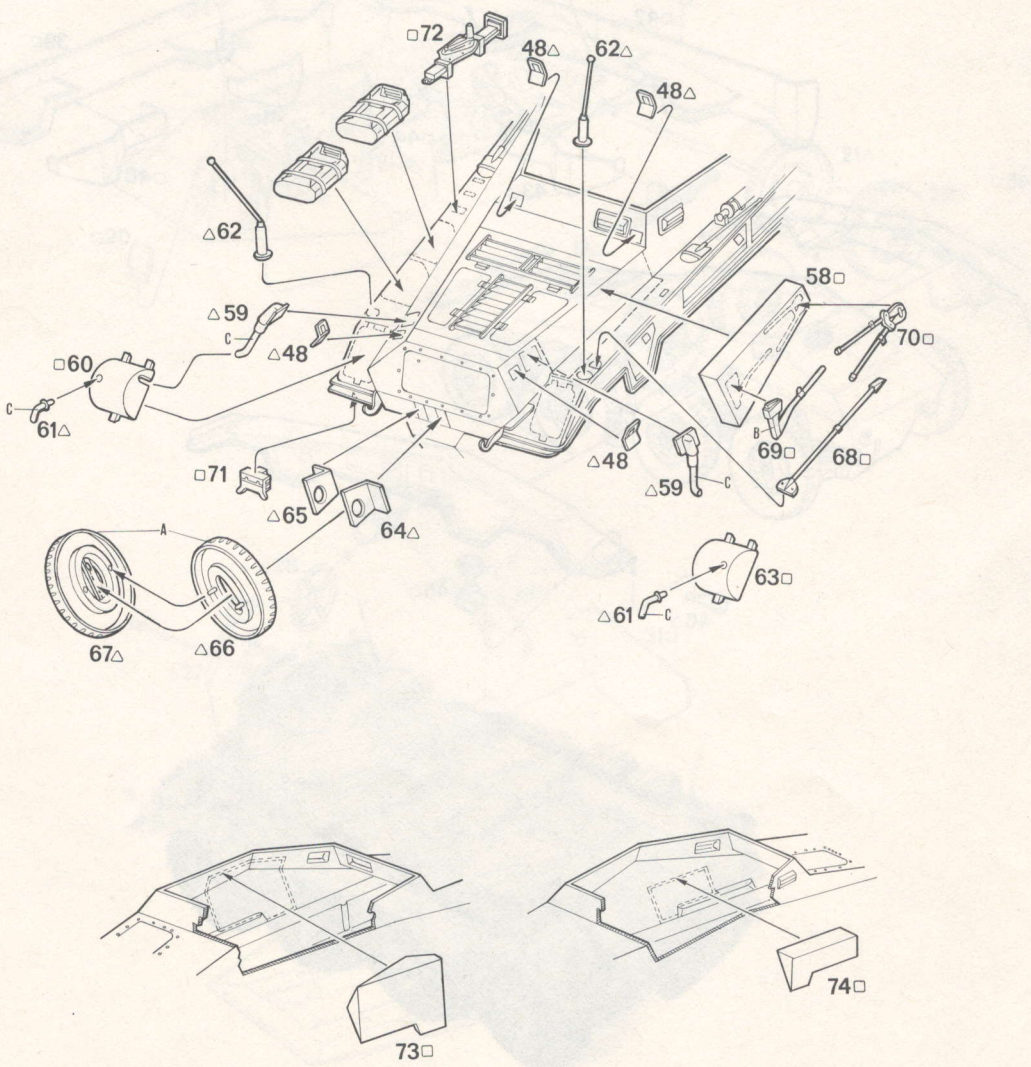



8 75-83

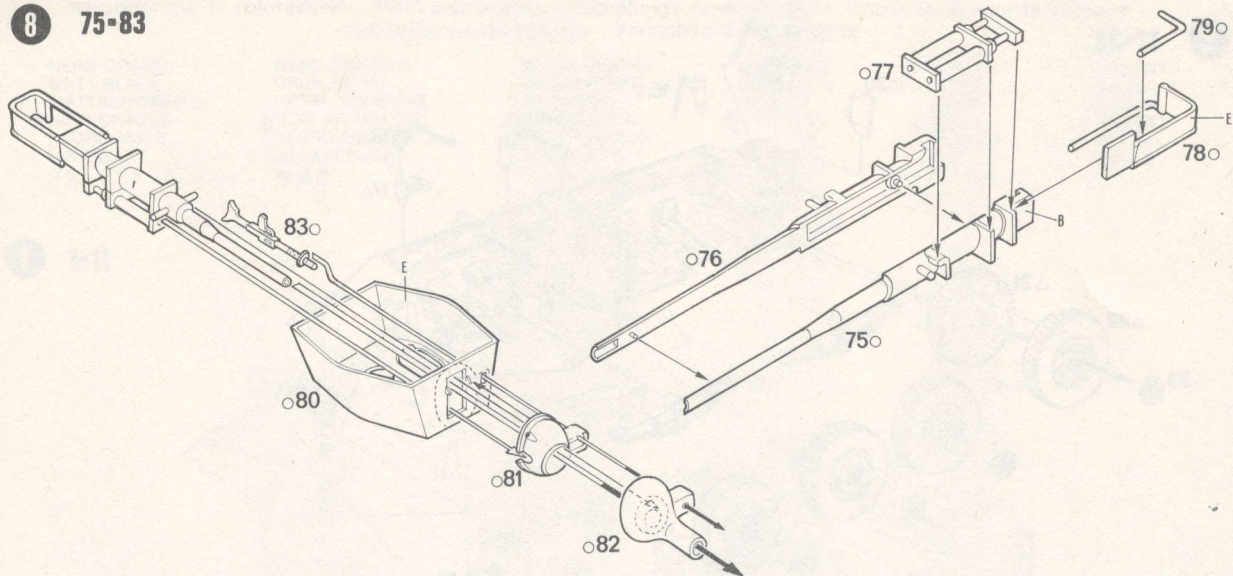

9 84-94

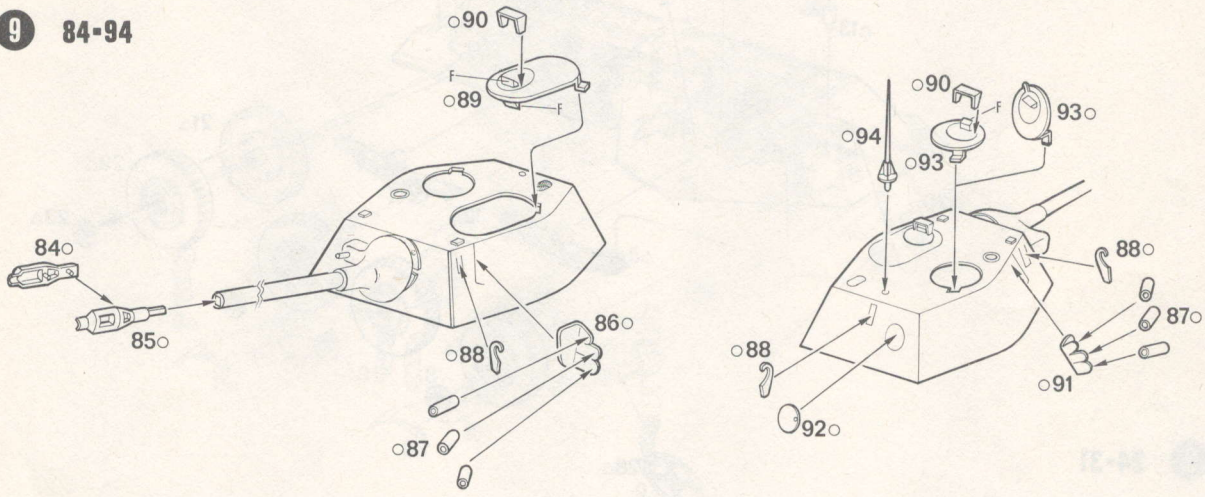

10 95-98

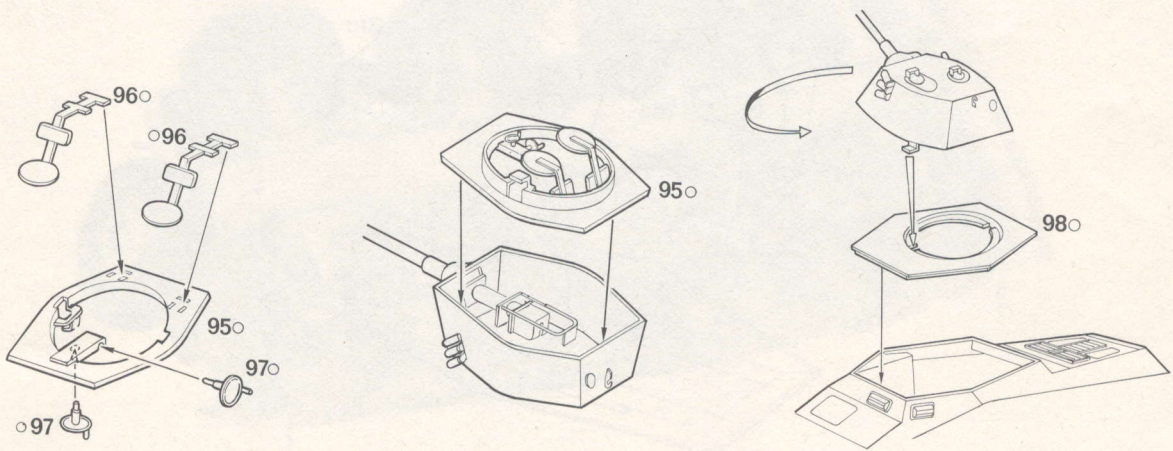



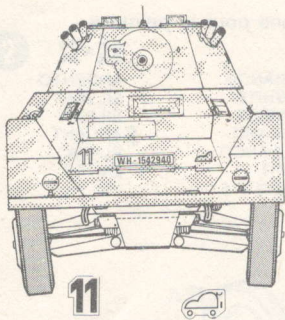

GIALLO SABBIA  
SAND YELLOW  
JAUNE SABLE  
SAND GELB  
サンドイエロー

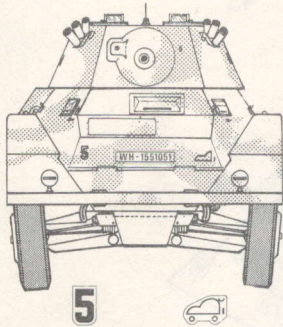
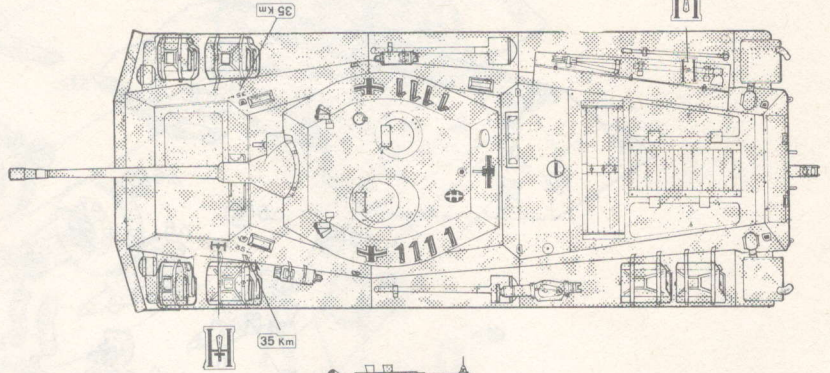
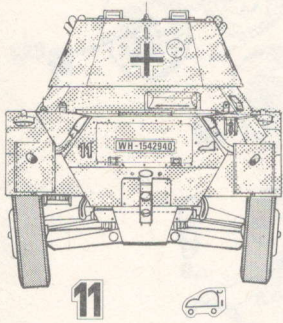
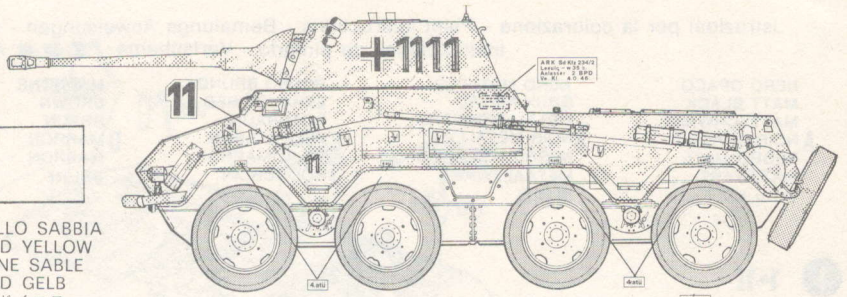

VERDE SCURO  
DARK GREEN  
DUNKELGRUEN  
VERT FONCE  
VERDE OSCURO  
DONKENGROEN  
ダークグリーン

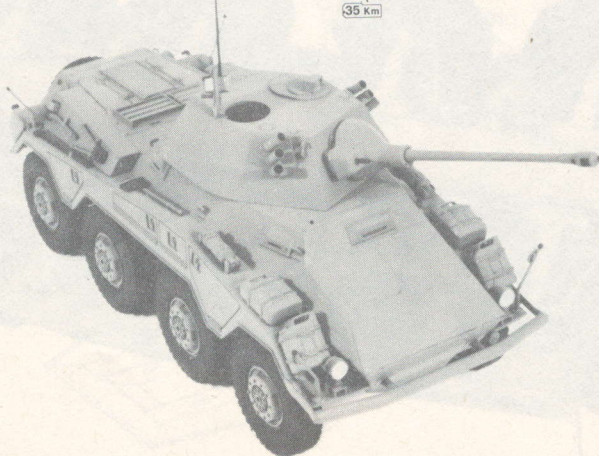
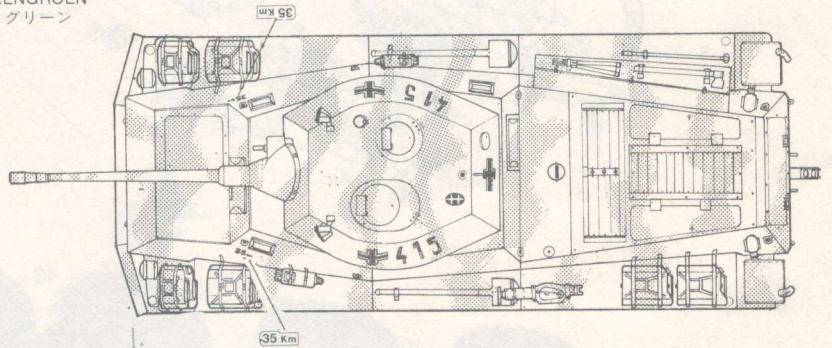
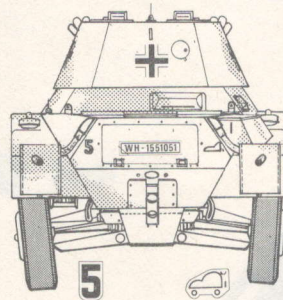
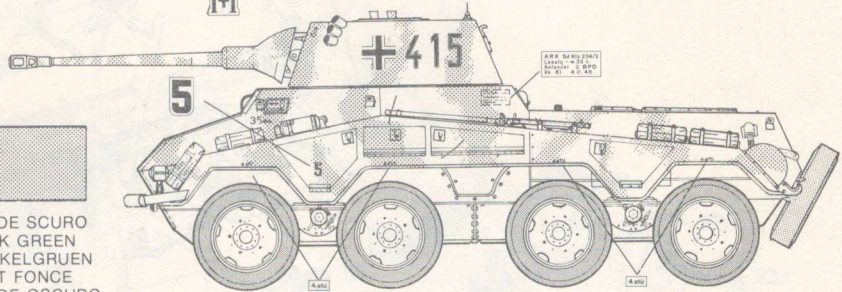



1111 415

WH-1542940

WH-1542940

1111 415

WH-1551051

WH-1551051



35 Km

11 11

35 Km



ARK. Sd.Kfz. 234/2  
L. 202/10 - 10.000  
QUANTITÀ 2 SFD  
70.000 - A. 5. 85

11 11

4.000 4.000 4.000 4.000

4.000 4.000 4.000 4.000

5 5 5 5



ITALERI

N.202 Sd.Kfz.234 2 "PUMA"

PRINTED BY CARTOGRAF - QUARTO INF.(BO)-ITALY - NON POISONOUS INKS