

# F-4B/N PHANTOM II™

**E36** 1:72 F-4B/N ファントム II

F-4ファントムIIは、総生産数5,000機をこえて自由主義陣営の超音速戦闘機のベストセラーとなりました。すぐれた全天候戦闘能力を備え、空戦と対地攻撃の両方をこなす多用途性がアメリカ海軍、海兵隊、空軍をはじめ、諸外国に採用されて現在も活躍している要因です。当初はアメリカ海軍の全天候艦上戦闘機として開発され、原型1号機は1958年5月27日に初飛行しました。海軍では、最初の量産型のB型、B型を改良したN型、主力となったJ型、J型を改良したS型へと発達型を開発しました。空軍でもC型として採用を決め、C型を改良したD型、機首にバルカン砲を

装備したロングノーズタイプのE型、ワイルド・ウィーゼルのG型があり、派生型として海兵隊の偵察型RF-4B、空軍のRF-4Cがあります。また、航空自衛隊でも空軍のE型仕様の機体をEJ型としてライセンス生産し、偵察型にはRF-4Eを使用しています。

《データF-4B》乗員2名、全幅：11.71m、全長：17.76m、全高：4.96m、最大離陸重量：24,900kg、エンジン：J79-GE-8A×2、推力：4,950kg（アフターバーナー使用時7,720kg）×2、最大速度：マッハ2.2/12,200m、固定武装：なし、初飛行：1961年3月27日（F-4B）

The F-4 Phantom II, a supersonic fighter aircraft utilized over most of the free world and of which more than 5,000 have been produced, is one of the most widely used fighter aircraft in the world. With an outstanding all-weather operation capability, the main reason for its utilization not only by the United States Air Force, Navy and Marines, but by numerous other nations in both air combat and ground attack roles. The Phantom II was initially developed in response to a requirement placed by the United States Navy for an all-weather, carrier borne fighter aircraft, the first production made performing its first flight on May 27, 1958. The initial model utilized by the Navy was the B model. This was later improved to create the N model, and the J model was developed into the S model. The Air Force first utilized the aircraft in the C model, this

later being improved to the D model, to which a Vulcan cannon was later added to create the long nosed E model. The later G model was christened the "Wild Weasel," a derivative of which was supplied to the Navy as the Reconnaissance RF-4B and to the Air Force as the RF-4C. E Air Force's E model was licensed for production to the Japan Air Defense Forces as the EJ model, which also used the RF-4E as a reconnaissance aircraft.

(Date F-4B) Crew: two; Wingspan: 11.71m; Length: 17.76m; Height: 4.96m; Max. take-off weight: 24,900kg; Power plant: Two General Electric J79-GE-8A; Thrust: 4,950kg (7,720kg with Afterburners); Max. speed: Mach 2.2/12,200m; Fixed armament: None; First flight: March 27, 1961 (F-4B)

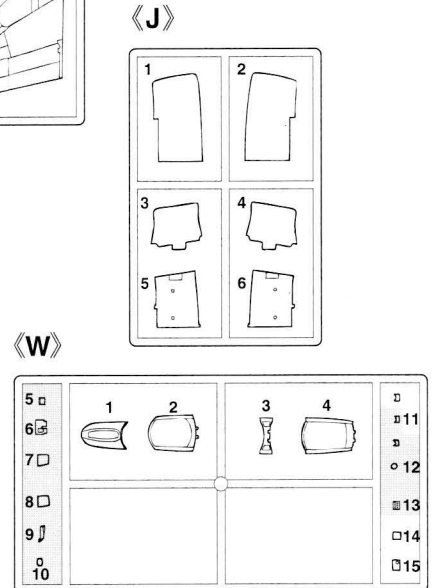
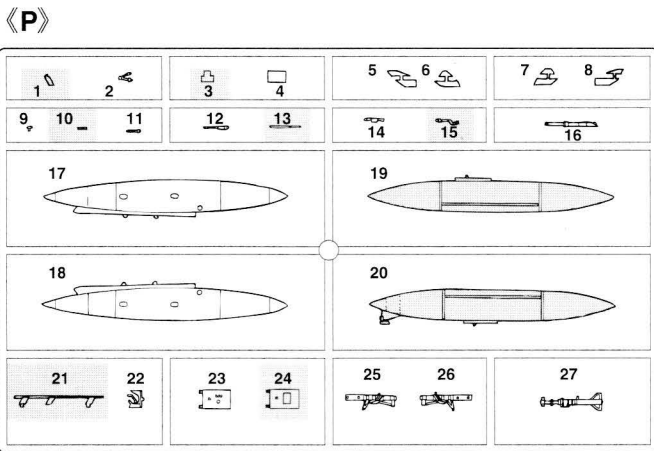
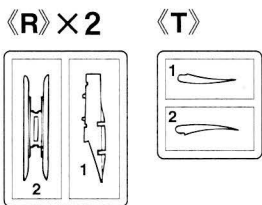
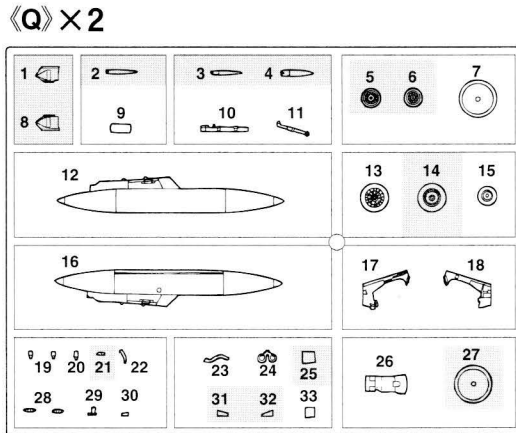
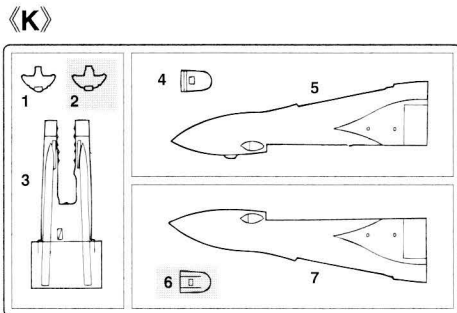
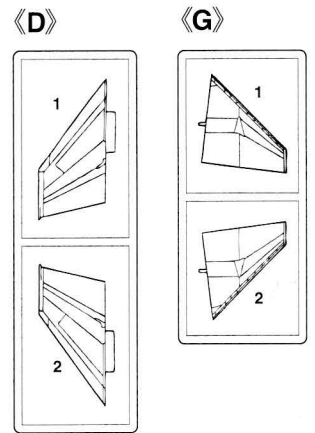
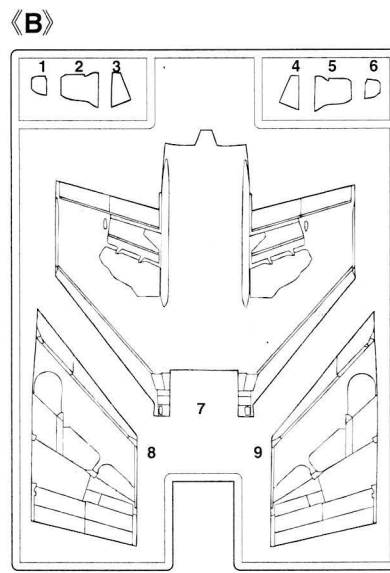
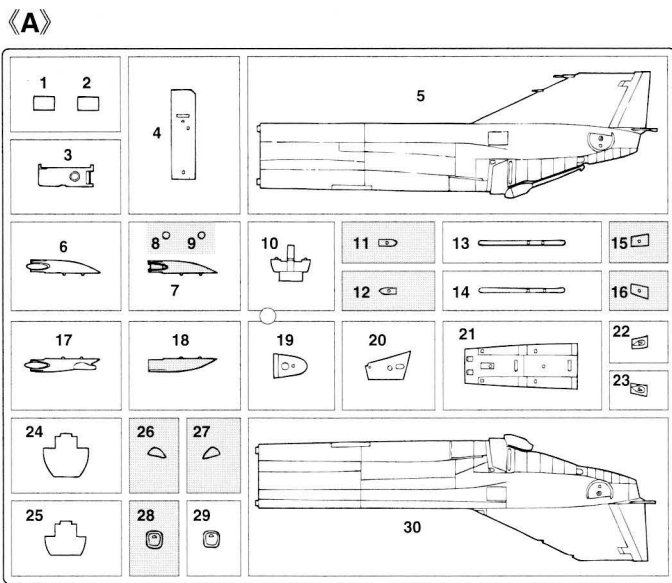

この部品は使用しません。  
Parts not for use.  
Teile werden nicht verwendet.  
Pièces à ne pas utiliser.  
Parti non per uso.  
Partes para no usar.  
不需要使用的部件

For Japanese use only.  
■部品請求をなさる方は、あなたの氏名、住所、郵便番号、電話番号を1字づつはっきり書いて、右のカードと共に申し込ください。  
※ハセガワは、ご本人の同意がある場合を除き、個人情報の第三者に開示することはありません。  
●「部品請求カード」1枚につき1キット分のパーツの請求を受けることができます。  
●右記の価格は予告なく変更する場合がありますのでご了承ください。

— 部品請求カード —

**E36 1:72 F-4B/N ファントム II**

部品を紛失したり、破損された方は、このカードの必要部品を○でかこみ代金を現金書留または郵便小為替で当社サービス係までお申込ください。

A 部品	700円	P 部品	600円
B 部品	600円	Q 部品(1枚分)	600円
D 部品	500円	R 部品(1枚分)	400円
G 部品	500円	T 部品	400円
J 部品	600円	W 部品	500円
K 部品	600円	デカール	1,500円

1104 ART No. E36

8	H8	シルバー(銀)	SILVER
12	H52	オリーブドラブ(1)	OLIVE DRAB (1)
28	H18	黒鉄色	STEEL
33	H12	つや消しブラック	FLAT BLACK
45	H85	セールカラー	SAIL COLOR
47	H90	クリアーレッド	CLEAR RED
50	H93	クリアーブルー	CLEAR BLUE
52	H48	フィールドグレー(2)	FIELD GRAY (2)
54	H80	カーキグリーン	KHAKI GREEN
55	H81	カーキ	KHAKI
61	H76	焼鉄色	BURNT IRON
78	H57	エアクラフトグレー	AIRCRAFT GRAY

137	H77	タイヤブラック	TIRE BLACK
315		グレーFS16440	GRAY FS16440
316		ホワイトFS17875	WHITE FS17875
317		グレーFS36231	GRAY FS36231
327		レッドFS11136	RED FS11136
328		ブルーFS15050	BLUE FS15050
329		イエローFS13538	YELLOW FS13538

このキットには接着剤は入っていませんので別にお求めください。

塗料指定の [ ] は GSI クレオス・Mr. カラー、H [ ] は水性ホビーカラーの番号です。  
H [ ] in painting indication is the number of GSI Creos Aqueous Hobby Color, while [ ] is that of Mr. Color. Glue is not included in this kit.

H [ ] bei Bemalungshinweisen ist die Nummer der Aqueous - Hobby - Color von GSI Creos, während [ ] den Ton der Farbserie Mr. Color anzeigt. Im Bausatz ist kein Klebstoff enthalten.

Sur le guide de peinture, H [ ] correspond au numéro de couleur GSI Creos AQUEOUS HOBBY COLOR, alors que [ ] correspond à Mr. COLOR. La colle n'est pas fournie dans ce kit.

H [ ] nella indicazione della pittura è il numero della GSI Creos del colore ad acqua per Hobby, mentre [ ] è quello di Mr. Color. La colla non è inclusa nella scatola di montaggio.

H [ ] en indicaciones de pintado. Este es el número de GSI Creos Aqueous Hobby Color, mientras [ ] es el de Mr. Color. El pegamento no está incluido en el kit.

H [ ] 這個着色指示是代表 GSI Creos 出品水性模型漆的編號，而 [ ] 則代表 GSI Creos 出品的樹脂模型漆的編號。這套套件並沒有包含膠水。

**x2** 2組つくってください。  
2 SETS NEEDED  
WIRD DOPPELT BENÖTIGT  
DEUX SETS NECESSAIRES  
NECESSARIE 2 SERIE  
SE NECESITAN DOS PIEZAS  
同様の制作二組

**★** デカールをはってください。  
APPLY DECAL  
HIEAR ABZIEHBILD  
APPLIQUER DECALCOMANIE  
APPLICARE DECALCOMANIE  
PONER CALCOMANIA  
貼上水印紙

**U** 穴をうめてください。  
FILL HOLE  
SCHLIESSEN  
BOUCHER LE TROU  
FORO PIENO  
EMPUJE EL AGUJERO  
把孔填平

**U** 穴をあけてください。  
OPEN HOLE  
ÖFFNEN  
FAIRE UN TROU  
FORO APERTO  
HACER AGUJERO  
鑽孔

**✂** 切り取ってください。  
REMOVE  
ENTFERNEN  
RETIRER  
SEPARARE  
CORTAR  
切去

**↔** どちらかを選んでください。  
OPTIONAL  
NACH BELIEBEN  
FACULTATIV  
FACOLTATIVO  
OPCIONAL  
可以選擇採用

**1** シートの組み立て  
Seats Assembly

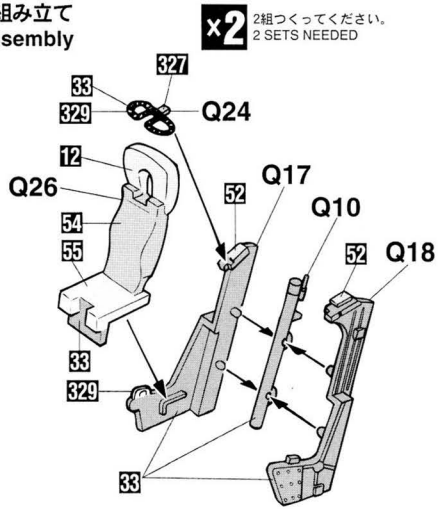

**2** コックピットの組み立て  
Cockpit Assembly

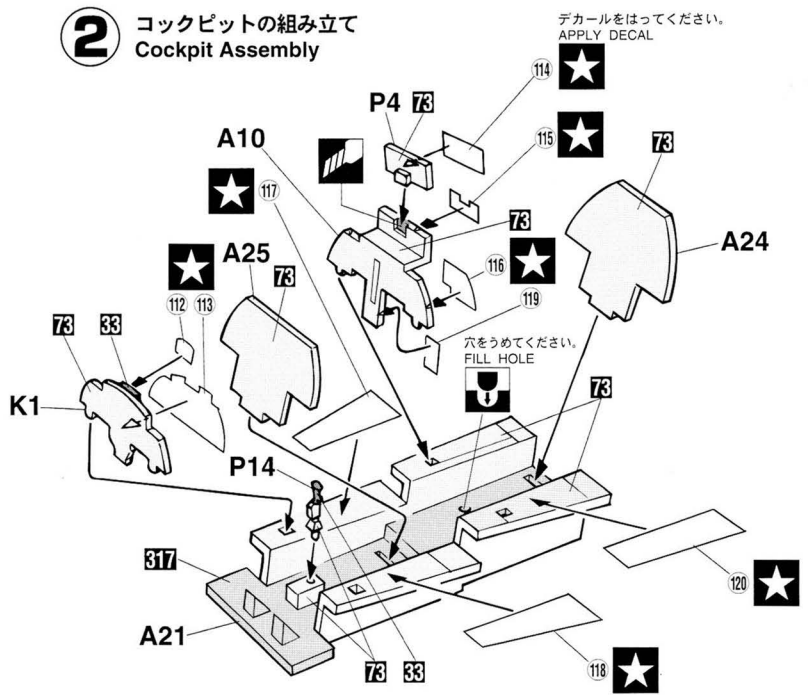

**3** コックピットの取り付け  
Cockpit Installation

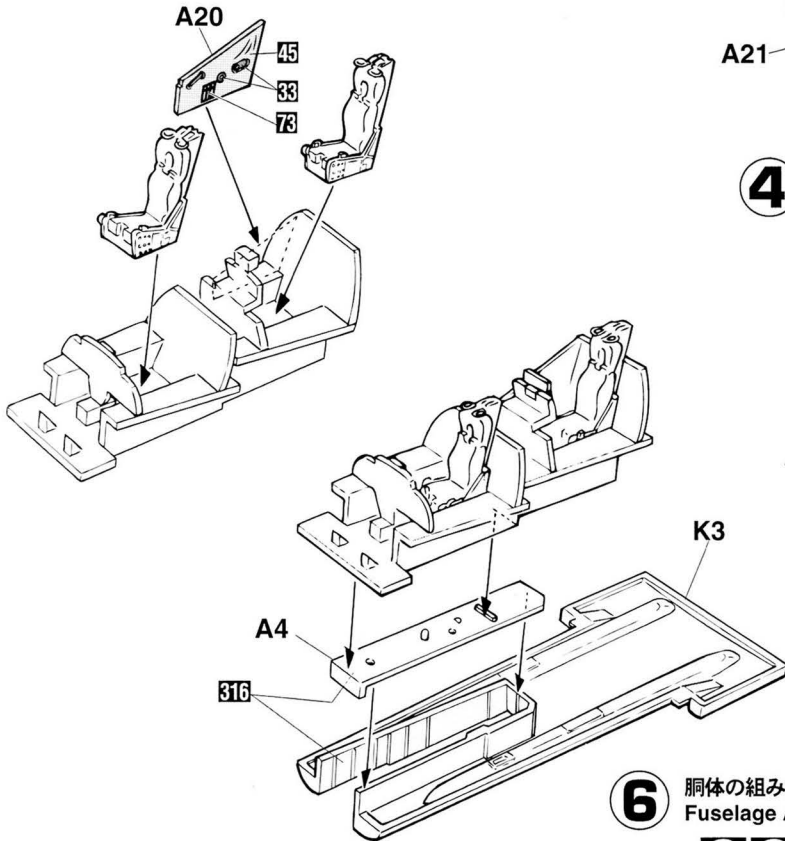

**4** 胴体前部の組み立て  
Forward Fuselage Assembly

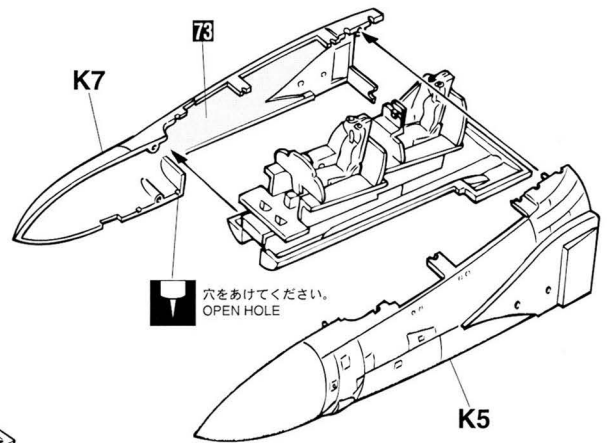

**5** 照準器の取り付け  
Gun Sights Assembly

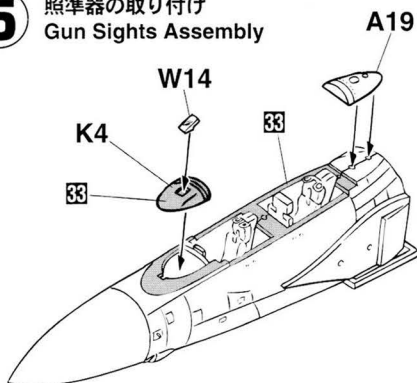

**6** 胴体の組み立て  
Fuselage Assembly

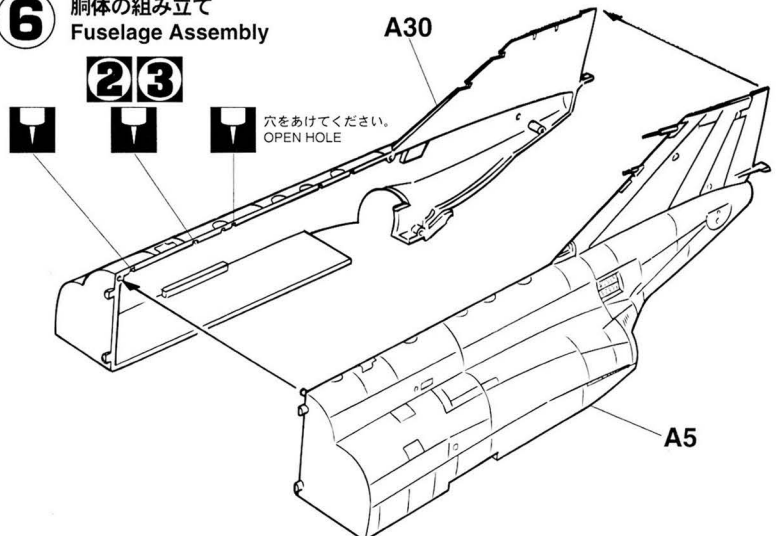

**7** エアインテークの取り付け  
Air Intake Installation

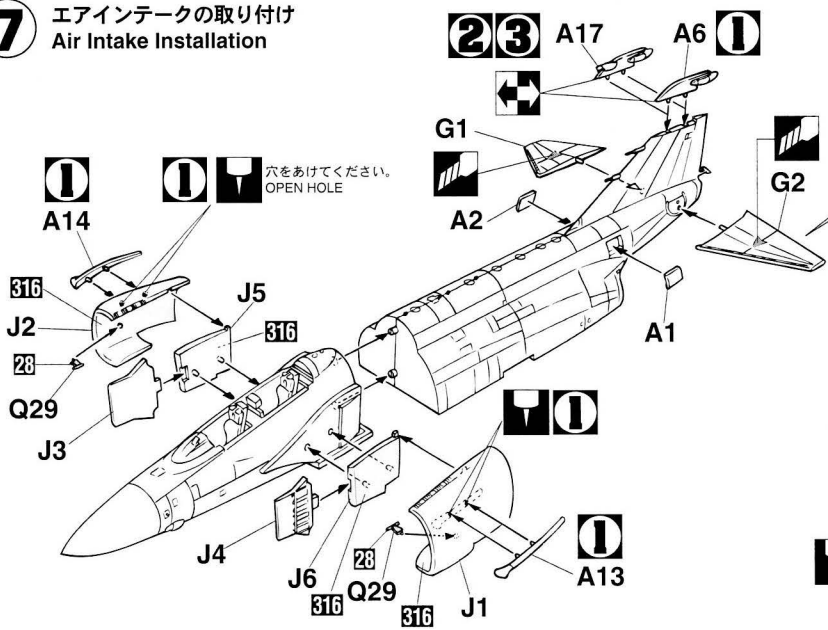

**8** 主翼の組み立て  
Main Wing Assembly

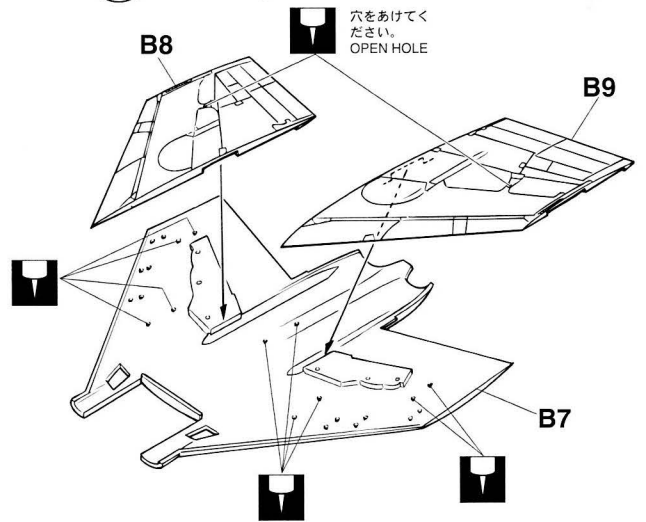

**9** 主翼の取り付け  
Main Wing Installation

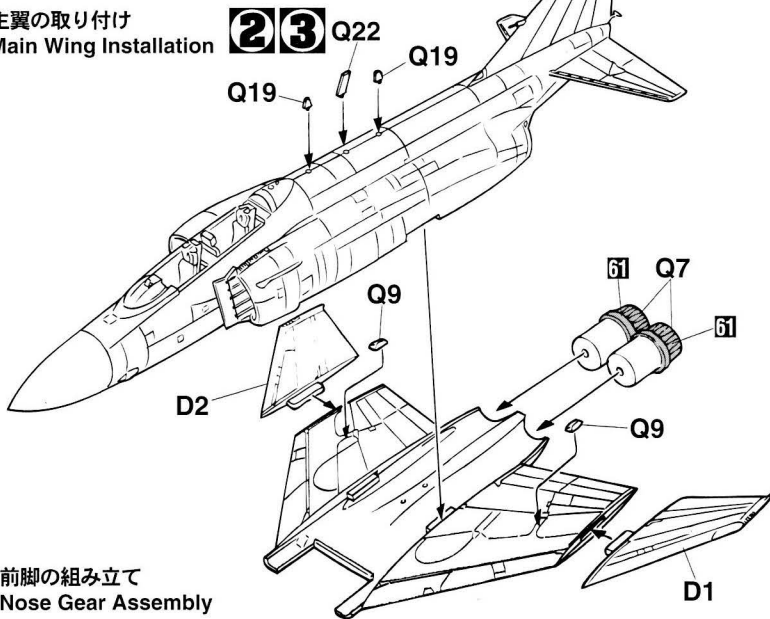

**10** 前脚の組み立て  
Nose Gear Assembly

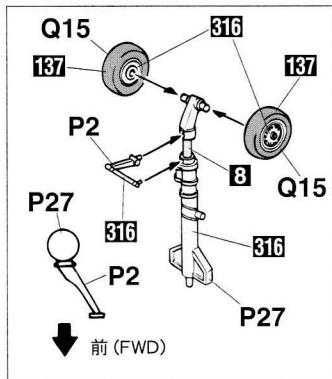

**11** キャンピの取り付け  
Canopy Installation

どちらか選んでください。  
OPTIONAL

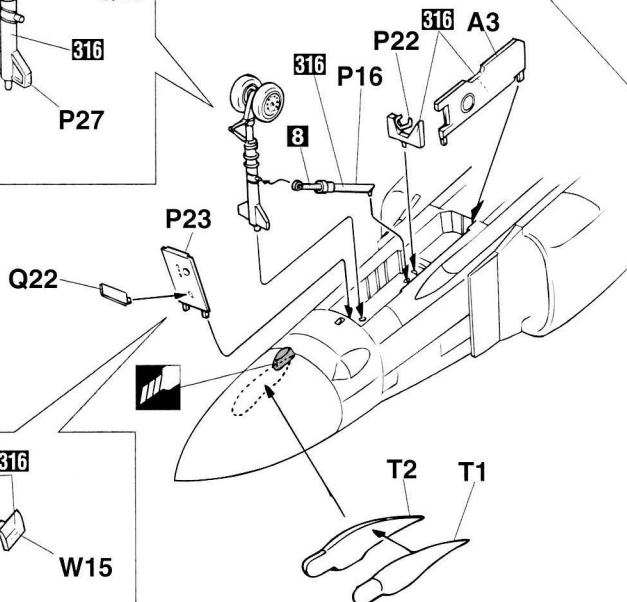

開く  
Open

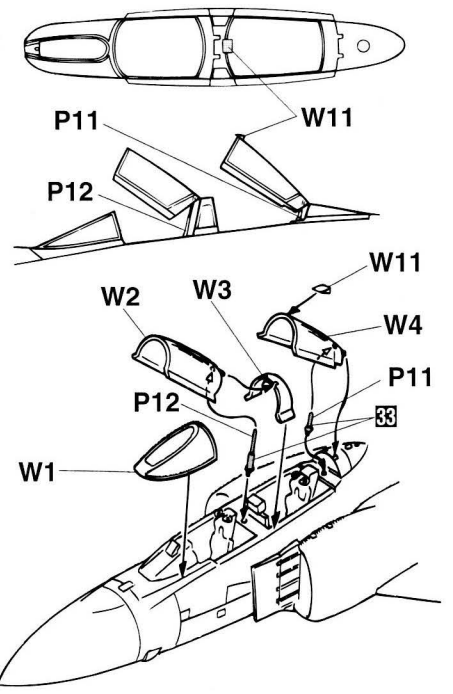

閉じる  
Close

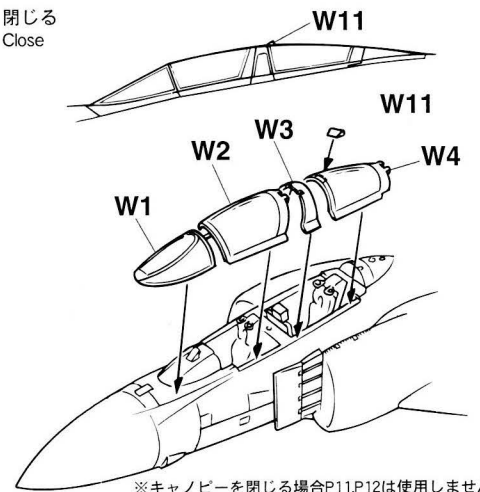

※キャンピーを閉じる場合P11,P12は使用しません。  
When the canopy is shut, P11,P12 is not used.

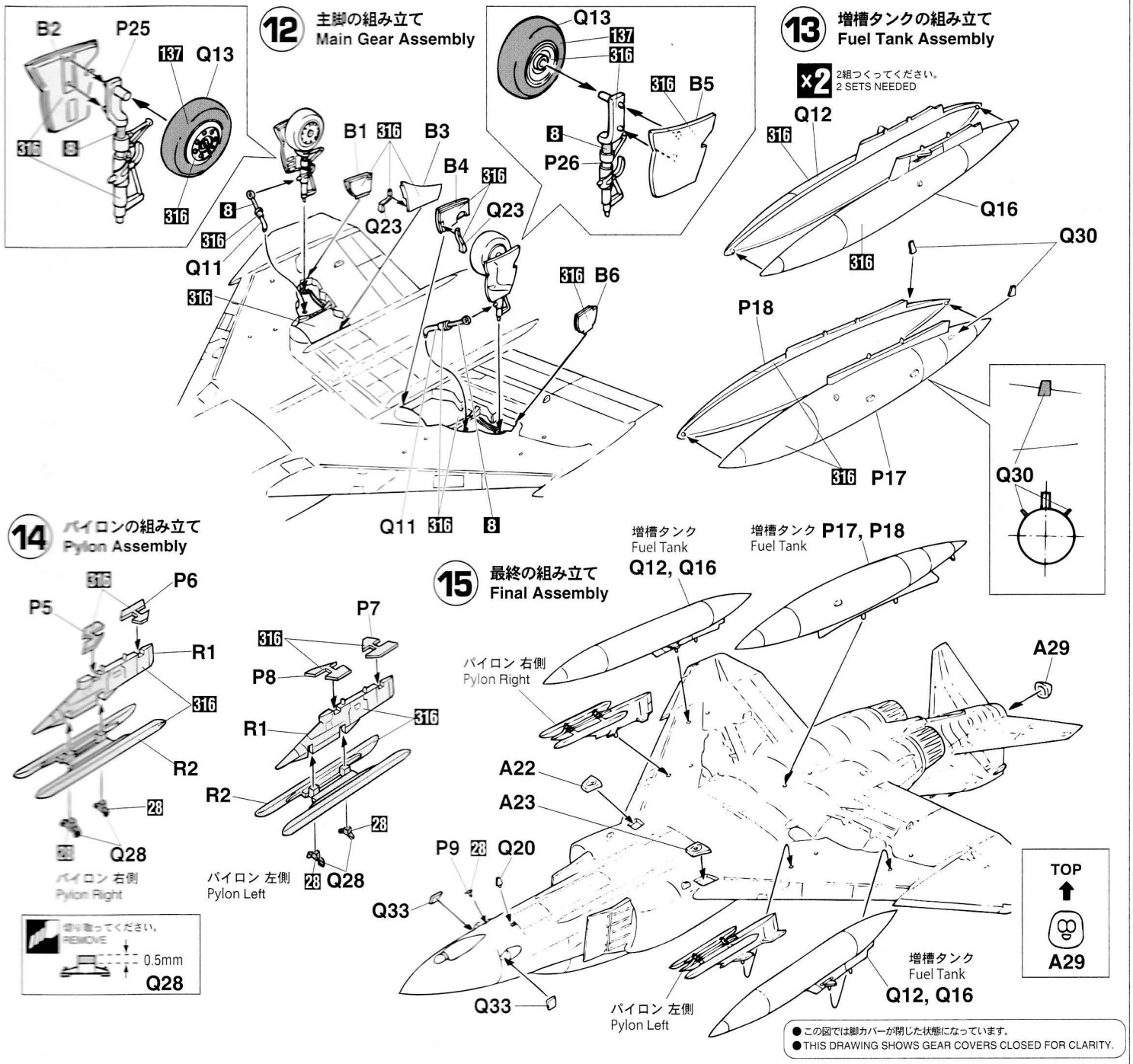

## AIRCRAFT IN ACTION SERIES

1/72スケール エアクラフト インアクション シリーズの豊富なウエポンや各種支援車両、人形を使って武装のパリエーションやディオラマをお楽しみください。

Nous vous conseillons de compléter ce modèle par des armements, véhicules et personnages de maintenance fournis dans le Kit "Avions en action 1/72e" pour réaliser des dioramas.

It is suggested that you combine this model with abundant weapons, support vehicles and figures available from "1/72 Aircraft In Action Series" to make realistic dioramas.

Si suggerisce di combinare questo modello con armamento abbondante con veicoli e figure disponibili da "1/72 Aircraft In Action Series" per costruire diorama realistici.

Wir empfehlen, dieses Modell mit umfassender Bewaffnung, Service-Fahrzeugen und Figuren auszustatten. Hasegawa bietet dieses Zubehör mit seiner 1:72 "Aircraft in Action" Serie zum Dioramabau.

你可以把這份模型配合「1/72 飛機戰鬥系列」豐富多樣的武器裝備，地勤支援車輛及地勤人員使用製作集成有逼真感覺的各種類戰地模型組合。

外部兵装搭載図  
 EXTERNAL STORES  
 ÄUßERE  
 BEWAFFNUNGSPUNKTE  
 MATERIEL ESTERNE  
 DEPOSITI ESTERNI  
 機外装備示例

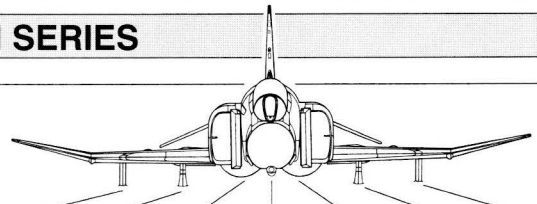

STA. NO.	9	8	7・6	5	4・3	2	1
MER	●			●			●
TER	●	●				●	●
AIM-7E		●	●		●	●	
AIM-9B/D		●	●		●	●	
AGM-12B	●					●	●
AGM-12C		●				●	
AGM-45	●	●				●	●
AGM-62		●				●	●
AGM-78		●				●	●
BLU-27	●	●		●		●	●
GBU-10	●	●		●		●	●
GBU-12	●	●		●		●	●
M117	●	●		●		●	●
Mk.4 HIPEG				●			
Mk.81/82	●	●		●		●	●
Mk.82 Fuse Extender	●	●		●		●	●
Mk.83	●	●		●		●	●
Mk.84	●	●		●		●	●
L AU-3/10	●	●		●		●	●

# Marking and Painting

**1** F-4N アメリカ海軍 空母USSルーズベルト 搭載 第111戦闘飛行隊 “サンダウナーズ” CAG機  
 F-4N U.S.NAVY, USS ROOSEVELT, VF-111 “SUNDOWNERS” CAG Aircraft.

マーキング及び塗装図  
 Markierungen und Bemalung  
 Decoration et Peinture  
 Marchio & Pittura  
 Decoracion y Pintura  
 標貼及着色指示

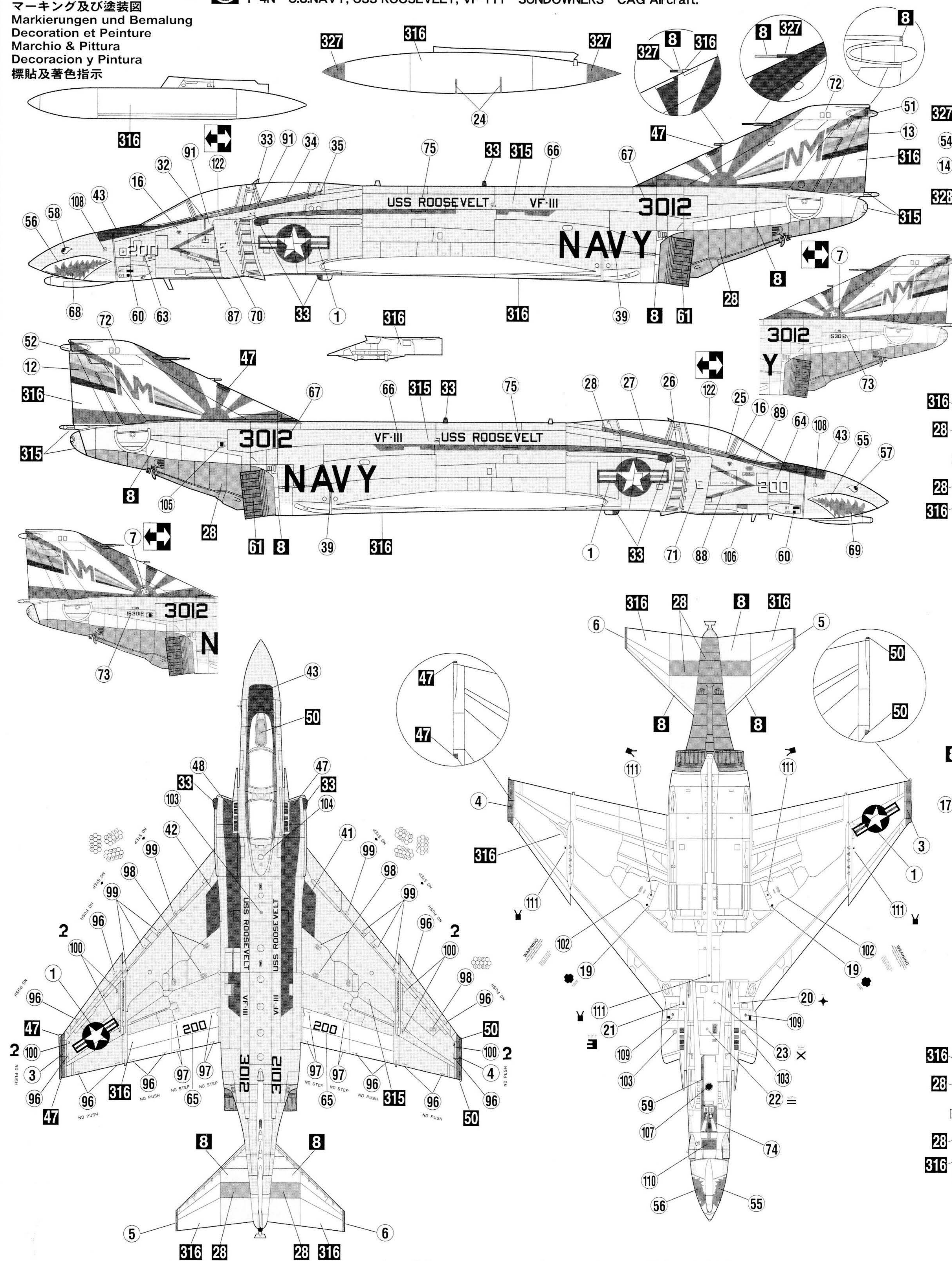

◆この塗装図は1/72スケールを、側面70%、上面50%に縮小してあります。  
 ◆This marking chart has been reduced by 70% in the side view and 50% in the top views from 1/72 scale.

**2** F-4B アメリカ海軍 空母USSミッドウェイ 搭載 第151戦闘飛行隊 “ヴィジランティーズ” CAG機  
 F-4B U.S.NAVY, USS MIDWAY, VF-151 “VIGILANTIES” CAG Aircraft.

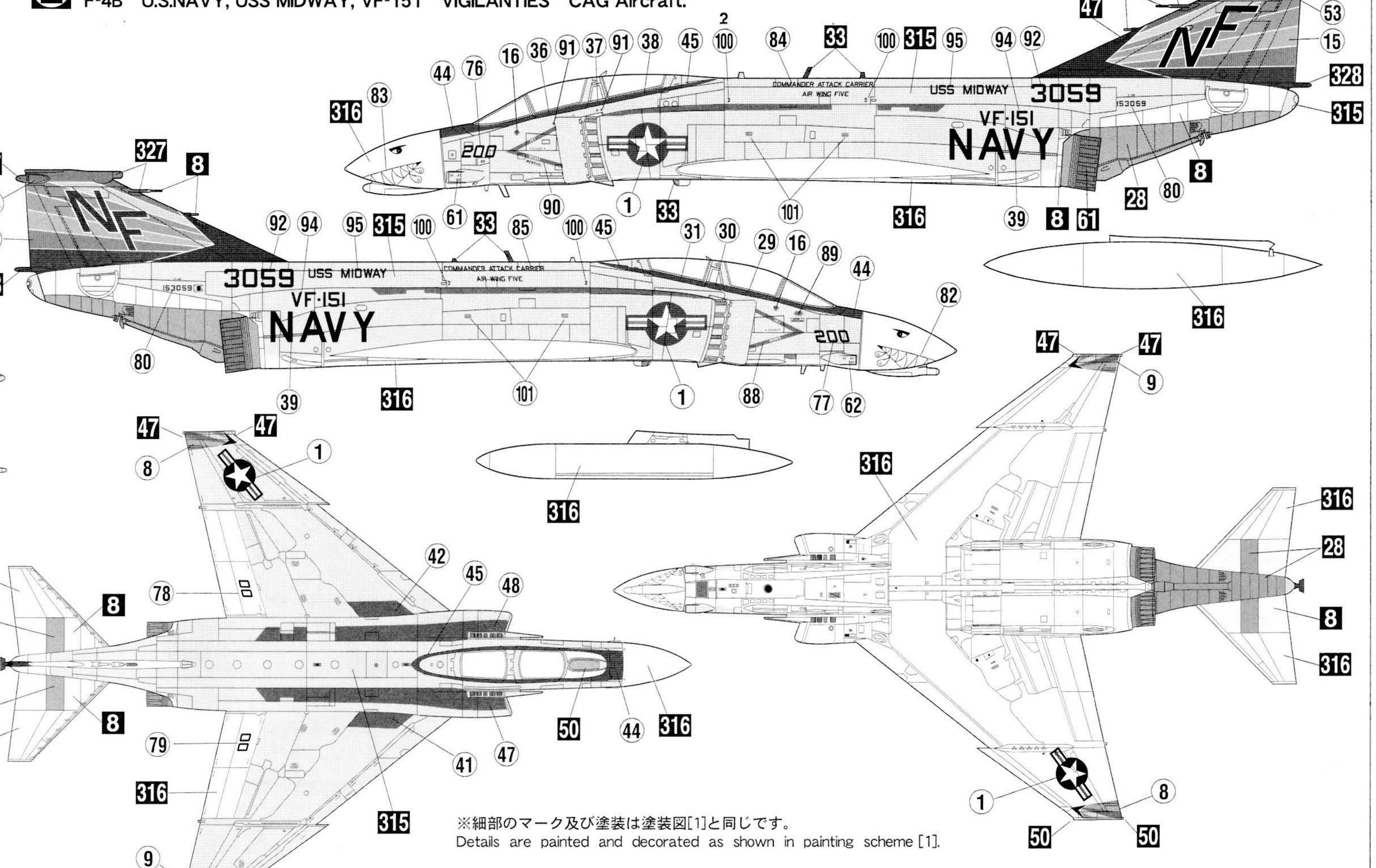

※細部のマーク及び塗装は塗装図[1]と同じです。  
 Details are painted and decorated as shown in painting scheme [1].

**3** F-4B アメリカ海兵隊 第115海兵戦闘攻撃飛行隊 “シルバーイーグルス” 所属機  
 F-4B U.S.MARINES, VMFA-115 “SILVER EAGLES”

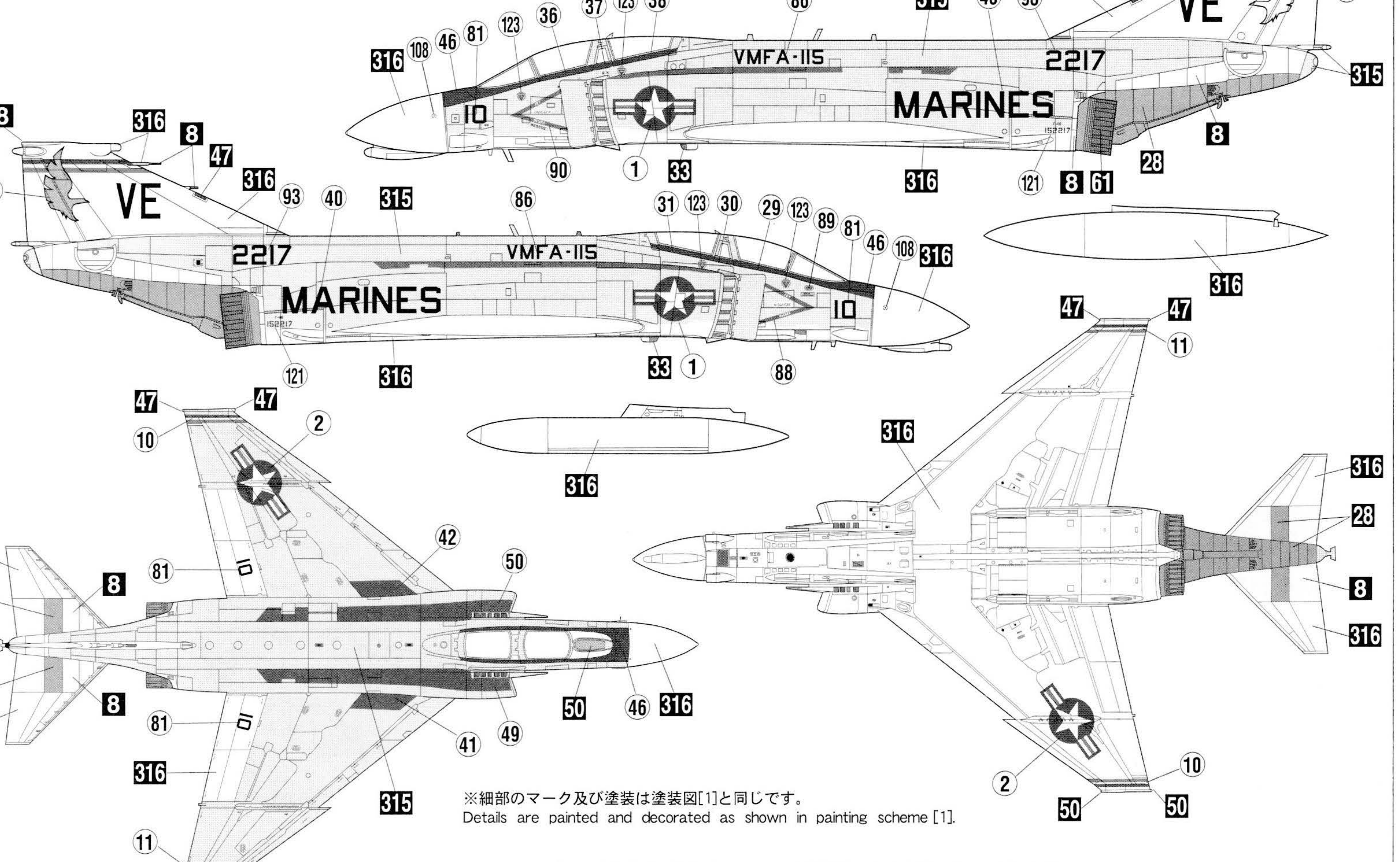

※細部のマーク及び塗装は塗装図[1]と同じです。  
 Details are painted and decorated as shown in painting scheme [1].

◆この塗装図は1/72スケールを、側面55%、上面40%に縮小してあります。  
 ◆This marking chart has been reduced by 55% in the side view and 40% in the top views from 1/72 scale.

## ■デカールのじょうずな貼り方 Correct Method for Applying Decals

- デカールを貼るところのほこりや汚れを、ぬらした布できれいにふきとってください。
- Clean model surface with wet cloth.



- 貼りたいデカールを台紙ごとハサミで切りとり、1枚づつ水またはぬるま湯に台紙を下にして20秒くらい浮かべます。
- Cut each design out of decal sheet and dip them in warm water for 20 seconds.

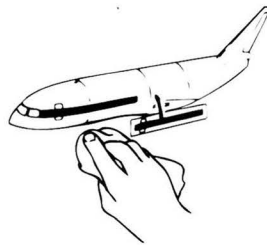

- 指先に少し水をつけて正確な位置にデカールを動かした後で、やわらかく、よく水を吸う布でデカールを押さえて内側の水分や気泡を押し出します。
- Move design to exact position with wet finger tip, and push out excess water and air bubbles under decal with soft cotton cloth.



- 水から出したらタオルの上のせ、指先でデカールが動くか確かめた後、貼るところにおいて静かに台紙をずらします。
- Check with finger tip if design is loose on base paper. If so, place it on proper position on model and slide off base paper leaving design on model.

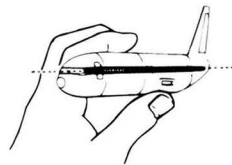

- デカールが完全に乾いたら少し水をつけた布で、デカールのまわりのノリをふきとります。
- When decals get dry, wipe off with wet cloth excess glue left around decals.

CAUTION: NOT SUITABLE FOR CHILDREN UNDER 3 YEARS. CONTAINS SMALL PARTS.

NICHT FÜR KINDER UNTER 36 MONATEN ENTHÄLT KLEINE TEILE.

ATTENTIE: NIET GESCHIKT VOOR KINDEREN TOT 4 JAAR. BEBAT KLEINE ONDERDELEN.

ATTENTION: CE PRODUIT NE CONVIENT PAS A UN ENFANT DE MOINS DE 36 MOIS. EN RAISON DES PIÈCES DE PETITE DIMENSION CONTENUES.

ATTENZIONE: PRODOTTO NON ADATTO AI BAMBINI DI ETÀ INFERIORE AI 36 MESI. CONTIENE PICCOLE PARTI.

ATENCIÓN: NO ES CONVENIENTE PARA NIÑOS MENORES DE 3 AÑOS. CONTIENE PIEZAS PEQUEÑAS.

ATENÇÃO: IMPRÓPRIO PARA CRIANÇAS COM MENOS DE 3 ANOS. CONTÉM PEÇAS PEQUENAS.

FORSIGTIG! IKKE EGNET TIL BØRN SOM ER MINDRE END 3 ÅR. INDEHOLDER SMÅ DELE.

ΠΡΟΣΟΧΗ : ΚΑΤΑΛΛΗΛΟ ΓΙΑ ΠΑΙΔΙΑ ΑΝΩ ΤΩΝ ΤΡΙΩΝ ΕΤΩΝ ΠΕΡΙΕΧΕΙ ΜΙΚΡΑ ΤΕΜΑΧΙΑ

### ■VOR DEM ZUSAMMENBAU ZU LESEN

- Bitte lesen Sie die Anleitung vor dem Zusammenbauen sorgfältig durch.
- Verwenden Sie nur Kunststoffklebstoff und Kunststofflackfarben.
- Die geleerten Plastiktüten sollten zerrissen und weggeworfen werden, um zu verhindern, daß Kleinkinder beim Spielen darin ersticken.
- Handhaben Sie Klebstoff und Lackfarben niemals in der Nähe von offenen Flammen.
- Mit klebemittel sparsam umgehen und während des zusammenbaus für ausreichende ventilation sorgen.

### ■LIRE CECI AVANT D'EFFECTUER LE MONTAGE

- Etudier attentivement les instructions avant le montage.
- N'utiliser que de l'adhésif plastique et du vernis.
- Déchirer et jeter les sacs en plastiques vides pour éviter tout danger d'étouffement pour les enfants.
- Ne jamais utiliser d'adhésif ou du vernis près d'une flamme.
- Utiliser le ciment avec modération et bien ventiler la pièce pendant le montage.

### ■LEGGERE QUESTO PRIMA DEL MONTAGGIO

- Studiare attentamente le istruzioni prima del montaggio.
- Usare solo adesivo e vernici per plastica.
- Strappare e gettare le buste di plastica vuote per evitare il pericolo di soffocamento per bambini piccoli.
- Non usare mai l'adesivo o la vernice vicino ad una fiamma.
- Utilize suficiente adhesivo y ventile bien la habitación durante la construcción.

### ■ANTES DEL ENSAMBLAJE, LEA CUIDADOSAMENTE LO SIGUIENTE

- Antes del ensamble, estudie cuidadosamente las instrucciones.
- Emplee solamente cemento plástico y pinturas.
- Rompa y tire las bolsas de plástico a fin de evitar que los niños pequeños puedan sofocarse jugando con ellas.
- No emplee nunca cemento ni pintura cerca de llamas.
- Usare l'adesivo moderatamente e ventilare bene l'ambiente durante la costruzione.

### ■組立之前務請先看此說明。

- 請先看說明圖，把握全體的順序之後才進入組件。
- 強力膠和塗料請使用塑膠專用的。商品的空袋為了不讓小孩子帶在頭上，請撕掉。
- 強力膠塗料不可在火的附近使用。

"WARNING" FUNCTIONAL SHARP POINTS  
 "WARNUNG" SCHARFE ECKEN UND KANTEN  
 "Avertissement" Points essentiels de fonctionnement  
 "ATTENZIONE" PARTI MOLTO ACUMINATE  
 "AVISO" PUNTOS AGUDOS EN FUNCIONAMIENTO



## 注意

- \*組み立てる前に必ずお読みください。
- \*12才以下の方が組み立てる時は、保護者もお読みください。

1. 組み立ててモデルです。作る前に組み立てて説明書をお読みください。
2. 部品を取り出した後のビニール袋は、小さな子供が頭から被ったり、飲み込んだりすると窒息するおそれがありますので、破り捨ててください。
3. 部品はきれいに切り取り、切り取った後のクズはゴミ箱に捨ててください。
4. 部品はやむなしくがっている所がありますので使用目的以外は、絶対に遊ばないでください。特に小さいお子様のいる家庭では注意してください。
5. 小さな部品がありますので、誤って飲み込まないようにしてください。特に小さいお子様のいる家庭では注意してください。
6. 部品の組立の際、ニッパー、ナイフ、ヤスリ等を不用意に取り扱くと、刃先等で怪我の恐れがあります。12才以下の方は、保護者の指導のもとに取り扱ってください。
7. 接着剤、塗料を使用する場合は、下記に注意してください。
  - \*締め切った室内では使用しないでください。中毒の恐れがあります。
  - \*火の近くでの使用は絶対に止めてください。引火の恐れがあります。接着剤、塗料は目や口に入れないでください。
  - \*誤って目や口に入ったときは、すぐに大量の水で洗い流して、医師に相談してください。
8. 工具、接着剤、塗料、電池等を使用する場合は、その説明書の注意事項をよく読んで正しく使用してください。



## CAUTION

- \*MAKE SURE TO READ INSTRUCTIONS LISTED BELOW BEFORE ASSEMBLING.
  - \*ADULT SUPERVISOR SHOULD ALSO READ INSTRUCTIONS WHEN ASSEMBLED BY CHILDREN AGED 12 OR YOUNGER.
1. THIS BEING AN ASSEMBLY KIT. READ THE INSTRUCTIONS BEFORE ASSEMBLING.
  2. TEAR UP AND THROW AWAY THE PLASTIC BAGS CONTAINING KIT PARTS AS CHILDREN MAY SUFFOCATE BY SWALLOWING OR WEARING OVER HEAD.
  3. CUT THE PARTS OFF PROPERLY AND THROW THE WASTE PARTS INTO DUSTBOX AT ONCE.
  4. DO NOT PLAY WITH THE PARTS FOR ANY OTHER PURPOSE AS SOME PARTS MAY BE TOO SHARP. MORE CAUTION AND CARE NEEDED FOR FAMILIES WITH INFANTS.
  5. DO NOT SWALLOW ANY PARTS AND CUT-OFF CHIPS. KEEP AWAY FROM REACH OF CHILDREN.
  6. WRONG OR CARELESS USAGE OF NIPPER, CUTTER, FILE ETC. MAY HURT THE ASSEMBLER.
  7. BE CAUTIONS AS FOLLOWS WHEN USING ADHESIVES AND/OR PAINTS:
    - \*DO NOT USE IN CLOSED ROOM TO AVOID POISONING/TOXIC.
    - \*DO NOT USE NEAR FIRE TO AVOID FLAMMABILITY.
    - \*DO NOT PUT ANY ADHESIVES AND/OR PAINTS INTO MOUTH AND EYE IF MISTAKENLY PUT INTO, WASH OUT PROMPTLY WITH FULL WATER AND CONSULT A DOCTOR.
  8. USE TOOLINGS, ADHESIVES, PAINTS, BATTERIES ETC. PROPERLY AFTER CAREFUL READING OF INSTRUCTIONS GIVEN IN EACH HANDLING MANUAL.