

Marking & Painting

マーキング及び塗装図
 Markierungen und Bemalung
 Coloration et Peinture
 Archio & Pittura
 占及暮色指示

① 第325戦闘航空群 ロバート ベイスラー中佐機 イタリア 1944年
 325th Fighter Group Lt. Col. ROBERT BASELER ITALY
 1944.

② 第348戦闘航空群 ニール E カービー大佐機 ニューギニア 1944年
 348th Fighter Group Col. NEEL E KEARBY
 NEW GUINEA 1944

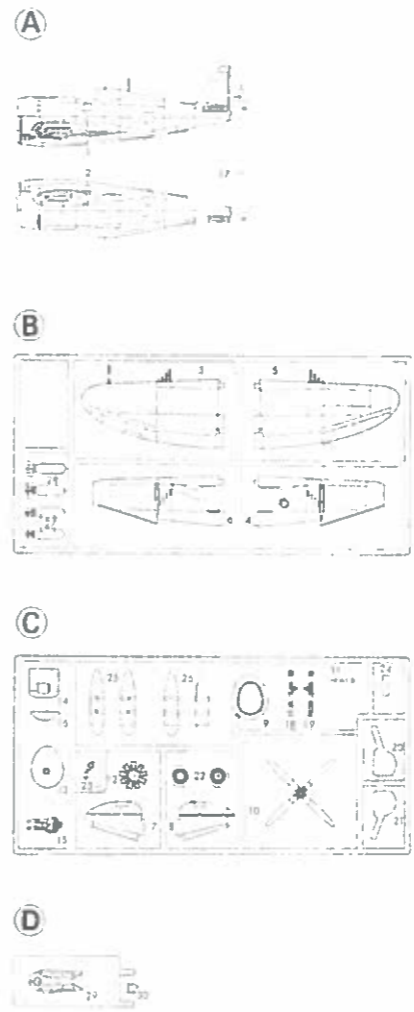
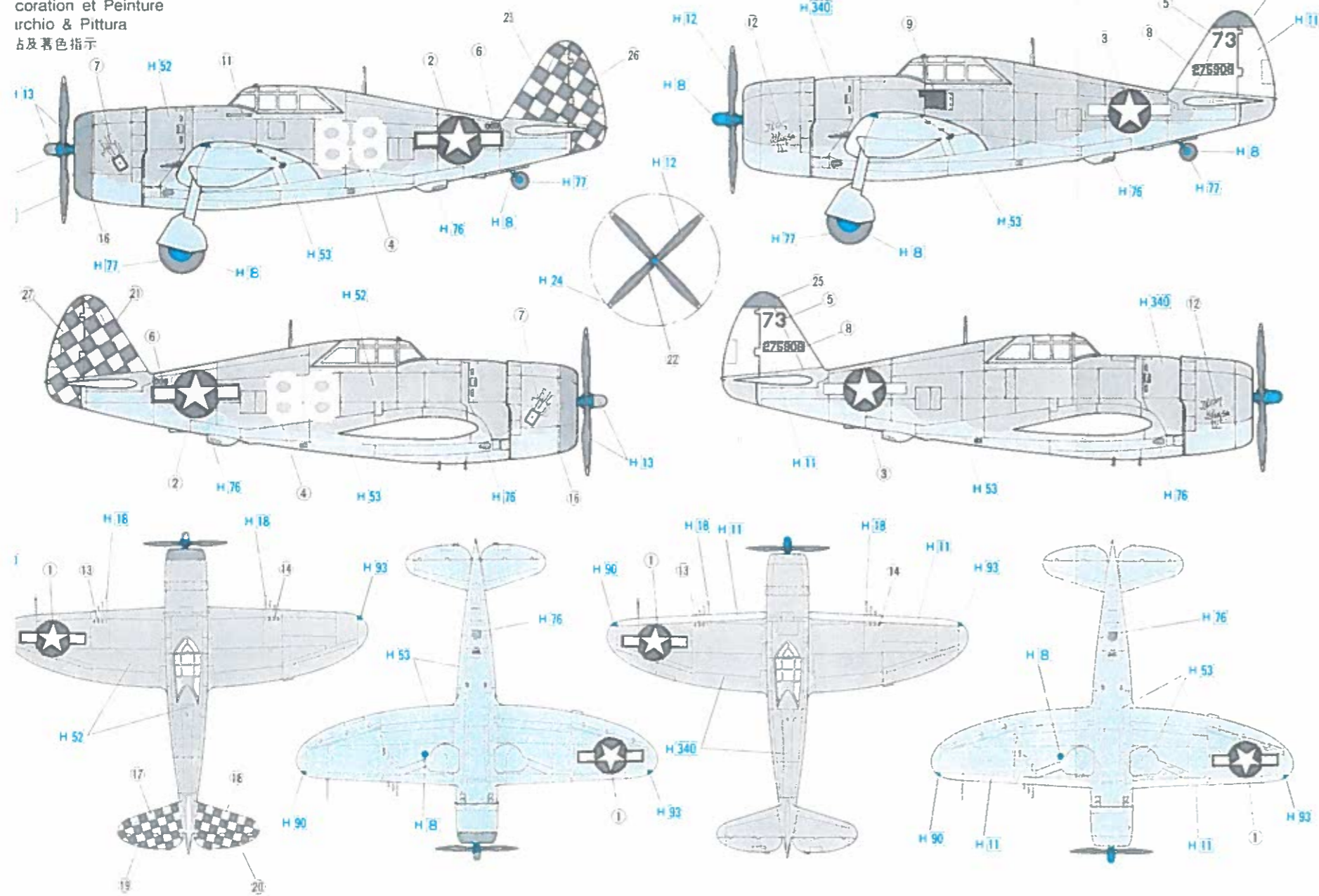

■ 部品及びデカールを紛失したり、破損した場合は
 実費でお届けします。 料金及び送料については、
 当社サービス係までお問い合わせください。
 *長谷川製作所 静岡県津市八幡1193-2 千425
 TEL 0546-28-8241

Republic P-47D RAZOR BACK

1:72 リパブリック P-47D レザースバック



P-47D レザースバックは、第2次世界大戦後半にアメリカ陸軍航空隊の主力戦闘機としてヨーロッパ戦線や太平洋戦線で活躍した重戦闘機です。2000馬力級のR-2800空冷エンジンを搭載し、排気タービンを装備したため必然的に大型かつ重量級の戦闘機となりましたが、その性能は素晴らしいB-17のエスコートや搭載力を活かした対地攻撃に奮戦し、幾多のエースを輩出しています。

Le P-47D Razor Back a pris une part active au-dessus des fronts européens et du Pacifique pendant la seconde partie de la Deuxieme Guerre Mondiale en tant qu'avion de combat lourd de la force principale de l'armee de terre americaine. Son moteur avec ventilation a air R-2800 d'une puissance de 2000 chevaux et sa turbine d'exhaustion en ont fait par necessite un avion de combat poids-lourd. Ses magnifiques capacites l'ont fait apparaitre en grand nombre en tant qu'escorte des B-17 aussi bien que d'avoir d'apprit principal lors des combats severes mers contre les positions ennemies au sol.

(データ) 乗員 1名、全幅 12.43m、全長 11.02m、全高 4.45m、全備重量 6804kg、エンジン P & W R-2800-21、出力 2300馬力、最大速度 697km/h、武装 12.7mm 機銃 × 8。

(Donnees techniques) Equipe 1 Envergure 12.43m Longueur 11.02m Hauteur 4.45m Poids avec equipement complet 6804kg Moteur P & W R-2800-21 Puissance 2300 chevaux Vitesse maximale 697km/h Armement fixe 8 canons de 12.7mm

The P-47D Razor Back, a workhorse of the U.S. Army Air Corps during the last half of the Second World War saw action in both the European and Pacific theaters of war. Although its 2000 horse power R-2800 air-cooled engine and exhaust turbine made the aircraft necessarily large and heavy, these proved to be no barrier to high performance and it was utilized not only as an escort to B-17 bombers but its bomb load capacity made it outstanding in the ground support role. The aircraft produced many aces.

Il P-47D Razor Back, un pezzo forte dell'aviazione americana nell'ultima parte della Seconda Guerra Mondiale, ha partecipato alle azioni belliche sia sul teatro europeo che nel pacifico. Anche se il suo motore raffreddato ad aria R-2800 da 2000 cavalli e la turbina di scarico lo rendevano massiccio e pesante, ciò non lo ostacolò nel fornire grandi prestazioni. Questo aereo fu utilizzato sia come scorta ai bombardieri B-17 sia come sostegno alle truppe di terra grazie alla sua capacità per il carico di bombe. Molti assi dell'aviazione hanno volato con questo aereo.

Data Crew 1 Wing span 12.43m Length 11.02m Height 4.45m Weight fully loaded 6804kg Power plant Pratt and Whitney R-2800-21 Maximum horsepower 2300 Maximum speed 697km/h Armament 8 x 12.7mm machine guns

Caratteristiche Equipaggio 1 Apertura alare 12.43m Lunghezza 11.02m Altezza 4.45m Peso completamente carico 6804kg Motore Pratt & Whitney R-2800-21 Potenza massima 2300 cv Velocità massima 697km/ora Armamento fisso 8 mitragliatrici da 12.7 mm

P-47D Razor Back 是在第二次世界大戦後半、作為美國陸軍航空隊の主力戦闘機、活躍於歐洲及太平洋戰線的大型戰鬥機。由於裝載了具有2000級馬力的R-2800空冷引擎，及排氣渦輪，雖屬大型重量級戰鬥機，但性能極優越，在充分活用了對B-17的護航及巨大的裝載能力之下，對空對地攻擊有極優異的表現，並培養出不少世界第一流的飛行員。

《諸元》乗員：1名 全幅：12.43公尺 全長：11.2公尺 全高：4.45公尺 全部裝備重量：6,804公斤 引擎：P&W R-2800-21 輸出功率：2,300馬力 最高速度：697公里/小時 武器裝備：12.7毫米機銃×8

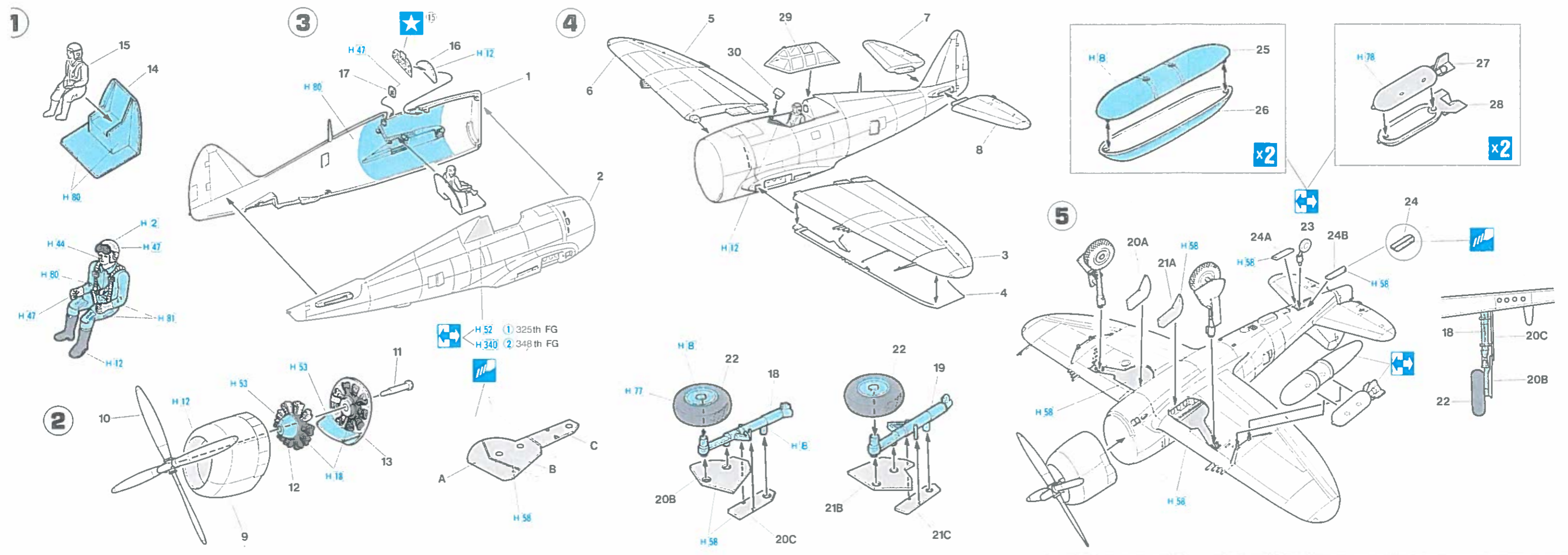

1. 塗装の注意
 1. PAINTING INSTRUCTIONS
 1. 塗装の注意
 1. PAINTING INSTRUCTIONS

1. 塗装の注意
 1. PAINTING INSTRUCTIONS
 1. 塗装の注意
 1. PAINTING INSTRUCTIONS

1. 塗装の注意
 1. PAINTING INSTRUCTIONS
 1. 塗装の注意
 1. PAINTING INSTRUCTIONS

2. 穴あけの注意
 2. DRILLING INSTRUCTIONS
 2. 穴あけの注意
 2. DRILLING INSTRUCTIONS

2. 穴あけの注意
 2. DRILLING INSTRUCTIONS
 2. 穴あけの注意
 2. DRILLING INSTRUCTIONS

3. 接着剤の注意
 3. GLUE INSTRUCTIONS
 3. 接着剤の注意
 3. GLUE INSTRUCTIONS

3. 接着剤の注意
 3. GLUE INSTRUCTIONS
 3. 接着剤の注意
 3. GLUE INSTRUCTIONS

4. 脱脂の注意
 4. DEGREASING INSTRUCTIONS
 4. 脱脂の注意
 4. DEGREASING INSTRUCTIONS

4. 脱脂の注意
 4. DEGREASING INSTRUCTIONS
 4. 脱脂の注意
 4. DEGREASING INSTRUCTIONS

5. 組み立ての注意
 5. ASSEMBLY INSTRUCTIONS
 5. 組み立ての注意
 5. ASSEMBLY INSTRUCTIONS

5. 組み立ての注意
 5. ASSEMBLY INSTRUCTIONS
 5. 組み立ての注意
 5. ASSEMBLY INSTRUCTIONS

6. 完成品の注意
 6. FINISHED MODEL INSTRUCTIONS
 6. 完成品の注意
 6. FINISHED MODEL INSTRUCTIONS

6. 完成品の注意
 6. FINISHED MODEL INSTRUCTIONS
 6. 完成品の注意
 6. FINISHED MODEL INSTRUCTIONS

色番	色名	色名	色名	色名	色名	色名	色名	色名	色名	色名	色名	色名	色名	色名	色名
H 2	ブラック	BLACK	SCHWARZ	NOIR	NERO	黑色	H 53	ニュートラルグレー	NEUTRAL GRAY	NEUTRAL GRAY	NEUTRAL GRAY	GRIGIO NEUTRO	天然灰色		
H 8	シルバー	SILVER	SILBER	ARGENT	ARGENTO	銀色	H 58	機内内装色	INTERIOR GREEN	INNENGRÜN	VERT INTERIEUR	VERDE INTERMEDIO	機内緑色		
H 11	つや消ホワイト	FLAT WHITE	MATTWEISS	BLANC MAT	BIANCO OPACO	亜白色	H 76	焼鉄色	BURNT IRON	GEBER, ISEN	FER BRULE	FERRO BRUCIATO	焼鉄色		
H 12	つや消ブラック	FLAT BLACK	MATTSCHWARZ	NOIR MAT	NERO OPACO	亜黑色	H 77	タイヤブラック	TIRE BLACK	REIFENSCHWARZ	NOIR DE PNEU	NERO PNEUMATICO	タイヤ色		
H 13	つや消レッド	FLAT RED	MATTROT	ROUGE MAT	ROSSO OPACO	亜紅色	H 78	オリーブドラブ (2)	OLIVE DRAB (2)	OLIVE DRAB (2)	OLIVE DRAB (2)	OLIVA SBIADITO (2)	橄欖綠色		
H 24	オレンジイエロー	ORANGE YELLOW	GELBORANGE	JAUNE-ORANGE	GIALLO ARANCIO	橙黄色	H 80	カーキグリーン	KHAKI GREEN	KHAKIGRÜN	VERT KHAKI	VERDE KAKI	針織緑色		
H 16	鋼鉄色	STEEL	STAHL	ACIER	ACCIAIO	鋼色	H 81	カーキ	KHAKI	KHAKI	KHAKI	KAKI	針織色		
H 44	はた色	FLESH	FLEISCHFARBE	CHAIR	COLOR CARNE	肌肉色	H 90	クリアレッド	CLEAR RED	ROT, REIN	ROUGE CLAIR	ROSSO CHIARO	透明紅色		
H 47	レッドブラウン	RED BROWN	ROTBRAUN	MARRON ROUGE	MARRONE ROSSICCIO	紅褐・暗紅色	H 93	クリアブルー	CLEAR BLUE	BLAU, REIN	BLEU CLAIR	BLU CHIARO	透明藍色		
H 52	オリーブドラブ (1)	OLIVE DRAB (1)	OLIVE DRAB (1)	OLIVE DRAB (1)	OLIVA SBIADITO (1)	橄欖綠色	H 340	フィールドグリーン FS 34097	FIELD GREEN	FIELD GREEN	FIELD GREEN	VERDE CAMPO	田野色		

Marking & Painting

マーキング及び塗装図
 Markierungen und Bemalung
 Décoration et Peinture
 Archio & Pittura
 貼及 着色指示

① 第57戦闘航空群 第65戦闘飛行隊 イタリア 1944年
 57th Fighter Group 65th Fighter Squadron
 ITALY 1944

② 第345戦闘航空群 第353戦闘飛行隊
 グレン.T.イーグルストン少佐 フランス 1945年
 345th Fighter Group 353rd Fighter Squadron
 Maj.G.T. EAGLESTON FRANCE 1945

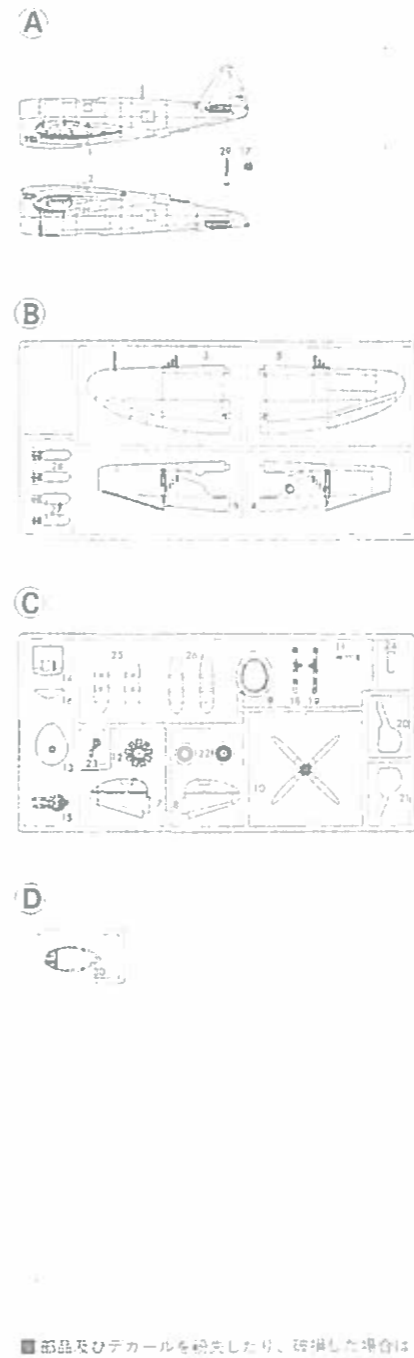
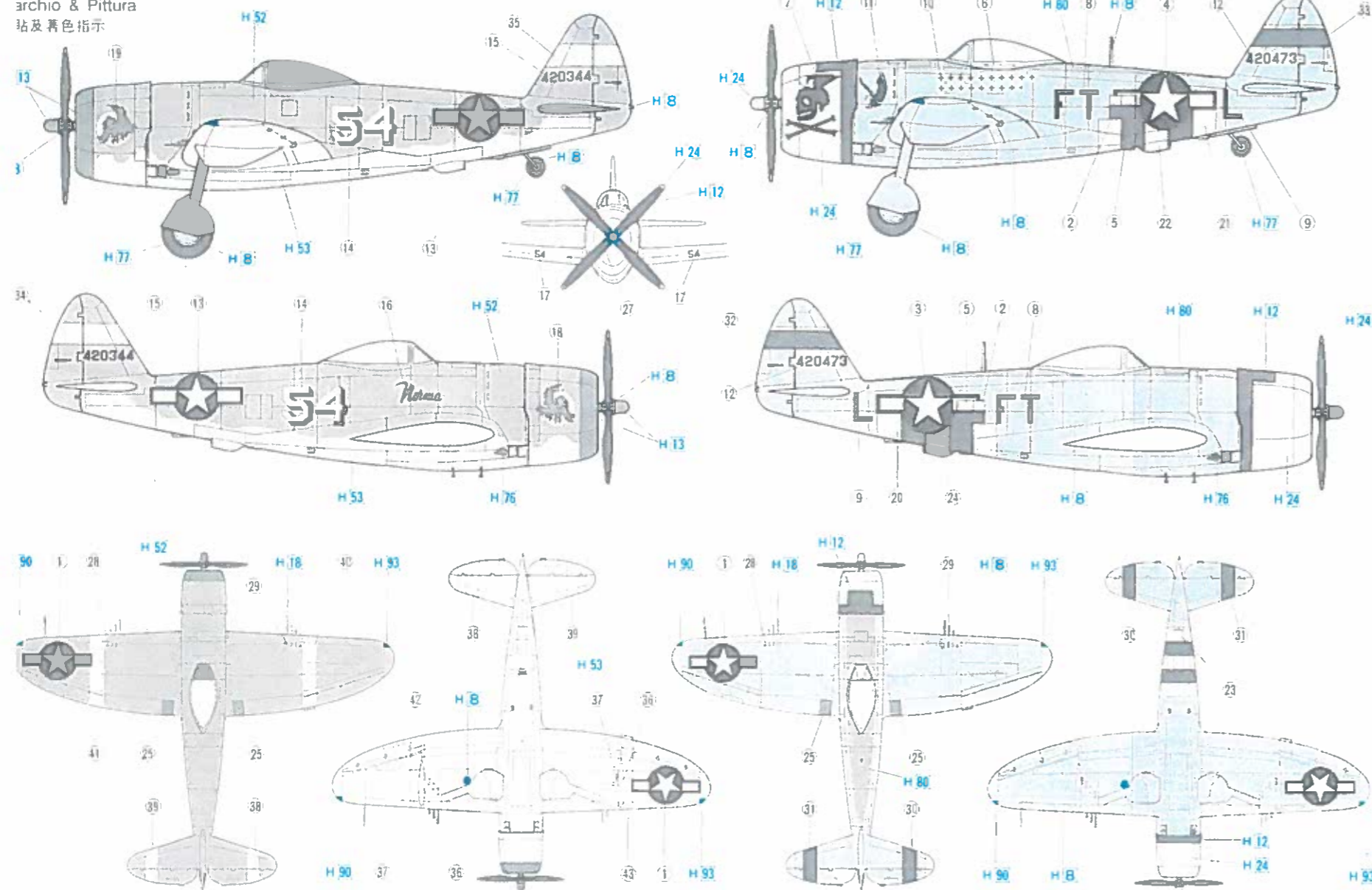

● 部品及びテカールを紛失したり、破損した場合は
 実費でお付けします。送料及び送料については、
 当社ホームページまでお問い合わせください。
 ● 長谷川製作所 静岡県静岡市八幡1-93-2 〒425
 TEL 0546-28-8241

Republic P-47D THUNDERBOLT

1:72 リパブリック P-47D サンダーボルト



P-47D サンダーボルトは、後方視界を改善
 するためレザーバックの流線型機体を廃止
 して水滴型キャノピーを装備したタイプで、
 D-25以降はすべてこのタイプとなっています。
 この改造で最大速度は若干低下しまし
 たが、極めてバランスのとれた戦闘機とな
 り、排気タービン装置と相まって高空から
 低空までのあらゆる高度で高性能を発揮し
 て、特に対地攻撃に猛威をふるいました。
 (データ) 乗員 1名、全幅12.43m、全長11.02
 m、全高4.45m、全備重量7938kg、エンジ
 ンP & W R-2800-59、出力 2430馬力、最
 大速度686km/h、武装12.7mm機銃×8。

Lo P-47D Thunderbolt, pour améliorer son champ de
 vision arrière, a vu l'abandon du fuselage allongé du
 Razor Back pour être transformé en épave) équipée
 d'une verrière (cockpit) en forme de goutte d'eau qui
 fut le précurseur de tous les types construits à partir
 du modèle D-25. Bien que cette réorganisation structu
 rale a entraîné quelques pertes en vitesse maximale
 cet avion de combat a acquis un meilleur équilibre
 qui avec sa turbine d'évacuation, l'ont doté d'une
 extrême maniabilité à grande vitesse autant en haute
 qu'en basse altitude. Il fut tout spécialement effi
 cace contre les positions ennemies au sol.

Données techniques: Équipage 1
 Envergure 12.43m Longueur 11.02m Hauteur 4.45m
 Poids total avec équipement complet 7938kg
 Moteur P & W R-2800-59 Puissance 2430 chevaux
 Vitesse maximale 686 km/h
 Armement 8 x 12.7 mm

The P-47D Thunderbolt was a version of the
 Thunderbolt series with the razorback shape of the
 upper fuselage replaced and a rear drop
 canopy placed over the cockpit for improved
 vision. A feature included on all versions of the
 P-47 produced after the D-25 this revision reduced
 the maximum speed of the aircraft somewhat, but it
 did a great deal to improve the balance of the
 design as a fighter aircraft. The Thunderbolt equip
 ped with exhaust turbines and with outstanding
 performance in all types of operations from low to
 very high altitudes. It was also used extensively in the
 ground support role.

Il P-47D Thunderbolt è una versione della serie
 Thunderbolt contraddistinta dall'appiattimento della
 parte superiore della fusoliera, originariamente a
 dorso di raspo e dalla presenza della cabina a
 forma di goccia che migliorò la visibilità posteriore.
 caratteristiche incluse in tutte le versioni del P-47
 dopo il D-25. Questa modifica riduceva in certa
 misura la velocità massima dell'aereo ma ne
 miglioravano notevolmente l'equilibratura del design
 come aereo caccia. Il Thunderbolt dotato di turbine
 di scarico che gli consentivano prestazioni eccezionali
 a qualsiasi altitudine fu usato estesivamente anche
 come sostegno alle truppe di terra.

Data: Crew 1 Wing span 12.43m
 Length 11.02m Height 4.45m
 Weight fully loaded 7938kg
 Power plant Pratt and Whitney R-2800-59
 Maximum horsepower 2430 Maximum speed 686km/h
 Armament 8 x 12.7mm machine guns

Caratteristiche: Equipaggio 1 Apertura alare
 12.43m Lunghezza 11.02m Altezza 4.45m
 Peso completamente carico 7938kg Motore Pratt
 & Whitney R-2800-59 Potenza massima 2430cv
 Velocità massima 686km/h
 Armamento 8 x 12.7mm mitragliatrici

Die P-47D Thunderbolt war eine Version der Thunder
 bolt-Serie bei der die Razorback-Form des oberen
 Rumpfes abgelehrt und ein tropfenförmiges
 Dach über das Cockpit für bessere Sicht nach hinten
 gesetzt wurde. Ein Merkmal, das alle Versionen der
 P-47 (ab nach der D-25 produziert wurden) aufweisen.
 Durch diese Änderung wurde die Höchstgeschwindigkeit
 des Flugzeugs etwas niedriger, aber gleichzeitig die
 Balance der Konstruktion als Kampfflugzeug stark verbessert.
 Die Thunderbolt ausgerüstet mit Abgas-Turbinen wies
 in allen Kombinationen von niedrig bis sehr hoher
 Flughöhe eine hervorragende Leistung auf und wurde
 auch in großer Umfang für Boden-Nähe eingesetzt.

Data: Besatzung 1 Spannweite 12.43m Länge
 11.02m Höhe 4.45m Gewicht bei voller Beladung
 7938kg Triebwerk Pratt and Whitney R-2800-59
 Maximale Leistung 2430 PS
 Höchstgeschwindigkeit 686 km/h
 Erste Bewaffnung 8 x 12.7 mm Maschinengewehr

● 部品及びテカールを紛失したり、破損した場合は
 実費でお付けします。送料及び送料については、
 当社ホームページまでお問い合わせください。
 ● 長谷川製作所 静岡県静岡市八幡1-93-2 〒425
 TEL 0546-28-8241

《請元》 乗員: 1名 全幅: 12.43公尺
 全長: 11.02公尺 全高: 4.45公尺
 全部装備重量: 7,938公斤
 引擎: P&W R-2800-59
 輸出功率: 2,430馬力
 最高速度: 686公里/小時
 武器裝備: 12.7毫米機槍×8

P-47D THUNDERBOLT NOSE ART COLLECTION SET



SP46 1:72 リパブリック P-47D “ノーズアート”

Hobby kits

Marking & Painting

マーキング及び塗装図
 Markierungen und Bemalung
 Decoration et Peinture
 Marchio & Pittura
 Decoracion y Pintura
 標貼及著色指示

① 「ダラス・ブロンド」 第325戦闘飛行群 第319戦闘飛行隊 イタリア 1944年
 "Dallas Blonde" 319th Fighter Squadron 325th Fighter Group ITALY 1944.

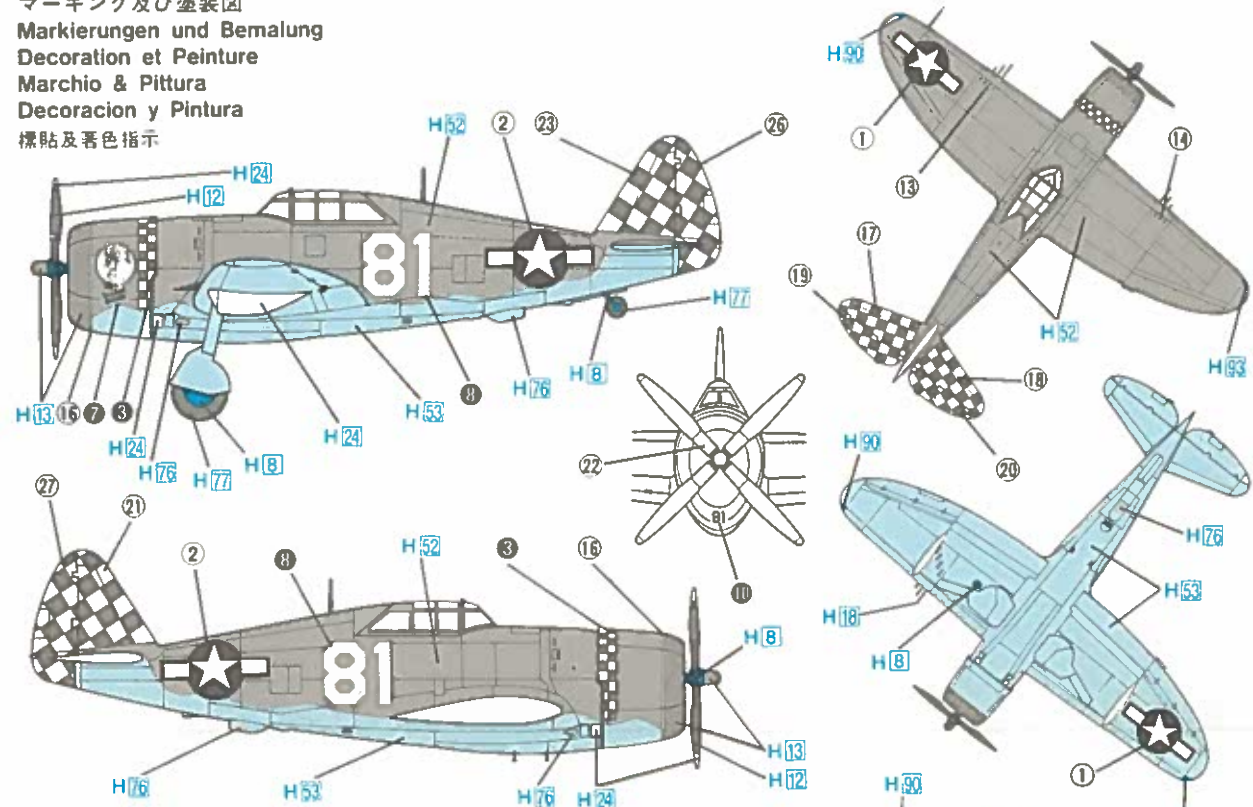

② 「ルック ノー ハンズ」 第405戦闘飛行群 第509戦闘飛行隊
 "Look no Hands" 509th Fighter Squadron 405th Fighter Group.

