



## SEPECAT JAGUAR GR3

GB

One of several successful Anglo-French aircraft projects, the first SEPECAT Jaguar – a French two seat E model – made its initial flight on 8 September 1968. The British Jaguar S (single-seat Strike) and Jaguar B (two-seat trainer) were respectively designed as the GR1 and T2 and both types entered service with the Jaguar Conversion Team (later re-designated No 226 Operational Conversion Unit) at RAF Lossiemouth in 1973, and with the first two operational units, Nos 6 and 54 Squadrons, in 1974. By this time, production GR1s featured the "chisel" nose housing the LRMTS (Laser Marked Target Seeker); along with its computerised NAVWASS (Navigation and Weapons Aiming System), the Jaguar gave the RAF very advanced capabilities in the ground attack role. In the mid-1980s, the NAVWASS systems were upgraded, leading to the new designations GR1A and T2A. Jaguars also entered service with Nos 2 and 41 Squadrons in the tactical reconnaissance role, and in the strike role with Nos 14, 17, 20 and 31 Squadrons in RAF Germany. More recently, the OCU has been retitled as No 16 (Reserve) Squadron, whose

markings are now carried. During the Gulf War in early 1991, 12 Jaguar GR1As were based at Bahrain, and flew a total of 618 strike and reconnaissance sorties without loss. British versions of the Jaguar have also been exported to Ecuador, India (where the type is used in large numbers), Nigeria and Oman, while the French versions (single-seat A and two-seat E models) continue to form a major component of the Armée de l'Air. The Jaguar GR1A is powered by two Rolls Royce/Turbomeca RT172-26 Adour Mk. 104 afterburning turbofans, each rated at 5,270 lbs dry thrust and 7,900 lbs with reheat, giving a maximum speed of 820 mph at 31,000 ft. Wing span: 28ft 6in. Length: 55ft 2.5in. Height: 16ft 0.5in. Armament: two Aden 30mm cannon in fuselage; five external stores stations can carry a large variety of weapons and stores up to a maximum load of 10,000 lbs, including free-fall and precision guided munitions, air-to-ground guided or unguided rockets, chaff and flare dispensers, ECM and laser designator pods, reconnaissance pods and fuel tanks, AIM-9L Sidewinder air-to-air missiles can also be carried on the underwing or overwing pylons.

F

Plusieurs projets d'avions franco-anglais ont eu du succès; parmi ceux-ci, le premier Jaguar SEPECAT, un modèle E biplace français, fit son premier vol le 8 septembre 1968. Les modèles britanniques Jaguar S (avion d'appui tactique monoplace) et Jaguar B (avion d'entraînement biplace) ont été respectivement appelés le GR1 et le T2: ces deux types d'avion sont entrés en service d'une part en 1973, avec l'Equipe de Conversion au Jaguar (ensuite rebaptisée l'Unité de Conversion Opérationnelle n° 226), à la base R.A.F. de Lossiemouth, et d'autre part en 1974, avec les deux premières unités opérationnelles, les escadrilles n°6 et n°54. Dès cette époque-là, les GR1 de série avaient leur fameux nez "en bédane" qui abrite le LRMTS (Laser Marked Target Seeker=chercheur de cible marquée au laser); avec son système NAVWASS (Navigation and Weapons Aiming System=système de pointage des armes et de navigation), le Jaguar a fourni à la R.A.F. des capacités très avancées dans le rôle d'attaque au sol. Vers le milieu des années 80, les systèmes NAVWASS ont été améliorés, ce qui a conduit, pour les modèles britanniques, aux désignations nouvelles de GR1A et de T2A. Des Jaguars sont également entrés en service dans les escadrilles n°2 et n°41, pour la reconnaissance tactique, ainsi que les escadrilles n°14, n°17, n°20 et n°31 de la R.A.F.-Allemagne, dans un rôle d'avion d'appui tactique. Plus récemment, l'unité de conversion opérationnelle a été rebaptisée Escadrille n°16 (de réserve), et ses avions

portent les marques correspondantes. Pendant la guerre du Golfe, au début de 1991, 12 Jaguars GR1A étaient basés à Bahreïn; ils ont effectué quelque 618 sorties d'appui tactique et de reconnaissance sans la moindre perte. Des versions britanniques du Jaguar ont également été vendues à l'Équateur, à l'Inde (où ce type d'avion est largement utilisé), au Nigeria et à l'Émirat d'Oman, tandis que la version française (modèle A monoplace E biplace) reste un élément important de l'Armée de l'Air Française. Le Jaguar GR1A est propulsé par deux turboréacteurs double flux à postcombustion RT172-26 Adour Mk. 104 de Rolls Royce/Turbomeca, ayant chacun une poussée sans réchauffe de 23kN et une poussée avec réchauffe de 35kN, qui fournissent une vitesse maximum de 1312 km/h à 305m. Envergure: 8,69m. Longueur: 16,83m, Hauteur 4,89m. Armement: deux canons Aden de 30mm dans le fuselage; cinq magasins extérieurs peuvent porter une grande panoplie d'armes et de stocks, jusqu'à la charge maximum de 4536kg; munitions à largage en chute libre, munitions à guidage de précision, fusées air-sol guidées ou non guidées, distributeurs de paillettes et d'éclairants, nacelles d'ECM et nacelles de désignateur laser, nacelles de reconnaissance et réservoirs de carburant. Cet appareil peut également porter, grâce à ses adaptateurs sur voilure, des missiles air-air Sidewinder AIM-9L.

D

Eines der erfolgreichen französisch-englischen Flugzeugbauprojekte, der erste Jaguar SEPECAT, ein französischer Zweisitzer Modell E, flug zum ersten Mal am 8. September 1968. Die britischen Modelle Jaguar (Einsitzer für die taktische Unterstützung) und Jaguar B (Ausbildungszweisitzer) wurden jeweils GR1 und T2 genannt; diese beiden Flugzeugtypen flogen zunächst 1973 mit dem Jaguar-Umrüstungsteam (das dann auf Nr. 226 umbenannt wurde) auf der Basis R.A.F. von Lossiemouth und dann 1974 mit den beiden Einsatzheiten, den Staffeln Nr.6 und 54. Ab diesem Zeitpunkt hatten die serienmäßig gebauten GR1 die berühmte meißelförmige Nase, die mit einem LRMTS (Laser Marked Target Seeker=Laserzielsuchgerät) bestückt war, und waren mit dem System NAVWASS (Navigation and Weapons Aiming System=System für die von Waffen und Navigation) ausgerüstet. Der Jaguar hat der R.A.F. äußerst fortschrittliche Leistungen im Bodenangriff geleistet. Gegen die Mitte der 80er Jahre wurden die NAVWASS-Systeme verbessert und die britischen Modelle auf GR1A und T2A umbenannt. Es wurden auch Jaguars in den Staffeln Nr. 2 und Nr.41 für die taktische Aufklärung sowie in den Staffeln Nr. 14 und Nr. 17, Nr. 20 und Nr.31 der R.A.F.-Deutschland als taktische Unterstützungflugzeuge eingesetzt. Später wurde die einsatzbereite Umrüstungseinheit auf Staffel Nr 16 (Reserve)

umgetauft und ihre Flugzeuge mit den entsprechenden Kennzeichnungen versehen. Anfang 1991 während dem Golfkrieg waren 12 Jaguars GR1A in Bahrain stationiert; sie haben 618 taktische Unterstützungs- und Aufklärungsflüge ohne irgendwelche Verluste ausgeführt. Außerdem wurden britische Jaguar-Versionen an Ecuador, an Indien (wo dieser Flugzeugtyp stark verwendet wird), an Nigeria und an das Emirat von Oman verkauft, während die französische Version (Einsitzer und Modell E Zweisitzer) weiterhin ein wichtiges Element in der Französischen Luftwaffe bleibt. Der Jaguar und einen Schuh mit Erwärmung von 35 kN entwickeln und eine Höchstgeschwindigkeit von 1.312 km/h bei 305m erreichen. Spannweite: 8,69m Länge: 16,83m Höhe 4,89m. Waffen: zwei Kanonen Aden 30mm im Rumpf; fünf externe Magazine, die mehrere verschiedenartige Waffen und Vorräte bis zu einer Höchstlast von 4,536kg aufnehmen und Freifallabwurfmunitionen, präzisionsgesteuerte Munitionen, gesteuerte oder ungesteuerte Luft-Boden-Raketen, Paletten- und Leuchtfeuerstreuer, ECM- und Laserbezeichnungsgondeln, Aufklärungsgondeln und Brennstoffbehälter mitführen können. Dieses Gerät kann auch über oder unter den Tragflächen Luft-Luft Raketen Sidewinder AIM-9L mitführen.

E

Se han realizado varios proyectos de aviones franco-ingleses con éxito. Entre ellos, el primer Jaguar SEPECAT, un modelo E biplaza francés, realizó su primer vuelo el 8 de septiembre de 1968. Los Jaguar B (avion de entrenamiento biplaza) fueron denominados respectivamente GR1 y T2. Estos dos tipos de avion entraron en servicio, por una parte en 1973, con el Equipo de Conversión al Jaguar (después rebautizado con el nombre de Unidad Operacional n° 226), en la base de Lossiemouth de la R.A.F. y, por otra, en 1974 con las dos primeras unidades operacionales, las escuadrillas n° 6 y n° 54. Desde aquella época los GR1 de serie tienen los famosos morros "en escoplo", que cobijan el LRMTS (Laser Marked Target Seeker, buscador de objetivo marcado con láser). Con su sistema NAVWASS (Navigation and Weapons Aiming System, sistema de puntería de armas y navegación), el Jaguar ha proporcionado a la R.A.F. una gran capacidad en la función de ataque en tierra. A mediados e los años 80, los sistemas NAVWASS fueron mejorados lo que hizo que los modelos británicos fueran designados GR1A y T2A. Los Jaguars también entraron en servicio en las escuadrillas n°2 y n°41 para el reconocimiento táctico, así como en las escuadrillas n° 14, n°17, n° 20 y n° 31 de la R.A.F. – Alemania, en una función de avión de apoyo táctico. Más recientemente, la unidad de conversión operacional fue rebautizada con el nombre de Escuadrilla n° 16 (de reserva), y sus aviones lieven las marcas correspondientes.

Durante la guerra del Golfo, a comienzos de 1991, 12 Jaguars tenían su base en Bahrein. Efectuaron 618 salidas de apoyo táctico y de reconocimiento, sin la menor pérdida l'ambien se vendieron versiones británicas del Jaguar a Ecuador, India (en donde este tipo de avion es muy utilizado), Nigeria y al Emirato de Oman mientras que la version francesa (modelo A monoplaça y modelo B biplaza) sigue siendo un importante elemento en el Ejército del Aire Francés. El Jaguar GR1A está propulsado por dos turborreactores de doble flujo de postcombustión RT172-26 Adour Mk. 104 de Rolls Royce/Turbomeca, cada uno de los cuales con un empuje sin calentamiento de 23 kN y un empuje con calentamiento de 35 kN que proporcionan una velocidad máxima de 1,312 km/h a 305 m. Envergadura : 8,69 m. Longitud : 16,83 m. Altura 4,89 m. Armamento : dos canones Aden de 30 mm en el fuselaje ; cinco depósitos exteriores pueden llevar una gran panoplia de armas y stocks hasta la carga máxima de 4.536 kg ; municiones para lanzamiento en caída libre, municiones de guiado de precisión, cohetes aire-tierra guiados o no, distribuidores de alumbradores, góndolas de ECM y góndolas de designadores de objetivo laser, góndolas de reconocimiento y depósitos de combustible. Gracias a sus adaptadores, sobre o bajo las alas, este aparato también puede llevar misiles aire-aire Sidewinder AIM-9L.

S

Flera fransk-engelska flygplansprojekt har varit framgångsrika; bland dessa gjorde den första Jaguar Sepecat, en fransk tvåsitsig modell E, sin första flygning den 8 september 1968. De brittiska modellerna Jaguar S (ett ensitsigt taktiskt stödplan) och Jaguar B (ett tvåsitsigt träningsplan) kallades resp. GR1 och T2; dessa båda flygplanstyper trädde i tjänst dels 1973 med Jaguars konversionsgrupp (sedan omdöpt n°226) vid RAF-basen i Lossiemouth, dels 1974 med de båda första operationella enheterna, eskadrarna n° 6 och n° 54. Redan vid denna tid hade serietillverkade GR1 sin berömda "stämjärnsnos" som skyddar LRMTS (Laser Marked Target Seeker=sökinstrument efter laserutmärkta mål); med sitt system NAVWASS (Navigation and Weapons Aiming System = navigations-och vapenrikningssystem) gav Jaguaren R.A.F. mycket moderna kapaciteter i rollen för markattacker. I mitten på 80-talet förbättrades NAVWASS-systemen, vilket för de brittiska modellerna ledde till de nya beteckningarna GR1A och T2A, Jaguarer trädde också i tjänst i eskadrarna n° 2 och n° 41 för taktisk rekognoscering, liksom i eskadrarna n° 14, n°17, n° 20 och n° 31 i R.A.F. – Tyskland i en roll som taktiskt stödplan. Mer nyligen omdöptes den operationella konversionsenheten till Eskader n° 16 (i reserven) och dess flygplan bär

motsvarande märken. Unde kriget i Persiska gulfen i början på 1991 var 12 Jaguar GR1A baserade i Bahrein; de gjorde inte mindre än 618 taktiska stödoperationer och rekognosceringar utan minsta förlust. Brittiska versioner av Jaguar såldes nyligen till Ecuador, Indien (där denna flygplanstyp flitigt används), Nigeria och Omanemiraten, medan den franska versionen (entsitsigt modell A och tvåsitsigt modell E) förblir en betydande komponent i det Franska luftvapnet Jaguar GR1A framdrivs av två RT172 26 Adour Mk. 104 turboreaktorer från Rolls Royce/Turbomeca med efterförbränning och dubbelt flöde, var och en med ett tryck utan återuppvärmning på 23 kN och ett tryck med återuppvärmning på 35 kN och som ger en maxhastighet på 1312 km/tim på 305m höjd. Spännvidd: 8,69m. Längd: 16,83m. Höjd: 4,89m. Beväpning : två 30mm Adenkanoner i flygkroppen; fem yttre magasin kan bära ett stort sortiment vapen och proviant, upp till maxlasten på 4536kg; ammunition att släppa ner i fritt fall, ammunition med precisionsstyrning, styrda eller ostyrda luft-markraketer, fördelare av paljetter och ijsraketer, ECM-gondoler och gondoler för laserangivare, rekognosceringsgondoler och bränsletankar. Tack vare sina anordningar på eller under vingarna kan detta plan också frakta Sidewinder AIM-9L luft-luftkraketer.

**GB** Study drawings and practice assembly before cementing parts together. Carefully scrape plating and paint from cementing surfaces. All parts are numbered. Paint small parts before assembly. To apply decals cut sheet as required, dip in warm water for a few seconds, slide off backing into position shown. Use in conjunction with box artwork. Not appropriate for children under 36 months of age, due to the presence of small detachable parts.

**F** Étudier attentivement les dessins et simuler l'assemblage avant de coller les pièces. Gratter soigneusement tout revêtement ou peinture sur les surfaces à coller avant collage. Toutes les pièces sont numérotées. Peindre les petites pièces avant l'assemblage. Pour coller les décalques, découper le motif, le plonger quelques secondes dans de l'eau chaude puis le poser à l'endroit indiqué en décollant le support papier. Utiliser en même temps les illustrations sur la boîte. Ne convient pas à un enfant de moins de 36 mois - présence de petits éléments détachables.

**D** Vor Verwendung des Klebers Zeichnungen studieren und Zusammenbau üben. Farbe und Plattierung vorsichtig von den Klebeflächen abkratzen. Alle Teile sind nummeriert. Vor Zusammenbau kleine Teile anmalen. Um die Abziehbilder aufzukleben, diese ausschneiden, kurz in warmes Wasser tauchen, dann abziehen und wie abgebildet aufkleben. In Verbindung mit Abbildungen auf Schachtel verwenden. Ungeeignet für Kinder unter 36 Monaten. Kleine Teilchen vorhanden die sich lösen können.

**E** Estudiar los dibujos y practicar el montaje antes de pegar las piezas. Raspar cuidadosamente el plateado y la pintura en las superficies de contacto antes de pegar las piezas. Todas las piezas están numeradas. Es conveniente pintar las piezas pequeñas antes de su montaje. Para aplicar las calcomanías, cortar la hoja, sumergir en agua tibia durante unos segundos y deslizarlas en la posición debida. Ver ilustraciones en la caja. No conviene a un niño menor de 36 meses, contiene pequeñas piezas que pueden soltarse.

**S** Studera bilderna noggrant och sätt ihop delarna innan du limmar ihop dem. Skrapa noggrant bort förtromning och färg från limmade delar. Alla delarna är nummerade. Måla smådelarna före ihopsättning. Fastsättning av dekaler, klipp arket. Doppa i varmt vatten några sekunder, låt baksidan glida på plats som bilden visar. Används i samband med kartongens handlitografi. Rekommenderas ej för barn under 3 år. Innehåller löstagbara smådelar.

**I** Studiare i disegni e praticare il montaggio prima di unire insieme i pezzi con l'adesivo. Raschiare attentamente le tracce di smalto e cromatura dalle superfici da unire con adesivo. Tutti i pezzi sono numerati. Colorare i pezzi di piccole dimensioni prima di montarli. Per applicare le decalcomanie, tagliare il foglio secondo il caso, immergere in acqua calda per alcuni secondi, quindi sfilare la decalcomania dalla carta di supporto e piazzarla nella posizione indicata. Usare in congiunzione con l'illustrazione sulla scatola. Non adatto ad un bambino di età inferiore ai 36 mesi dovuto alla presenza di piccoli elementi staccabili.

**NL** Tekeningen bestuderen en delen in elkaar zetten alvorens deze te lijmen. Metaalcoating en lak voorzichtig van lijmvlakken af schrapen. Alle delen zijn genummerd. Kleine delen vóór montage verven. Voor aanbrengen van stickers, gewenste stickers uit vel knippen, een paar seconden in warm water dompelen en dan van schutblad af op afgebeelde plaats schuiven. Hierbij afbeelding op doos raadplegen. Niet geschikt voor kinderen onder 3 jaar, omdat kleine deeltjes gemakkelijk kunnen losraken.

**DK** Tegningerne bør studeres, og man bør øve sig i monteringen, før delene limes sammen. Pladestykker og maling skal omhyggeligt fjernes fra klæbeoverfladerne. Alle dele er nummererede. Små dele skal males før monteringen. Overføringsbillederne anvendes ved at tilklippe arket efter behov. Og dyppe det i varmt vand i nogle få sekunder. Underlaget glides af og anbringes i den viste position. Påføres ifølge brugsanvisningerne på æsken. Ikke til børn under 3 år, forekomst af små løse elementer.

**P** Estudiar atentamente os desenhos e experimentar a montagem. Raspar cuidadosamente as superfícies de modo a eliminar pintura e revestimento antes de colar. Todas as peças estão numeradas. Pintar as pequenas peças antes de colar. Para aplicar as decalcomanias, cortar as folhas e mergulhar em água morna por alguns segundos, depois deslizar e aplicar no respectivo lugar, como indicado nas ilustrações na caixa. Não convém a uma criança de menos de 36 meses devido à presença de pequenos elementos destacáveis.

**SF** Tutustu piirroksiin ja harjoittele kokoamista ennen kuin liimaat osat yhteen. Raaputa metallipäällyste ja maali varovasti pois liimattavilta pinnoilta. Kaikki osat on numeroitu. Maalaa pienet osat ennen kokoamista. Siirtokuvien kiinnittämiseksi leikkaa ne arkista tarpeen mukaan. Kasta kuva lämpimään veteen muutaman sekunnin ajaksi, anna takapuolen liukua kuvalle osoitettuun kohtaan. Käytetään yhdessä laatikon kuvituksen kanssa. Ei suositella alle kolmivuotiaille lapsille. Paljon irrotettavia pikkuosia.

**PL** Przed przystąpieniem do sklejania przestuduj uważnie rysunki i przećwicz składanie części. Ostrożnie zeskrób ze sklejanych powierzchni powłokę i farbę. Wszystkie części są ponumerowane. Drobną częśći pomaluj przed ich złożeniem. Celem przeniesienia odbitki wytnij ją z arkusza, zanurz na kilka sekund w letniej wodzie i zsuń z podłoża na wymagane miejsce. Używaj w połączeniu ze wzorami na pudełku. W związku z obecnością wielu drobnych, rozbiernych części, nie stosowne dla dzieci poniżej 3 lat.

**GR** Μελετήστε προσεκτικά τα σχέδια και συναρμολογήστε για πρώτη φορά τα κομμάτια χωρίς να τα κολλήσετε. Αφαιρέστε ξύφοντας επιμελώς πριν κολλήσετε οποιοδήποτε υλικό από τις επιφάνειες. Χρωματίστε τα μικρά κομμάτια πριν από τη συναρμολόγηση. Για να κολλήσετε τις χαλκομανίες, κόψτε γύρω γύρω το σχέδιο, βυθίστε το μερικά δευτερόλεπτα σε ζεστό νερό και μετά τοποθετήστε το στη θέση που υποδεικνύεται, αφαιρώντας την καλυπτική μεμβράνη. Λάβετε υπόψη σας ταυτόχρονα την εικονογράφηση του κουτιού. Ακατάλληλο για παιδιά ηλικίας κάτω των 36 μηνών. Υπάρχουν μικρά κομμάτια που αποσπώνται.

### ASSEMBLY ICON INSTRUCTIONS

<p>Assembly phase Phase de montage Montagephase Fase de montaje Montering Fase di montaggio Montagefase Monteringsfase Fase de montagem Kokoamisvaihe Faza sklądania Φάση συναρμολόγησης</p>	<p>Cement Coller Kleben Incollare Limmaa Pegar Lijmen Limma Klæbe Colar Kleić Συγκόλληση</p>	<p>Do not cement together Ne pas coller Nicht kleben Non incollare Limmaa inte No pegar Niet lijmen Ajá limma Skal ikke klæbes Não colar Nie kleić Μη κολλάτε</p>	<p>Alternative part(s) provided Choix Auswahlmöglichkeit Scelta Val Elección Keuze Vaiinta Valinta Opção Wybór Επιλογή</p>	<p>Repeat this operation Répéter l'opération Vorgang wiederholen Ripetere l'operazione Utför ingreppet på nytt Repetir la operación De verrichting herhalen Toista toimenpide Manövrén gentages Repetir a operação Powtórzyc operację Επανάληψη διαδικασίας</p>	
<p>Decals Decalcomanias Abziehbild Decalcomanie Dekalkomanier Calcomanias Aidrukplaatjes Siirtokuvat Billedoverføring Decalcomania Dekalkomanie Χαλκομανίες</p>	<p>Crystal part Pièce cristal Kristallteil Pieza cristal Kristalcel Pezzo cristallo Kristallen onderdeel Kryształowyk Peça de cristal Lasiosa Część kryształowa Διαφανές κομμάτι</p>	<p>Weight Lester Beschweren Zavorrare Sätt bärast Lastrar Ballasten Aseta vastapaino Forsyne med ballast Lastrar Obciążyc balastem Έρμα</p>	<p>Drill or pierce Percer Bohren Forare Forare Borra Agujerear Boren Lävistä Gennembore Furar Przebić Τρύπημα</p>	<p>Cut Découper Schneiden Cortar Klipp Tagliare Knippen Klip Cortar Leikkaa Przeciąć Αποκοψάτε</p>	<p>Humbrol paint number N° peinture Humbrol Humbrol-Farbnr N° pintura Humbrol Humbrol farg nr N° vernice Humbrol Humbrol verfnnummer Humbrol-malingsnummer N° de pintura Humbrol Humbrol-maalin numero N° farby Humbrol Νούμερο χρώματος Humbrol</p>

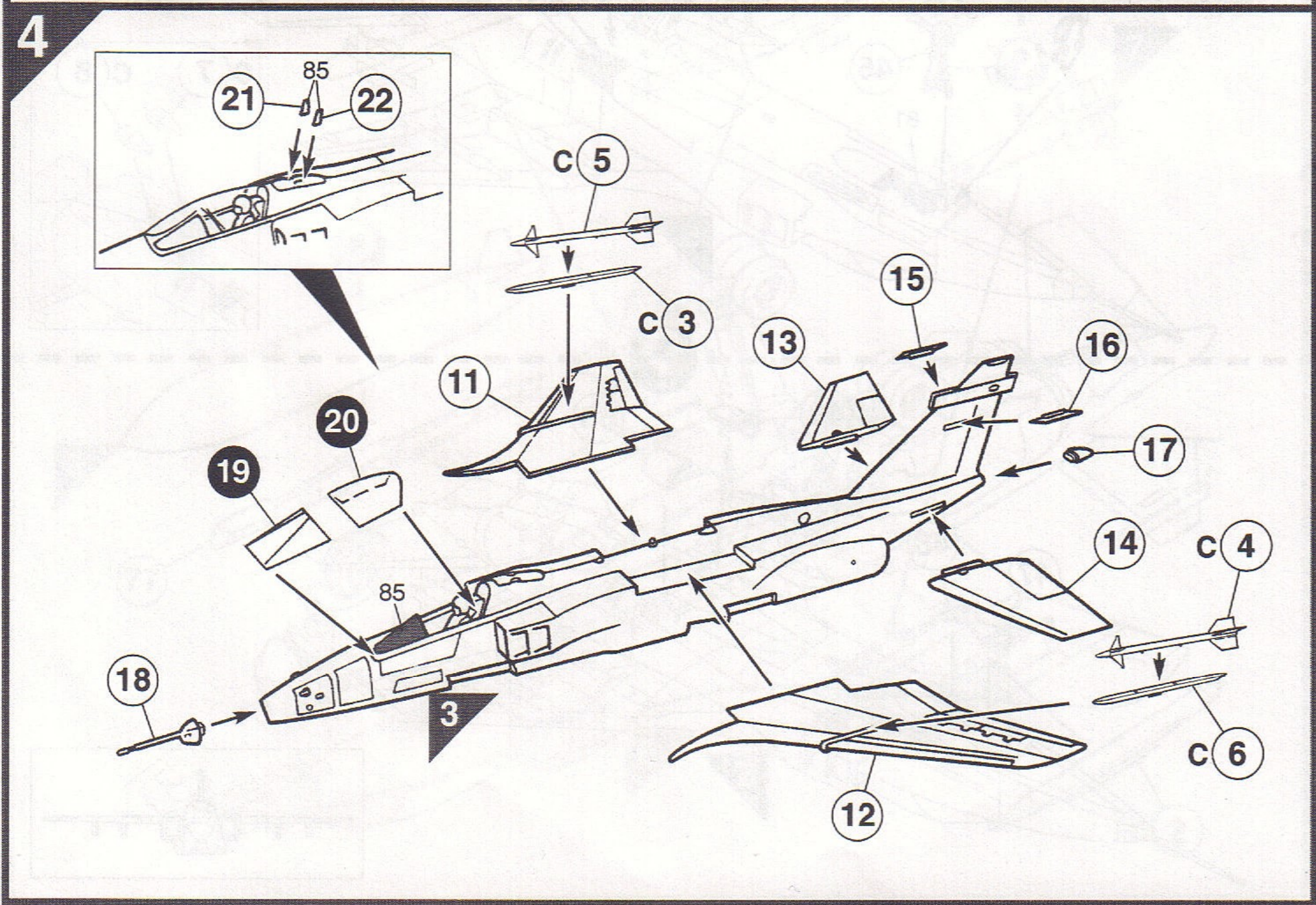
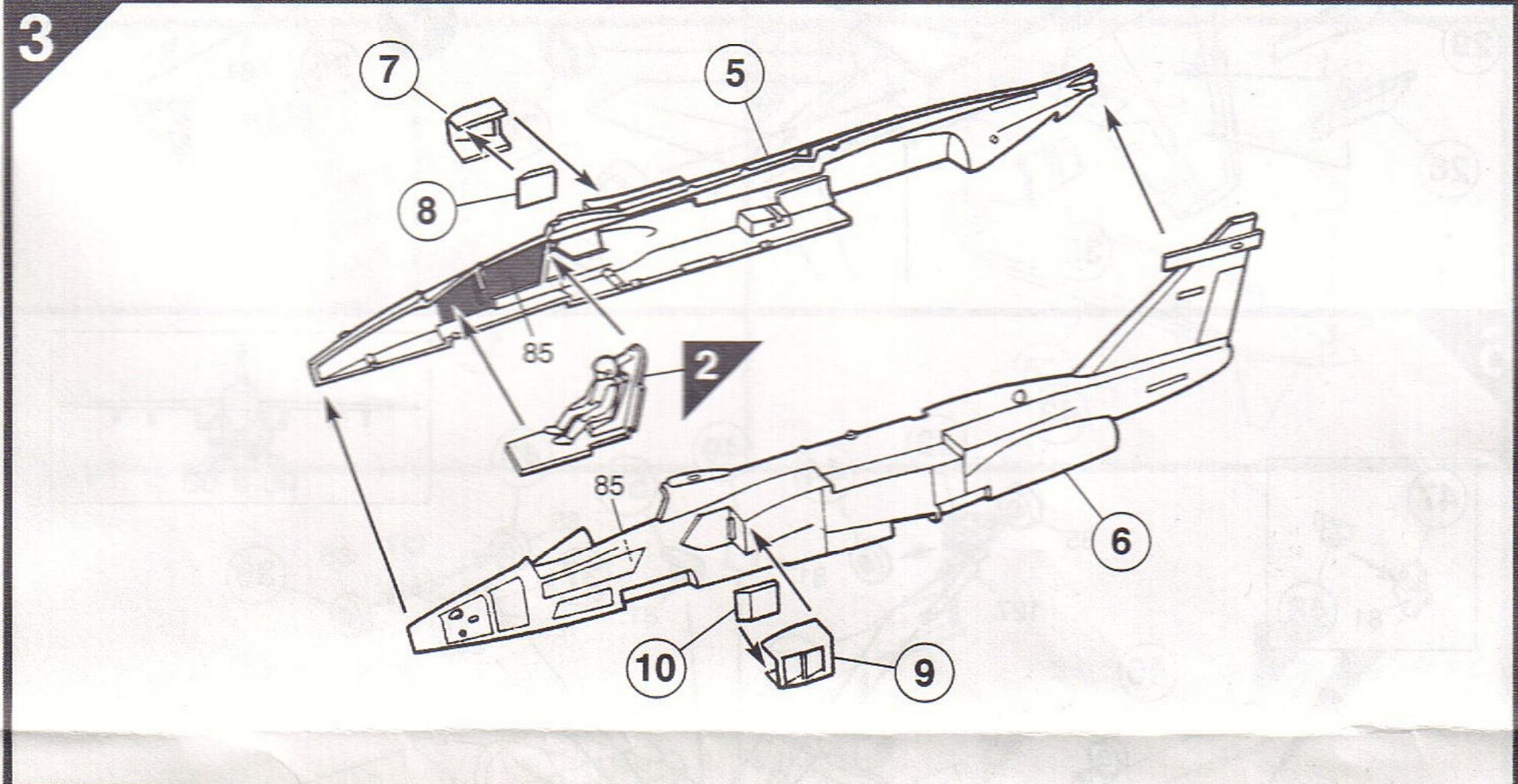
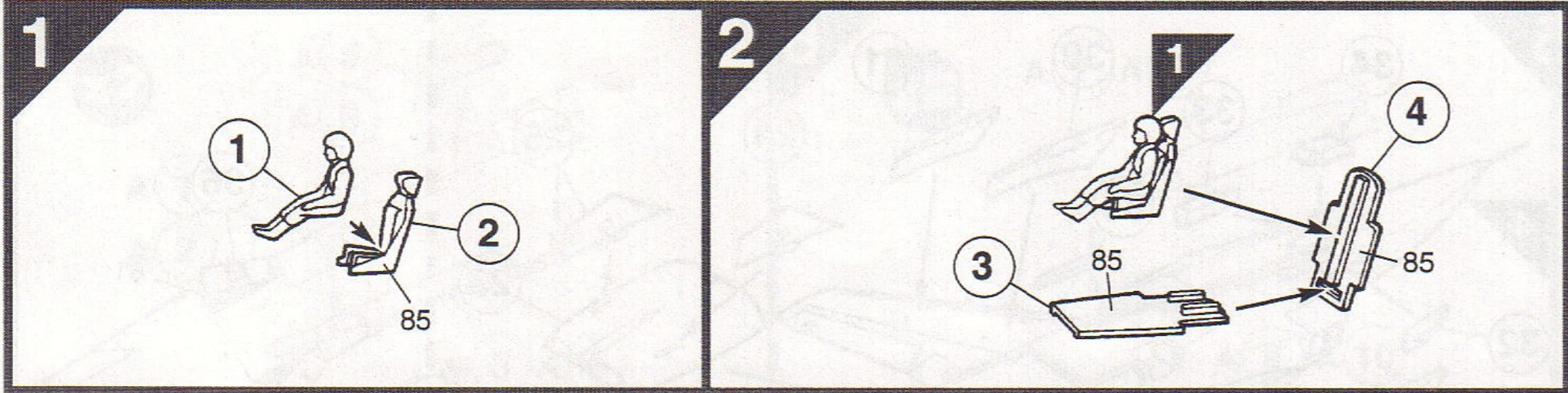

5

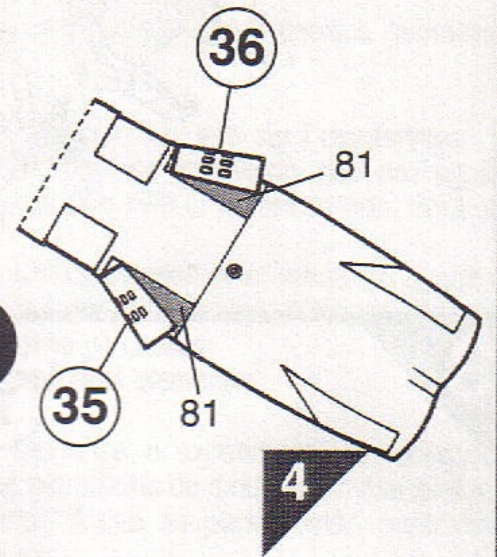
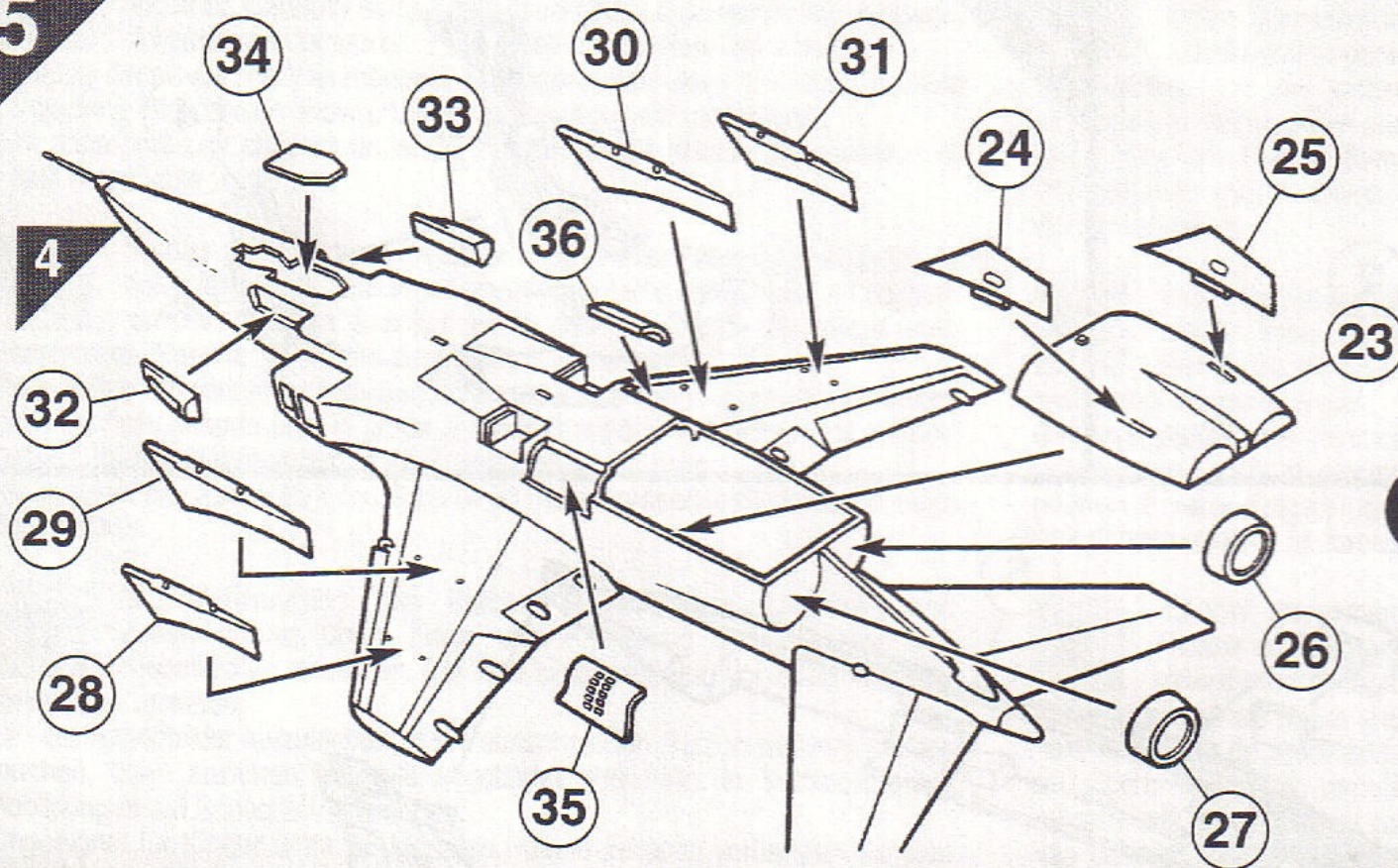

6

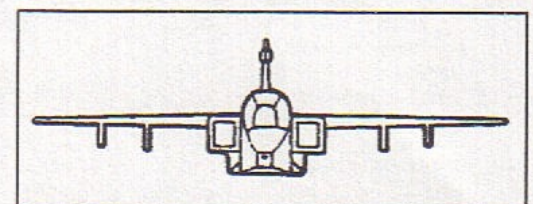
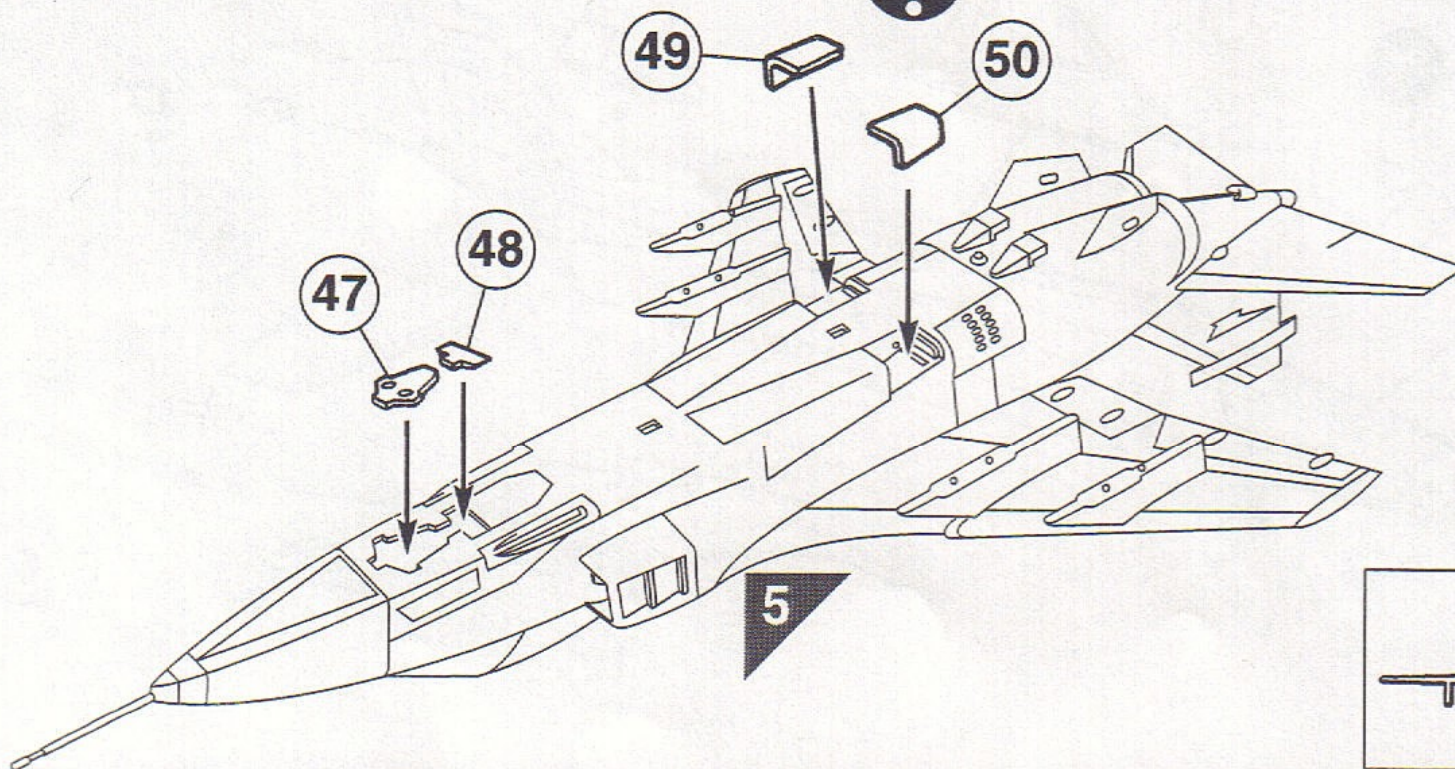
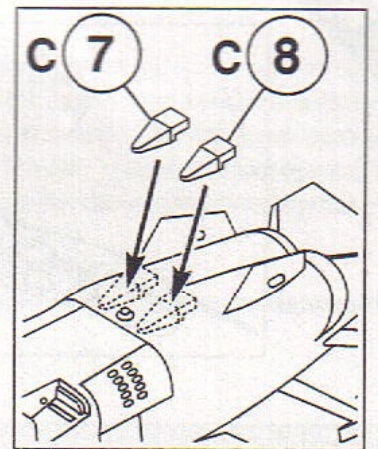
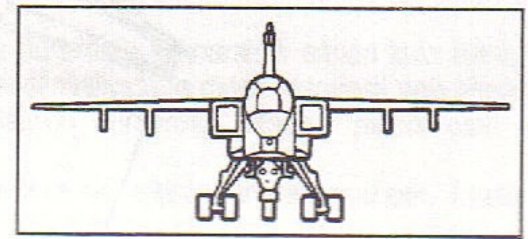
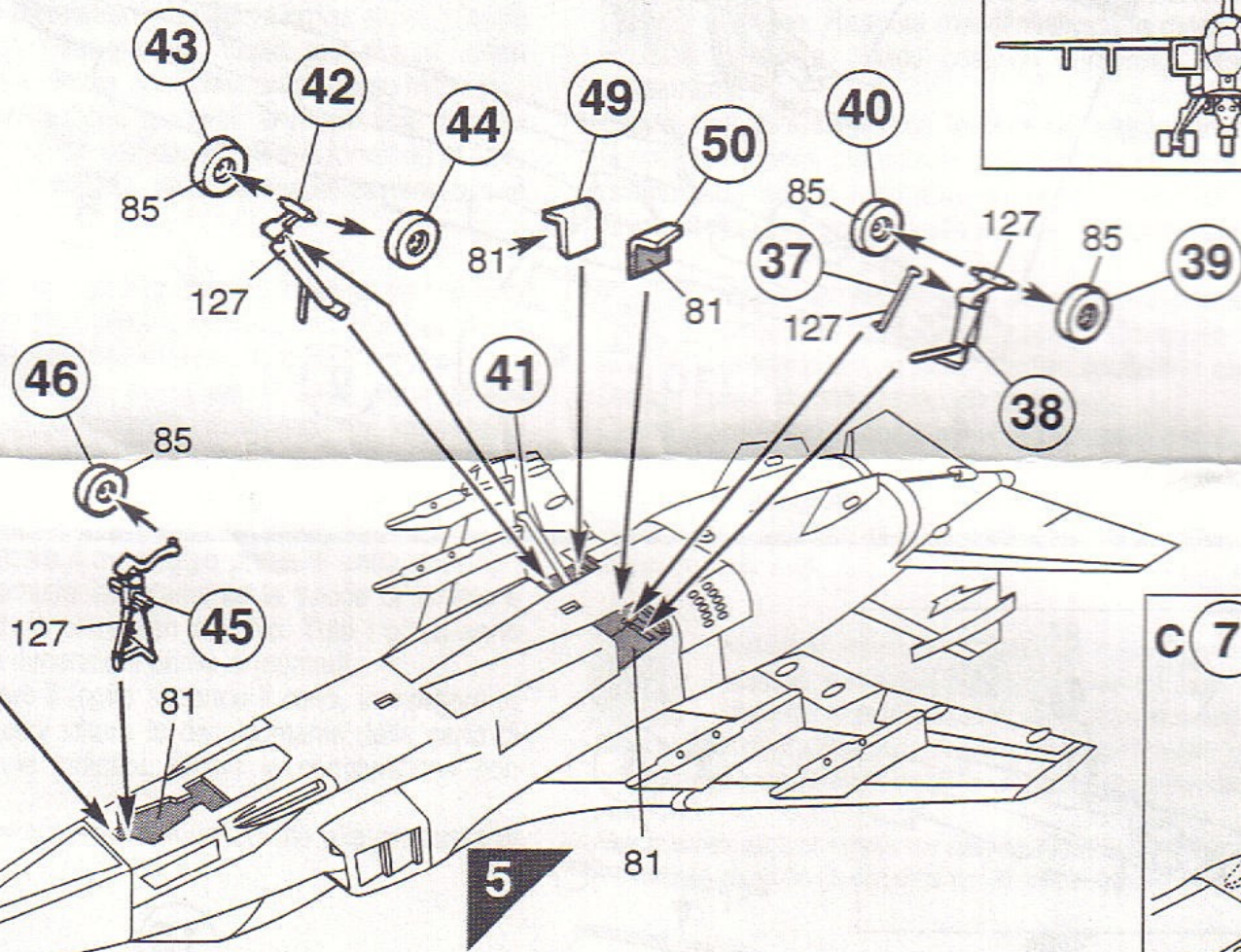
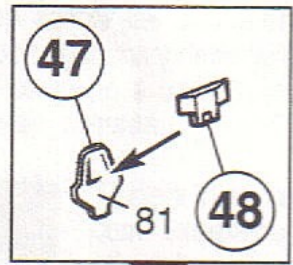

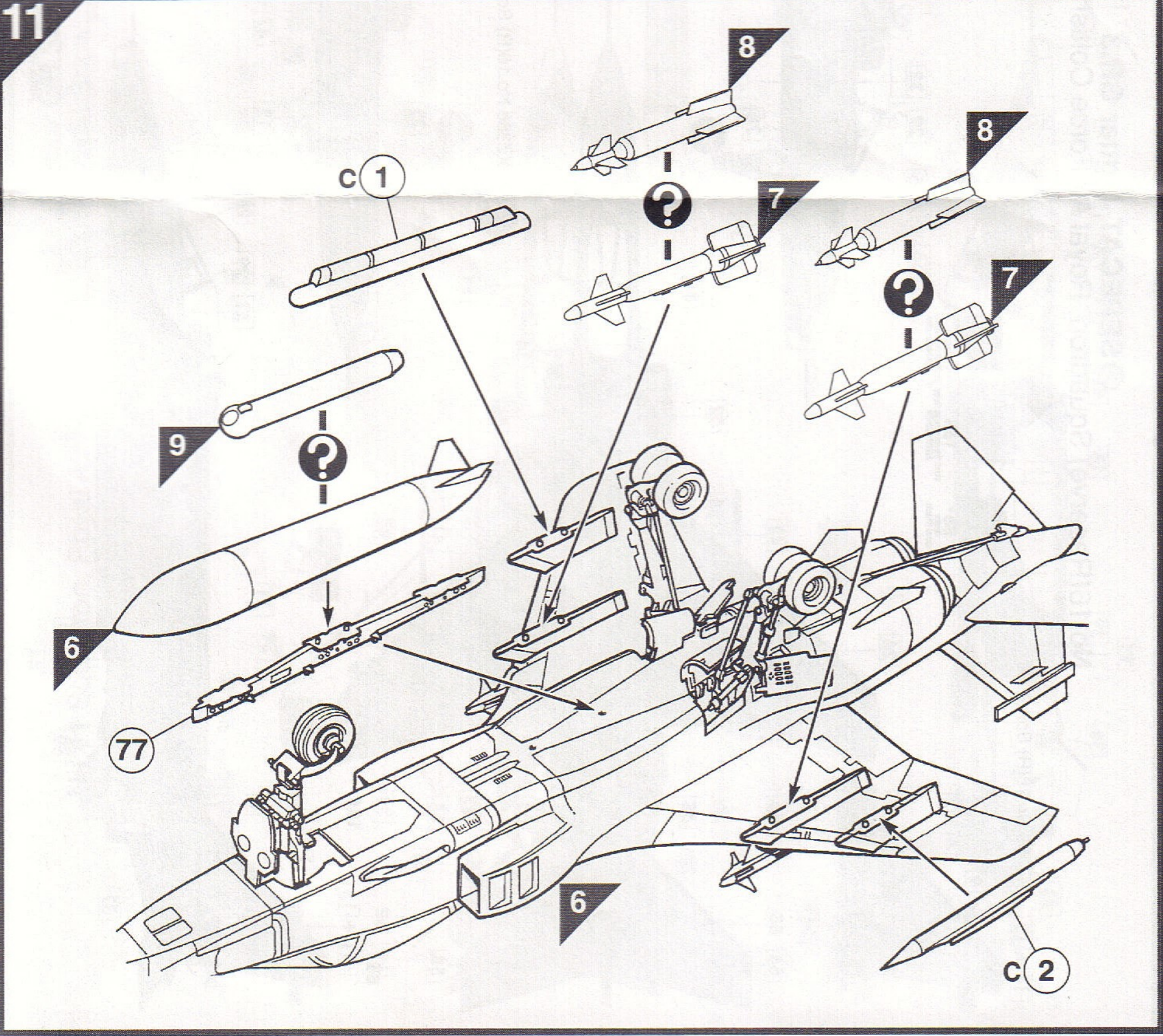
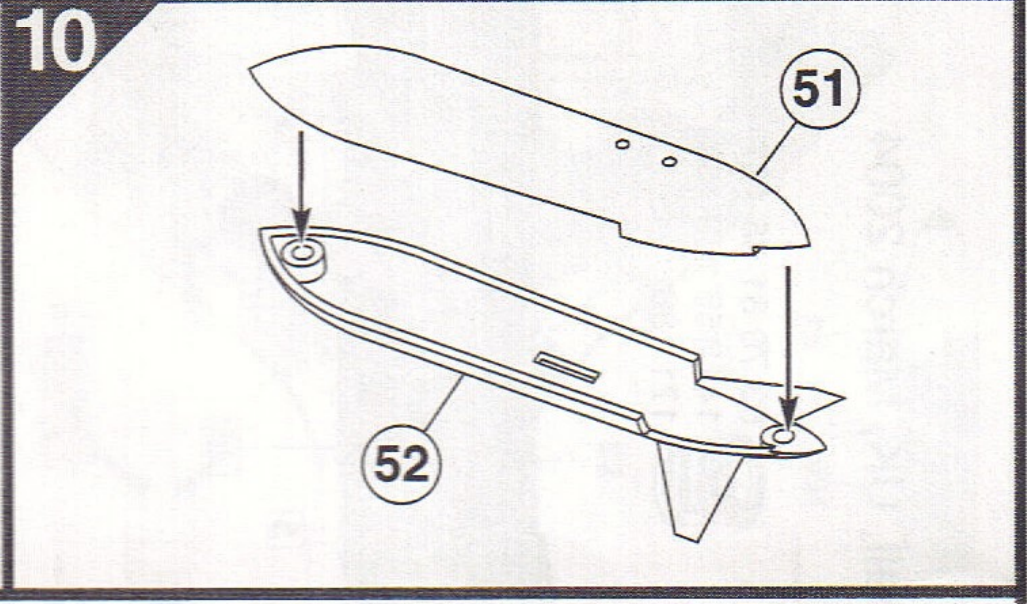
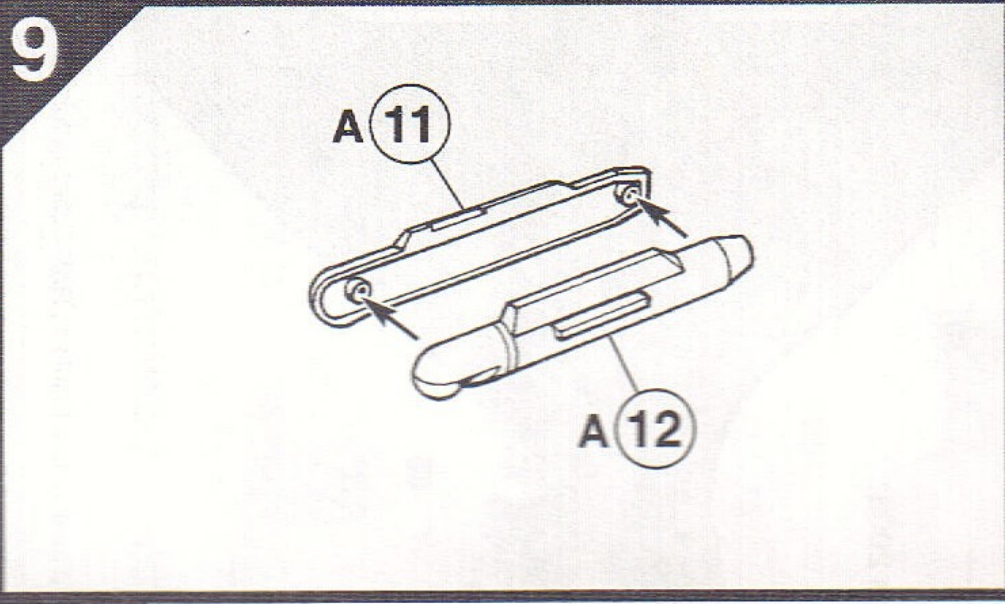
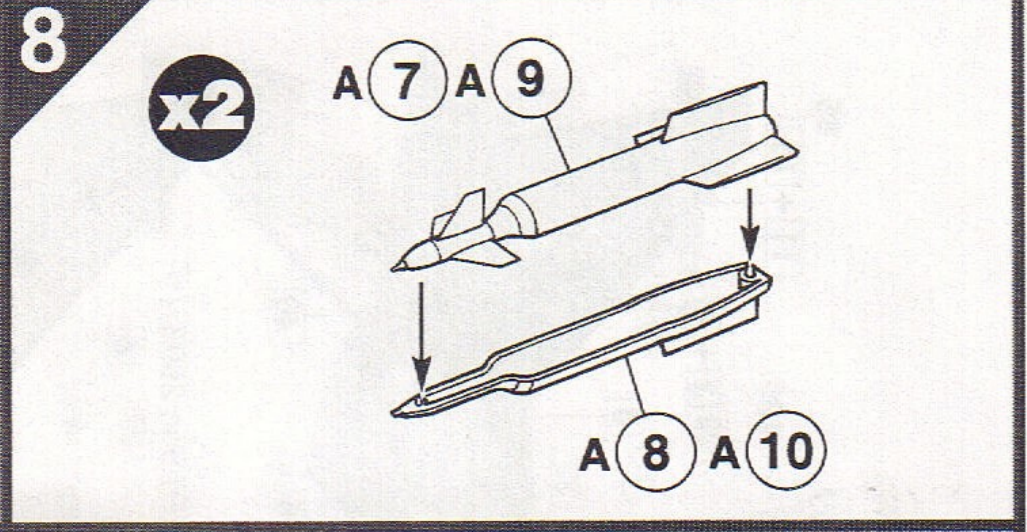
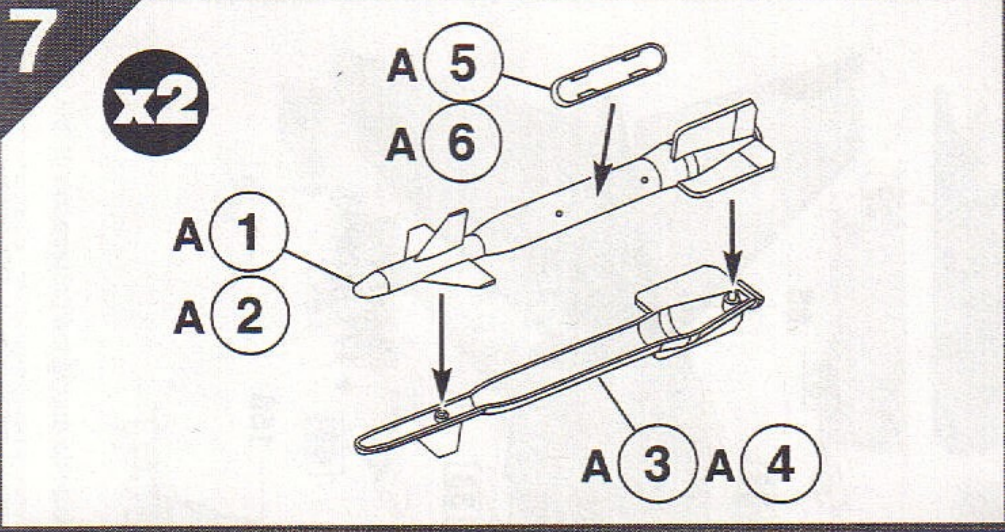

**SEPECAT Jaguar GR.3**

No.16(Reserve) Squadron, Royal Air Force Coltishall, UK, March 2004



XZ386 No.16(R) Sqn 2003

- 85** Satin Coal Black
- 156** Dark Camouflage Grey BS381C:628
- 164** Dark Sea Grey BS381C: 638

- 53 70 81 85 127
- 147 156 163 164
- 171 186

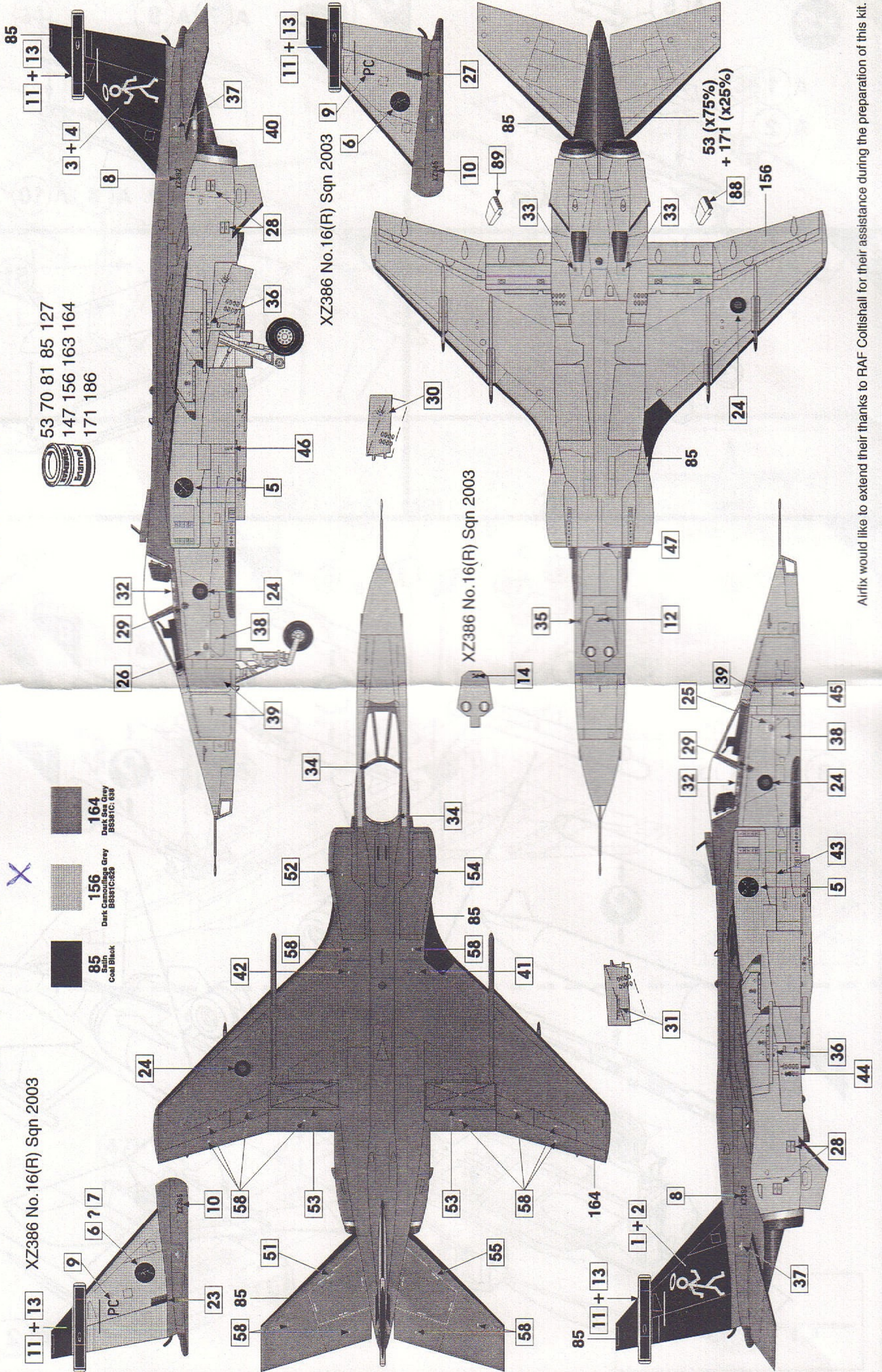

Airfix would like to extend their thanks to RAF Coltishall for their assistance during the preparation of this kit.

# SEPECAT Jaguar GR.3A No.41 Squadron, Royal Air Force Coltishall, Exercise Snowgoose, Bardufoss, Norway, 2003.

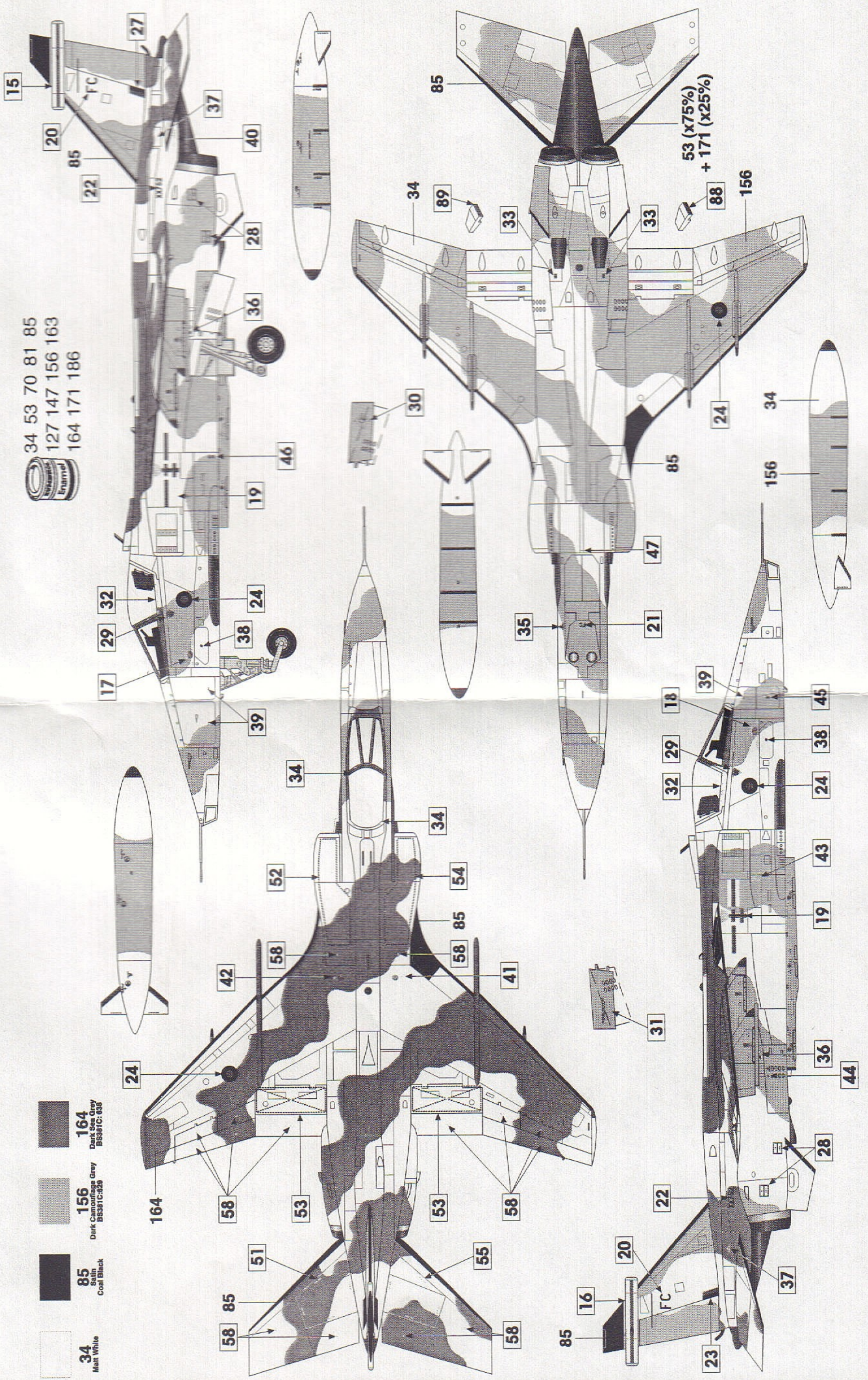

- 34**  
Matt White
- 85**  
Satin  
Conti Black
- 156**  
Dark Camouflage Grey  
BS381C-325
- 164**  
Dark Sea Grey  
BS381C-636

- 34 53 70 81 85
- 127 147 156 163
- 164 171 186



(A) (B) 1200 Ltr. tank

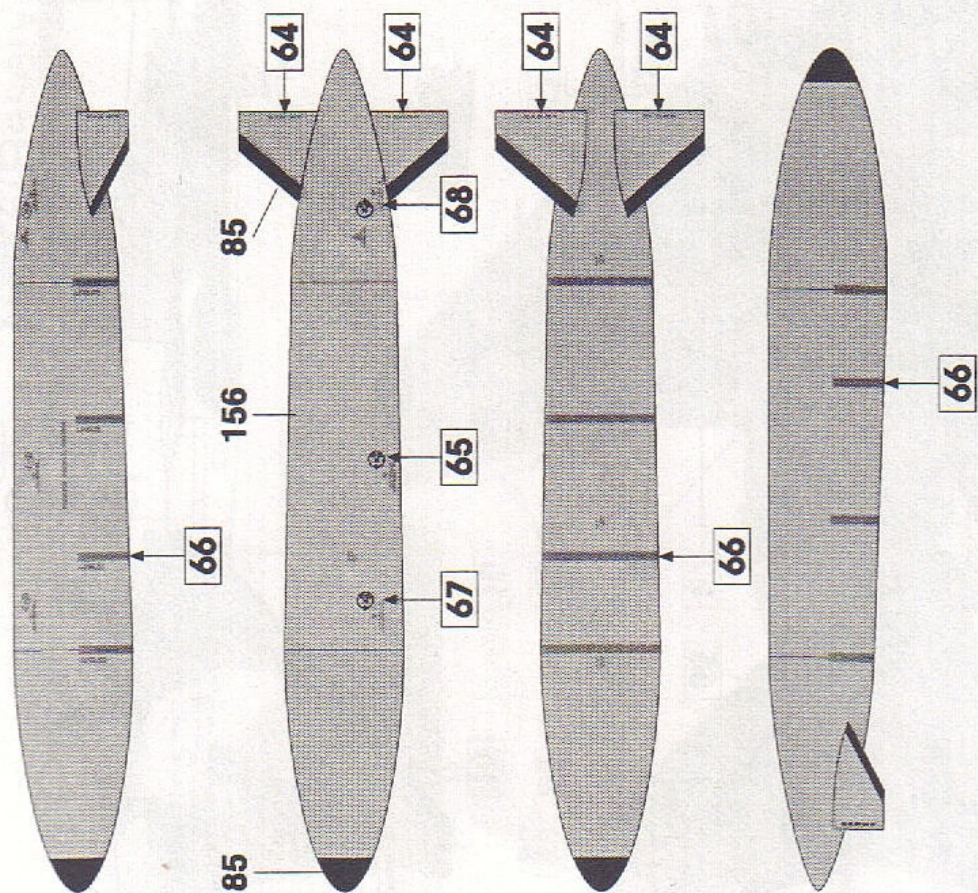

(A) (B) Inner pylon (x2)

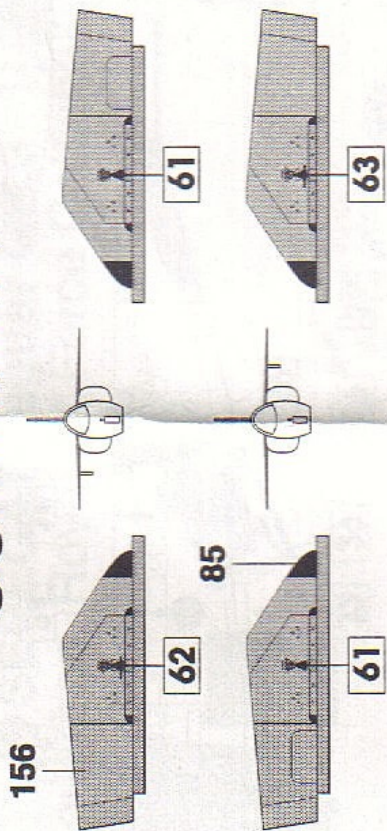

(A) (B) Outer pylon (x2)

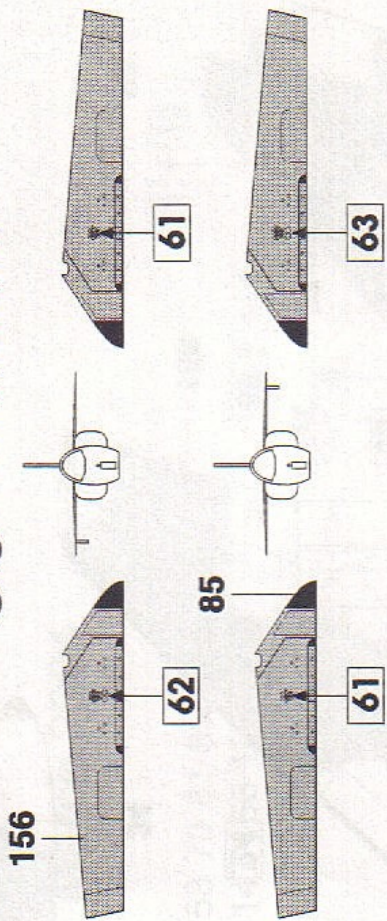

(A) (B) Paveway III LGB (x2)

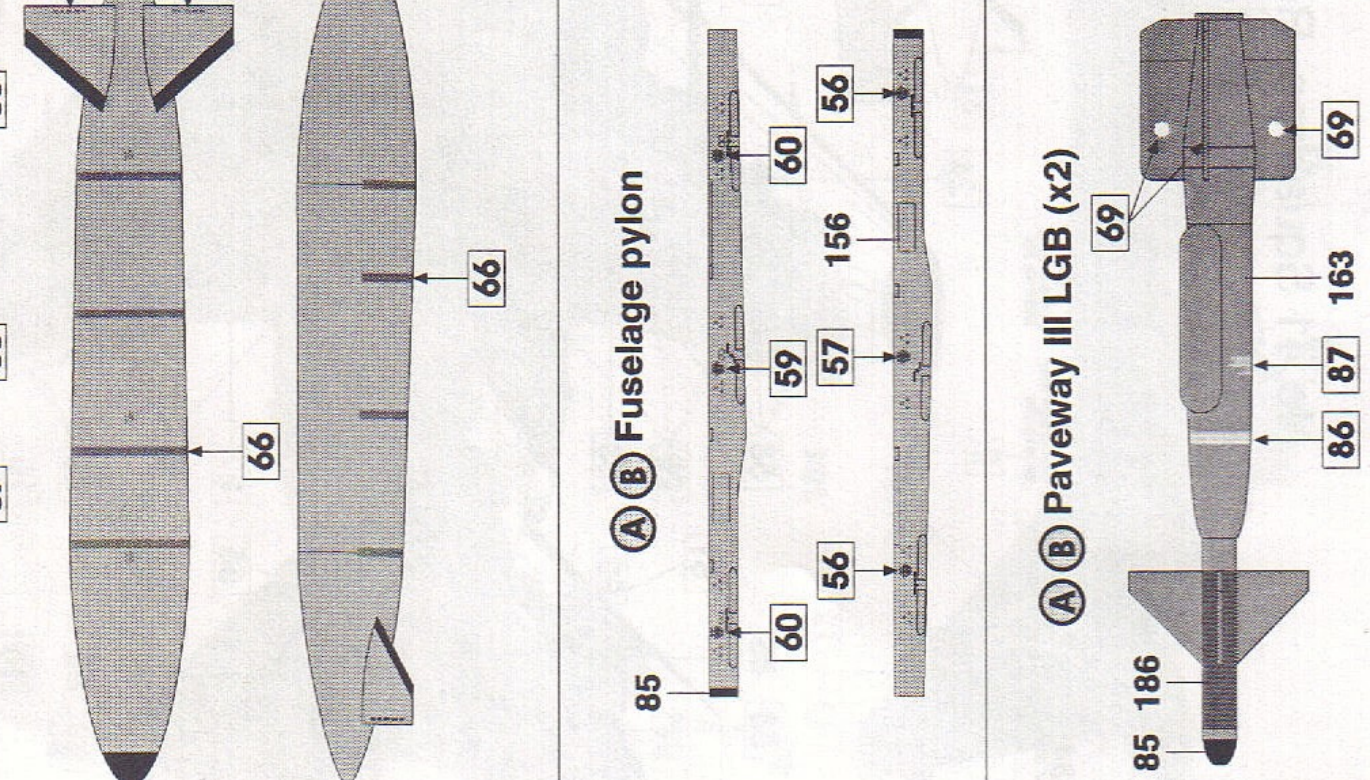

(A) (B) Phimat

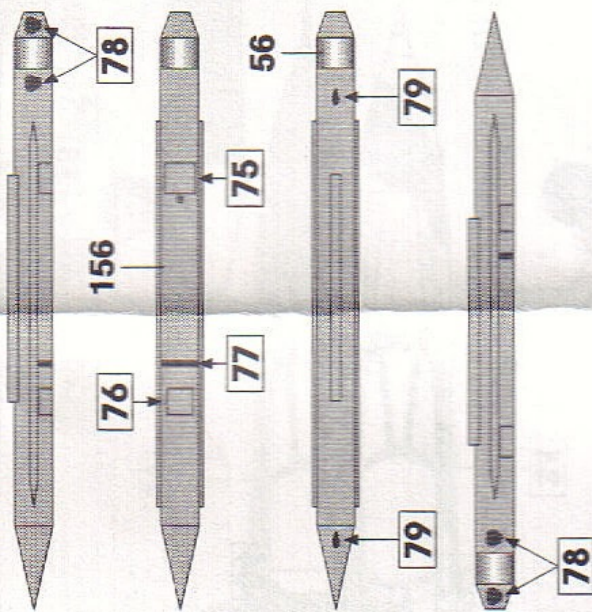

(A) (B) Paveway II LGB (x2)

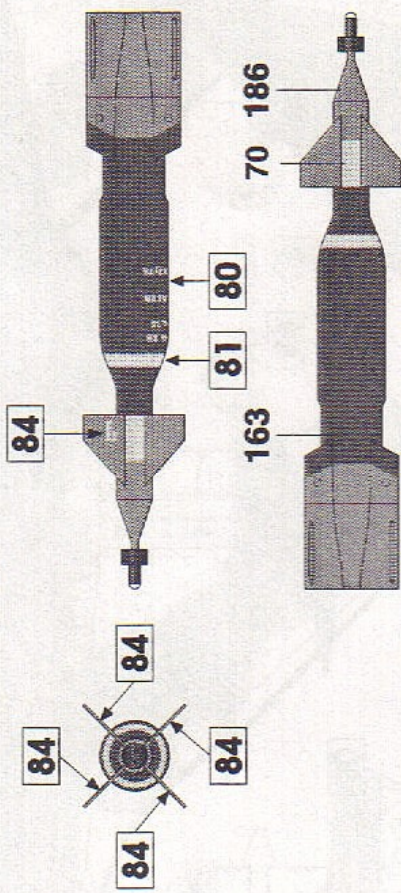

(A) (B) Fuselage pylon

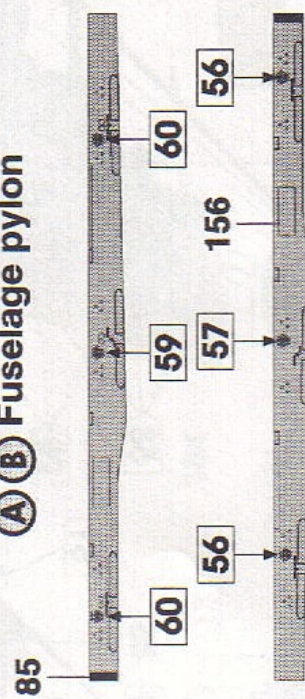

(A) (B) TIALD

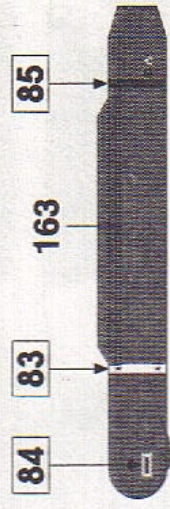

(A) (B) AIM-9L Sidewinder (x2)

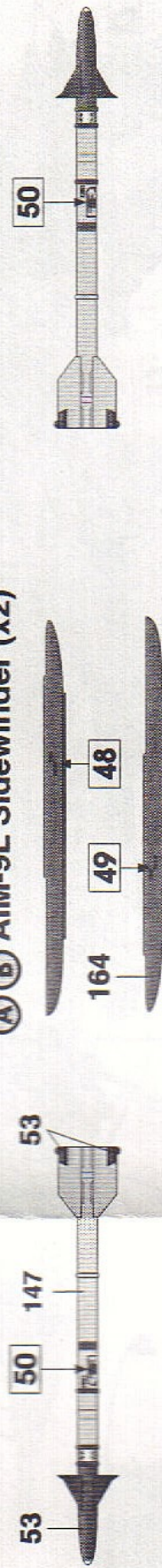

(A) (B) AN/ALQ-101

