

ACADEMY
HOBBY MODEL KITS

T-6G TEXAN

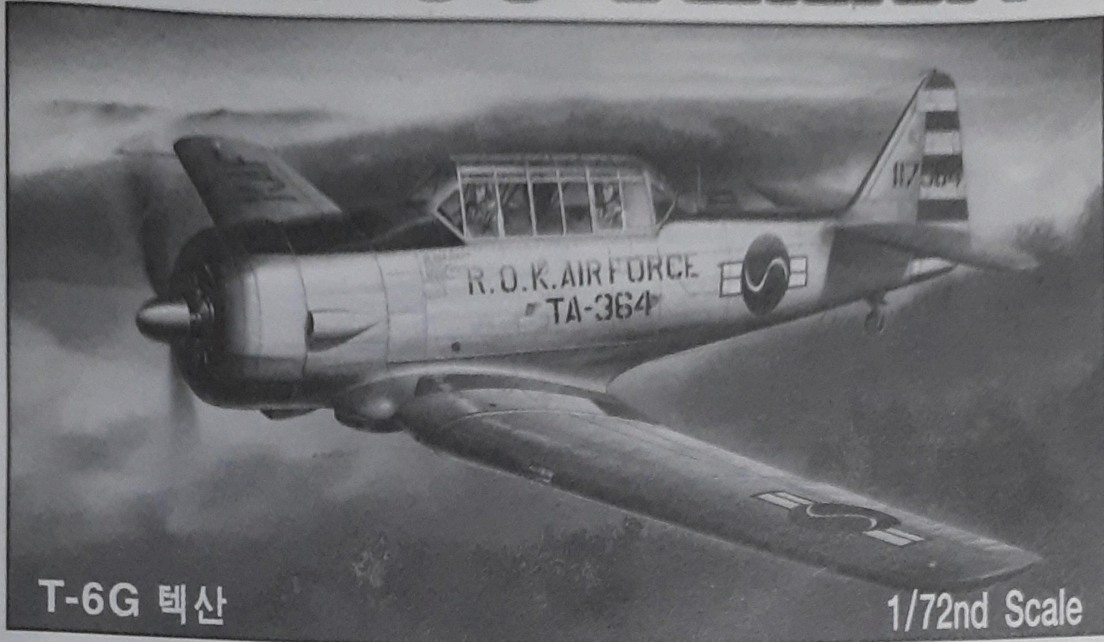

T-6G 텍산

1/72nd Scale

T-6G TEXAN

The North American Texan was the most widely used military training airplane of all time, with more than 17,000 units produced. The first prototype produced in 1935, given the designation of BT-9, was a monoplane with fixed tailwheel landing gear, tandem open cockpits and powered by a Wright R-975 Whirlwind engine. Its responsiveness, handling and performance made it a perfect trainer for fighter pilots and yet it was docile enough to avoid many losses of novice pilots. Numerous units were exported to various countries for their pilot training. The T-6G Texan, a variant of the original BT-9, was equipped with steerable and retractable tailwheel landing gear, Pratt & Whitney R-1340-AN-1 Wasp engine, and square-tipped propeller. The T-6G served the US Air Force and US Navy, and some served as a reconnaissance plane during the Korean War.

Die North American Texan war mit über 17.000 Stück das meist produzierte militärische Trainingflugzeug aller Zeiten. Der erste Prototyp (BT-9) wurde 1935 hergestellt und war ein Eindecker mit festem Spornrad, zweiteiliger Cockpithaube und einem Wright R-975 Whirlwind Motor. Ihre Leistungen und sicheren Flugeigenschaften machten sie zu einem perfekten Trainer, sie verzieh dem Anfänger sogar grobe Flugfehler. Man exportierte auch eine große Anzahl von Maschinen in die verschiedensten Länder. Die T-6 Texan, eine Abart der ursprünglichen BT-9, hatte ein einziehbares Spornfahrwerk, einen Pratt & Whitney R-1340-AN-1 Wasp Triebwerk und eckige Propellerspitzen. Sie diente bei der U.S. Air Force und U.S. Navy sowie auch als Aufklärer in Korea.

Le T6 Texan fut l'un des avions d'entraînement militaire le plus utilisé de tous les temps, avec plus de 17000 unités construites. Le premier prototype produit en 1935 sous le nom de BT-9 était un monoplane à trains fixes, double cockpit et équipé d'un moteur Whirlwind R-975 Wright. Sa maniabilité et sa facilité de prise en main en faisaient un excellent avion d'entraînement pour les jeunes pilotes. Il pardonnait les petites erreurs des novices. Un grand nombre furent exportés dans différents pays. Le T-6G Texan, une variante du BT-9, fut équipé de trains rentrants et d'un moteur Pratt & Whitney R-1340-AN-1. Le T-6G a servi à l'US Air Force et à la Navy comme avion de reconnaissance durant la guerre de Corée.

ノースアメリカン・テキサン機は、1万7、000機以上製造され、長期間、最も広く用いられた軍用練習機でした。1935年にBT-9の名称を付され製造されたプロトタイプ1号機は、固定尾輪式着陸装置の単翼機、タンデム式のむき出しの操縦席で、ライト社のR-975ホワール・ウィンド発動機1基を動力源とする航空機でした。同機の反応性、操縦性、性能の良さの理由で、戦闘機パイロットのための完璧な練習機になり、それだけでなく多くの初心者のパイロットの損失を避けるのに十分な扱いやすい機でした。多くの機体が様々な国に輸出され、それらの国のパイロット訓練に使用されました。T-6Gテキサンは、原型機BT-9の1つの改造型で、操舵可能でかつ引き込み可能な尾輪式着陸装置とプラットアンドホイットニー社のR-1340-AN-1型ワズプ発動機、角型翼端のプロペラを装備していました。T-6Gは、米空軍、米海軍で使用され、一部の機体は韓国戦争の時、偵察機として使用されました。

노스아메리칸사가 제작한 'T-6 텍산'은 약 17,000기 이상이 제조되어 오랜기간동안 가장 널리 사용된 걸작 군용훈련기이다. 1935년에 BT-9의 제식명으로 제조된 첫 시제기는 고정식 꼬리바퀴를 갖춘 단엽기로서, 복좌식의 개방형 조종석에 라이트 R-975 휘윈드 엔진 1기를 동력으로 하는 항공기였다. 이 기체는 반응성, 조종성 및 제반성능의 우수함에 있어 전투기 파일럿을 위한 완벽한 훈련기였을 뿐만 아니라, 자칫 훈련중 발생할 수도 있는 많은 초보 파일럿의 손실을 미연에 방지하기에 충분할 정도로 다루기 쉬운 기종이기도 했다. 그 결과 많은 기체가 다양한 해외국가에도 수출되어, 우수한 파일럿의 양성에 오랜기간 애용되었다. (한국공군도 그중 하나이다.)

T-6G형 텍산은 원형기인 BT-9의 많은 파생형중 하나로, 방향전환이 가능해진 가동수납식 꼬리바퀴와 프랫&워트니사의 R-1340-AN-1형 와스프 엔진, 각진형태의 신형 프로펠러 등을 새로이 채택하고 있다. T-6G형은 미공군 및 해군외에 여러나라에서 운용되었으며, 일부의 기체는 한국전쟁기간 중 관측 및 전술통제 임무등에 종사하기도 했다.

#1662 / FA162

3

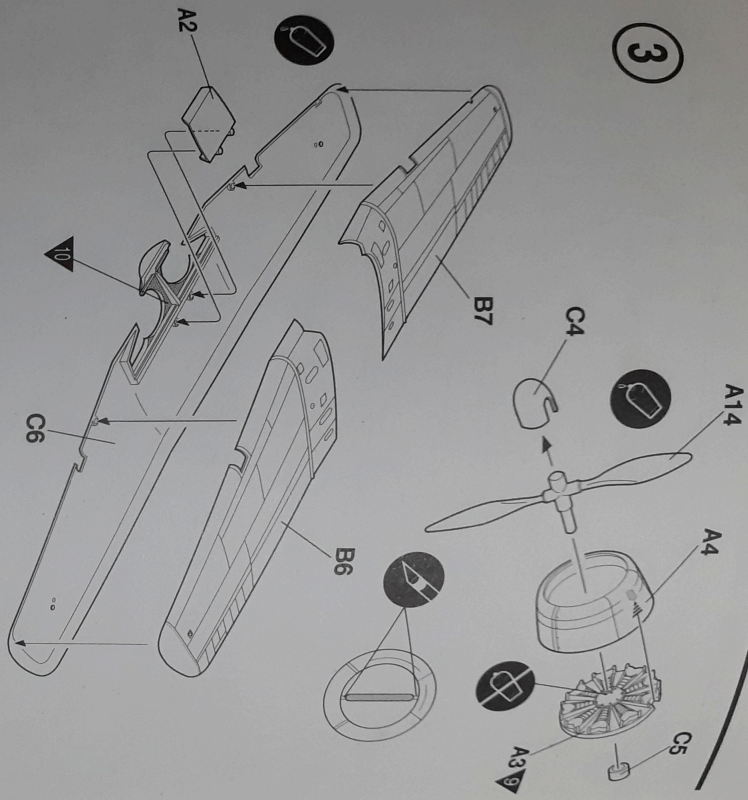

4

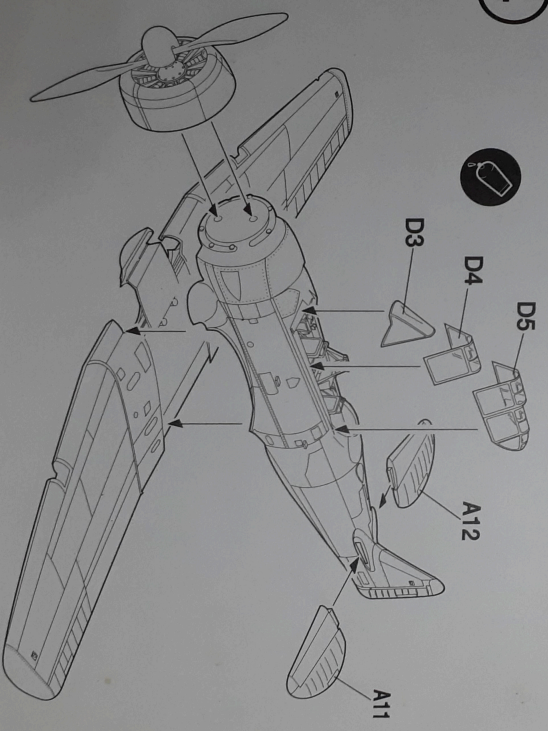

가장자리 선을 따라 붙입니다.
Laser sticker
Sticker



예를 들어, 날개 끝부분
Sharp edges under
the wings and the propeller
blade.

1	RED	ROTT	GOUGE	レッド	유광빨간색
2	YELLOW	GELB	JAUNE	イエロー	유광노랑색
3	SILVER	SILBER	ARGENT	シルバー	은색
4	GREEN	GRÜN	VERT	グリーン	유광녹색
5	FLAT BLACK	MATTSCHWARZ	NOIR/MAT	フラットブラック	무광검정색

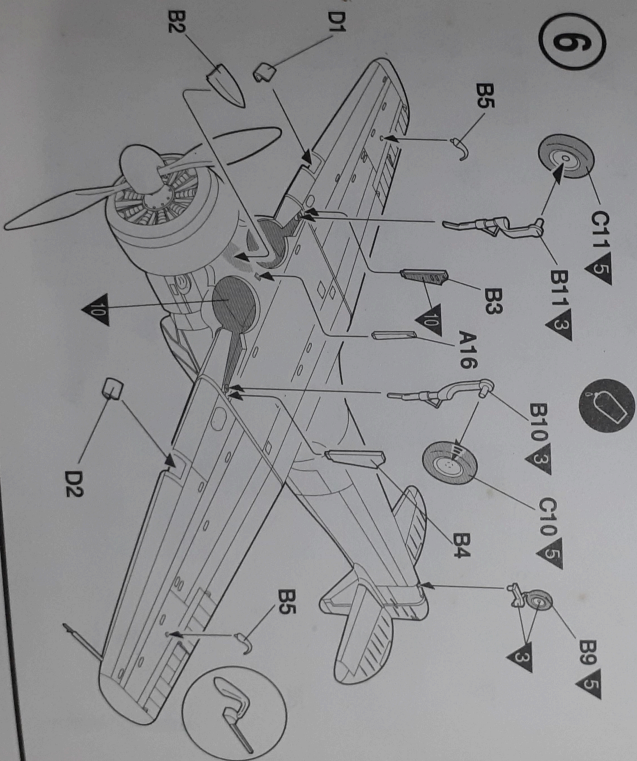
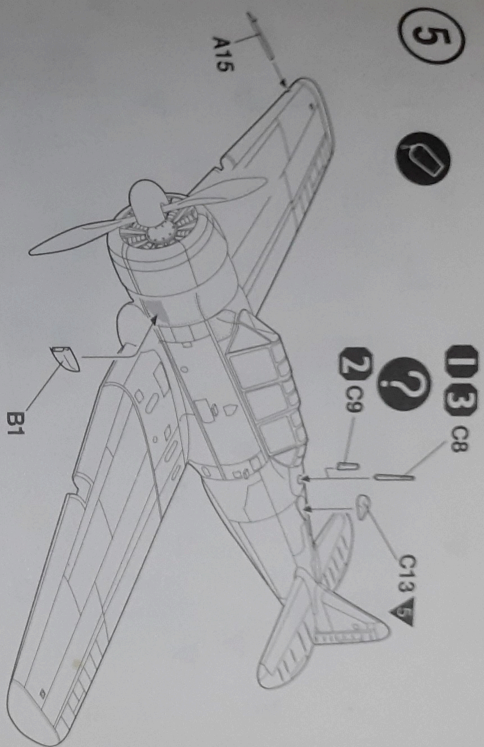

6	CLEAR RED	ROUGE CLAIR	クリアレッド	クリアレッド
7	CLEAR BLUE	BLEU CLAIR	クリアブルー	クリアブルー
8	OLIVE DRAB	VERT OLIVE	オリドリブ	オリーブ
9	METALLIC GRAY	GRIS METAL	メタリックグレイ	金属色
10	INTERIOR GREEN	VERT INTERIEUR	インテリアグリーン	インテリアグリーン

Painting & Decal placement 세팅 및 전사지 붙이기

1 REPUBLIC OF KOREA AIR FORCE
대한민국 공군 소속기

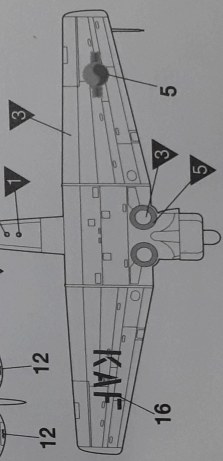
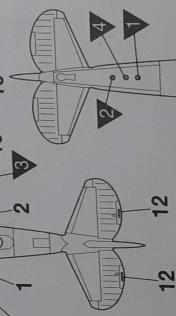
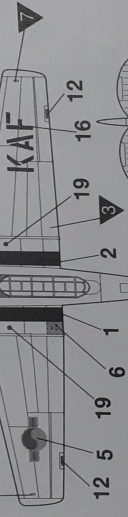
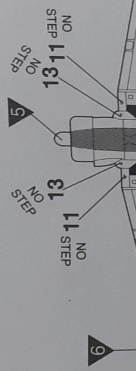
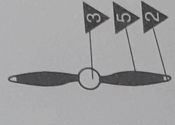
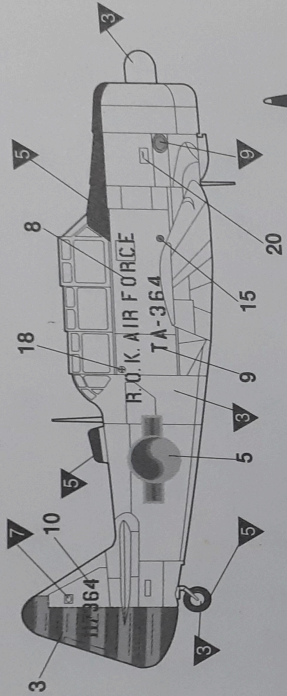
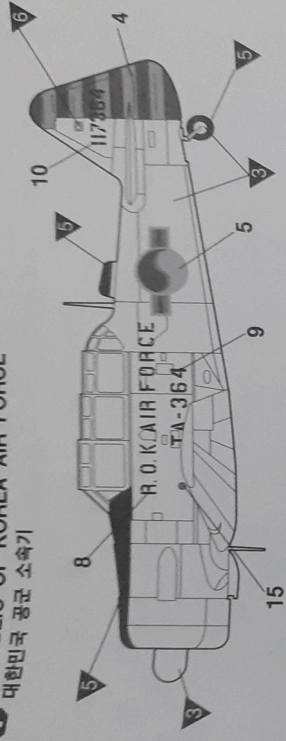

11	MÖWENGRAU SAND	GRIS MOUETTE SABLE	갈그레이 샌드	결그레이 샌드
12	DUNKELGRÜN MITTELGRÜN	VERT FONCÉ VERT MOYEN	다크그린 미디어그린	다크그린 미디어 그린
13				
14				

■ Painting & Decal placement 색칠 및 전사지 붙이기

2 USAF LT-6G, 6148th TACS, KOREA, 1953
 LT-6G, 미공군 제6148 전술중재 비행대 소속기, 1953년 한국

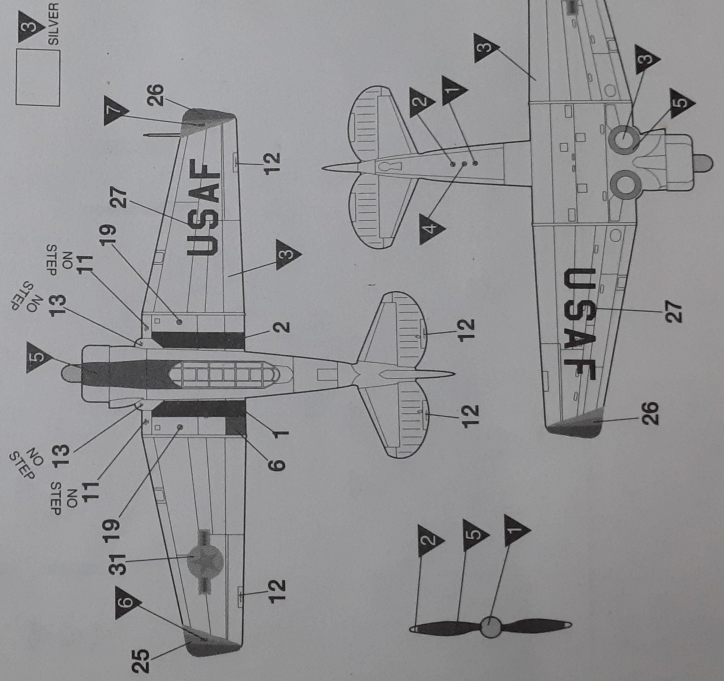
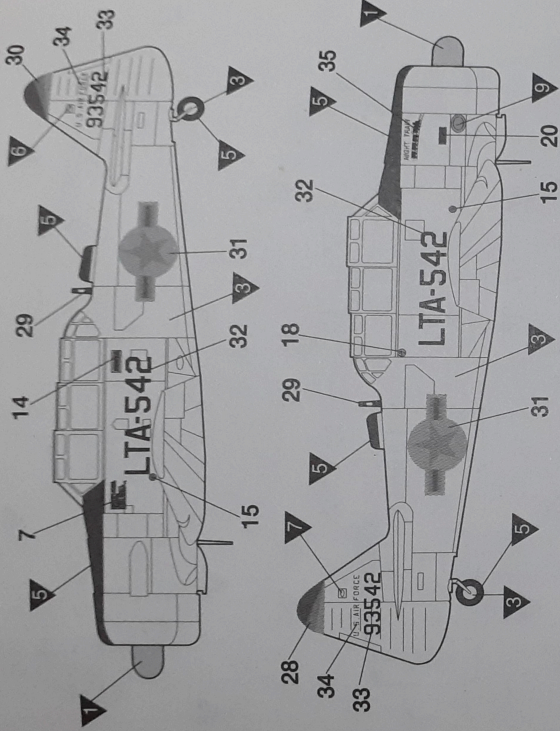

3 HEYL HA' AVIR (ISRAEL DEFENCE FORCE/AIR FORCE)
 이스라엘 공군 소속기

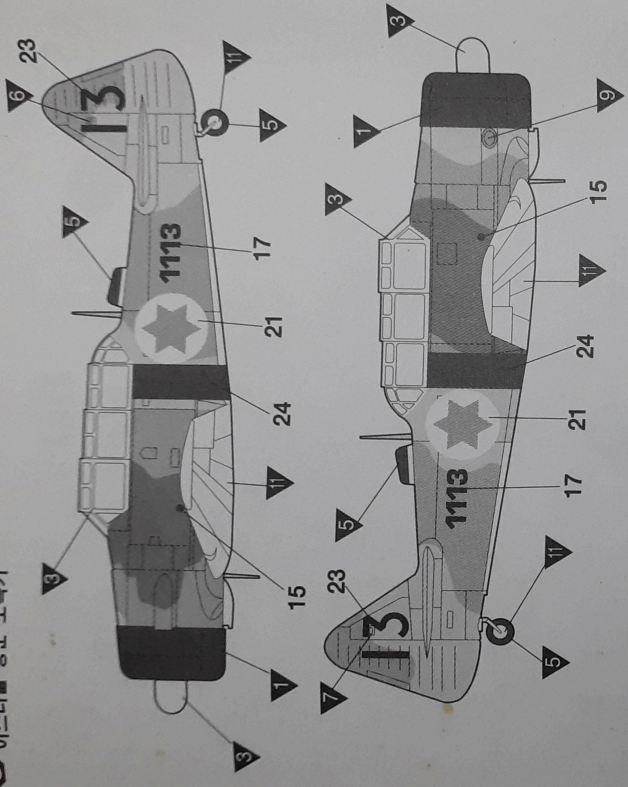

13	FS34097
14	FS34227
12	FS30400
11	FS36440

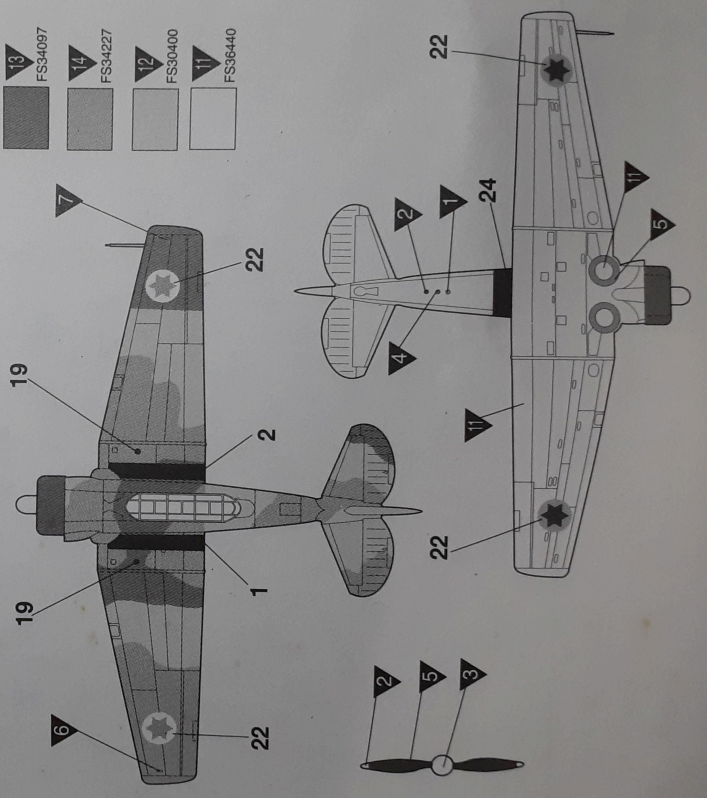

Parts Locating Diagram 부품도

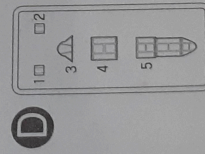
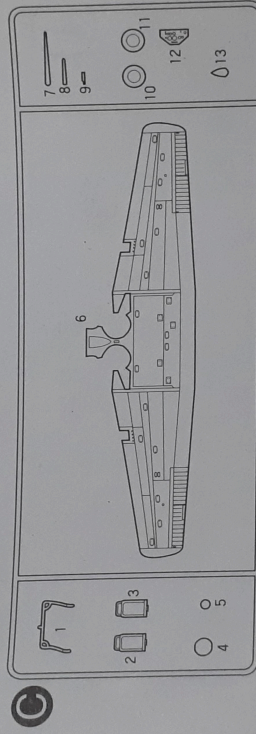
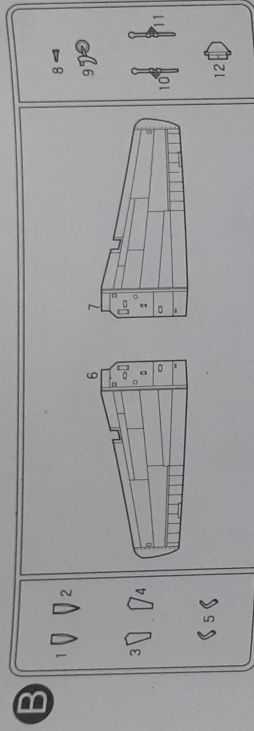
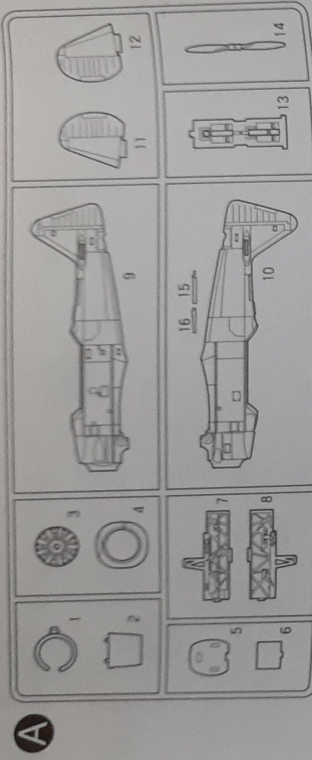

■ Unused parts(불필요 부품) : B8, C7

- 직매점 겸 A/S센터: 대구동: 552-9293, 삼산교: 742-9293, 양계동: 575-9997, 음산: 796-1214, 아셈하이센터: 6002-6283
- A/S센터: 본사: 388-7000(교원147), 동대문: 745-5293, 진호동: 473-9293
- 총판점 겸 A/S센터: 강북이카데미: 685-6884, 강북이카데미: 762-0980, 강기이카데미: (0343) 458-5591, 노원이카데미: 307-0940
- 고객센터문의: 대구이카데미: (053) 744-9293, 양곡이카데미: 691-7108, 부산이카데미: (051) 293-7449
- ◆ 홈페이지: 080-969-7000 E-Mail: academy@academy.co.kr
- ◆ http://www.academyhobby.com http://www.academy.co.kr

ACADEMY HOBBY MODEL KIT
ACADEMY PLASTIC MODEL CO., LTD.
 273-64, Su-dong, Kangbuk-gu, Seoul, Korea
 TEL: 82-2-968-7000 FAX: 82-2-967-3003
 Copyright 1988 Academy Plastic Model Co., Ltd.

