

# Marking & Painting

マーキング及び塗装  
Markierungen und Bemalung  
Decoration et Peinture  
Marchio & Pittura  
標貼及着色指示

① イギリス海軍 第899司令部飛行隊(ヨービルトン基地)  
ROYAL NAVY No.899NAS, RNAS Yeovilton

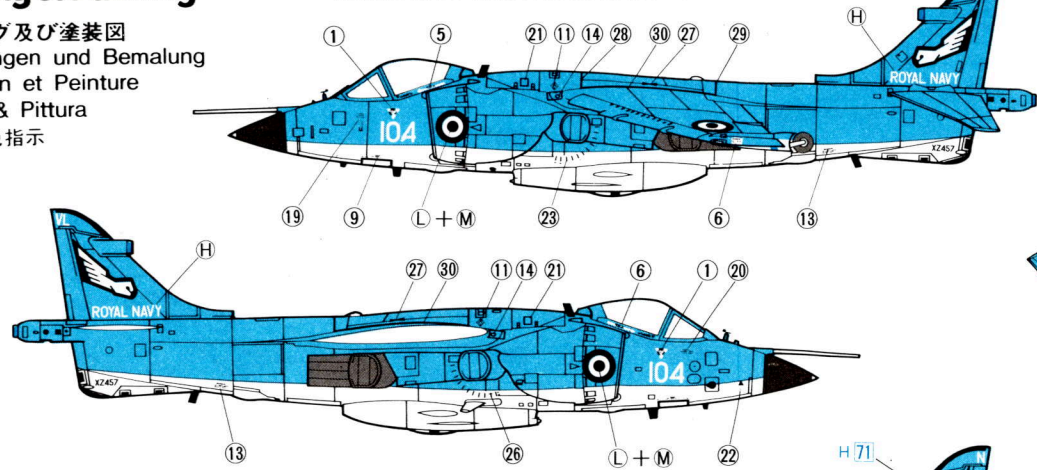

①、②の上面図  
TOP VIEW of ①、②

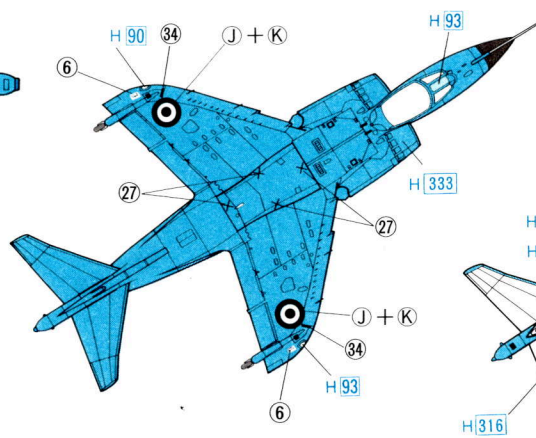

①の下面図  
BOTTOM VIEW of ①

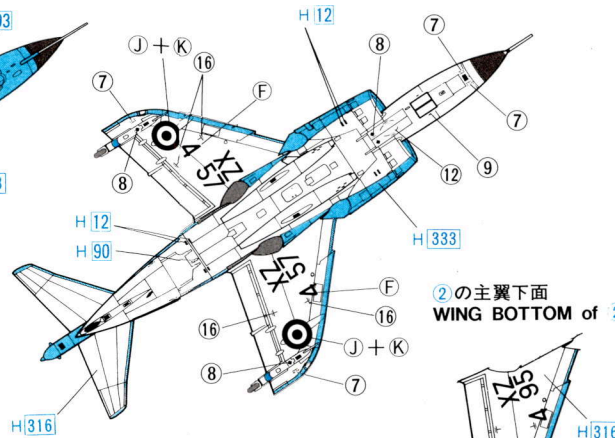

②の主翼下面  
WING BOTTOM of ②



② イギリス海軍 第801飛行隊  
HMSインビンシブル搭載  
ROYAL NAVY No.801NAS,  
HMS Invincible

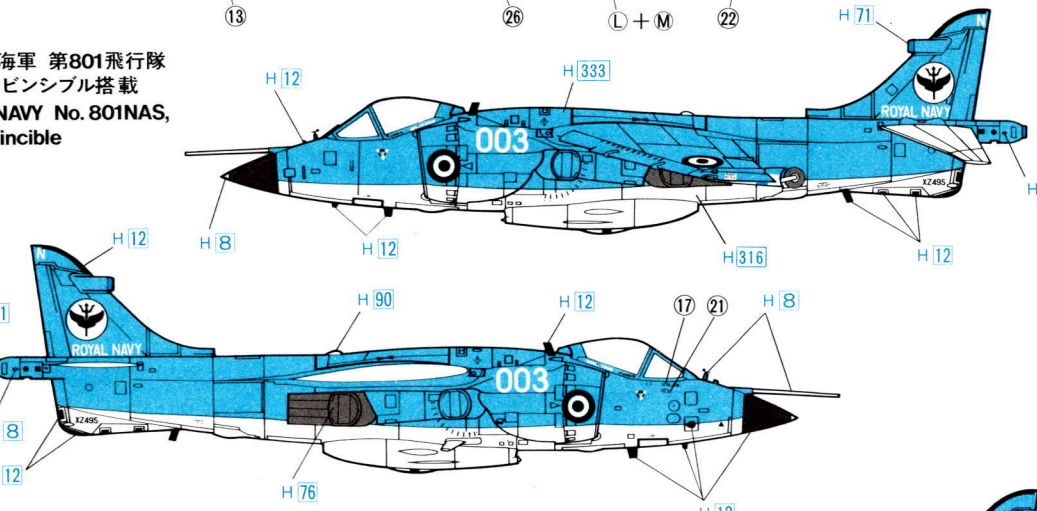

③の上、下面図  
TOP & BOTTOM VIEW of ③

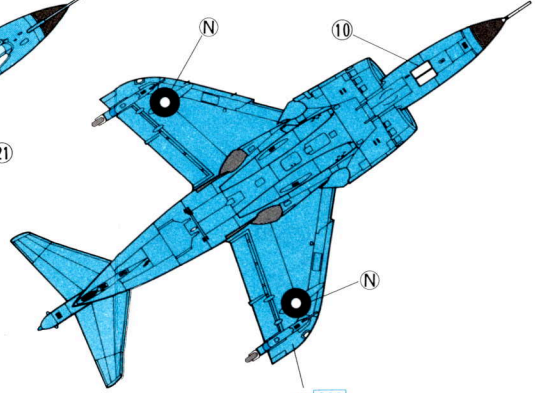
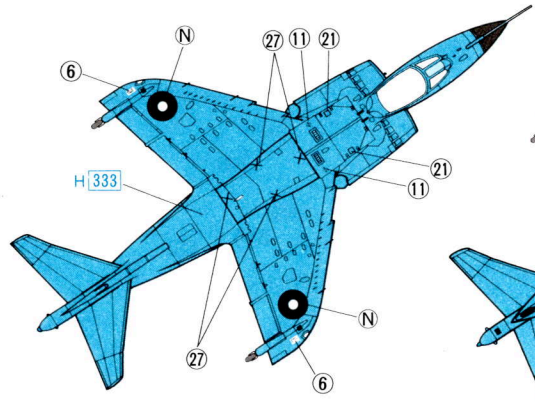

③ イギリス海軍 第899司令部飛行隊 1982年  
HMS ハーミズ搭載  
ROYAL NAVY No.899 NAS,  
HMS Hermes, 1982

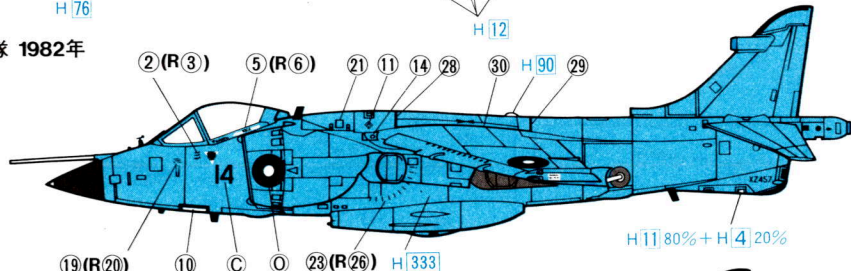

④の上、下面図  
TOP & BOTTOM VIEW of ④

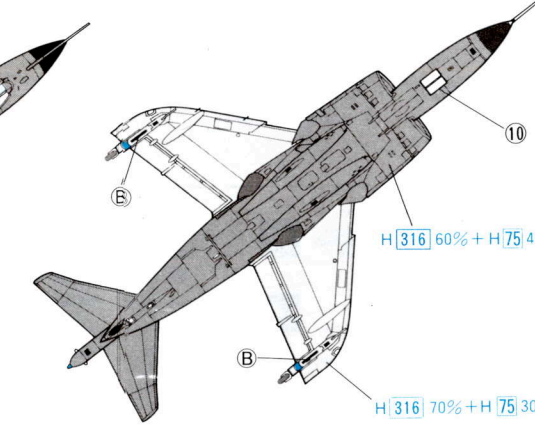
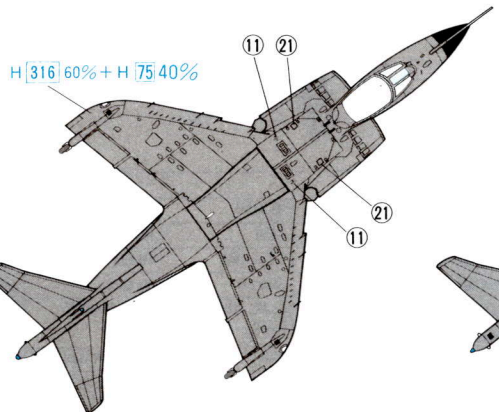

④ イギリス海軍 第809飛行隊 1982年  
HMSイラストリアス搭載  
ROYAL NAVY No.809 NAS,  
HMS Illustrious, 1982

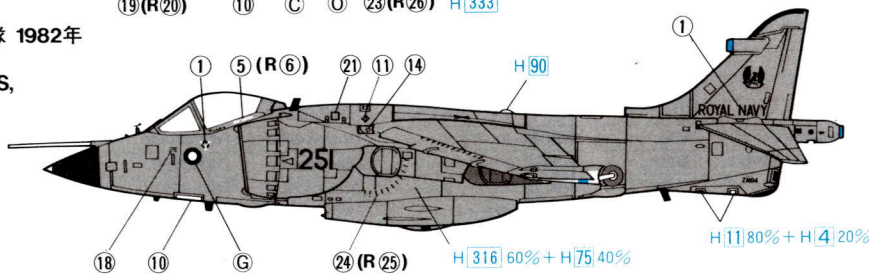

(A)

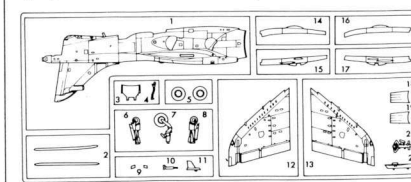

(B)

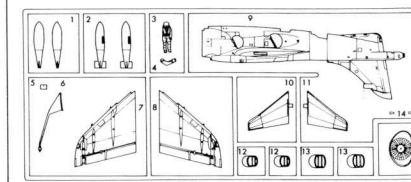

(C)

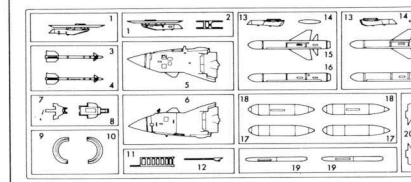

(D)



■部品及びデカールを紛失したり、破損した場合は  
実費でおわけします。料金及び送料については、  
当社サービス係までお問い合わせください。  
榎長谷川製作所 静岡県焼津市八幡1193-2 丁425  
TEL 0546-28-8241

# BAe SEA HARRIER FRS Mk.1

1:72 プリティッシュ アエロスペース シーハリアーFRS Mk.1

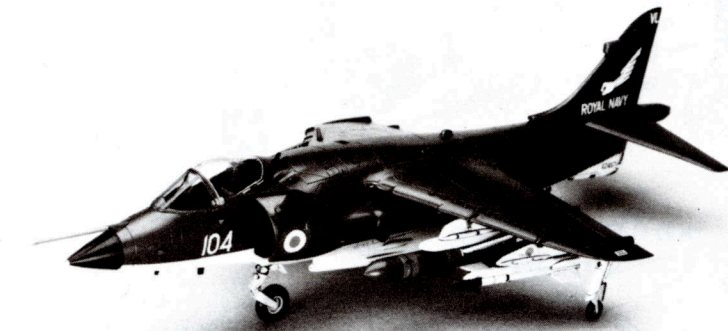

BAeシーハリアーFRS Mk.1は、イギリス海軍航空隊唯一の固定翼艦載機で、全天候戦闘攻撃能力を持っています。シーハリアーは空軍の垂直離着陸機ハリアーを、艦上用に発達させた機体で、コックピットは28cm高くなっています。機首にはブルーフォックス対空/対艦レーダーを搭載しAIM-9L 対空ミサイル、P3Tシーイーグル対艦ミサイルを運用する能力を持っています。

《データ》乗員1名、全幅7.70m、全長14.52m  
全高3.70m、最大離陸重量11,880kg、エンジン  
RR ペガサスMk104×1、推力9,760kg、最大速度  
マッハ0.95/海面上、固定武装：なし、初飛行  
1960、10。(原型)1978、8、20。(FRS Mk1)

The BAe Sea Harrier FRS Mk.1, the only fixed wing carrier-borne aircraft in the Royal Navy, has all weather fighting capability. The Sea Harrier was developed into a carrier-borne aircraft from the V/STOL aircraft Harrier of R.A.F., with its cockpit height raised by 28cm. The Sea Harrier has a Blue Fox air-to-air/air-to-surface radar system in the nose and is capable of carrying both AIM9-L air-to-air missiles and Sea Eagle air-to-surface missiles.

(Date) Crew:1 Wingspan:7.7m  
Length:14.52m Height:3.7m  
Max. take-off weight:11,880kg  
Powerplant:Rolls Royce Pegasus Mk.104×1  
Thrust:9,760kg  
Max. speed:Mach 0.95 at sea level  
Fixed armament:None First prototype flight:Oct. 1960  
First flight:8/20/1978 (FRS MK1)

BAe Sea Harrier FRS Mk.1, der einzige Bord-Starrflügler in der Königlichen (Brit.) Marine, hat eine Allwetterkampffähigkeit. Der Sea Harrier wurde aus dem Senkrechtstarter der Königlichen (Brit.) Luftwaffe zu einem Bordflugzeug entwickelt, wobei die Cockpithöhe um 28 cm vergrößert wurde. Der Sea Harrier hat ein Luft-Luft/Luft-Boden-Radarsystem Blue Fox in der Schnauze und ist fähig, sowohl Luft-Luft-Raketen AIM-9L als auch Luft-Boden-Raketen Sea Eagle zu tragen.

(Data) Mannschaft:1 Spannweite:7.7m  
Länge:14.52m Höhe:3.7m Max. Startgewicht:11,880kg  
Motoren:Rolls Royce Pegasus Mk.104×1  
Schub:9,760kg Höchstgeschw.:Mach 0.95 über dem Meeresspiegel Feste Bewaffnung Keine  
Erster Flug des Prototyps:Okt. 1960  
Erster Flug:8.20.1978 (FRS MK1)

Le BAe levrier des Mers FRS Mk.1, le seul appareil à ailes fixes à bord de porte-avions dans la Royal Navy, est apte à combattre par tous les temps. Le Levrier des Mers a été transformé en appareil de porte-avion à partir de l'avion Levrier V/STOL de la RAF avec son cockpit surélevé de 28cm. Le Levrier des Mers possède dans le nez un système de radar air-air/air-surface Blue Fox et est capable de transporter les deux missiles AIM9-L air-air et Sea Eagle air-surface.

《Données techniques》 Equipage:1 Envergure:7.7m  
Longueur:14.52m Hauteur:3.7m  
Poids max. au décollage:11,880kg  
Powerplant:Rolls Royce Pegasus Mk.104×1  
Poussée:9,760kg  
Vitesse maximum:mach 0.95 au niveau de la mer.  
Armement fixe:néant Vol du premier prototype:octobre 1960  
Premier vol:20/8/1978 (FRS MK1)

Il BAe Sea Harrier FRS Mk.1, l'unico aereo della Marina inglese portato dal nave portaerei che ha l'ala fissa, a la capacità di combattere in tutti i tempi. Il Sea Harrier fu svolto in un aereo di portaerei dall'aereo Harrier V/STOL dell'Aviazione militare inglese con suo abitacolo elevato in altezza da 28cm. Il Sea Harrier a un sistema di radar Blue Fox aria ad aria/aria a terra nel suo musone, e è capace di portare due missili AIM9-L aria ad aria e missili Sea Eagle aria a terra.

《Caratteristiche》 Equipaggio:1 Apertura alare:7.7m  
Lunghezza:14.52m Altezza:3.7m  
Peso massimo al decollo:11,880kg  
Apparato motore:Pegasus Mk.104 di Rolls Royce×1  
Spinta:9,760kg  
Velocità massima:Mach 0.95 nel livello del mare  
Armamento fisso:Nessuno Primo volo di prototipo:  
Ottobre 1960 Primo volo:20.VIII. 1978 (FRS MK1)

BAe海鷲式戦闘機FRS. MK. 1は英国皇家海軍航空隊に唯一具有全天候戦闘能力の艦載乗固定機翼の戦闘機。海鷲式戦闘機機體是從空軍の垂直起落鷲式戰鬥機改良而來，並將座艙昇高28公分。機頭配備有藍狐(Blue Fox)對空/對艦雷達系統，且具有AIM-9L對空導彈及P3T海鷹式(Sea Eagle)對艦導彈裝備。

《檔案資料》  
乗員：1名 翼長：7.70m 機身長：14.52m  
機高：3.70m 最大起飛載重：11,880kg  
引擎：Rolls Royce Pegasus MK 104 (1)  
推力：9,760kg, 最大速度：0.95馬赫/海平面  
固定武装：無 模型試航：1960.10  
首航：1978.8.20

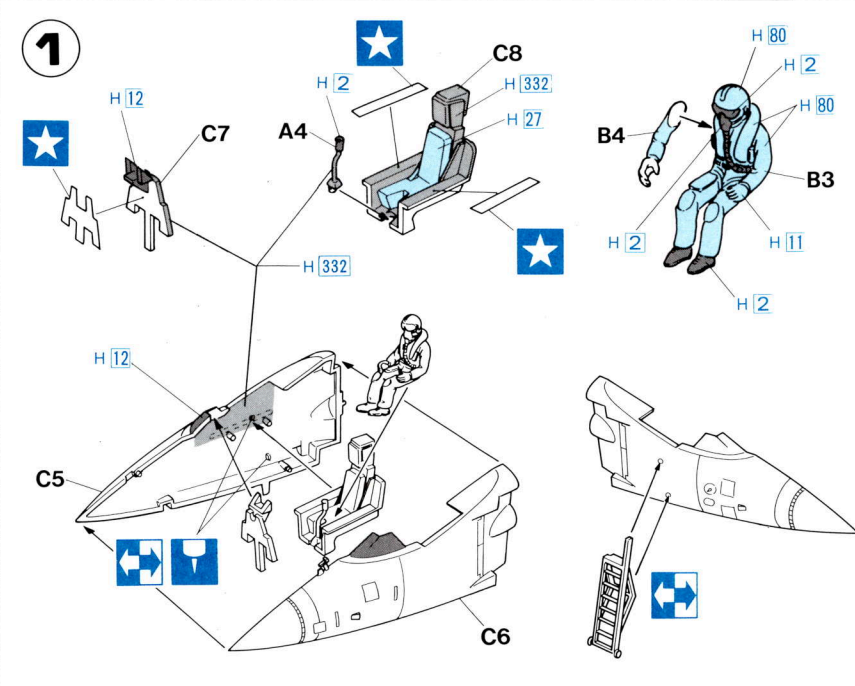

外部兵装搭載図  
EXTERNAL STORES  
ÄUßERE BEWAFFNUNGSPUNKTE  
MATERIEL EXTERNE  
DEPOSITI ESTERNI  
機外装備例

STA. No.	7	6	5	4	3	2	1
30mm Aden Gun			●				●
100 Imp gal Tank		●				●	
1000 lb Bomb		●		●		●	
AIM-9L	●						●
Sea Eagle ASM		●					●

制空 Air Defence	偵察 Reconnaissance	攻撃 Surface Attack
100 Imp gal Drop Tank × 2 AIM-9L × 2	100 Imp gal Drop Tank × 2	Sea Eagle × 2

1/72スケール エアクラフト イン  
アクションシリーズの豊富なウエ  
ポンや各種支援車両、人形を使っ  
て武装のバリエーションやディオ  
ラマをお楽しみください。

Wir empfehlen, dieses Modell mit  
umfassender Bewaffnung, Service-  
Fahrzeugen und Figuren auszustat-  
ten. Hasegawa bietet dieses Zubeh-  
ör mit seiner 1/72 "Aircraft in Act-  
ion" Serie zum Dioramabau.

Si suggerisce di combinare que-  
sto modello con armamento abb-  
ondante con veicoli e figure dis-  
ponibili da "1/72 Aircraft In Act-  
ion Series" per costruire diorama  
realistici.

你可以把這份模型配合「1/72飛  
機戰鬥系列」豐富多樣的武器裝備  
、地勤支援車輛及地勤人員使用  
、製作集成有通真感覺的各種類戰  
地模型組合

It is suggested that you com-  
bine this model with abundant  
weapons, support vehicles and  
figures available from "1/72  
Aircraft in Action Series" to  
make realistic dioramas.

Nous vous conseillons de com-  
biner ce modèle par des arme-  
ments, véhicules et personna-  
ges de maintenance fournis dans  
le kit "Avions en action 1/72e"  
pour réaliser des dioramas.

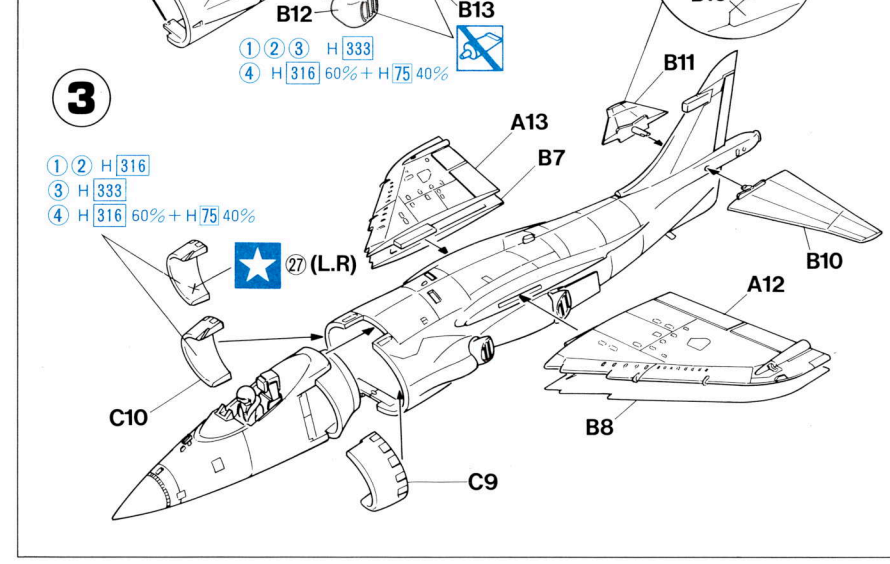
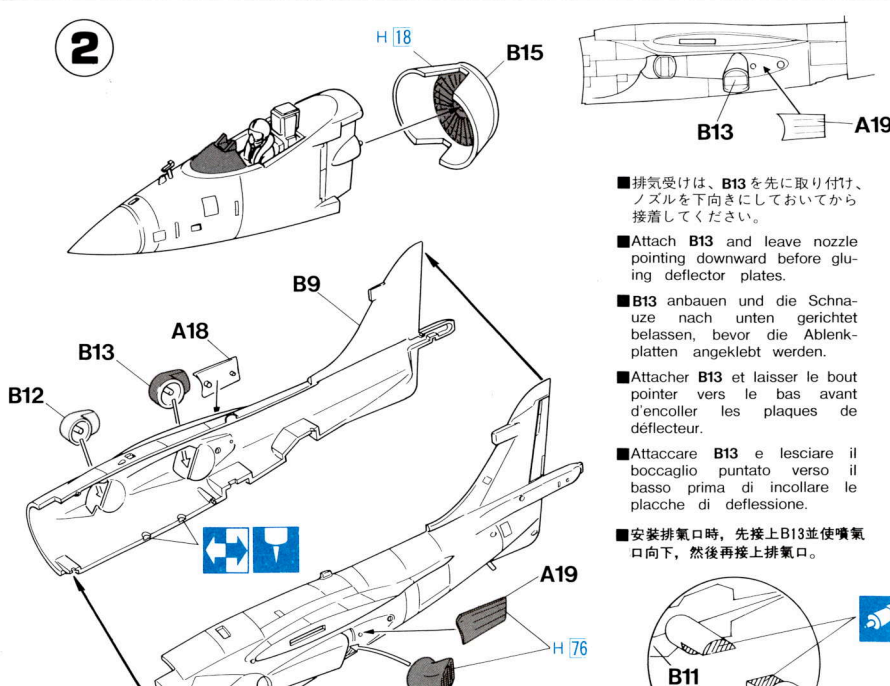

接着してください。  
CEMENT TOGETHER  
ZUSAMMENKLEBEN  
COLLER ENSEMBLE  
INCOLLARE INSIEME  
用膠黏合在一起

切り取ってください。  
REMOVE  
ENTFERNEN  
RETRIERE  
SEPARARE  
用膠黏合在一起

穴をふめてください。  
FILL HOLE  
SCHLIESSEN  
BOUCHER LE TROU  
FORO PIENO  
把孔填平

2層つってください。  
2 SETS NEEDED  
WIRD DOBELT BENÖTIGT  
DEUX SETS NÉCESSAIRES  
NECESSARIE 2 SERIE  
同樣的製作二層

デカールをはってください。  
APPLY DECAL  
HIER ABZIEHBILD  
APPLIQUER DECALCOMANIE  
APPLICARE DECALCOMANIE  
貼上水貼紙

接着しないでください。  
DO NOT CEMENT  
NICHT KLEBEN  
NON INCOLLARE  
不用膠黏合

穴をあけてください。  
OPEN HOLE  
FAIRE UN TROU  
FORO APERTO  
開孔

穴をふめてください。  
OPTIONAL  
NACH BELIEBEN  
FACULTATIVE  
FACULTATIVO  
可以選擇採用

おもちゃを入れてください。  
INSERT BALLAST  
BALLAST ZUGEBEN  
A LESTER  
AGGIUNGERE ZAVORRA  
加入配重物

注意してください。  
BE CAREFUL  
HIER VORSICHT  
FAIRE ATTENTION  
USARE ATTENZIONE  
小心留意

塗料指定のH[]はグンゼ産業・水性ホビーカラー、  
[]はMr.カラーの番号です。このキットには接着剤  
は入っていませんので別にお求めください。

H[] bei Bemalungshinweisen ist die Nummer der  
Aqueous-Hobby-Color von Gunze Sangyo, während  
[] ist quello di Mr. Color. La colla non è inclusa nella  
scatola di montaggio.

H[] in painting indication is the number of  
Gunze Sangyo Aqueous Hobby Color, while [] is  
that of Mr. Color. Glue is not included in this kit.

H[] nell'indicazione della pittura è il numero della  
Aqueous-Hobby-Color di Gunze Sangyo, mentre  
[] è quello di Mr. Color. La colla non è inclusa nella  
scatola di montaggio.

H[]這個黃色指示是代表都是出品水性模型漆的編  
號、而[]則代表都是出品樹脂系模型漆的編  
號、這份零件並沒有包括膠水。

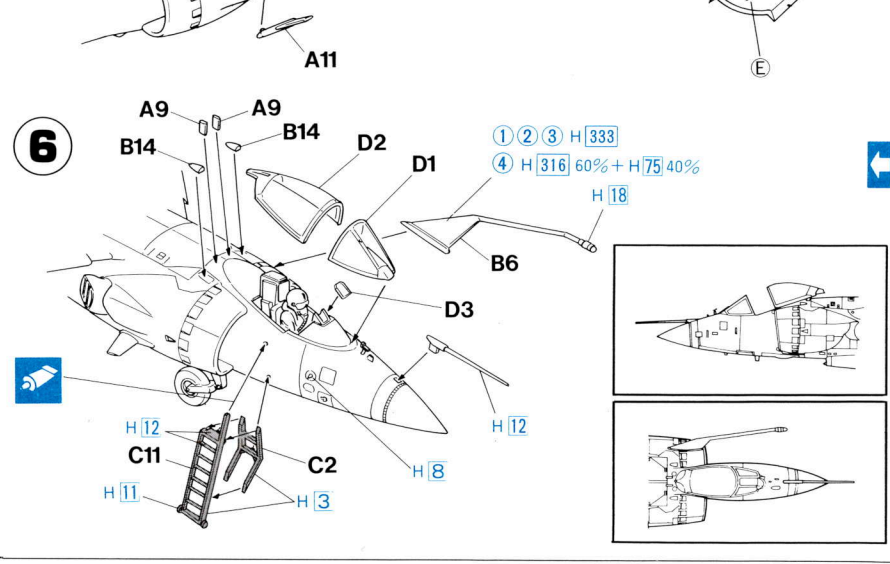
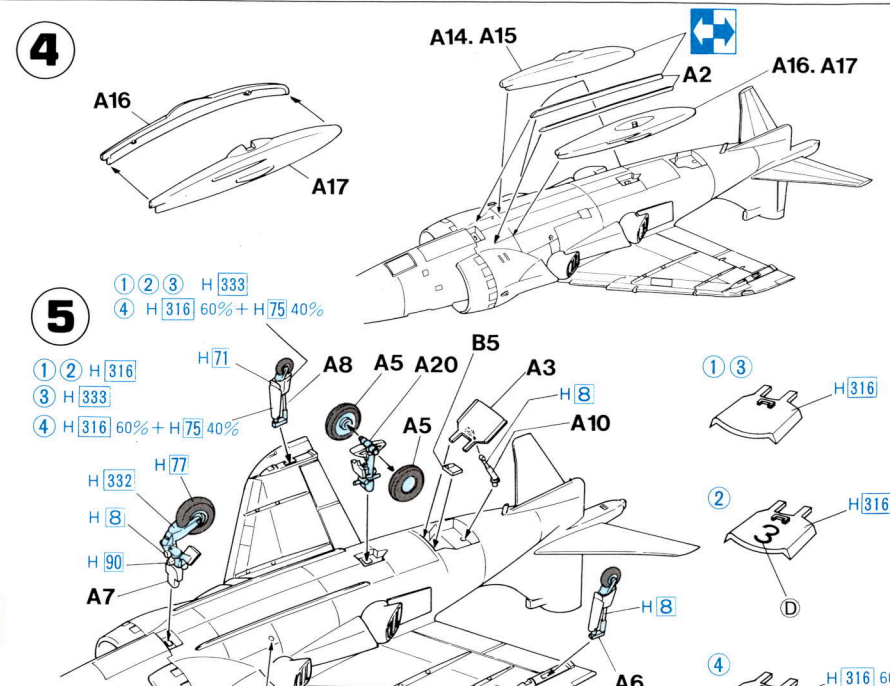

H[2]	ブラック	BLACK	SCHWARZ	NOIR	NERO	黒色
H[3]	レッド	RED	ROT	ROUGE	ROSSO	紅色
H[4]	イエロー	YELLOW	GELB	JAUNE	GIALLO	黄色
H[8]	シルバー	SILVER	SILBER	ARGENT	ARGENTO	銀色
H[11]	つや消しホワイト	FLAT WHITE	MATWEISS	BLANC MAT	BIANCO OPACO	啞白色
H[18]	黒鉄色	STEEL	STAHL	ACIER	ACCIAIO	黒鐵色
H[27]	ライトブラウン(タン)	TAN	GELBBRAUN	COULEUR DU TAN	MARRONE BRONZEO	黄褐色
H[34]	クリームイエロー	CREAM YELLOW	KREMEGELB	JAUNE CRÈME	GIALLO CREMA	忌廉黄色
H[52]	オリーブドラブ(1)	OLIVE DRAB(1)	OLIVE DRAB (1)	OLIVE DRAB (1)	OLIVA CHIARO (1)	橄欖綠色
H[71]	ミドルストーン	MIDDLE STONE	STEINGRAU/MITTEL	PIERRE MOYEN	MEDIA BRUNITURA	中石色

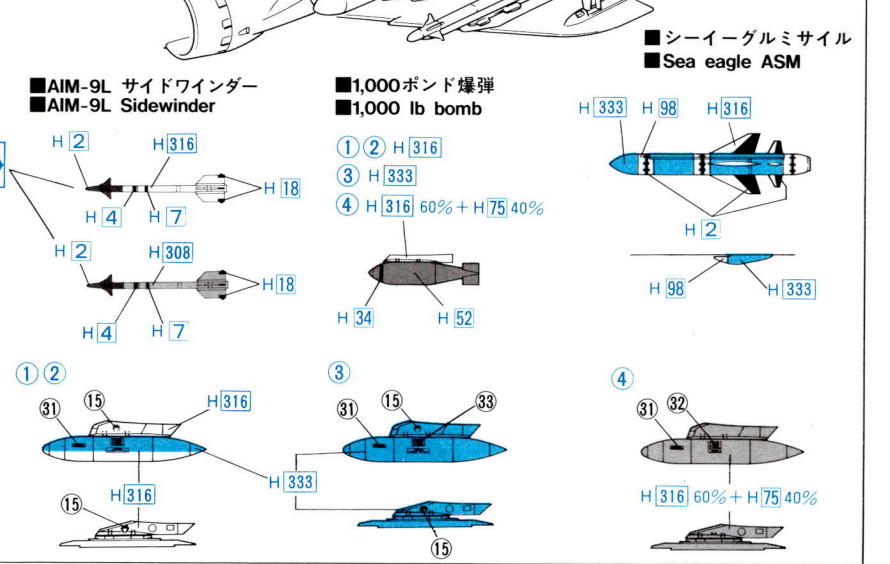
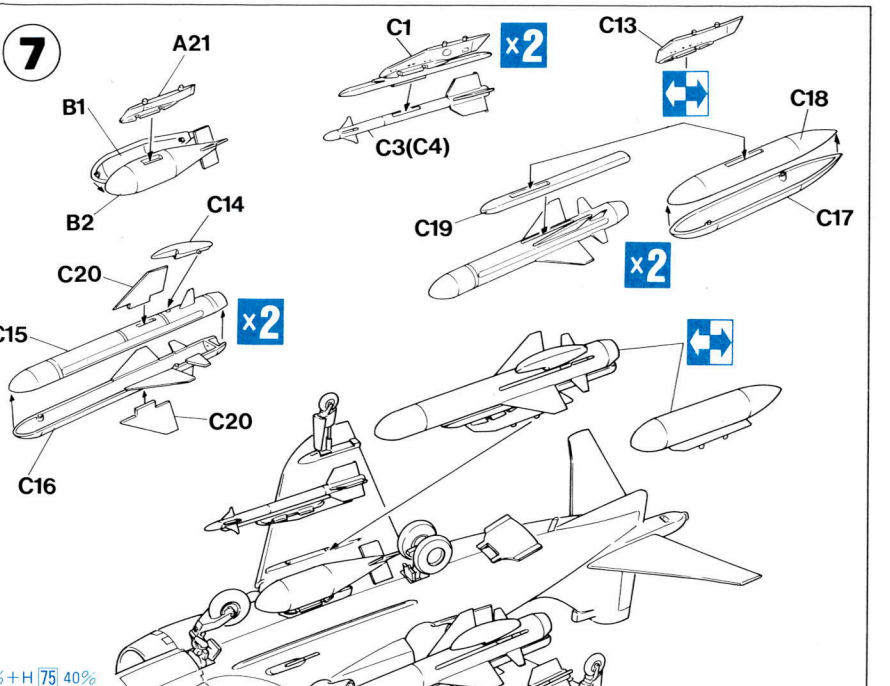

H[75]	ダークシーグレー	DARK SEA GRAY	SEEGRAU/DUNKEL	GRIS MER FONCÉ	GRIGIO MARE SCURO	深海灰色
H[76]	焼鉄色	BURUNT IRON	GEBR,EISEN	FER BRULÉ	METALLO BRUNITO	燒鐵色
H[77]	タイヤブラック	TIRE BLACK	REIFENSCHWARZ	NOIR DE PNEU	NERO DI PNEUMATICO	胎黑色
H[80]	カーキグリーン	KHAKI GREEN	KHAKIRÜN	VERT KHAKI	VERDE CACHI	衚襖綠色
H[90]	クリアレッド	CLEAR RED	ROT,REIN	ROUGE CLAIR	ROSSO CHIARO	透明紅色
H[93]	クリアブルー	CLEAR BLUE	BLAU,REIN	BLEU CLAIR	BLU CHIARO	透明藍色
H[98]	螢光オレンジ	FLUORESCENT ORANGE	ORANGE-FLUORESZEREND	ORANGE FLUORESCENT	ARANCIO FLUORESCHE	螢光橙
H[316]	ホワイト FS17875	WHITE	WEISS-	BIANC	BIANCO	白色
H[332]	ライトエアクラフトグレー	LIGHT AIRCRAFT GRAY	HELL FLUGZEUG GRAU	GRIS CLAIR AVION	GRIGIO AMAZONE/CHIARO	飛機淺灰色
H[333]	エクストラダークシーグレー	EXTRA DARK SEA GRAY	EXTRA DUNKEL SEEGRAU	GRIS EXTRA-FONCE DE MER	GRIGIO SCURO BS381C/640	特暗海灰色