

Командирский танк БТ-7А

1:35

Command Tank BT-7A

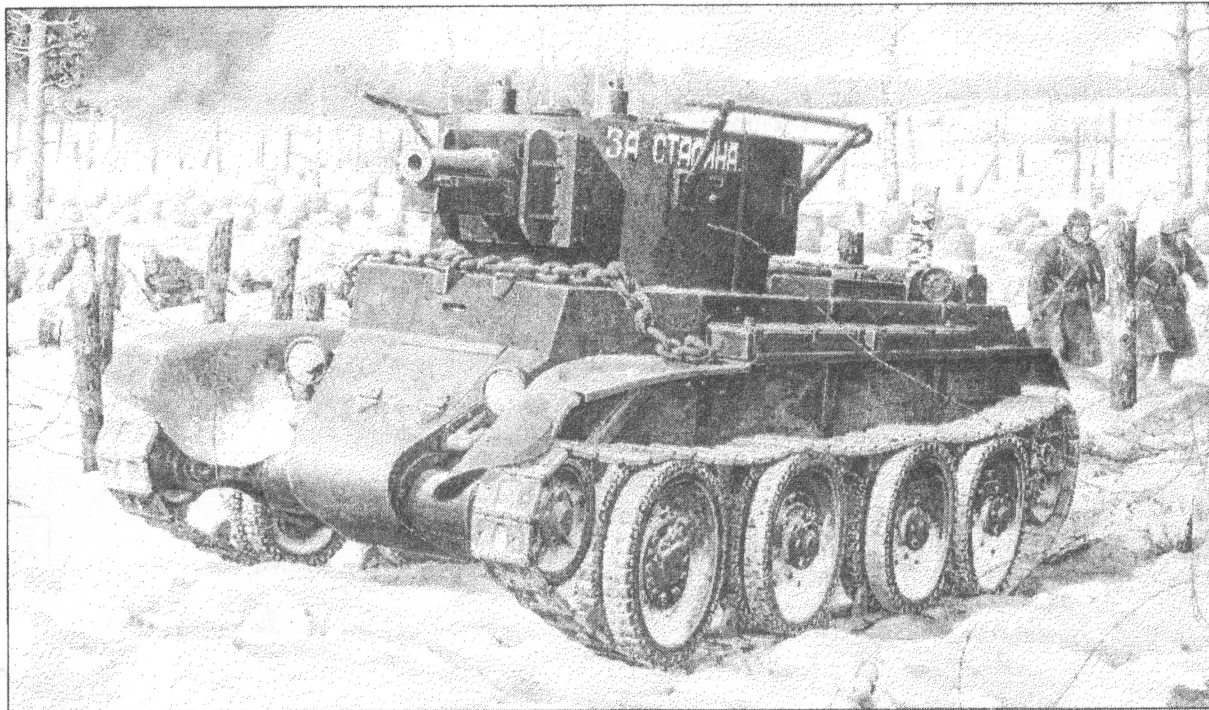

RUS

Танк БТ-7 создан на базе легкого колесно-гусеничного танка БТ-5. На нем изменена конфигурация корпуса и улучшена броневая защита.

Танк БТ-7А дальнейшая модификация танка БТ-7 создан в 1934 году на ХПЗ. На нем установлена новая башня с 76-мм пушкой с дифференциальным механизмом горизонтального наведения, имеющего ручной и электрический привод, двумя пулеметами и зенитной установкой П-40. Выпущен ограниченной серией. На командирской версии танка устанавливалась радиостанция 71-ТК-1 с поручневой антенной.

Танки БТ-7А приняли участие во многих боевых конфликтах в период Второй Мировой войны.

ТЕХНИЧЕСКИЕ ДАННЫЕ БТ-7А

| | |
|-------------------------------|--------------------|
| Год выпуска..... | 1934 |
| Длина с пушкой вперед..... | 5660 мм. |
| Длина корпуса..... | 5660 мм. |
| Ширина..... | 2290 мм. |
| Высота..... | 2500 мм. |
| Клиренс..... | 390 мм. |
| Тип двигателя..... | М17Т карбюраторный |
| Мощность..... | 400 л.с. |
| Боевая масса..... | 14,5 т. |
| Скорость колеса/гусеницы..... | 70/50 км./ч. |
| Запас хода..... | 500/350 км. |

GB

The tank BT-7 was created on the basis of light wheel-truck tank BT-5. On it the configuration of the case was changed and the protection was improved.

The tank BT-7A the further updating of the tank BT-7 was created in 1934 at KhPZ. On it was established new tower with 76-mm gun with the differential mechanism of horizontal prompting having manual and electrical drive and two machine guns and antiaircraft installation P-40. Is issued by the limited series. On the command version tank established radio station 71-TK-1.

The tanks BT-7A have taken part in many battles during the Second World war.

TECHNICAL DATA of BT-7A

| | |
|------------------------------|-----------------|
| Year of Production..... | 1934 |
| Lenght /w gun to front..... | 5660 mm |
| Case lenght..... | 5660 mm |
| Width..... | 2290 mm |
| Hight..... | 2500 mm |
| Clearance..... | 390 mm |
| Engine type..... | M17T carburator |
| Power..... | 400HP |
| Battle weight..... | 14,5 tonn |
| Max. speed wheel/truck/..... | 70/50 km/h |
| Max. range..... | 500/350 km |



Склеить
Cement



Отрезать
Remove



Распаять
Heat



Повторить
Made it twice



Вариант
Optional



Не клеить
Do not cement



Просверлить
Made hole

Производитель и его адрес: ООО "ВОСТОЧНЫЙ ФОРПОСТ"

Россия, 103287 Москва, а/я 47 Тел./факс: (095) 917-1268

Produced by: EASTERN EXPRESS GROUP

Russia, 103287, P.O. BOX 47, Moscow. Tel./fax: (095) 917-1268

ПЕРЕД СБОРКОЙ ПРОЧТИ!

Прежде чем приступить к сборке, изучите инструкцию и схему сборки. Детали от литников отделяйте осторожно острым ножом или кусачками. Номера деталей обозначены цифрами: 1,2,3... Литники в которых находятся детали, обозначены большими латинскими буквами: А,В,С... Для деталей, которые перед склеиванием необходимо покрасить, указан цвет краски: А,В,С... Склейте модели производите полистирольным клеем ПС, СТИРОПЛАСТ или их зарубежным аналогами. Окраску модели производите нитроэмалью производства группы компаний "ВОСТОЧНЫЙ ЭКСПРЕСС", либо зарубежными эмалями HUMBROL, TAMIYA, или аналогичными.

ВНИМАНИЕ!

- Во избежание попадания мелких деталей в рот и дыхательные пути не давать набор детям младше 3-х лет.
- Соблюдайте осторожность при работе с режущим инструментом.
- Набор клеем и красками не комплектуется.

ATTENTION - Useful advice:

Read this instruction carefully prior to assembly. Remove parts from frame with a sharp knife or a pair of scissors and trim away excess plastic. Do not pull off parts. numbers of parts are marked figures: 1,2,3... Frames, in which the part is situated, are marked by capital letters: A,B,C... For parts, which should be painted before mounting, are given colors of paint: A,B,C... Use plastic cement ONLY!

CAUTION!

- Toy is not suitable for children under 3 years. Small parts may be swallowed or inhaled.
- When you use glue or paint, do not use near open flame, and use in well - ventilated room.
- Glue and paint are not included.

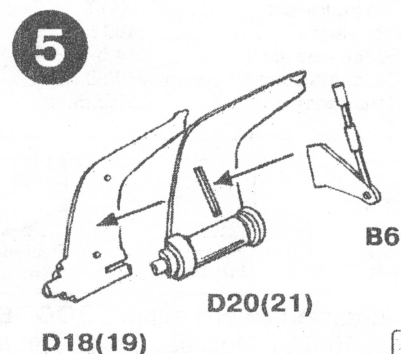
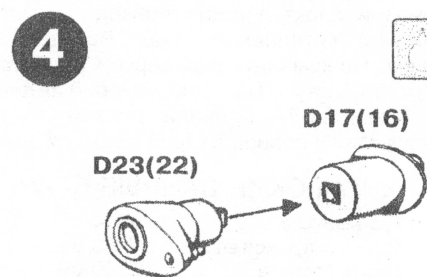
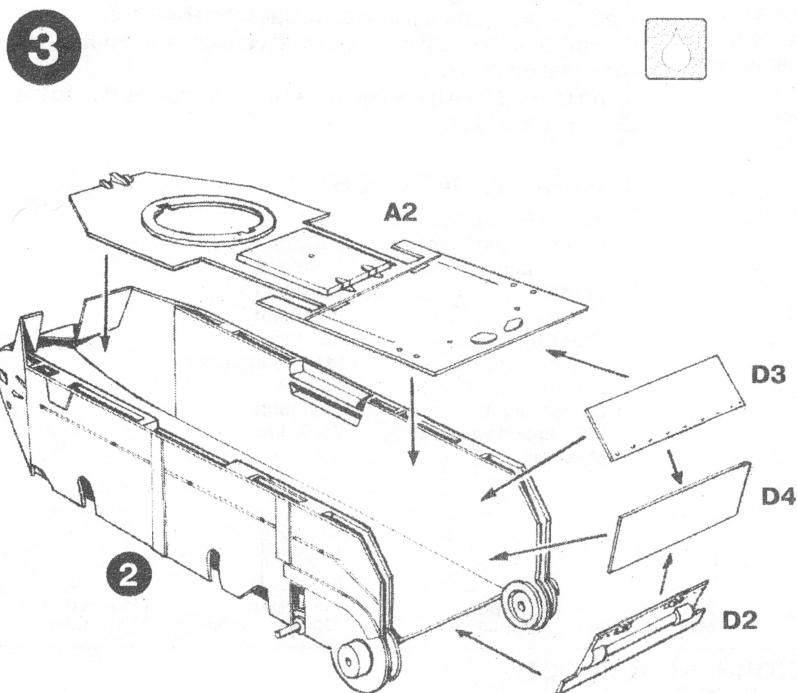
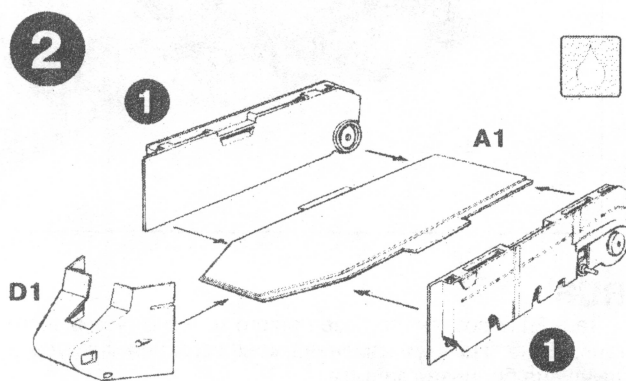
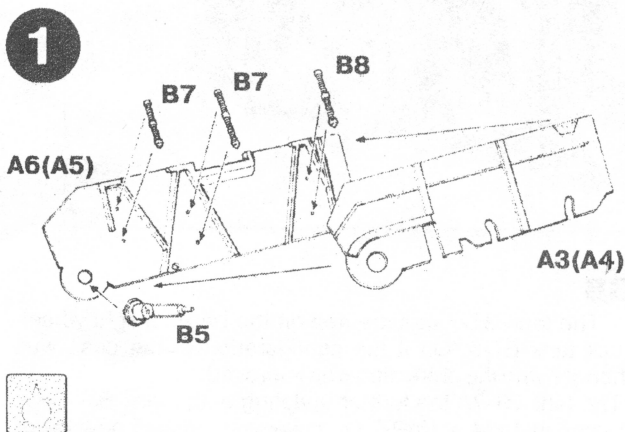

6

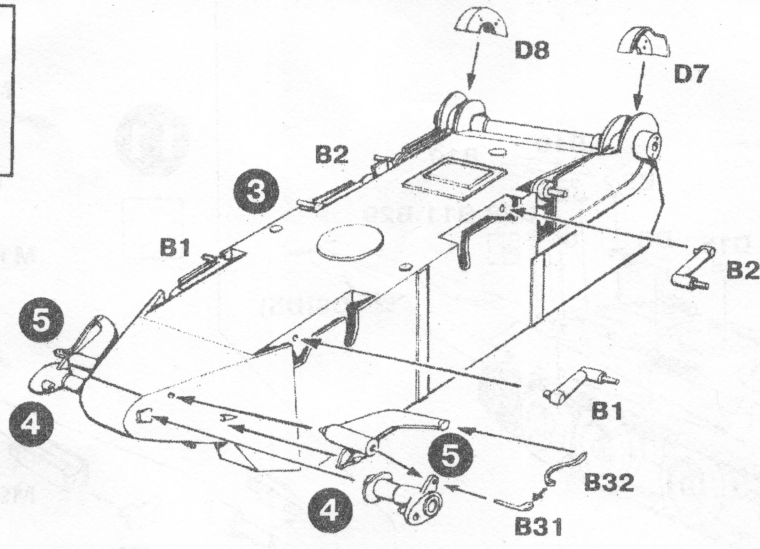

7

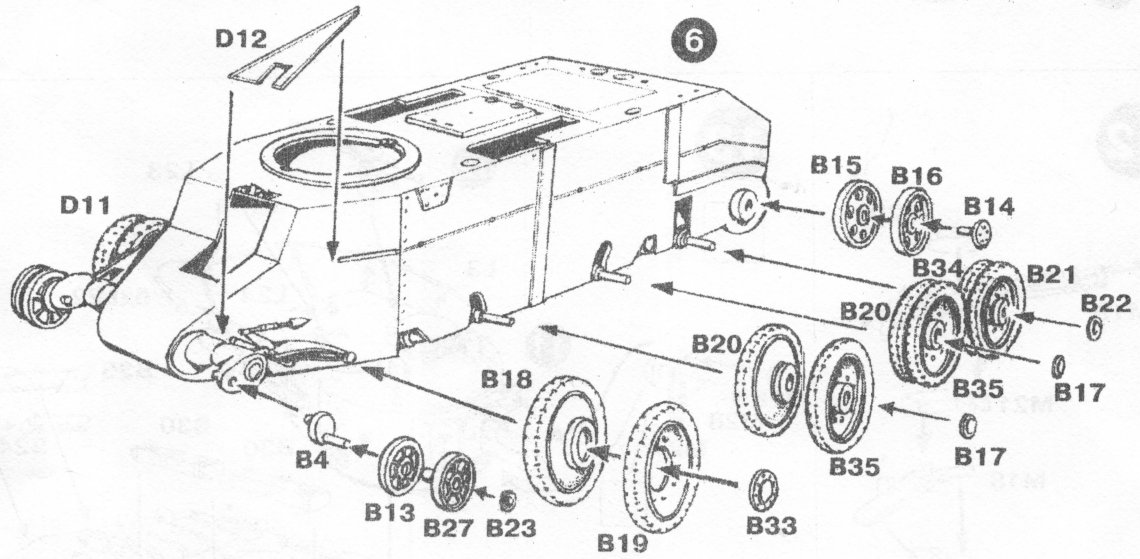

8

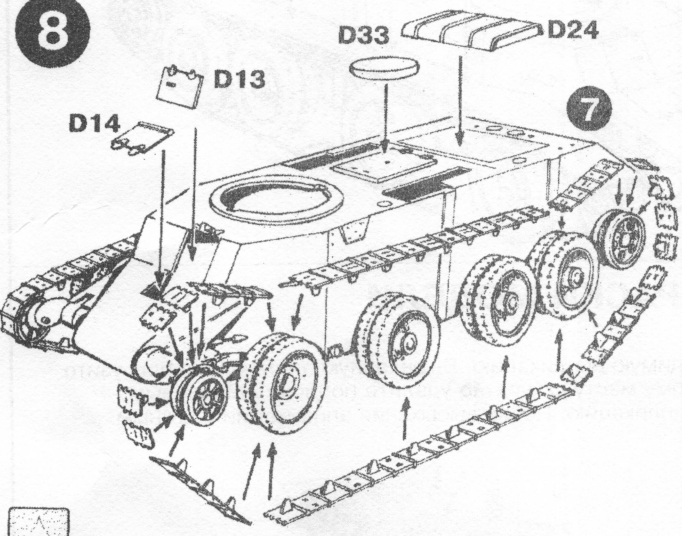

9



Схема сборки траков
Circuit of tracks assembly



10

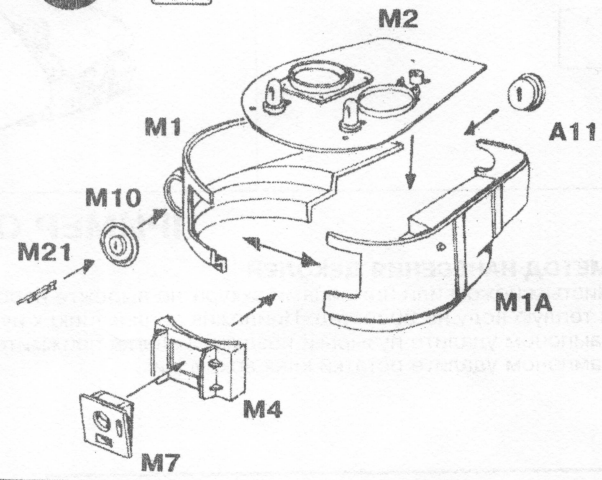
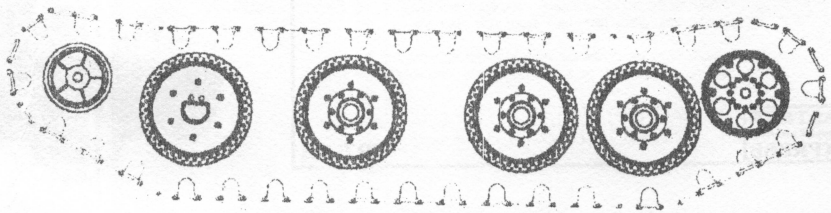
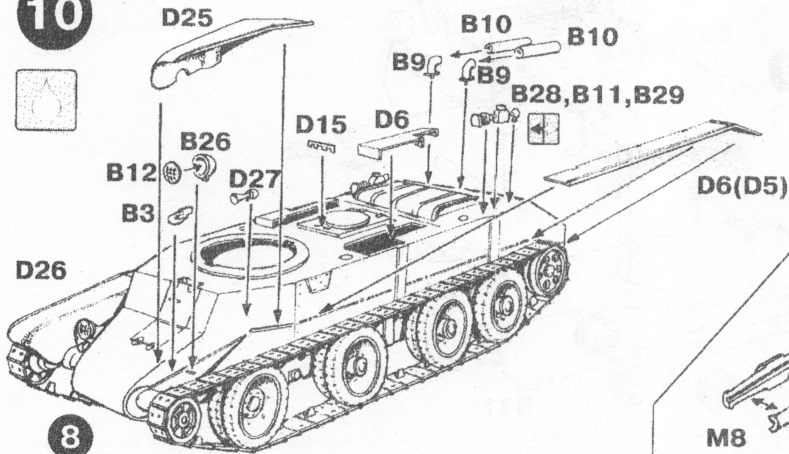

11

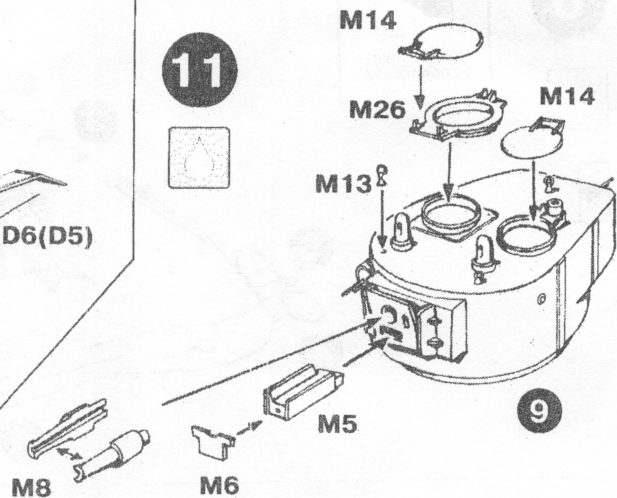

12

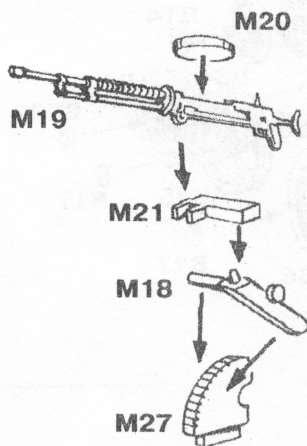

13

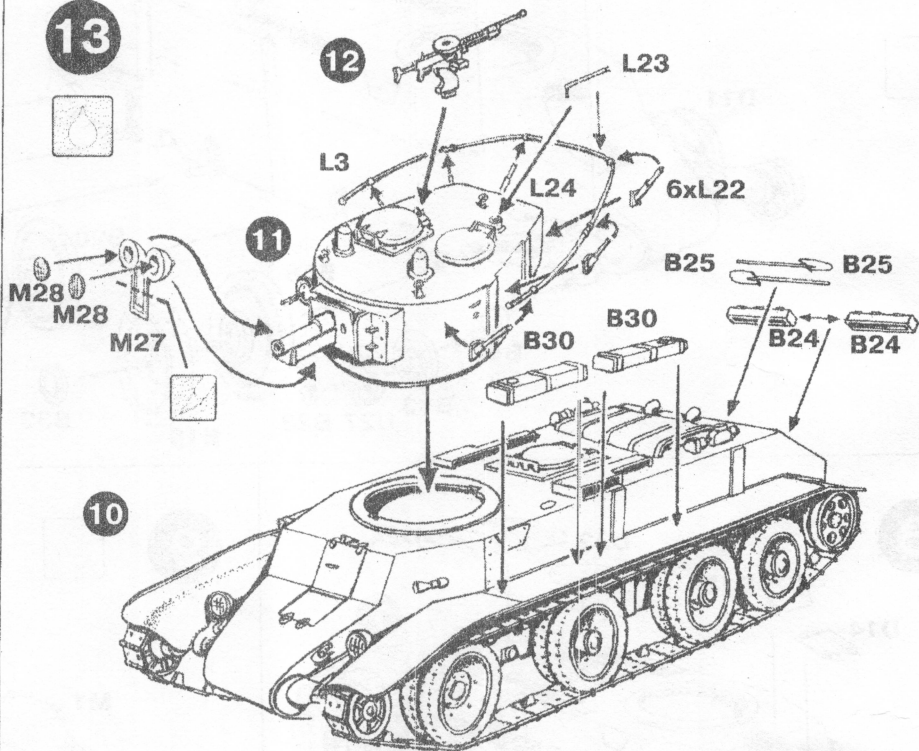

ПРИМЕР ОКРАСКИ МОДЕЛИ

МЕТОД НАНЕСЕНИЯ ДЕКОЛЕЙ

Чистым ножом или ножницами аккуратно вырежьте необходимую аппликацию. Вырезанную аппликацию погрузите в теплую воду на 20 секунд. Приложив аппликацию к нужному месту, аккуратно удалите подложку. Марлевым тампоном удалите пузырьки воздуха и слегка прижмите аппликацию. После высыхания аппликации влажным тампоном удалите остатки клея вокруг них.

