

Breguet 693

Pour base Heller 1/72e

- P1= centre de volant de trim
- P2(x2)= cercles de volant de trim
- P3(x2)=boucle de harnais / belt buckles
- P4(x6)= réglages de harnais / belt tightening
- P5(x4)= boucle de harnais / belt buckles
- P6(x2)= ferموir de harnais / belt locking
- P7= viseur de secours
- P8(2)= poignée de manche
- P9(x4)= volets de capots
- P10(x8)= volets de capots
- P11(x4)= volets de capots
- P12(G&D)= renforts de poste arrière
- P13(x2)= masselotes d'équilibrage profondeur
- P14(x2)= passage de tige poste arrière
- P15= plancher poste arrière
- P16(x3)=
- P17(G&D)= pédales de palonnier
- P18= plancher pilote
- P19(x8)= petits échappements GAL
- P20(x10)= doubles échappements GAL

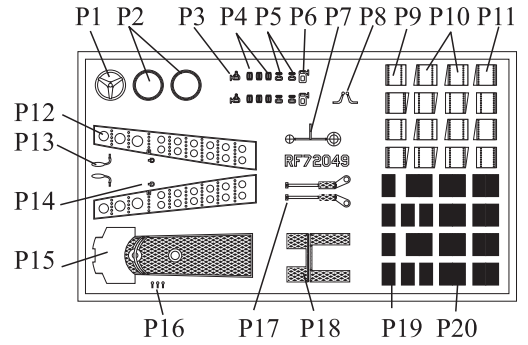

→ = pliage

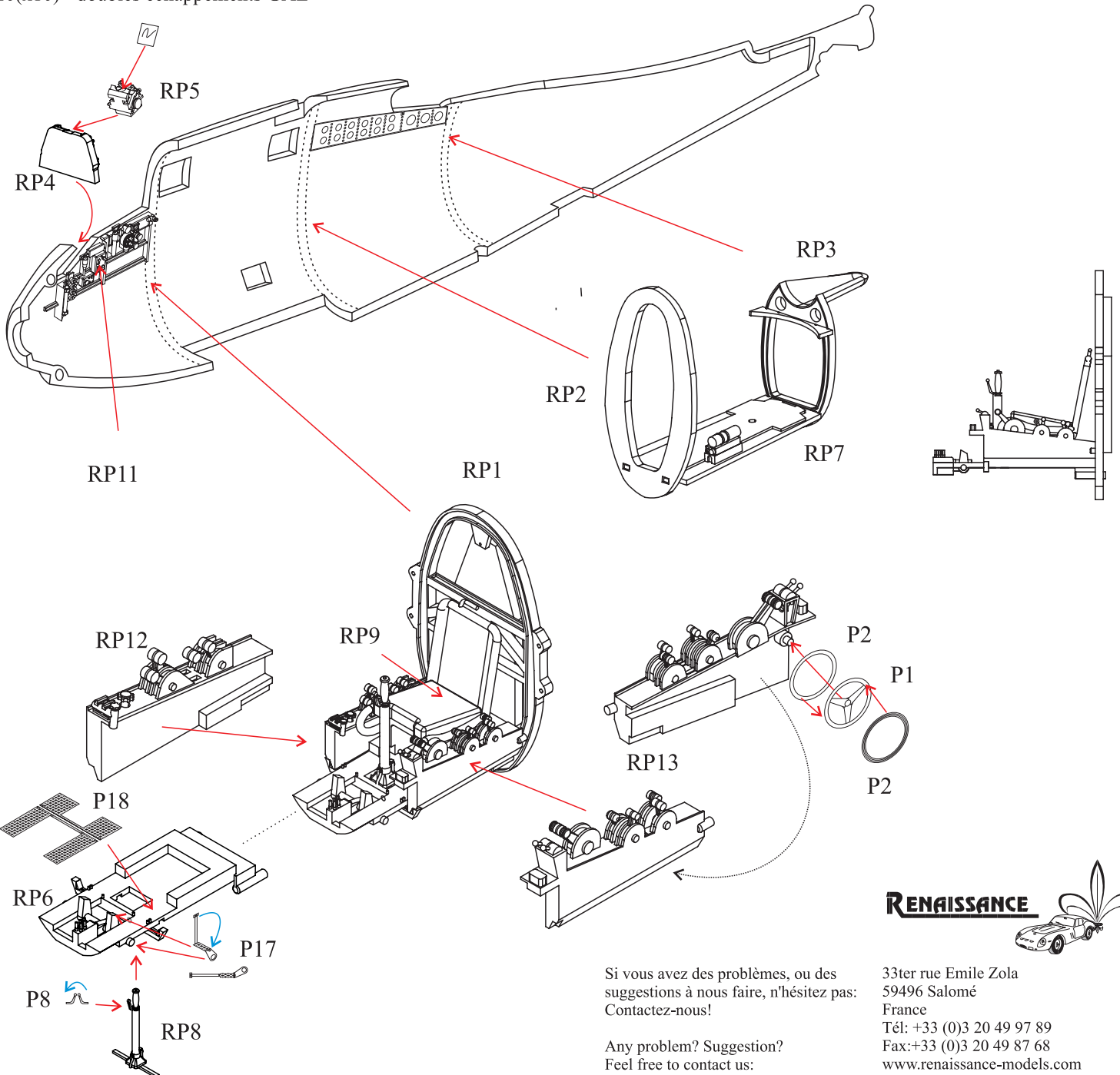

RENAISSANCE



Si vous avez des problèmes, ou des suggestions à nous faire, n'hésitez pas: Contactez-nous!

Any problem? Suggestion? Feel free to contact us:

33ter rue Emile Zola
59496 Salomé
France
Tél: +33 (0)3 20 49 97 89
Fax: +33 (0)3 20 49 87 68
www.renaissance-models.com

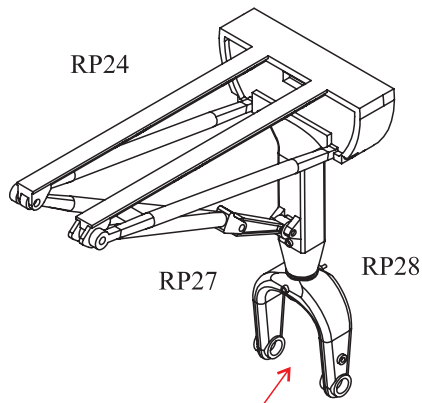

Il est tout à fait possible de mettre en place des axes, qu ce soit pour les charnières ou pour les roues.

Avec du fil très fin, bien sûr.

Sinon, le collage fonctionne! Cyanoacrylate ou époxy pour la résine polyuréthane.

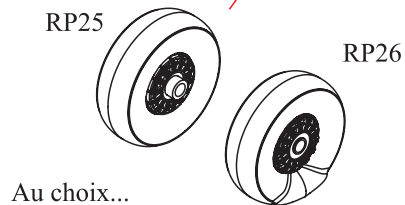
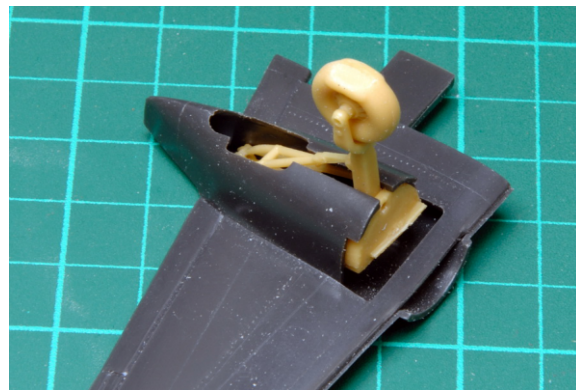

Au choix...



Schéma d'implantation des échappements GAL. Avec une version à l'échelle 1/72e....



Pour le positionnement des pièces sur les parois, voir page 3 les plans du regretté Joël Ducasse.

Fabriquer le sac à douilles avec du plastique de sac, du papier alu ou du plomb...

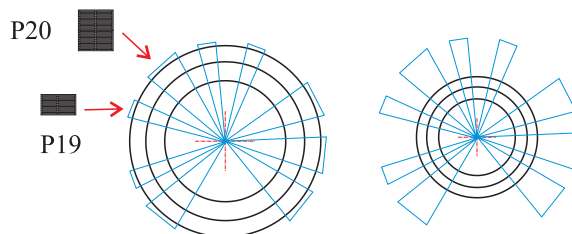
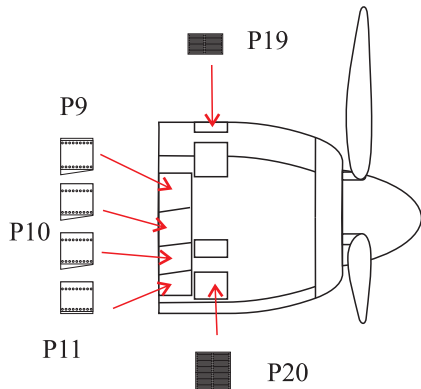
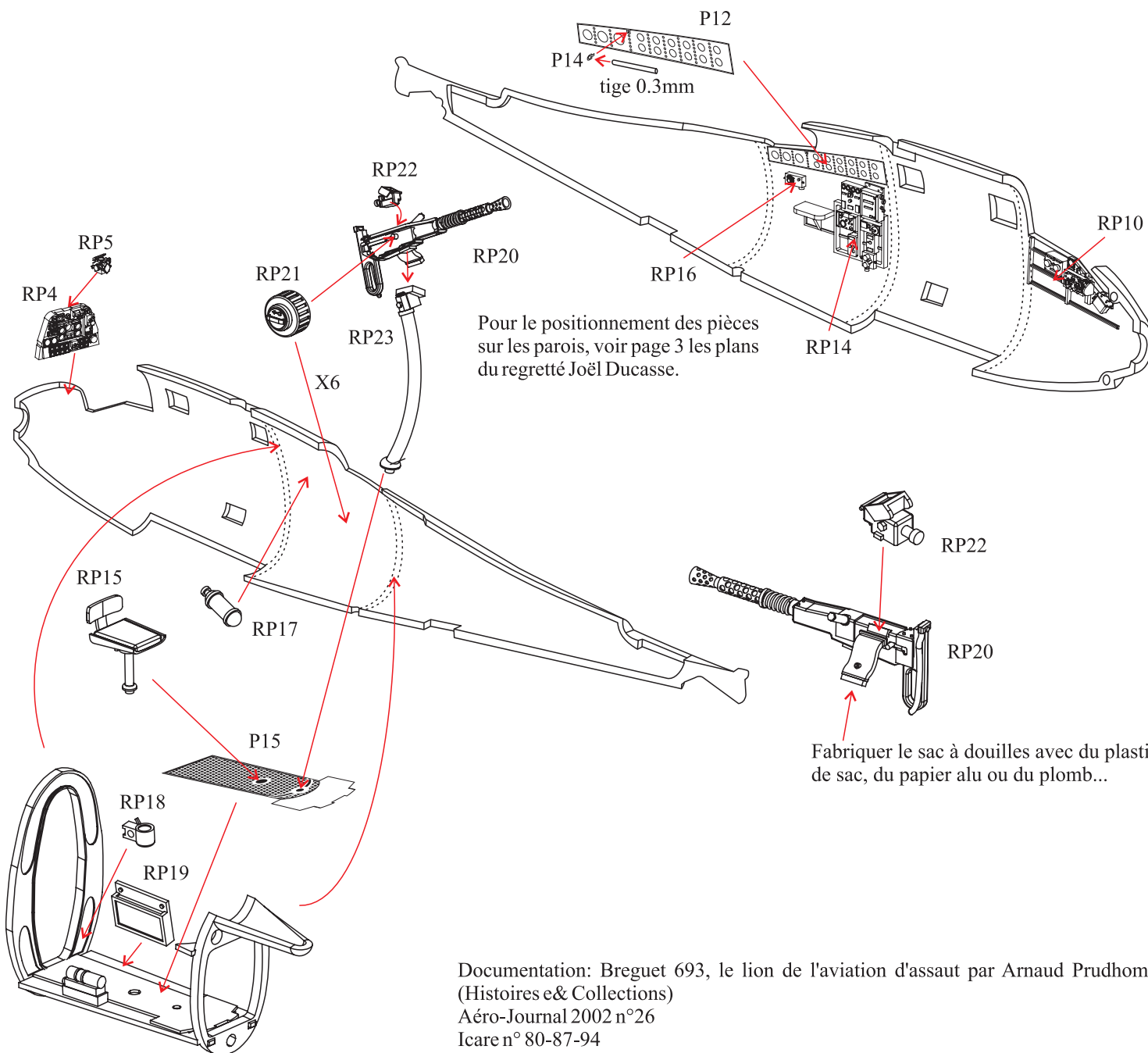
Aménagement du fuselage côté droit

Bre.693.AB²

Louis Breguet Paris

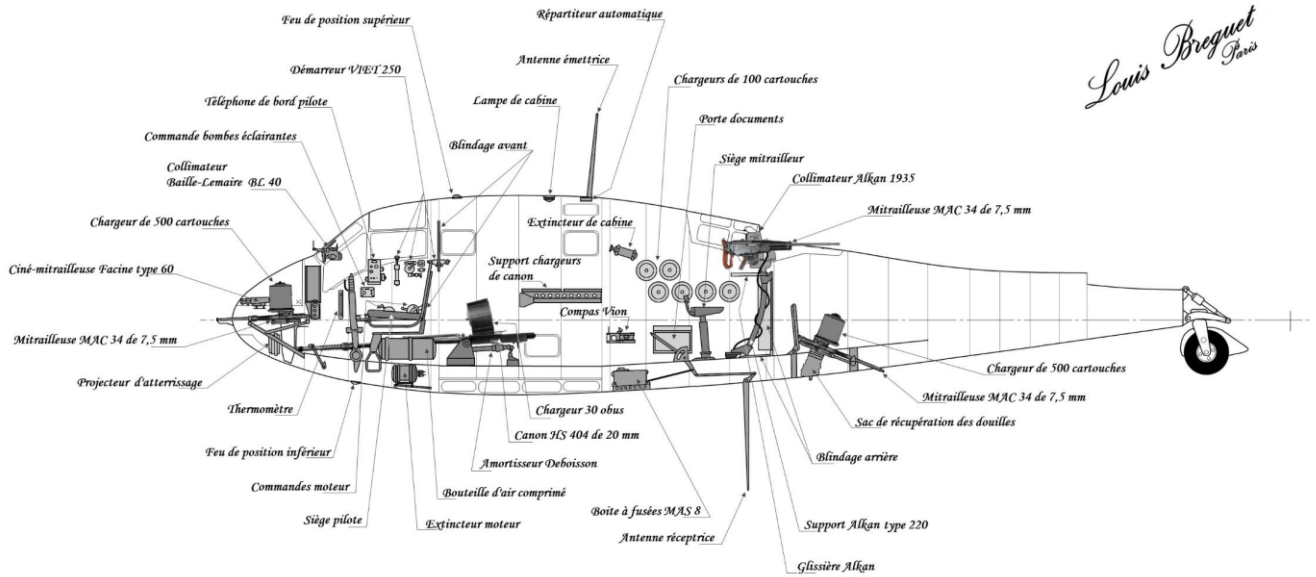

Société
Anonyme des
Ateliers d'
Aviation
Louis BREGUET



Avion Louis Breguet : Bre 693

Type : *AB²* Désignation : *Aménagement côté droit*

Echelle :

Dessin réalisé par : Joël Ducasse le : 27 mai 2015
En collaboration avec : Sosthène-Waroff Billault

Bre.693.AB²

Aménagement du fuselage côté gauche

Louis Breguet Paris

Société
Anonyme des
Ateliers d'
Aviation
Louis BREGUET

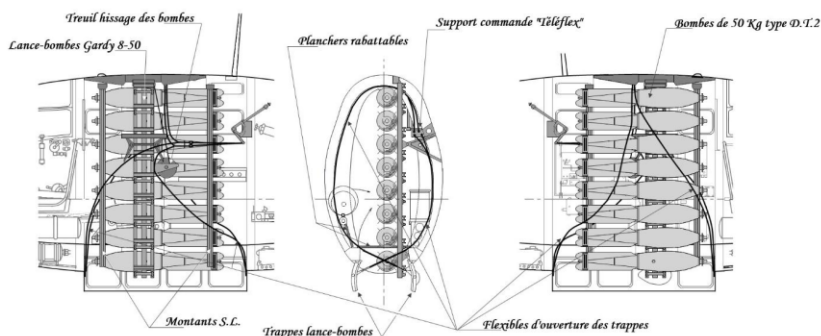
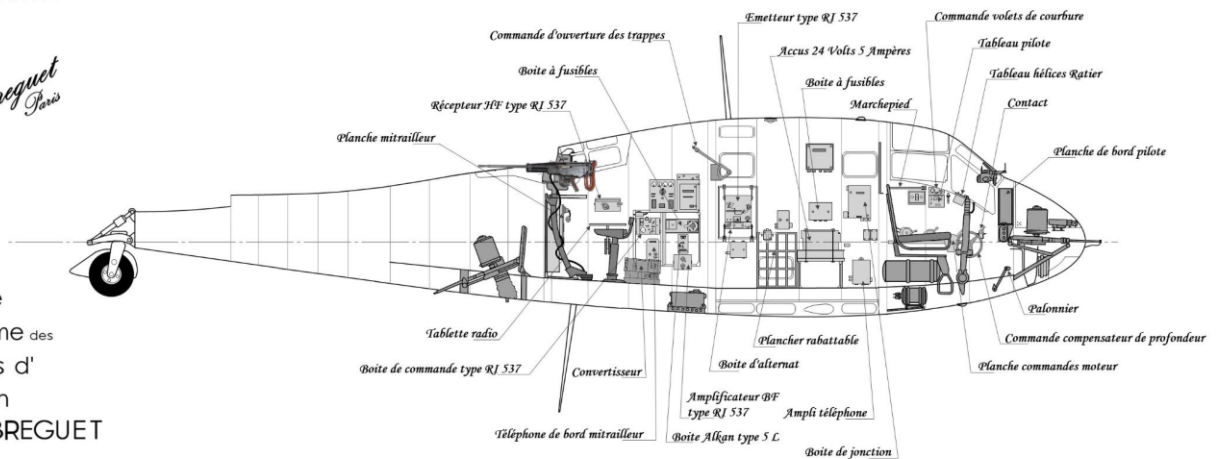

Ensemble lance-bombes

NOTA

Les deux planchers rabattables servent au mitrailleur afin de changer les chargeurs du canon de 20 mm, uniquement après le largage des bombes.



Avion Louis Breguet : Bre 693

Type : *AB²* Désignation : *Aménagement côté gauche*

Echelle :

Dessin réalisé par : Joël Ducasse le : 27 mai 2015
En collaboration avec : Sosthène-Waroff Billault

Un peu de rhodoïd pour les collimateurs...

