

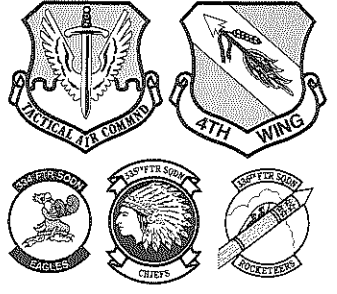

McDONNELL DOUGLAS F-15E

1/32 SCALE AIRCRAFT SERIES NO.2
 ★ ACCURATELY REPRODUCED EXTERIOR AND COCKPIT
 ★ OPEN OR CLOSE CANOPY AND AIR BRAKE
 ★ REALISTIC PILOT FIGURES
 ★ HIGHLY DETAILED LANDING GEARS AND TIRES



1/32 エアークラフトシリーズNO.2
 F-15Eストライクイーグル

STRIKE EAGLE

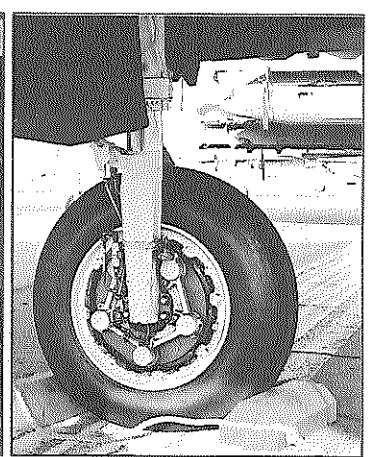
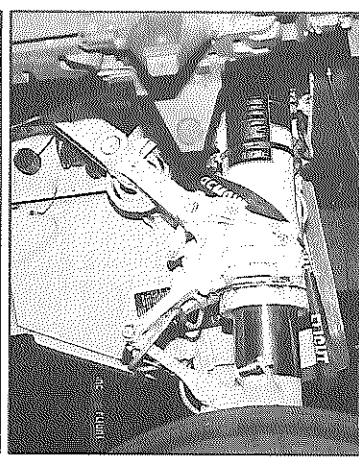
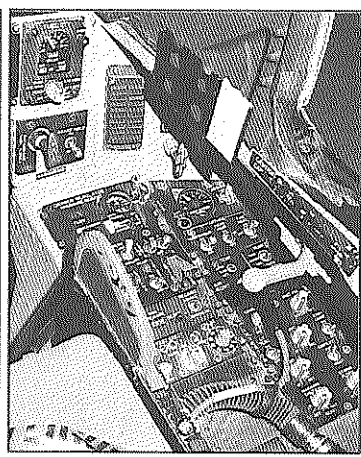
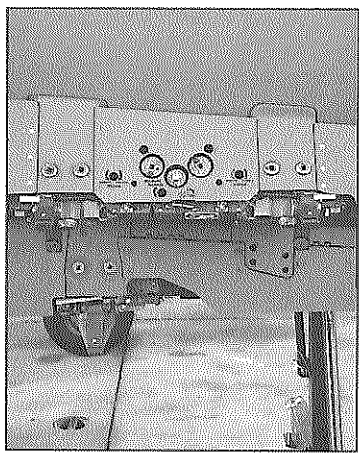
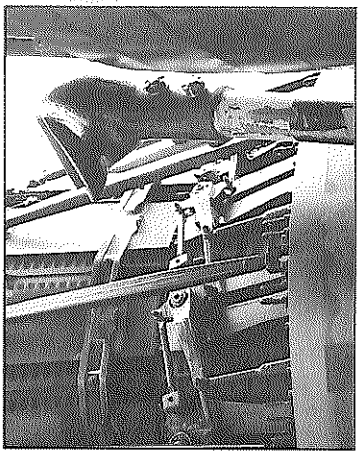
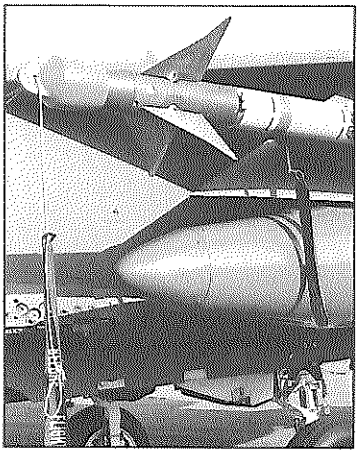

McDONNELL DOUGLAS F-15E STRIKE EAGLE

現在、世界最強の戦闘機といわれるF-15イーグルの誕生を語るには1960年代なかばまでさかのぼる必要があります。当時、アメリカ空軍の主力戦闘機はF-100スーパーセイバー、F-105サンダーチーフ、そしてF-4ファントムなど空中戦よりも対地攻撃に重点をおいた戦闘爆撃機の発達が求められていました。しかし、1967年のモスクワ航空ショーではMiG-25フォックスバットやMiG-23ブロッカー、SU-15ドラゴンといったソビエトの強力な新世代戦闘機が登場。これらに対抗できる機体の必要と、空中戦軽視のこれまでの戦闘機開発への反省から、戦闘機との空中戦を第一に考えた純粋な意味での戦闘機、つまり制空戦闘機の登場が求められることとなったのです。

そこで1968年9月、アメリカ空軍は航空機メーカー8社に全天候制空戦闘機の開発提案要求を出します。そして1969年12月にマクドネル・ダグラス案が採用され、1972年に1号機が初飛行。1974年11月からF-15A、そしてその複座型のF-15Bの部隊配備が開始され、F-86セイバー以来、じつに約30年ぶりの制空戦闘機の誕生となったのです。

1979年、イーグルの生産は機内の燃料容量を増やし、脚部を強化するなどの改良を加えたC型と、その複座タイプのD型に移ります。マッハ2.5にも及ぶ最高速度と抜群の運動性、世界記録を樹立した上昇性能、そしてコンピューター制御による高度な火器管制と航法装置により、また世界最強の戦闘機としての地位を固めていくのです。

海外でもイスラエル空軍が1976年から、そしてサウジアラビア空軍が1981年からイーグルを使用しています。また、日本の航空自衛隊でも1977年にイーグルの採用を決定。C型の電子装備などを日本向けに改修したJ型と、その複座タイプのDJ型が1981年3月から部隊配備されました。同年の12月からは三菱重工でライセンス生産された機体の納入も始まり、現在もその数を増やしています。

さて、イーグルの高い飛行性能と余裕のある大きな機体をいかに戦闘爆撃機型であるF-15Eストライクイーグルの登場は1980年代半ばまで待たねばなりません。

イーグルは開発当初より、電子装備や燃料の搭載スペース、複座を前提としたコックピットなど、将来の性能向上型への発展が考慮されていました。そこで、高い制空戦闘能力と全天候対地攻撃能力をかねそなえた戦闘機を開発しようとするアメリカ空軍のDRF (Dual Role Fighter) 計画に名乗りを上げたのです。マクドネル・ダグラス社は複座型の試作12号機を改造してストライクイーグルの原型機を製作。F-16

ファイティングファルコンの改良型のF-16Xとしての競合の結果、1984年2月、F-15Eストライクイーグルとして採用が決定し、量産1号機が1986年12月11日に初飛行したのです。

こうして最新の戦闘爆撃機として登場したストライクイーグルですが、60年代の戦闘爆撃機のコンセプトへと逆行しているわけではありません。敵地の奥深くまで低空を高速で侵入し、飛行場や橋、軍事基地などの重要な目標を攻撃する縦深阻止攻撃と呼ばれる任務は現代の航空戦ではたいへん重要な意味を持ちます。しかし、これまでこの任務ついでに空軍のF-111アードバーク、海軍のA-6イントルーダーでは戦闘機の護衛が必要でした。そこでこれを1機種で行ってしまうというのがストライクイーグルです。つまり、持ち前の優れた制空戦闘能力で戦闘機と戦いながら目標まで進出し、高い対地攻撃能力で地上目標の精密攻撃を行うという全く新しいタイプの戦闘爆撃機なのです。

ストライクイーグルとこれまでのイーグルの機体構造は基本的には同じもので、外観上の大きな違いはコンフォーマルタンクと複座のコックピット、そしてガンシップグレイ1色になった塗装です。左右の胴体側面に装着されるコンフォーマルタンクは航続距離を伸ばすための増加燃料タンクで、C/D型ではオプションでしたがストライクイーグルでは標準装備となっています。複座になったコックピットの後席には兵装システム操作員(WSO)が搭乗するようになりました。このWSO(Weapons Systems Operator)が複雑な航法、兵装システムをコントロールすることで前席のパイロットは操縦操作に専念できるようになっています。また、対地攻撃という新たな任務に対応するために脚関係を中心とした各部の構造強化や燃料タンクの増設など、いくつかの設計変更も行われています。

戦闘爆撃機としてのストライクイーグルの任務を支えるのが最新のテクノロジーを盛り込んだ電子機器類、とくに重要な役目を持っているのが赤外線による航法、攻撃システム、ランタールン(LANTIRN)です。胴体下面右側に装備されるAN/AAQ-13航法ポッドと左側のAN/AAQ-14目標指示ポッドからなるこのシステムのネーミングはLow Altitude Navigation and Targeting Infrared for Nightの略なのですが、手さげランプのランタールン(Lantern)の意味にもかけられています。夜間やどんな悪天候でもストライクイーグルを安全に目標まで導くことのできる優れたシステムというわけです。では、その機能をいくつか見てみましょう。まずは前方赤外線監視システム。これは夜間でも前方の景色をテレビ映像のよう

にコックピットのディスプレイに映し出すことができます。また自動操縦装置と地形追従レーダーの組み合せて、山や谷などの地形にそって低空を高速で「手離し」飛行することも可能です。対地攻撃においては、目標を指示さえすれば後はレーザー目標指定/追尾指定システムで自動的にミサイルや爆弾を命中させることが可能になっています。

対地攻撃では攻撃目標によって最も効果的な兵器を選ぶ必要があります。そこで戦闘爆撃機にはバラエティにとんだ兵装の携行能力と大きな搭載量が要求されるのです。散開した戦車や滑走路のような目標なら内蔵した小型爆弾を広範囲にまき散らすMK-20ロックアイのようなクラスター爆弾が使用され、建物などへの精密な爆撃にはレーザー誘導により目標までみずから落下しないGBU-10のような誘導爆弾が使用されます。ストライクイーグルはこのような特殊爆弾はもちろん、通常爆弾から空対地ミサイルまで実に11種もの搭載能力を持っているのです。対空戦闘では、赤外線誘導による空対空ミサイルAIM-9サイドワインダーをはじめ、各種の空対空ミサイルを使用します。また、これまでのイーグルに装備されていたものよりさらに進化したAN/APG-70レーダーは、同時に複数の目標を識別して攻撃することが可能になるなど、優れた性能でストライクイーグルの制空戦闘能力を支えています。

ストライクイーグルはまずアリゾナ州ルーク基地の第405戦術訓練航空団に配備されました。これまでにない新しいタイプの戦闘爆撃機であるストライクイーグルのパイロットとWSOを養成するためです。1988年12月29日からは初の実戦部隊であるノースカロライナ州シーモアジョンソン基地の第4戦術戦闘航空団(現第4航空団)への引き渡しが始められました。そして1991年、湾岸戦争でストライクイーグルは早くも実戦を経験することとなります。第4戦術戦闘航空団の第335、336両戦術戦闘飛行隊(現335、336戦術戦闘飛行隊)の48機がサウジアラビアのダーランに展開。戦闘開始の1月16日にはイラク空爆の第1波攻撃に巡航ミサイル、F-117ステルス戦闘機に続く3番手として参加しています。夜間の精密爆撃を中心にその威力を発揮したストライクイーグルは、まさに世界最強の戦闘爆撃機としての実力を証明したのです。

〈F-15Eストライクイーグル主要データ〉

全長	19.44m
全幅	13.05m
全高	5.63m
最大兵装搭載量	11,133kg
最大速度	マッハ2.5

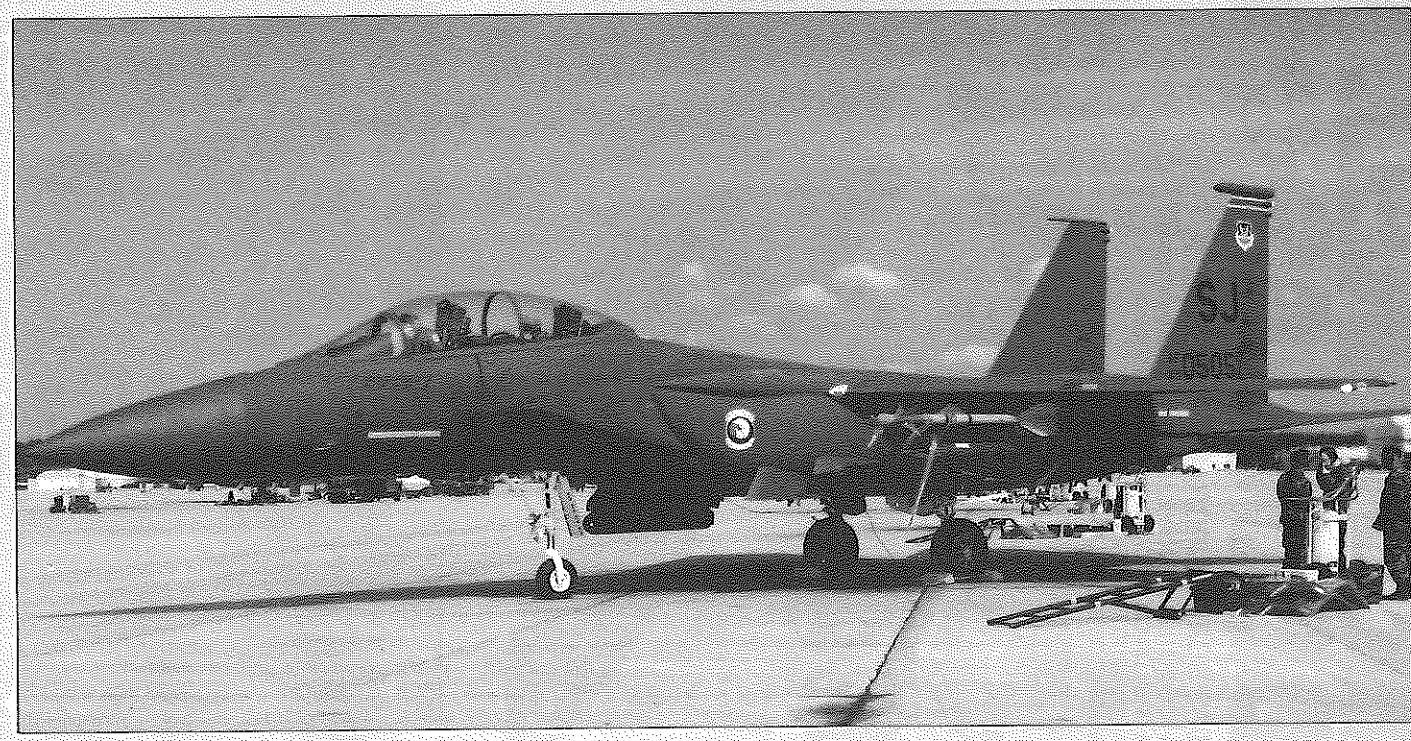

The McDonnell Douglas F-15 Eagle is regarded as one of the most capable twin-engine, air-superiority jet fighters in the world today. Ever since its maiden flight in July 1972, this record breaking Mach 2.5 fighter has been a yardstick for jet fighter design. During the early 1980's the United States Air Force indicated a requirement for a new, long-range aircraft to prevent hostile forces from maintaining an attack by cutting their lines of supply to hinder their fighting ability. The Air Force requested McDonnell Douglas to modify their F-15 fighter into a dual-role aircraft to be known as the F-15E "Strike Eagle", for use as an air-to-air fighter, and for air-to-ground attack missions. It was designed to dominate the skies, penetrate deep into enemy territory unescorted, and strike military targets with pinpoint accuracy. Thirty percent of the F-15's airframe has been modified, enabling the fighter to take off with a maximum gross weight of 36,741kg and be able to maneuver at

9G's at combat gross weight. 16,000 hours of actual and simulated test flying have confirmed the F-15E's airframe durability, which is equivalent to almost 40 years of flying service. The reconfigured conformal fuel tanks increase the fighters range while reducing drag, plus they hold up to 12 air-to-ground weapons on integral pylons, rather than the conventional multiple-ejection racks. The powerplants carried are two highly reliable Pratt & Whitney F100-PW-229 turbofan engines, that produces 20 percent more power than their previous F100-PW-220 engines. This powerplant also features state-of-the-art digital control technology for better performance and reduced maintenance. The F-15E was designed specifically as a two-person crew of pilot and weapons system officer. This allows the pilot to concentrate on flying and defending the aircraft against enemy airborne threats, while the weapons system officer commands the sophisticated air-to-ground sensing equip-

ment. The integration of advanced avionics provide the F-15E with optimum capability. Superior navigation is achieved with the APG-70 synthetic aperture radar that displays a bird's eye image of ground targets of higher quality than previous radar systems. The LANTIRN (Low Altitude Navigation and Targeting Infra-Red for Night) system enables the F-15E to operate at night and in bad weather. The LANTIRN system uses two external pods. The navigation pod contains a FLIR (Forward Looking Infra-Red) sensor that lets the crew maintain high cruising speeds at night and at low altitude, even in bad weather. The targeting pod contains a high-resolution tracking FLIR, a missile boresight correlator and a laser designator. Superior performance, proven cost effective design and outstanding capabilities make the F-15E a strong presence in today's United States air power.

Die McDONNELL DOUGLAS F-15 EAGLE wird als einer der leistungsstärksten, zweimotorigen Düsenjäger in der Welt betrachtet. Seit seinem Jungferflug im Juli 1972 ist diese 2.5 Mach Maschine der Maßstab für das Design von Düsenflugzeugen. In den frühen 80er Jahren meldete die US AIR FORCE den Wunsch nach einem neuen, weitreichenden Flugzeug an, um die Kampffähigkeit feindlicher Streitkräfte durch Abschneiden der Versorgungslinien zu schwächen. Die von der Luftwaffe beauftragte McDONNELL DOUGLAS sollte aus ihrem F-15 Jäger ein Flugzeug mit 2 Funktionen entwickeln und mit dem Namen F-15E "STRIKE EAGLE" für die Verwendung bei Luft-Luft- und Luft-Boden-Angriffe konzipieren. Eine weitere Forderung war, ohne Eskorte tief in feindliches Territorium einzudringen und militärische Ziele haargenau zu treffen. 30 % des Flugzeugumpfes der F-15 wurden verändert, wodurch es dem Jäger ermöglicht wurde, mit einem maximalen Bruttogewicht von 36.741 kg abzuheben und bei 9G's Kampf-Bruttogewicht zu manövrie-

ren. 16.000 Testflugstunden (tatsächliche und simulierte) haben die Haltbarkeit des F-15 Rumpfes bestätigt, was vergleichbar ist mit fast 40 Flugdienjahren. Die neuen Treibstofftanks erhöhen die Reichweite des Flugzeugs bei gleichzeitiger Senkung des Luftwiderstands und zusätzlich tragen sie 12 Luft-Boden-Raketen, leichter als die herkömmlichen Abschussrampen. Als Motoren sind zwei höchst zuverlässige PRATT & WHITNEY F100-PW-229 Turbofan-Motore eingesetzt, welche 20 % mehr Kraft produzieren als die vorherigen F100-PW-220-Motore. Diese Motoren besitzen digitale Kontroll-Technik nach neuestem Stand für bessere Leistung und weniger Wartung. Die F-15E war speziell entwickelt für eine 2 Mann-Crew, bestehend aus Piloten und Waffensystem-Offizier. Dadurch wird es dem Piloten ermöglicht, sich auf das Fliegen zu konzentrieren und das Flugzeug gegen feindliche Luftangriffe zu verteidigen, während der Waffensystem-Offizier die hochentwickelte Luft-Boden-Ausrüstung befehligt. Die Integration von fortschrittlicher Luft- und

Raumfahrt-Elektronik versorgt die F-15E mit optimaler Leistungsfähigkeit. Eine überlegene Navigation wird erreicht mit dem APG-70-Radar, welcher ein Bild von Bodenzielen aus der Vogelperspektive zeigt mit einer höheren Qualität als frühere Radarsysteme. Mit dem LANTIRN-Sensor (Low Altitude Navigation and Targeting Infra-Red for Night) kann die Mannschaft bei Nacht und bei schlechtem Wetter operieren. Das LANTIRN-System besitzt zwei äußere Aggregate: das Navigationsaggregat enthält einen FLIR-Sensor (Forward Looking Infra-Red), womit die Mannschaft bei Nacht mit hoher Geschwindigkeit und in geringer Höhe fliegen kann, selbst bei schlechtem Wetter. Das Zielaggregat enthält einen Zielverfolgungs-FLIR-Sensor mit hoher Auflösung, eine Raketen-Korrektur-Vorrichtung und einen Laser-Sucher. Durch ihre überlegene Leistung, ihr kostengünstiges Design und hervorragende Fähigkeiten, ist die F-15E in der heutigen US-Luftwaffe stark vertreten.

Le McDonnell Douglas F-15 Eagle est considéré à juste titre comme le meilleur appareil de supériorité aérienne bi-réacteur du monde contemporain. Depuis son premier vol, effectué en juillet 1972, ce chasseur de la classe Mach 2,5, détenteur de nombreux records constitue une référence en matière de conception d'appareils de combat à réaction. Au début des années 80, l'United States Air Force formula une demande pour disposer d'un nouvel appareil à grand rayon d'action capable de harceler les troupes ennemies sur leurs arrières et de couper leurs lignes de communications afin de réduire leur capacité de réaction. L'Air Force demanda à McDonnell Douglas de transformer son chasseur F-15 en un appareil capable d'effectuer deux types de missions, la supériorité aérienne et l'attaque au sol, recevant la dénomination de F-15E "Strike Eagle". Il a été conçu pour éliminer toute menace aérienne, pénétrer profondément en territoire ennemi et frapper des cibles militaires avec une précision remarquable. Trente pour cent de la cellule du F-15 ont été revus permettant un accroissement du poids maxi (36.741kg) et des manœuvres jusqu'à 9g à pleine charge. Seize mille heures d'expérimentation en vol réel ou simulé ont confirmé la longue durée de vie de la cellule, équivalente à plus de 40 années de service. Les réservoirs supplémentaires intégrés CFT (Conformal Fuel Tanks) permettent d'accroître notablement le rayon d'action tout en réduisant la traînée. Ils sont dotés de 12 points d'emport de charges air/sol au total, économisant ainsi l'utilisation d'un rack à éjecteurs multiples conventionnel sous le fuselage. Les réacteurs sont des turbofans Pratt et Whitney F100-PW-229 produisant une puissance 20 pour cent supérieure à celle des F100-PW-220

précédents. Les groupes propulseurs sont dotés de commandes digitales assurant des performances optimales et une maintenance limitée. Le F-15E est un appareil biplace. Son équipage se compose d'un pilote et d'un WSO (Weapons System Officer - responsable du système d'armements). Le premier se charge du pilotage proprement dit et de la défense de l'appareil contre toute menace aérienne tandis que le WSO a sous son contrôle l'équipement d'attaque air-sol hyper sophistiqué. Une avionique d'avant-garde intégrée assure au F-15E une efficacité optimale. La navigation très précise est réalisée par le biais d'un radar à ouverture synthétique APG 70 qui affiche et visualise sur écran l'image des cibles terrestres avec une qualité et une précision bien supérieures à celles des radars précédents. Le système LANTIRN (Low Altitude Navigation

and Targeting Infra-Red for Night-Système infrarouge pour navigation à basse altitude et acquisition de cibles de nuit) permet au F-15E d'opérer la nuit et dans de mauvaises conditions météorologiques. Le système LANTIRN comporte deux pods externes. Le pod de navigation contient un capteur FLIR (Forward Looking Infra-Red - Infrarouge sur secteur avant) qui permet à l'équipage de maintenir une vitesse élevée de nuit et à basse altitude, même par mauvais temps. Le pod d'acquisition de cibles contient un FLIR de recherche à haute résolution, un calculateur de visée missiles et un désignateur laser. Des performances exceptionnelles, une conception remarquable et relativement économique, une efficacité hors pair vérifiée à de nombreuses occasions font du F-15E une pièce maîtresse de l'U.S. Air Force.



PAINTING

《F-15Eストライクイーグルの塗装》

アメリカ空軍のF-15Eストライクイーグルは機体全面をガンシップグレーと呼ばれる濃いグレーに塗装されています。タミヤスプレーTS-48を使用すれば手軽に仕上げることができます。コンポジット材を使用したレドームは光線の具合などで違った色に見えることもありますので、塗装後やわらかい布でみがくなどして質感の違いを表現してみても良いでしょう。また機体後部のエンジン排気口周辺は無塗装のチタン合金となっています。爆弾、ミサイルなどの装備品や細部の塗装、マーキングは20ページと説明図中に示してありますので参考にしてください。スライドマークは25、26ページを参考に貼ってください。

《使用する塗料》

タミヤからはスプレー式のタミヤカラー、筆塗り用のエナメル塗料、アクリル塗料、マーカータイプのペイントマーカーが発売中。説明図中にはタミヤカラーのナンバーで指示しました。
PAINTS REQUIRED / ERFORDERLICHE FARBEN / TEINTES DE PEINTURES A EMPLOYER

- TS-48 ● ガンシップグレイ / Gunship grey / Gunship-Grau / Gunship Grey
- TS-26 ● ビューホワイト / Pure white / Glanz weiß / Blanc pur
- TS-30 ● シルバーリーフ / Silver leaf / Met. silber / Aluminium
- スーパーサーフェイサー / Surface Primer (Item 87026)
- X-1 ● ブラック / Black / Schwarz / Noir
- X-2 ● ホワイト / White / Weiß / Blanc
- X-7 ● レッド / Red / Rot / Rouge
- X-10 ● ガンメタル / Gun metal / Metall-grau / Gris acier
- X-11 ● クロームシルバー / Chrome silver / Chrom-Silber / Aluminium chromé
- X-12 ● ゴールドリーフ / Gold leaf / Gold glänzend / Doré
- X-13 ● メタリックブルー / Metallic blue / Blau-metallic / Bleu métallisé
- X-18 ● セミグロスブラック / Semi gloss black / Seidenglanz schwarz / Noir satiné
- X-23 ● クリヤーブルー / Clear blue / Klar-blau / Bleu translucide
- X-25 ● クリヤーグリーン / Clear green / Klar-grün / Vert translucide
- X-26 ● クリヤーオレンジ / Clear orange / Klar-orange / Orange translucide
- X-27 ● クリヤーレッド / Clear red / Klar-rot / Rouge translucide
- X-28 ● パークグリーン / Park green / Grasgrün / Vert pré
- XF-1 ● フラットブラック / Flat black / Matt schwarz / Noir mat
- XF-2 ● フラットホワイト / Flat white / Matt weiß / Blanc mat
- XF-3 ● フラットイエロー / Flat yellow / Matt gelb / Jaune mat
- XF-15 ● フラットフレッシュ / Flat flesh / Fleischfarben/matt / Chair mate
- XF-16 ● フラットアルミ / Flat aluminum / Matt Aluminium / Aluminium mat
- XF-19 ● スカイグレイ / Sky grey / Himmelgrau / Gris ciel
- XF-24 ● ダークグレイ / Dark grey / Dunkelgrau / Gris foncé
- XF-49 ● カーキ / Khaki / Khaki / Kaki
- XF-51 ● カーキドラブ / Khaki drab / Braun-khaki / Vert kaki
- XF-54 ● ダークシーグレイ / Dark sea grey / Dunkles Meergrau / Gris de mer foncé
- XF-56 ● メタリックグレイ / Metallic grey / Grau-metallic / Gris métallisé
- XF-57 ● バフ / Buff / Lederfarben / Chamois
- XF-60 ● ダークイエロー / Dark yellow / Dunkelgelb / Jaune foncé
- XF-61 ● ダークグリーン / Dark green / Dunkelgrün / Vert foncé
- XF-62 ● オリーブドラブ / Olive drab / Braun-oliv / Vert olive

塗装のしかた

《塗装する前に》

各部品の塗装する面のゴミやほこり、油などをやわらかい布でふき落して下さい。中性洗剤で一度洗っておくのも良いでしょう。接着剤のはみ出しやキズは塗装ではかくせません。カッターナイフや目の細かな紙やすりで修

正します。またパーティングライン（部品や金具の合せ目）もやすりをかけ修正し塗装します。

《塗装用具について》

タミヤモデリングブラシ、とき皿、ウエス（ボロ布）をご用意下さい。モデリングブラシは各種とりそろえてあります。筆塗りする場所や用途に合わせてご用意下さい。塗装し終わった筆はウエスでよく塗料をぬぐいとリ、溶剤（エナメル用とアクリル用があるので注意してまちがえないようにします。）でよく塗装を洗い流し、水洗してから保存します。

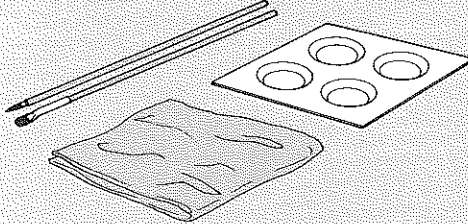

《タミヤスプレーの使い方》

新聞紙、ボール箱などを用意して下さい。雨の降っていない日中、風の無い日陰で新聞紙を用意してほこりの立たないようにしてから塗装します。スプレーの缶を上下によくふって缶の中の塗料をよくかきまぜます。塗料のまじり具合を見るために試し吹きをして下さい。塗装するものをボール箱などに固定し20cmくらい放して吹き付けます。スプレーの缶をすばやく同じ方向に動かしてシュッシュッと吹き付けて下さい。塗装する物よりひと回り大きな物を吹き付けるような気持ちで塗装するのがコツです。吹き付けた物は日陰でほこりがたからないように注意して十分にかわかせます。

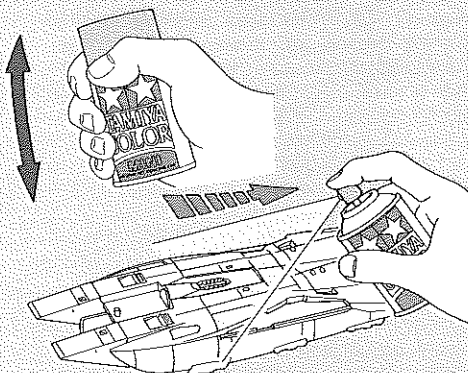

★スプレー塗料は缶に印刷された注意をよく読んで正しく使用して下さい。また火気のある場所での塗装は絶対にして下さい。

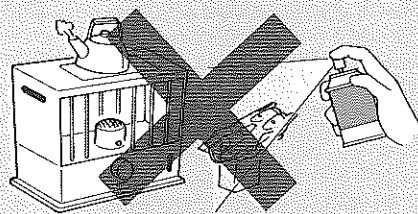

《マスキングのしかた》

全体の塗料がよく乾いているもの（塗料がよく乾いていないと下地がとけ出したり、マスキングテープに塗料がしみこんだりするので1〜2日以上はよく乾燥させる。）に塗りたくない部分の端からマスキングテープを順序よく貼ります。マスキングテープの上から塗りわけの線を鉛筆等で書き込みます。その線にそってタミヤデザインナイフで切れ込みを入れます。

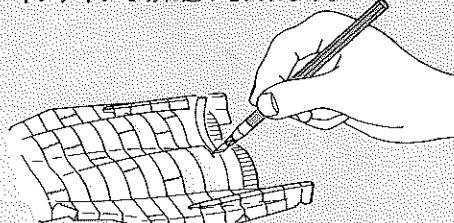

余分なマスキングテープをはがします。残ったマスキングテープをよくおさえ部品に密着させます。密着しているのを確かめてからタミヤスプレーで塗装します。塗料はあまり多く吹きかけるとたれたり、下地がとけ出しますので注意します。

《下塗り塗装について》

部品の成形色が濃い場合は、本塗装の前に下塗りとしてスーパーサーフェイサーや、フラットホワイトなどを吹きつけておくによいでしょう。成形色の濃い部品に淡い色の塗料を直接塗ると色が沈んでしまいます。しかし、下塗り塗装をしてあげれば淡い色は沈みませんし、その他の色もより本来の発色を見ることが出来ます。但し、本塗装は下塗り塗装が完全に乾いた後で行なって下さい。

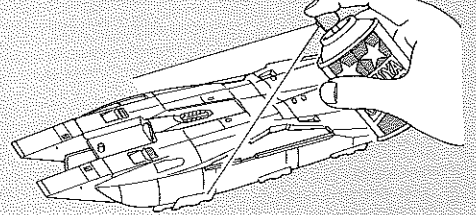

《メタル部品のバリとりと塗装》

①メタル部品のバリや丸い凸は目の細かな金属やすりでいねいにおとします。このとき部品に大きなキズがつかないように注意します。また穴がふさがっているときはピンバイスで穴をあけ、そっているものは、そりを直して下さい。

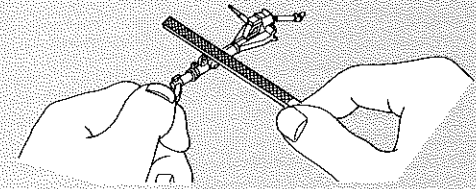

②次に1000番程度の紙やすりで表面をみがき、スーパーサーフェイサーを吹きつけてから塗装します。＊必ずスーパーサーフェイサーをふきつけてください。吹きつけないと塗装がはがれおちてしまうので注意して下さい。

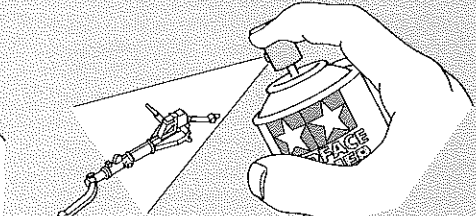

●タミヤモデリングブラシ(筆)

筆は塗る面積に応じて使いわけるのが基本です。広い面を塗る平筆は全部で4種類、細部の塗装用の面相筆は5種類そろっていて、どの筆も馬の毛が使われ、軸は木製で手によくなじむ使いやすい筆です。

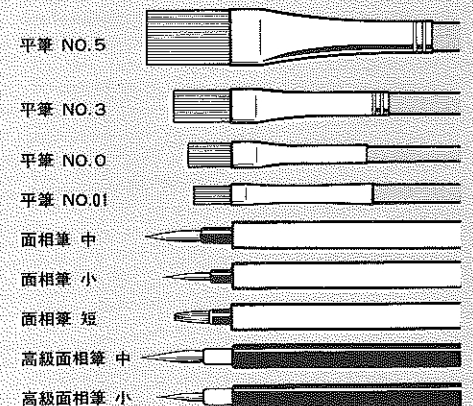

缶スプレーでは発売されていない色や自由に調合した色、筆塗りではずかしいメタリックやクリヤーカラーの塗料にはタミヤスプレーワークをご利用下さい。

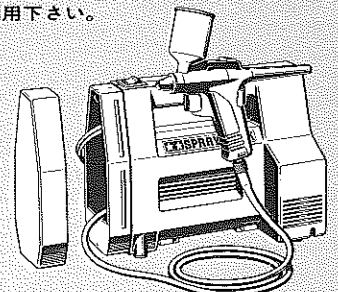

PAINTING THE F-15E STRIKE EAGLE

The McDonnell Douglas F-15E deployed by the United States Air Force are painted overall Gunship Gray, with low visibility national insignia markings, as shown on the instructions. Detail painting is called out during construction and should be done at that time.

PAINTING

Painting is an important point in finishing your model. Read the following hints to obtain the best results.

PRIOR TO PAINTING

★ Remove all dust and oil from parts prior to painting. If necessary, wash with detergent, rinse off thoroughly and allow to air dry.

★ Remove excess cement, fill in and clean up joints and seam lines. Smooth surface using a modeling knife and fine abrasive papers.

★ When attempting to paint light color on darker-color plastic: first apply surface primer or white paint, then paint color.

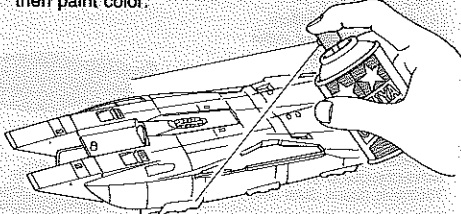
**BRUSH PAINTING**

Brush painting is the most common method of adding color to models, especially for the fine detail. In addition to the basic paints and brushes, the following items come in handy when painting: exclusive paint thinner, an empty paint jar or small paint tray, and rags. After painting, wipe paint from brush with rags and clean brush with thinner.

★ Thoroughly stir paint using a metal or glass rod before application. Avoid shaking the bottle, as it will cause bubbles.

★ Allow adequate ventilation while painting.

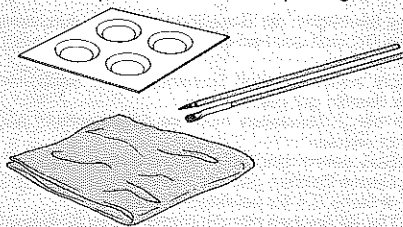
**SPRAY & AIRBRUSH PAINTING**

★ For finishing large areas, the use of spray paints or an airbrush will provide an even finish. It is recommended to work on a clear day with little humidity. Spray paint outdoors in a shady windless area, if possible. Use a cardboard box, newspapers, etc. to keep from painting other areas.

★ Objects to be painted should be secured on a base, so that you have access to all areas. For example, make a loop of a cloth tape with the adhesive facing outside, and secure a model body onto an empty can. Use adhesive side of cloth tape or spring clips for holding small parts.

★ When using a spray can, shake it well before painting. Test spray to check if paint is properly mixed.

★ Spray can or airbrush painting should be done in one direction only, and at a distance of about 20cm from the object. Always give a light coat to the entire surface and allow to dry, then repeat this procedure two or three times for a perfect finish.

★ When using spray or airbrush, carefully read and follow the instructions provided.

★ Avoid painting near an open fire.

★ Never apply lacquer paints over enamel/acrylic paints. It could harm the painted surface.

MASKING

★ When you apply more than one color to a surface, use of masking tape is convenient. Use a high grade paper tape available from Tamiya and at hobby shops and art stores.

★ When painting a curved or irregular border line, roughly mask off the border area first. Then trace the line with a pencil, and cut along this line using a

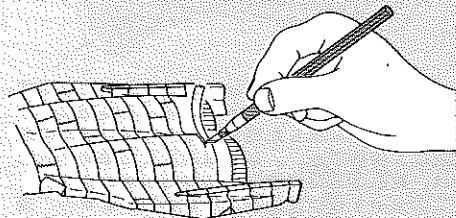

modeling knife and remove the excess tape. Be careful not to cut into the plastic surface. Press down the tape edges firmly with your finger before painting.

★ When applying tape to a pre-painted surface, make sure the paint has completely cured.

PREPARING DIE-CAST METAL PARTS

① Remove any excess metal with a file, being careful to avoid damaging the parts. Open any clogged screw holes using a pin vise if necessary.

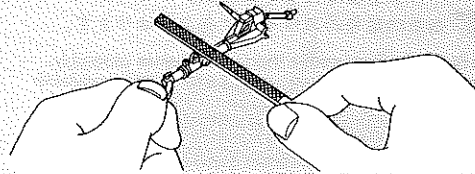

② Polish the metal surface using fine abrasives (#1000) and prepare for painting using a paint primer.

BEMALUNG DER F-15E STRIKE EAGLE

Die McDONNELL DOUGLAS F-15E, welche bei der US-Luftwaffe im Einsatz ist, ist überall mit Gunship-Gräu bemalt. Die National-Insignien sind bei geringer Sichtweite zu sehen wie in der Bauanleitung gezeigt. Die Einzelteilbemalung sollte während des Zusammenbaus erfolgen.

BEMALUNG

Die Bemalung ist für die Fertigstellung Ihres Modells von wesentlicher Bedeutung. Lesen Sie die folgenden Hinweise, um das beste Ergebnis zu erzielen.

VOR DER BEMALUNG

★ Vor der Bemalung alle Staub- und Ölreste entfernen. Mit Spülmittel abwaschen, wenn nötig, gründlich spülen und an der Luft trocknen lassen.

★ Überflüssigen Klebstoff entfernen, Modell abspachteln und Fugen verschließen. Oberflächen mit Modelliermesser bearbeiten, abspachteln und schmirgeln.

★ Wenn Sie versuchen, hellere Farbe auf dunklere Plastik zu malen, zuerst Oberflächen-Grundierung oder weiß auf dunklere Farbe malen, dann hellere Farbe auftragen.

BEMALUNG MIT PINSEL

Die Bemalung mit einem Pinsel ist die üblichste Methode der Bemalung und besonders der kleinen Einzelheiten. Zusätzlich zu den Farben und Pinseln sind folgende Gegenstände für die Bemalung nützlich: speziell für Farben entwickelter Verdüner, ein leerer Farbtropf oder Farbpalette und ein Wischtuch. Nach dem Bemalen mit einem Tuch Farbe vom Pinsel w-

schen und Pinsel mit Verdüner reinigen.

★ Vor dem Auftragen die Farbe mit einem Metall- oder Glasstäbchen gründlich umrühren. Vermeiden Sie, das Fläschchen zu schütteln, da Luftblasen entstehen können.

★ Sorgen Sie bei der Bemalung für ausreichende Belüftung.

SPRÜH- & AIRBRUSH-BEMALUNG

★ Bei der Bemalung von großen Flächen erreicht man mit Sprüh- oder Airbrush-Farben eine glatte Oberfläche. Es wird empfohlen, an einem klaren Tag mit geringer Luftfeuchtigkeit zu arbeiten. Sprüh-Farben, wenn möglich, draußen an einem schattigen und windstillen Platz verarbeiten. Karton, Zeitungen usw. verwenden, um nicht versehentlich andere Flächen mit einzufärben.

★ Das zu bearbeitende Objekt auf einen Sockel stellen, sodaß Sie von allen Seiten herankommen. Machen Sie z.B. aus einem Textilklebeband eine Schlaufe mit der Klebefläche nach außen und befestigen die Karosserie des Modells auf einer leeren Dose. Verwenden Sie die Klebeflächen des Textilklebebands oder Federklammern um Kleinteile zu halten.

★ Die Bemalung mit Sprühdosen oder Airbrush sollte nur in einer Richtung erfolgen und in ca. 20 cm Entfernung von dem Modell. Sprühen Sie auf die gesamte Oberfläche immer eine dünne Schicht und lassen Sie sie trocknen, dann wiederholen Sie diese Prozedur zwei bis dreimal für ein perfektes Finish.

★ Bei Verwendung von Sprüh-Farben oder Airbrush

die beigefügte Bedienungsanleitung sorgfältig lesen.

★ Das Modell nicht in Nähe eines offenen Feuers bemalen.

★ Niemals Lackfarbe über Enamel/Acryl-Farbe auftragen. Es könnte die bemalte Oberfläche beschädigen.

ABKLEBEN

★ Wenn Sie auf eine Oberfläche mehr als eine Farbe auftragen möchten, ist es sinnvoll ein Klebeband zu verwenden. Benützen Sie ein Papier-Klebeband von TAMIYA, welches in Hobby-Läden erhältlich ist.

★ Wenn eine Rundung oder unregelmäßige Linie zu bemalen ist, kleben Sie die Grenzlinie zuerst grob ab. Dann mit einem Stift an der Linie entlang fahren und mit einem Modelliermesser an dieser Linie entlang schneiden und das überflüssige Klebeband entfernen. Achten Sie darauf, nicht in die Plastik-Oberfläche einzuschneiden. Drücken Sie die Ecken des Klebebandes vor der Bemalung mit dem Finger fest an.

★ Wenn Sie Klebeband auf eine bereits bemalte Oberfläche anbringen möchten, zuerst vergewissern, ob die Farbe vollständig trocken ist.

VORBEREITUNG DER DRUCKGUSSTÜCKE

① Entfernen Sie überstehende Metallstücke mit einer Feile, aber achten Sie darauf, die Teile nicht zu beschädigen. Öffnen Sie alle verstopften Schraubenlöcher, wenn notwendig mit einem Schraubstock.

② Polieren Sie die Metalloberfläche mit einem feinen Schmirgelpapier (#1000) und bereiten Sie sie mit einer Grundierung für die Bemalung vor.

DECORATION DU F-15E STRIKE EAGLE

Les McDonnell Douglas F-15E en service dans l'U.S. Air Force sont peints uniformément en "Gunship Grey" avec des marques de nationalités et de servitude basse visibilité (voir instructions). La peinture des détails doit s'effectuer lors du montage.

PEINTURE

De sa bonne exécution dépend la réussite de votre maquette. Lire attentivement les conseils suivants pour obtenir les meilleurs résultats.

PREPARATION

★ Enlever la poussière et la graisse de toutes les pièces devant être peintes. Si nécessaire, les nettoyer avec un détergent, rincer soigneusement et laisser sécher.

★ Éliminer tout excès de colle, mastiquer et poncer les jointures et lignes de moulage (papier abrasif fin).

★ Avant l'application de peinture claire sur du plastique plus foncé, apprêter à l'aide du Surface Primer ou de peinture blanche.

PEINTURE AU PINCEAU

C'est la méthode la plus employée, en particulier pour les détails. En plus des peintures et pinceaux classiques, les accessoires suivants sont d'une grande utilité: diluant, pots de peinture vides ou palette et des chiffons. Après exécution, nettoyer le

pinceau avec un chiffon et le rincer au diluant.

★ Bien mélanger la peinture à l'aide d'une tige en verre ou métallique avant de l'appliquer. Éviter de remuer le pot car des bulles se formeraient.

★ Aérer la pièce pendant les travaux de peinture.

PEINTURE A LA BOMBE ET A L'AEROGAPHE

★ Pour peindre de grandes surfaces, les bombes aérosols ou l'aérogaphe sont indispensables pour assurer un fini parfait. Il est préférable de travailler à l'extérieur par vent nul et à l'ombre. Installer les pièces à peindre sur un carton, du journal... pour protéger les alentours.

★ Les pièces doivent être fixées sur un support afin de pouvoir accéder à toute leur surface. Par exemple, faites une boucle en ruban adhésif pour fixer une carrosserie sur une bombe vide. Utiliser du ruban adhésif ou des clips pour maintenir en place des pièces plus petites.

★ Agiter l'aérosol avant de vaporiser la peinture. Effectuer un essai pour vérifier si cette dernière est bien mélangée.

★ La mise en peinture doit s'effectuer en une seule direction et à une distance de 20cm de l'objet. Appliquer toujours une légère couche sur toute la surface puis laisser sécher. Répéter ensuite cette procédure deux ou trois fois pour obtenir un fini parfait.

★ Lire soigneusement les instructions fournies avec l'aérosol ou l'aérogaphe.

★ Ne pas opérer près d'une flamme.

★ Ne pas appliquer de peintures laquées au-dessus de peintures acryliques en émail, ces dernières pouvant être endommagées.

MASQUAGE

★ Pour délimiter les zones à peindre, la bande-cache convient parfaitement. Utiliser de la bande adhésive papier disponible chez un détaillant en maquettes et fournitures d'art.

★ Lorsque la délimitation des teintes est irrégulière, commencer par appliquer la bande-cache puis y tracer la ligne de séparation. À l'aide d'un couteau de modélisme, inciser la bande en suivant le tracé et enlever la partie excédentaire. Veiller à ne pas inciser le plastique lors de cette opération. Appuyer fermement sur les bords de la bande-cache avant d'entamer la mise en peinture.

★ Lorsque la bande-cache est apposée sur une surface déjà peinte, bien s'assurer que la peinture soit parfaitement sèche.

PREPARATION DES PIÈCES MÉTAL

① Enlever tout excès de métal avec une lime sans endommager les pièces. Ouvrir tout trou obstrué avec un outil à percer, si nécessaire.

② Passer du papier abrasif fin (1000) sur la surface des pièces et appliquer de l'apprêt en bombe TAMIYA avant de peindre.



- ★お買い求めの際、または組み立ての前には必ずキットの内容をお確かめ下さい。万一不良部品、不足部品などありました場合には、お買い求めの販売店にご相談下さい。なお組み立てを始められた後は、製品の返品交換などには応じかねます。
- ★このセットには接着剤は含まれていません。接着にはプラスチック用接着剤、タミヤセメントを別にお買い求め下さい。
- ★キットの組み立てに入る前に、あらかじめ説明書をよく見て全体の流れをつかんで下さい。
- ★接着剤、塗料は必ずプラスチック用を使用し換気には十分注意して下さい。
- 図中青く塗られた部分は接着面です。
- このマークは塗装指示のマークです。このセットに必要な塗料と塗装色はP4のペインティングを参考にして下さい。
- ☞ 指示の番号のスライドマークをはります。

- ★Study the instructions thoroughly before assembly.
- ★Use plastic cement and paints only (available separately).
- ★Use cement sparingly and ventilate room while constructing.
- ★Remove plating from areas to be cemented.

- Portions indicated in blue require cement.
- This mark denotes numbers for Tamiya Paint colors. ★Refer to P4 for paints required.
- ☞ This mark denotes decal number to apply.

- ★Vor Baubeginn die Bauanleitung genau durchlesen.
- ★Nur Klebstoff und Farben für Plastik verwenden (separat erhältlich).
- ★Nicht zuviel Klebstoff verwenden. Der Raum sollte beim Basteln gut gelüftet sein.
- ★An den Klebestellen muß die Chromschicht abgeschabt werden.

- Blau gekennzeichnete Teile erfordern Klebstoff.
- Dieses Zeichen gibt die Tamiya-Farbnummern an. ★Siehe S.4 für benötigte Farben.
- ☞ Dieses Zeichen gibt die Nummer des Abziehbildes an, das anzubringen ist.

- ★Bien étudier les instructions de montage.
- ★Utiliser uniquement une colle et des peintures spéciales pour le polystyrène (disponibles séparément).
- ★Utiliser aussi peu que possible la colle et aérer la pièce pendant la construction.
- ★Enlever le revêtement chromé des parties à encoller.
- Les parties imprimées en bleu doivent être collées.
- Ce signe indique la référence de la peinture TAMIYA à utiliser. ★Se référer à la page 4 pour les peintures à utiliser.
- ☞ Ce signe indique le numéro de la décalcomanie à utiliser.

《使用する工具》/ Tools required
Benötigtes Werkzeug / Outils requis

- 接着剤(プラスチック用)
Cement
Kleber
Colle



ニッパー
Side Cutter
Zwickzange
Pince coupante

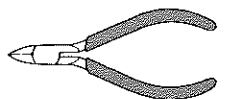

ナイフ
Modeling knife
Modelliermesser
Couteau de modéliste



ピンセット
Tweezers
Pinzette
Précettes

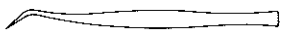

デザインナイフ
Design knife
Modelliermesser
Couteau à dessiner



ヤスリ
File
Feile
Lime

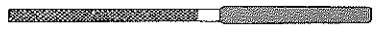

+ドライバー(中)
(+) Screwdriver medium
(+) Schraubenzieher mittel
Tournevis (+) moyen

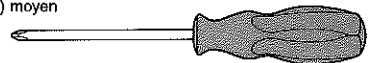

付属ドライバー(1.4mm、1.6mmビス用)
Screwdriver (included in kit)
Schraubenzieher (im Bausatz enthalten)
Tournevis (fourni dans le kit)

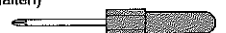

他に、紙やすり、はさみなども用意して下さい。
Fine abrasives (#1000) and scissors are also required.
Feines Schmirgelpapier (# 1000) und Scheren sind ebenso notwendig.
Du papier abrasif fin (1000) et des ciseaux sont également nécessaires.

1 コクピットのくみ立て
Cockpit assembly
Cockpit-Einbau
Assemblage du cockpit

2×4mm 皿ビス
Screw
Schraube
Vis

F27
XF-19

F26
XF-19

D24
XF-2

F27
XF-19

2 《前席計器板》
Front instrument panel
Vorderes Instrumentenbrett
Tableau de bord avant

《後席計器板》
Rear instrument panel
Hinteres Instrumentenbrett
Tableau de bord arrière

J9
X-26

F22

F32

X-7

XF-3

XF-19

XF-1

X-18

XF-1

J8

X-26

J3

XF-1

XF-3

X-1

F23

X-7

X-18

XF-19

XF-1

3 計器板のとりつけ
Attaching instrument panels
Instrumentenbrett-Einbau
Fixation des tableaux de bord

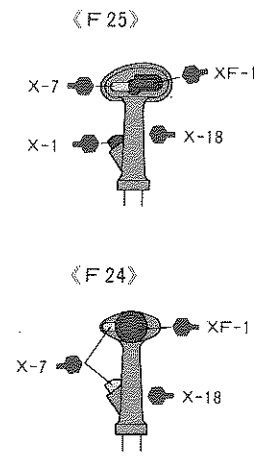
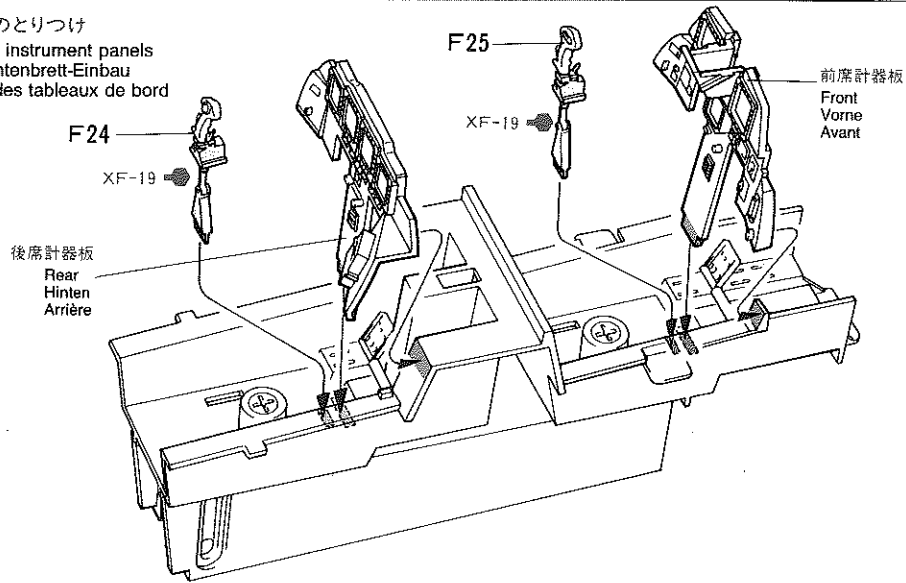

4 両側計器板のとりつけ
Side consoles
Seitenkonsole
Consoles latérales

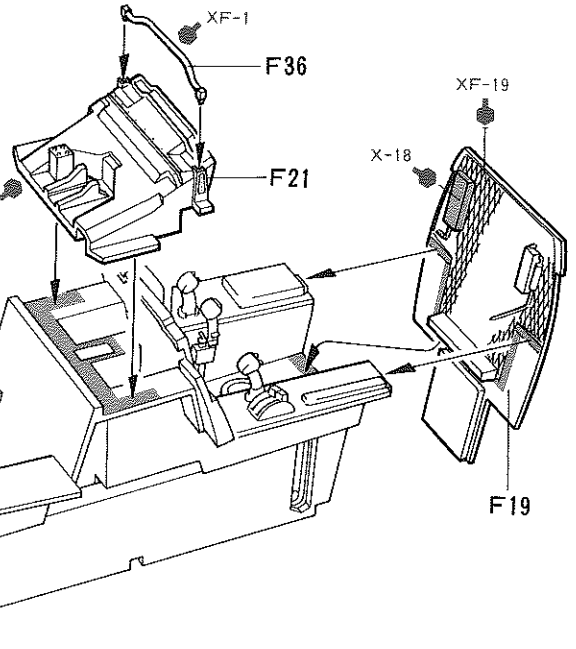
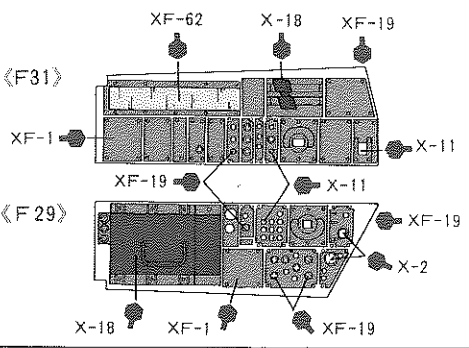
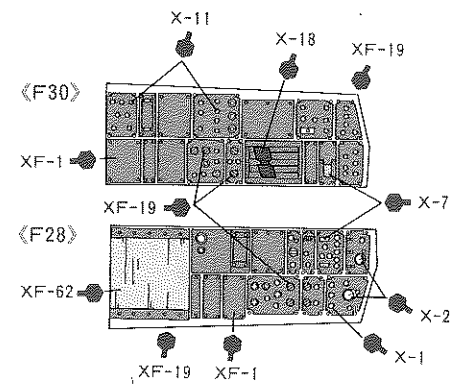
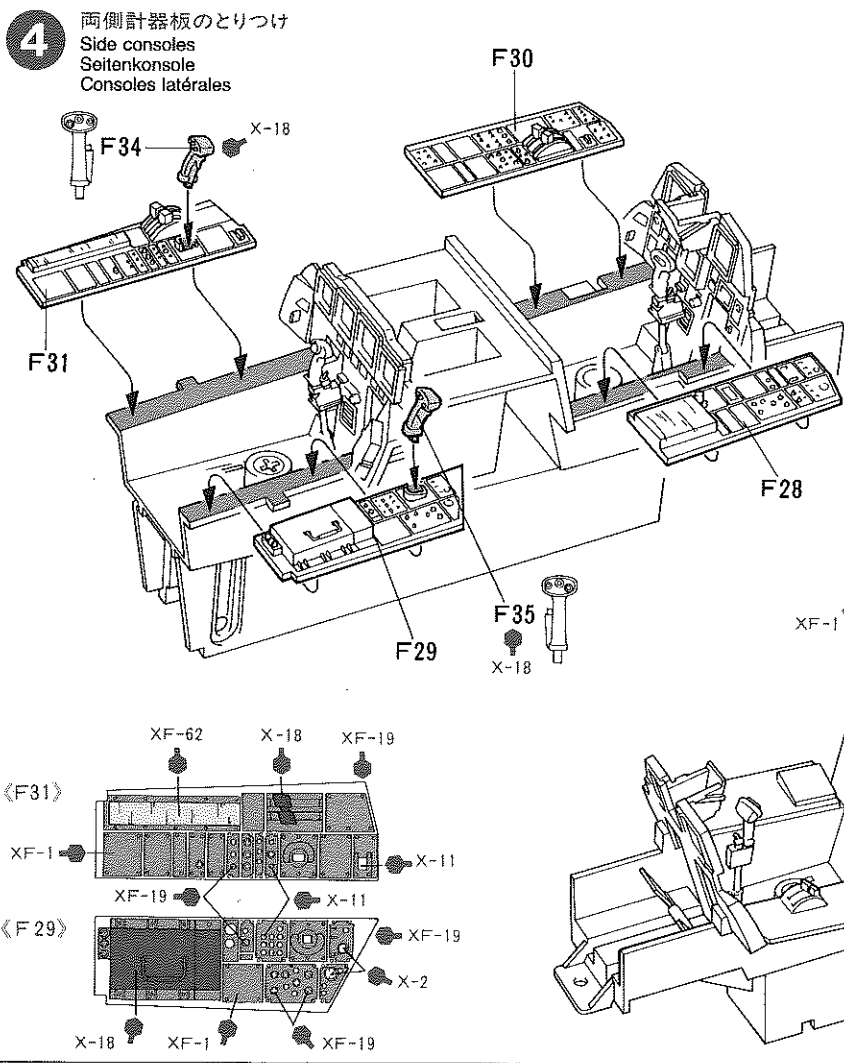

注意 ★金属部品を塗装するときは、4ページを参考にタミヤスーパーサーフェイサーを吹きつけてから本塗装して下さい。
★Prime metal parts prior to painting. Surface Primer (Item 87026) is available from Tamiya.
★Metallteile vor der Bemalung erst grundieren. Oberflächen-Grundierung (87026) ist von Tamiya erhältlich.
★Apprêter les pièces en métal avant de les peindre (apprêt Tamiya réf. 87026 disponible séparément).

5 前脚のくみたて
Nose gear
Bugrad
Train avant

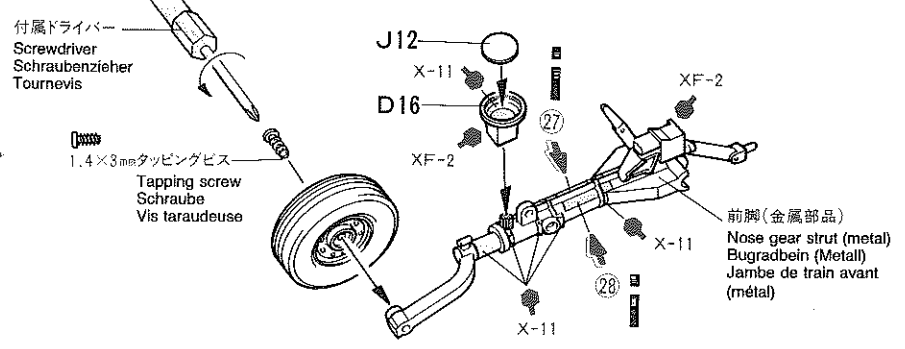
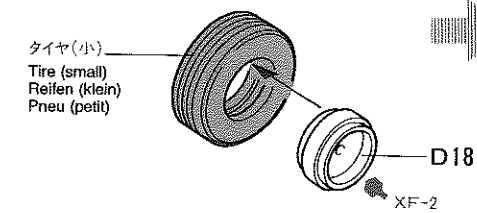

6 前脚のとりつけ
 Attaching nose gear
 Bugrad-Einbau
 Fixation du train avant

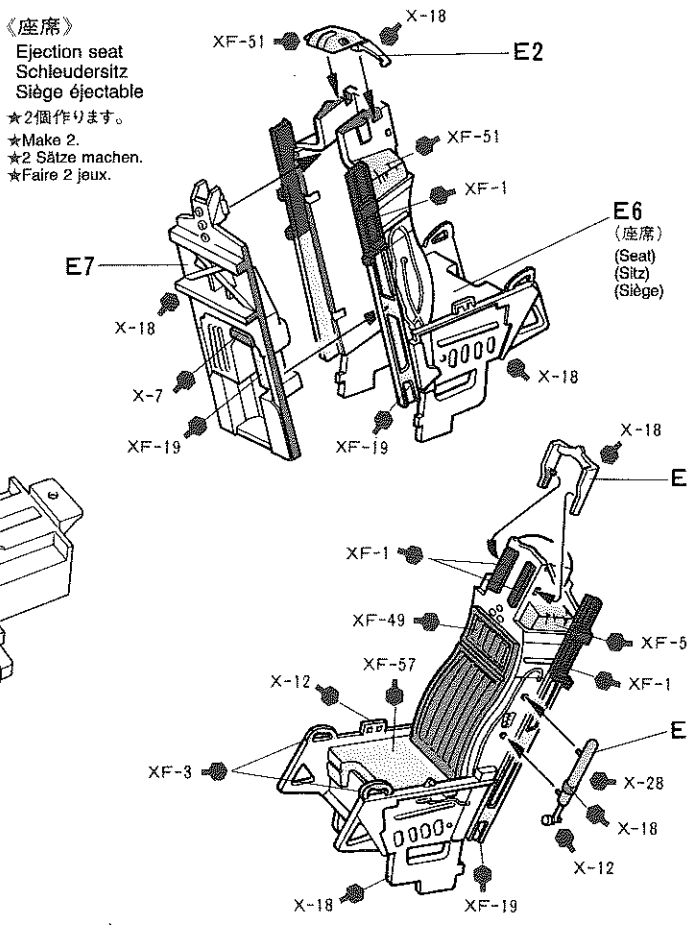
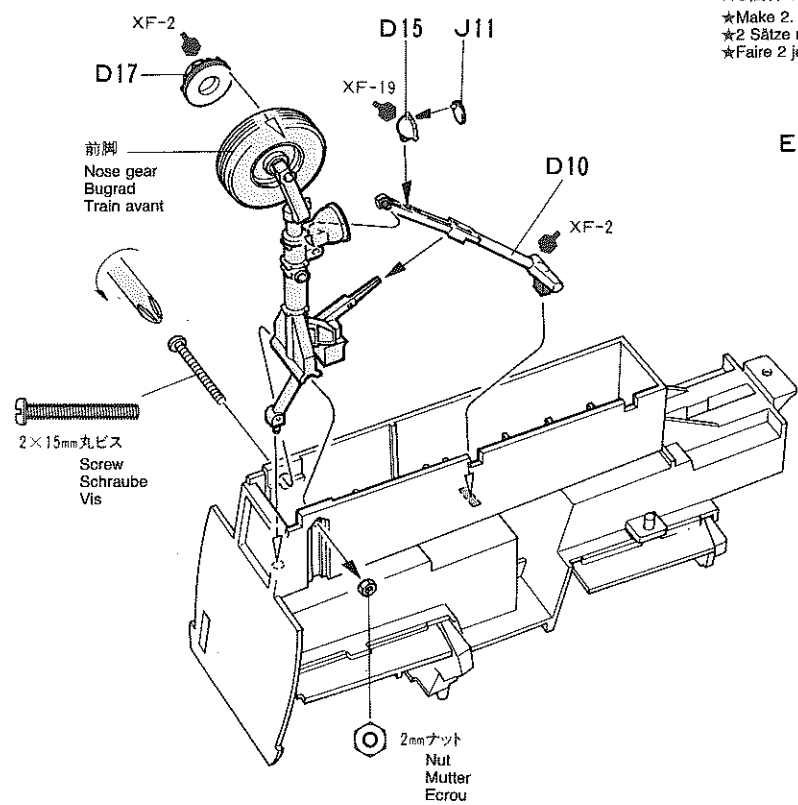

7 座席のとりつけ
 Attaching seats
 Sitz-Einbau
 Fixation des sièges

★2体作ります。
 ★Make 2.
 ★2 Sätze machen.
 ★Faire 2 jeux.

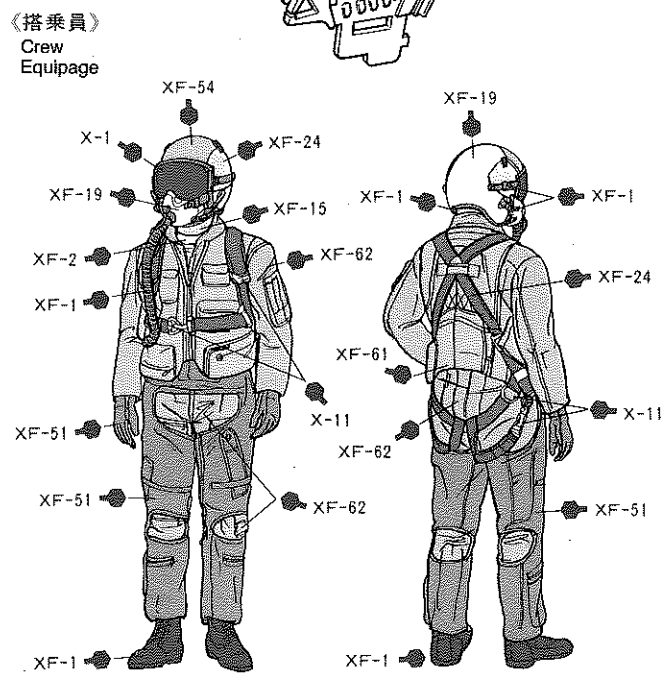
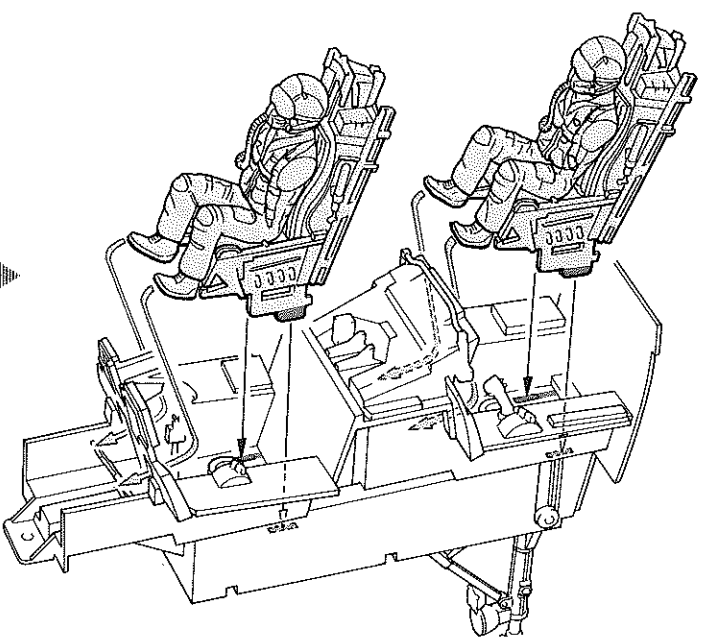
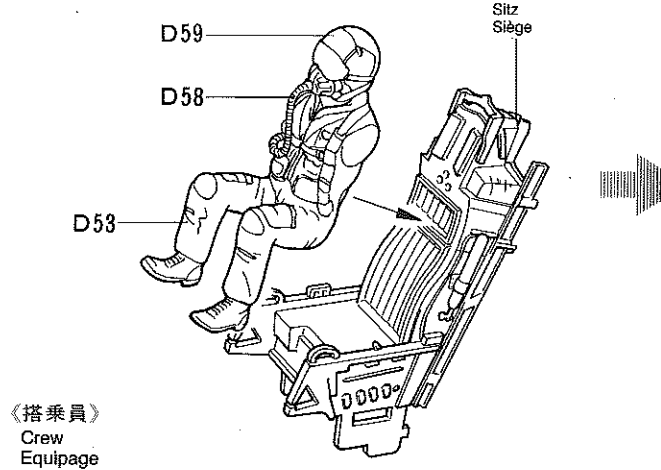

★座席は図のようにとりつけます。
 ★Install seats as shown.
 ★Sitz wie gezeigt einbauen.
 ★Installer les sièges comme indiqué.

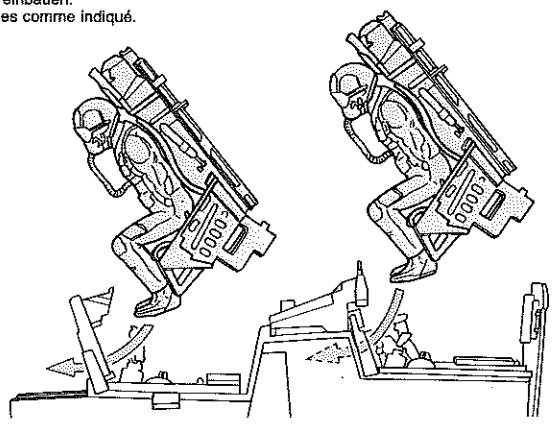

8 腕のとりつけ位置
Positioning arms
Stellung der Arme
Positionnement des bras

★この2例の他にも、自由に腕を組み合せて、いろいろなポーズを作ってもよいでしょう。
★Refer to the examples shown, and place arms as you like.
★Die Arme mit Hilfe der Abbildungen nach Wunsch anbringen.
★Se référer aux exemples et positionner les bras à sa convenance.

《キャノピー閉状態》

Canopy closed
Kanzel geschlossen
Canopée fermée

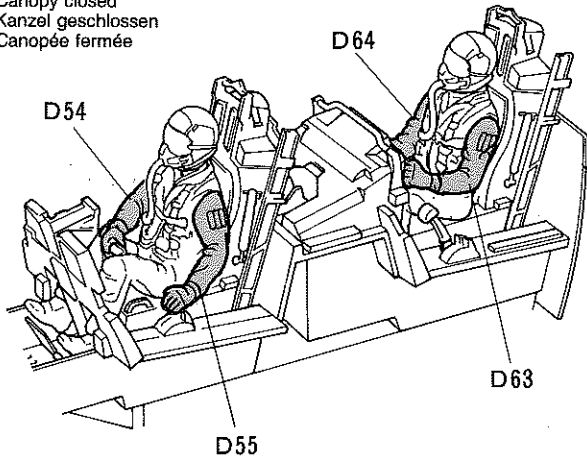

《キャノピー開状態》

Canopy open
Kanzel offen
Canopée ouverte

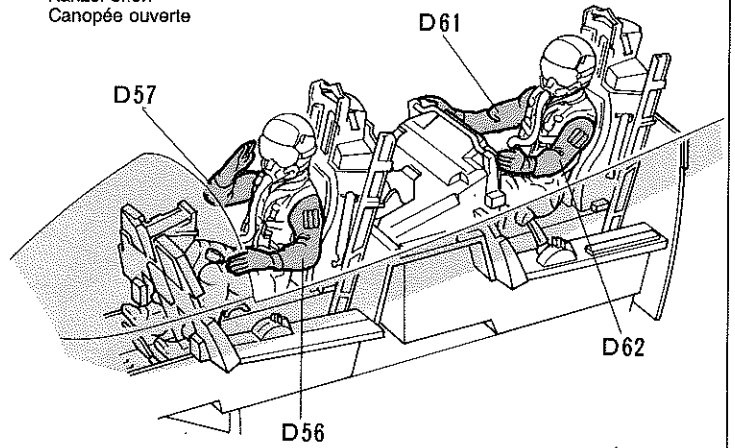

★D56はキャノピー開状態のときのみ使用します。㊸の段階で図のようにとりつけます。
★Arm D56 is used when canopy is open. Attach during step ㊸, so the hand rests on the windshield.
★Arm D56 wird für geöffnete Kanzel verwendet. Bei Schritt ㊸ anbringen, damit er die Scheibe greifen kann.
★Le bras D56 est destiné à une configuration canopée ouverte. Le fixer à l'étape ㊸ en le faisant reposer sur le pare-brise.

9 機首のくみため
Forward fuselage
Vordere Rumpfhälfte
Fuselage avant

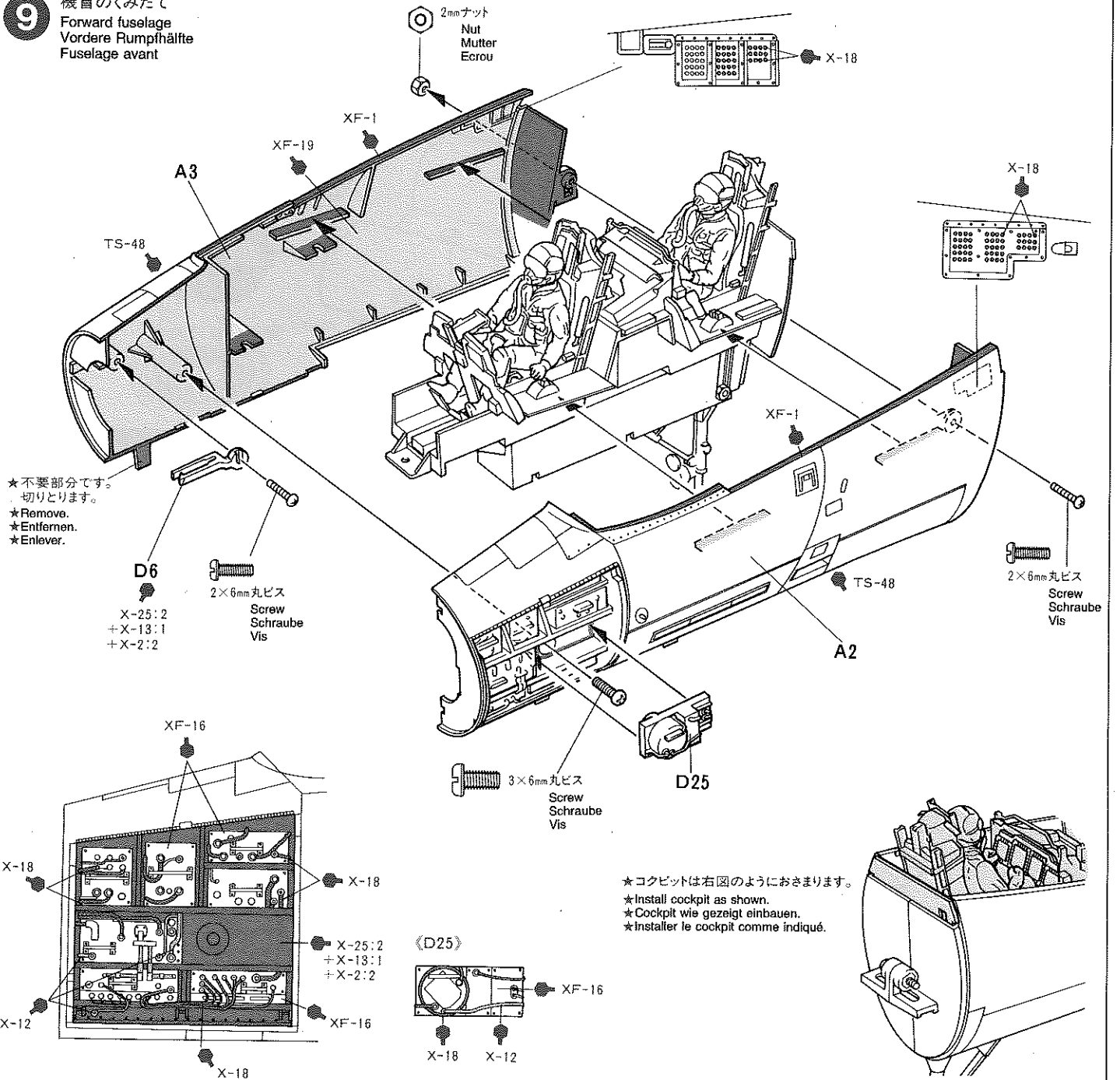

★不要部分です。
切り取ります。
★Remove.
★Entfernen.
★Enlever.

★コックピットは右図のようにおさめます。
★Install cockpit as shown.
★Cockpit wie gezeigt einbauen.
★Installer le cockpit comme indiqué.

10

エアダクトのくみため
Air duct
Luftkanäle
Rampes d'admission d'air

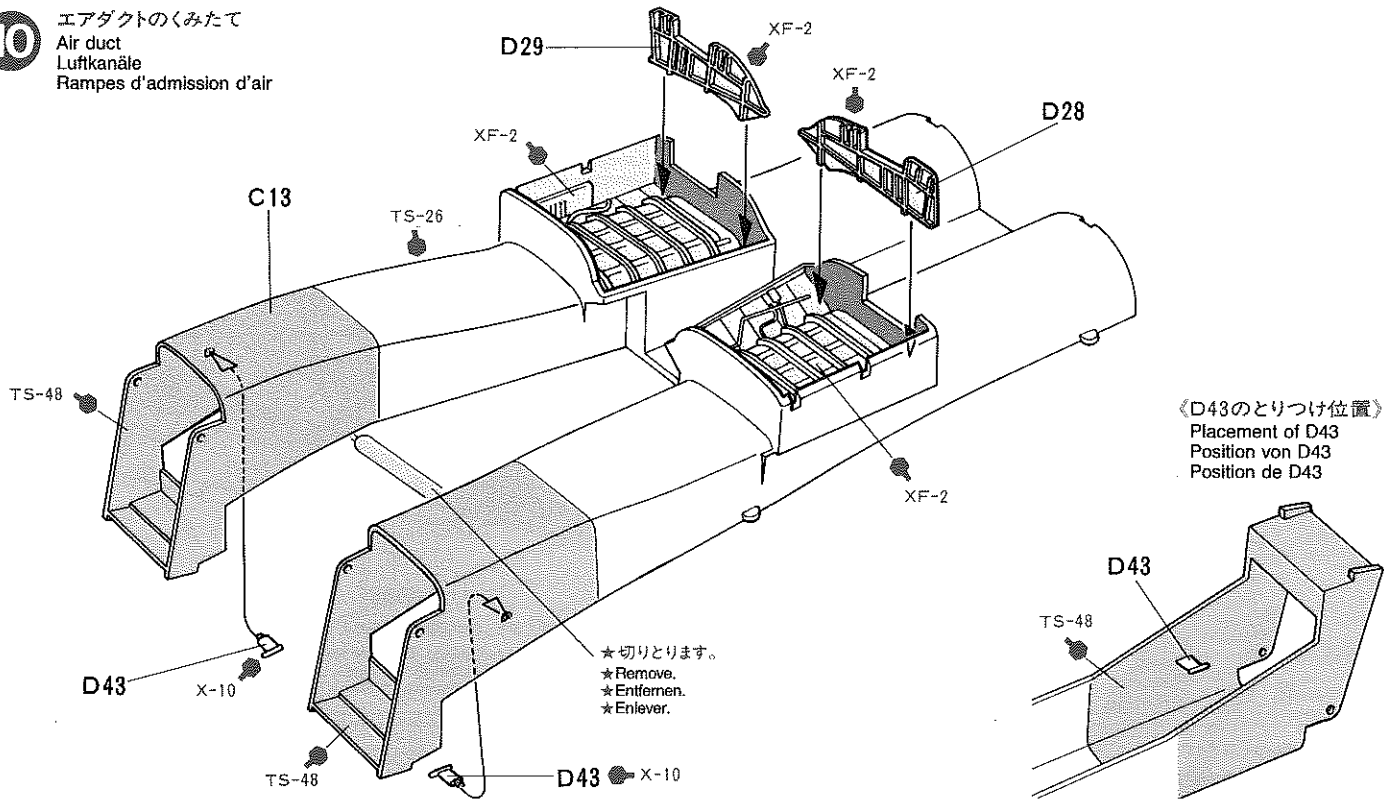

11

コンプレッサーファンのとりつけ
Compressor fans
Verdichterturbine
Aubes de compresseur

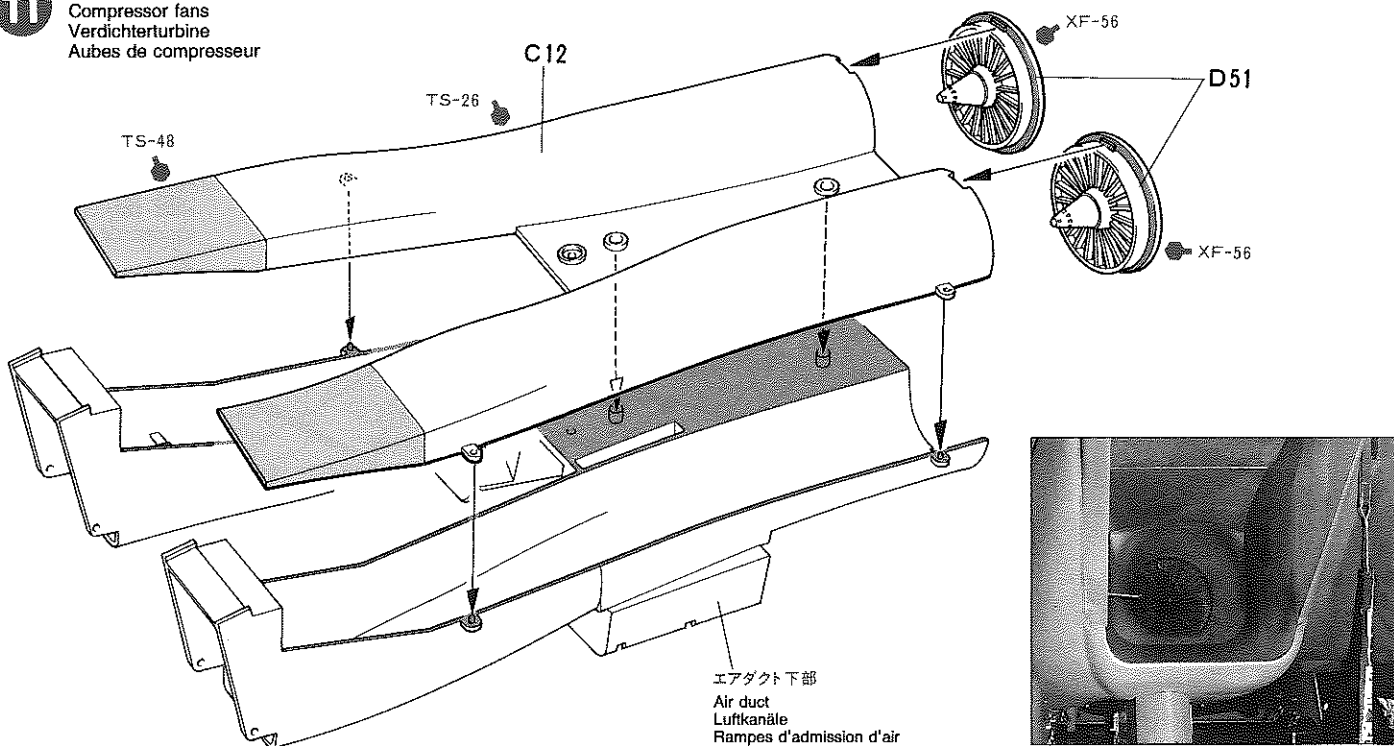

12

エアインテークのくみため
Air intakes
Lufteinlaß
Entrées d'air

《左側》
Left
Links
Gauche

《右側》
Right
Rechts
Droite

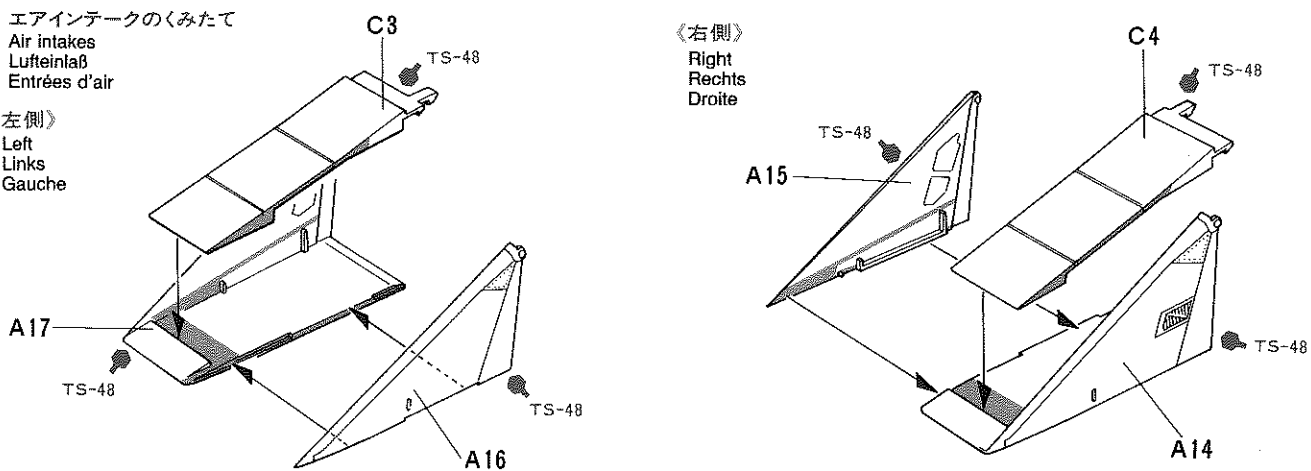

13 エアインテークのとりつけ
Attaching air intakes
Lufteinlaß-Einbau
Fixation des entrées d'air

左側
Left
Links
Gauche



このマークの所は接着しません。
Do not cement.
Nicht kleben.
Ne pas coller.

右側
Right
Rechts
Droite

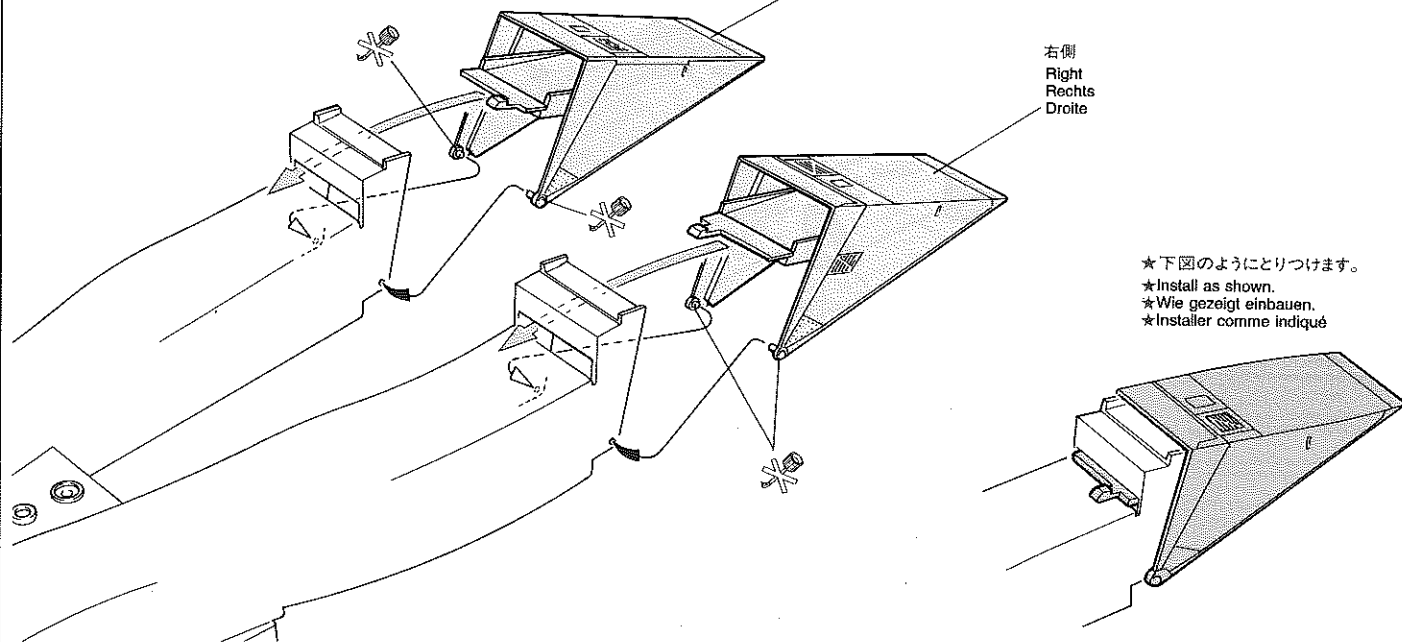

★下図のようにとりつけます。
★Install as shown.
★Wie gezeigt einbauen.
★Installer comme indiqué

14 機体下部のとりつけ
Lower fuselage
Untere Rumpfhälfte
Fuselage inférieur

《エンジンファン》

Afterburner flame holder
Fan-Triebwerk
Turbines d'entraînement
des compresseurs

★2個作ります。
★Make 2.
★2 Sätze machen.
★Faire 2 jeux.

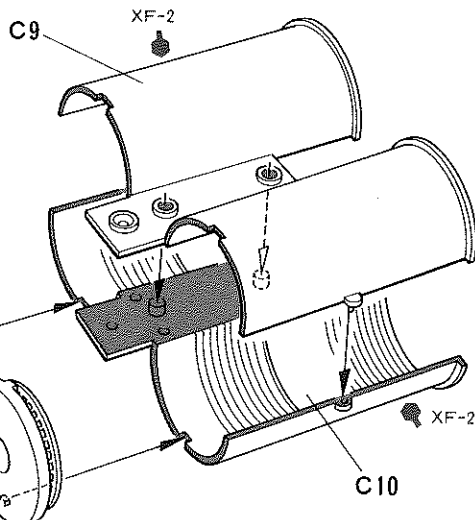
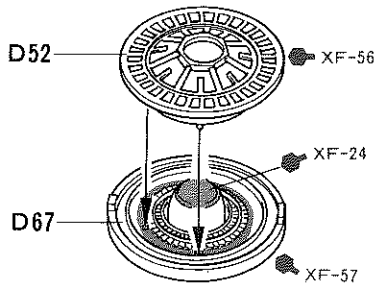

2×6mm丸ビス
Screw
Schraube
Vis

エアダクト
Air duct
Luftkanäle
Rampes d'admission d'air

機体下部
Lower fuselage
Untere Rumpfhälfte
Fuselage inférieur

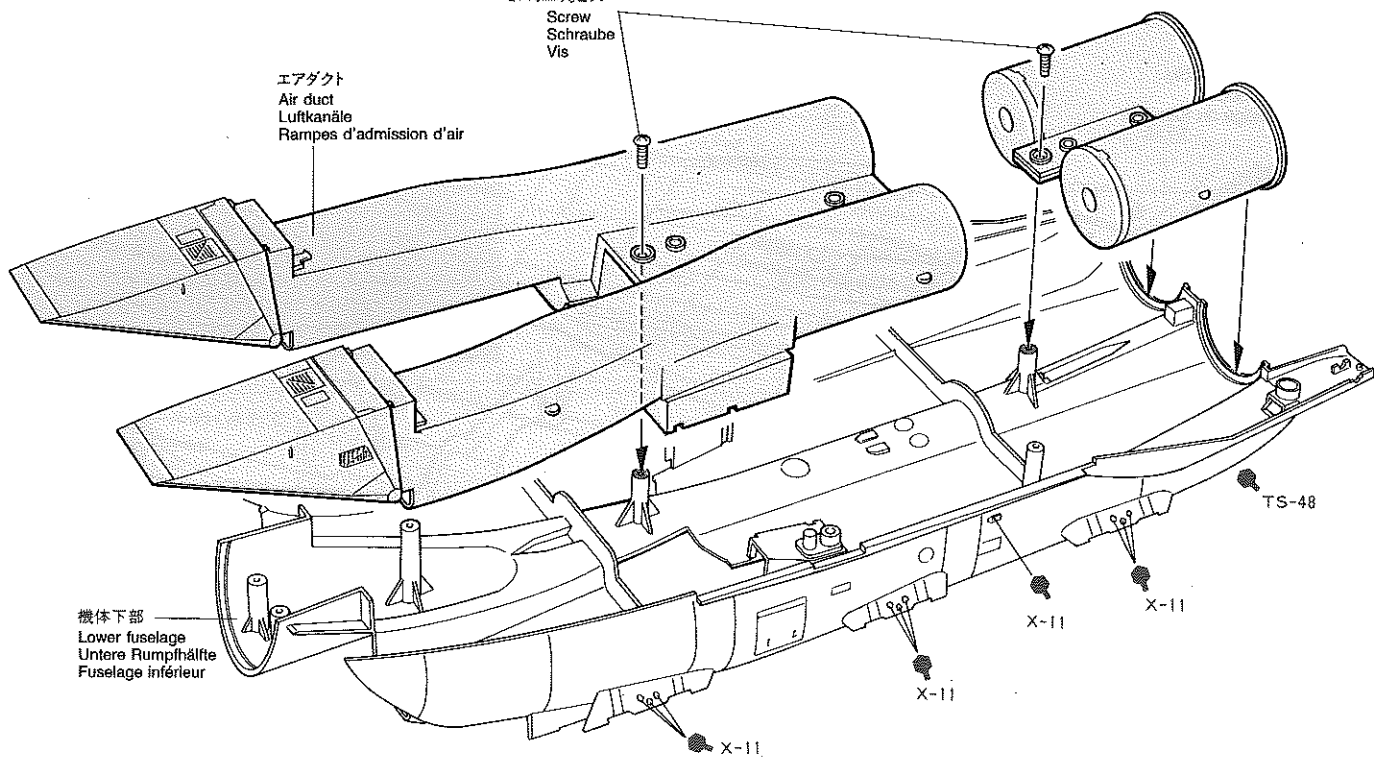

15

M61A1ガトリング銃のとりつけ
M61A1 20mm Vulcan cannon
M61A1 20mm Vulkan-Geschütz
Canon 20 mm M61A1 Vulcan

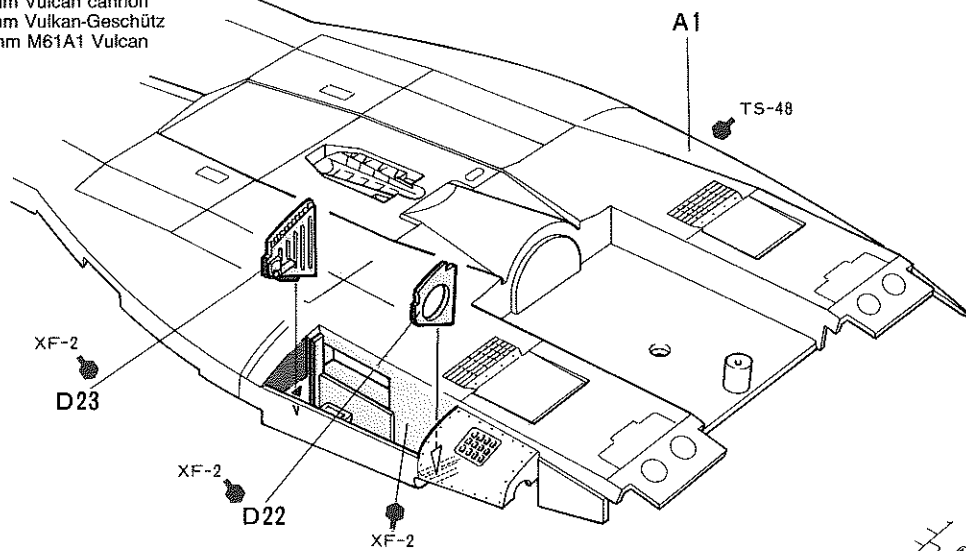

《M61A1のバレル》
Gun barrels
Kanonenrohr
Tubes du canon

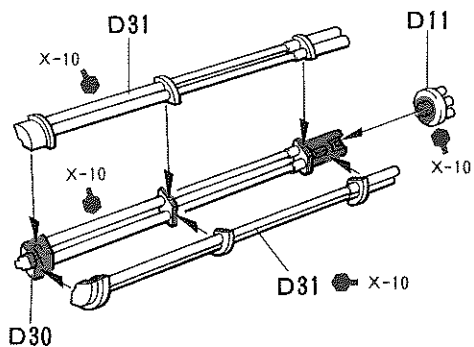

《M61A1本体》
M61A1

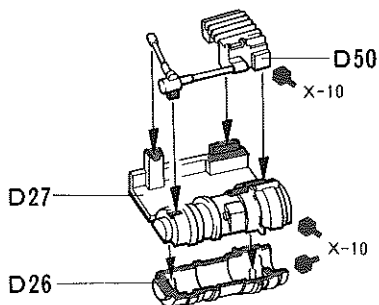

M61A1本体
M61A1

バレル
Gun barrels
Kanonenrohr
Tubes du canon

16

機体のくみ立て
Fuselage assembly
Rumpf-Einbau
Assemblage du fuselage



3×6mm丸ビス
Screw
Schraube
Vis

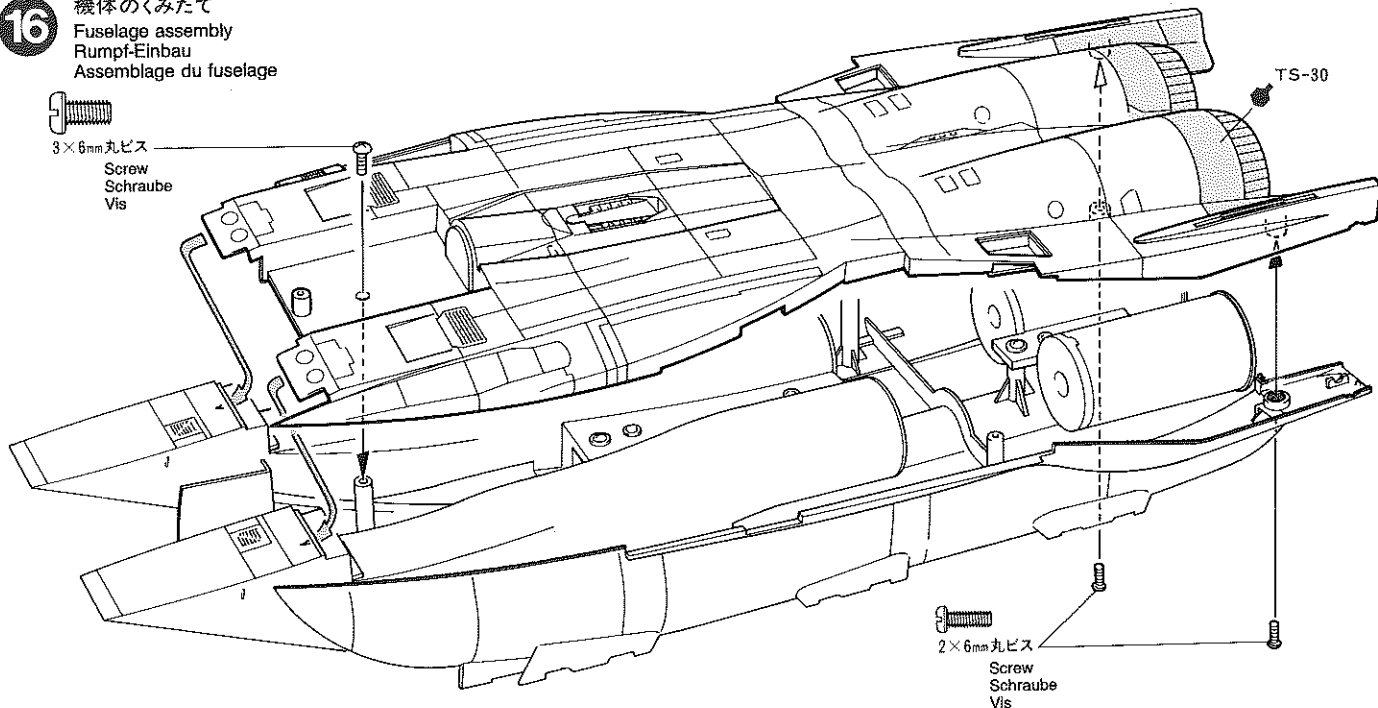

2×6mm丸ビス
Screw
Schraube
Vis

17 エンジンノズルのくみたち **★2組作ります。**
 Exhaust nozzle **★Make 2.**
 Ausströmdüse **★2 Sätze machen.**
 Tuyères **★Faire 2 jeux.**

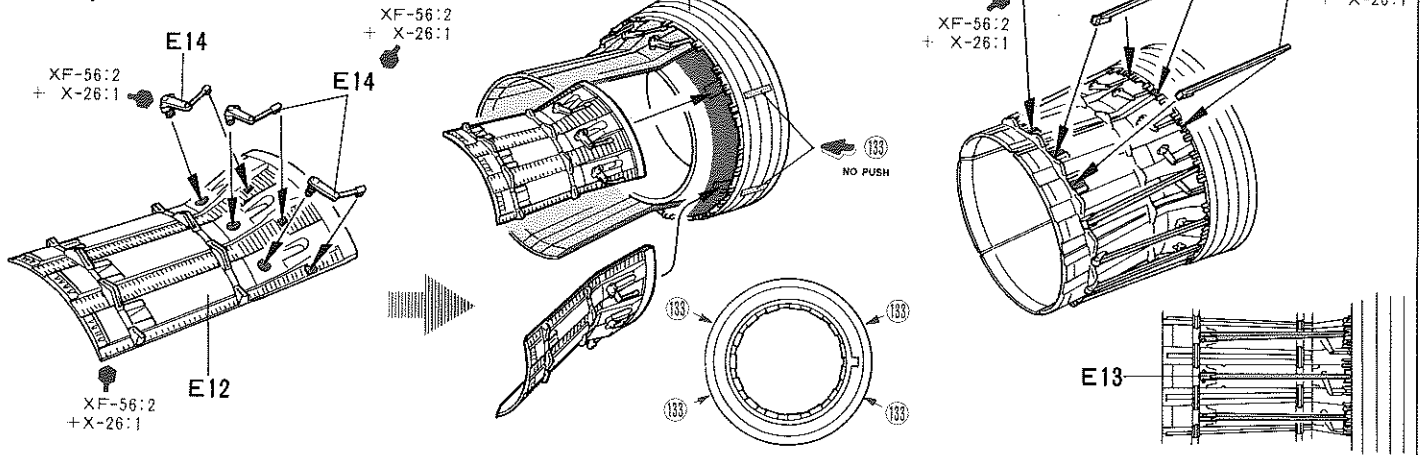

18 機体後部のくみたち
 Rear section
 Hinterteile
 Section arrière

《ALQ-119ECM(右側)》
 ALQ-119 ECM (right)
 (rechts)
 (droite)

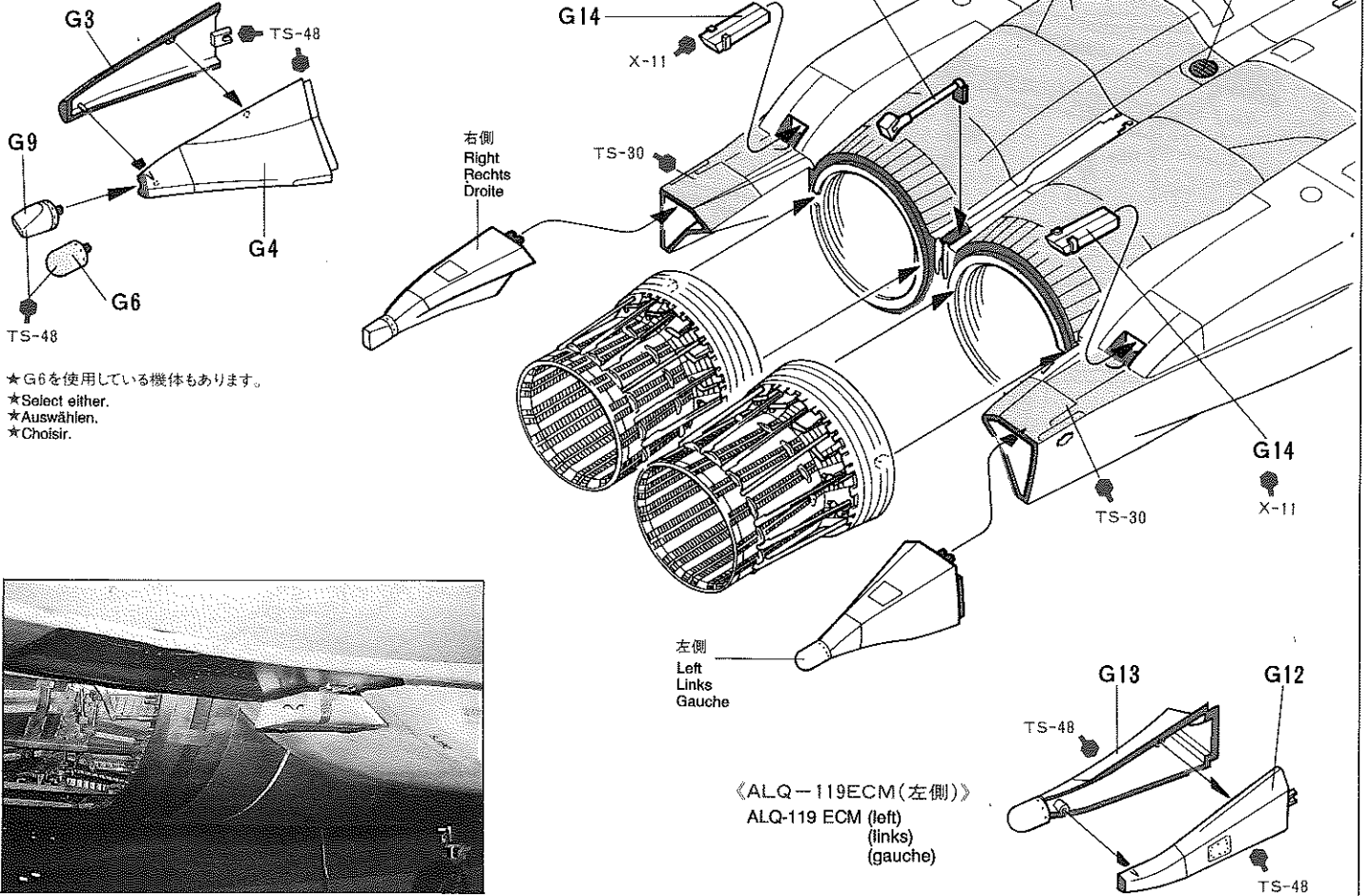

19 主脚ホイールのくみたち
 Main gear wheel
 Fahrwerk-Rad
 Roues du train principal

《ディスクブレーキ》
 Disk brake
 Scheibenbremse
 Freins à disque

★2個作ります。
 ★Make 2.
 ★2 Sätze machen.
 ★Faire 2 jeux.

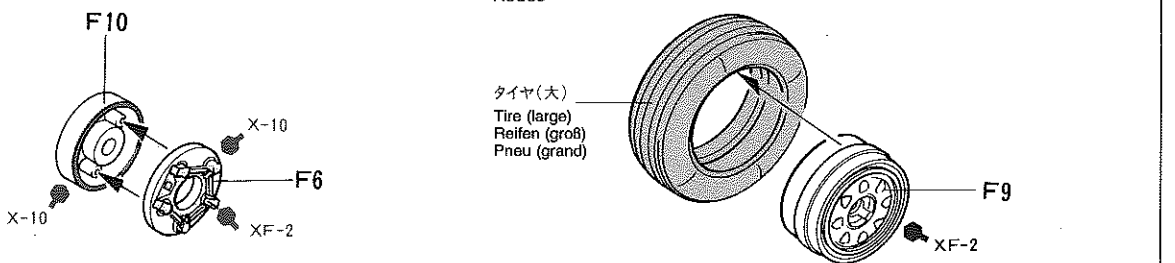

《主脚ホイール》 **★2個作ります。**
 Wheel **★Make 2.**
 Rad **★2 Sätze machen.**
 Roues **★Faire 2 jeux.**

タイヤ(大)
 Tire (large)
 Reifen (groß)
 Pneu (grand)

20 主脚のくみたて
Main gear
Fahrwerk
Train principal

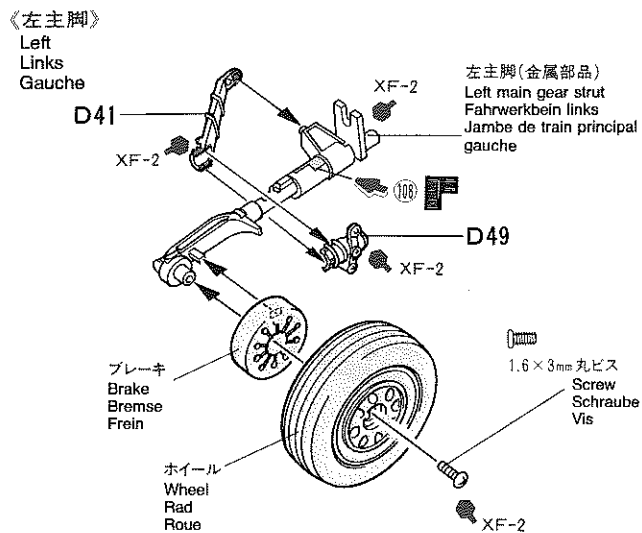
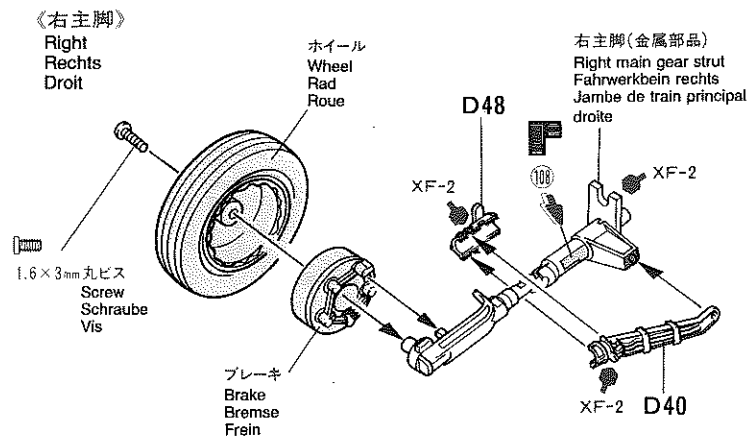

21 コンフォーマルタンクパイロン
CFT (Conformal Fuel Tank) pylon
CFT (Treibstofftank) -Träger
Pylônes des CFT (Conformal Fuel Tank)

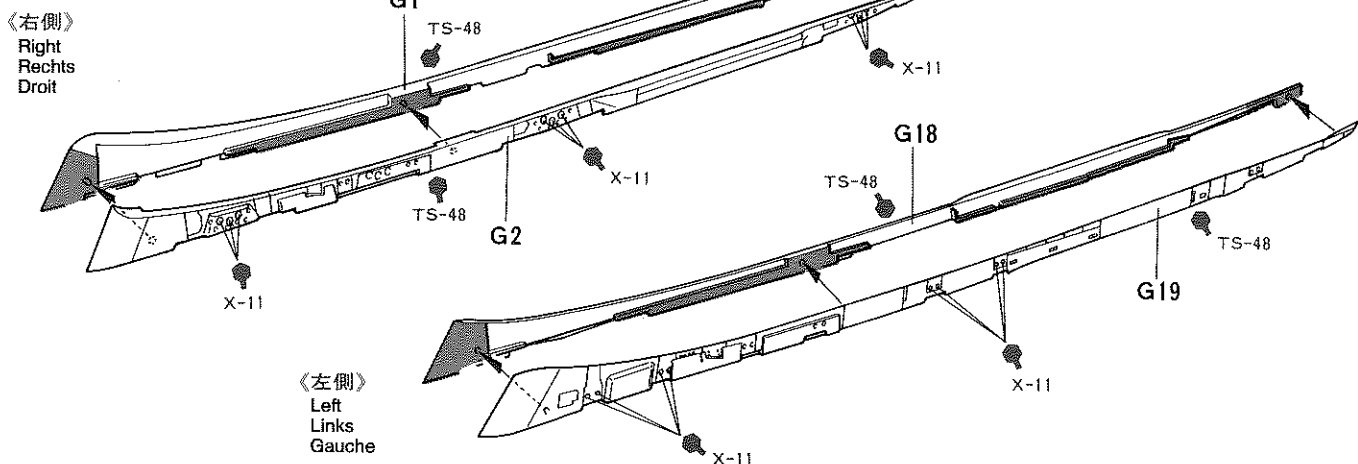

22 主脚のとりつけ
Attaching main gear
Fahrwerk-Einbau
Fixation du train principal

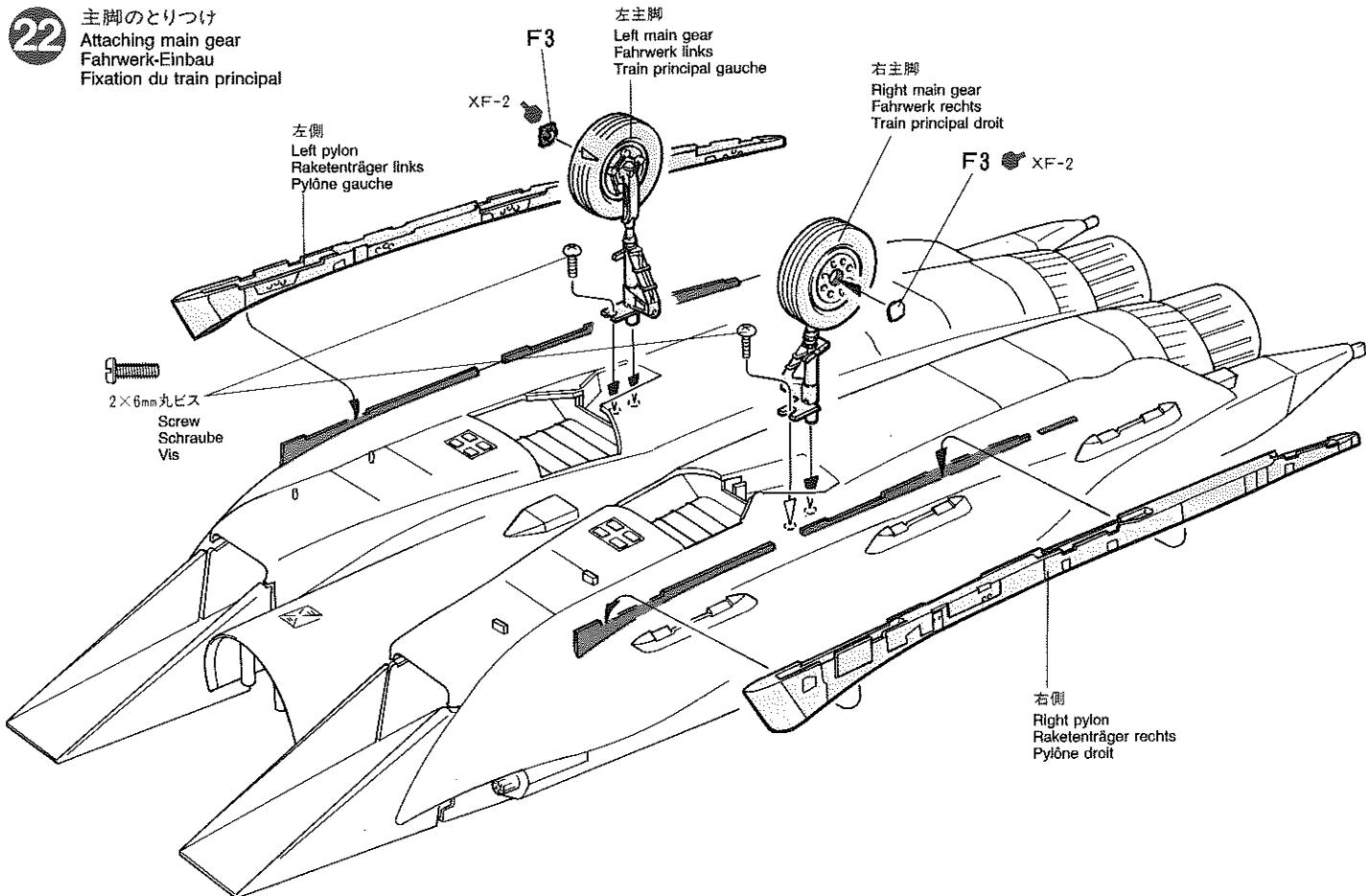

23

機首のとりつけ
Attaching forward fuselage
Einbau der vorderen Rumpfhälfte
Fixation du fuselage avant

2×8mm丸ビス
Screw
Schraube
Vis

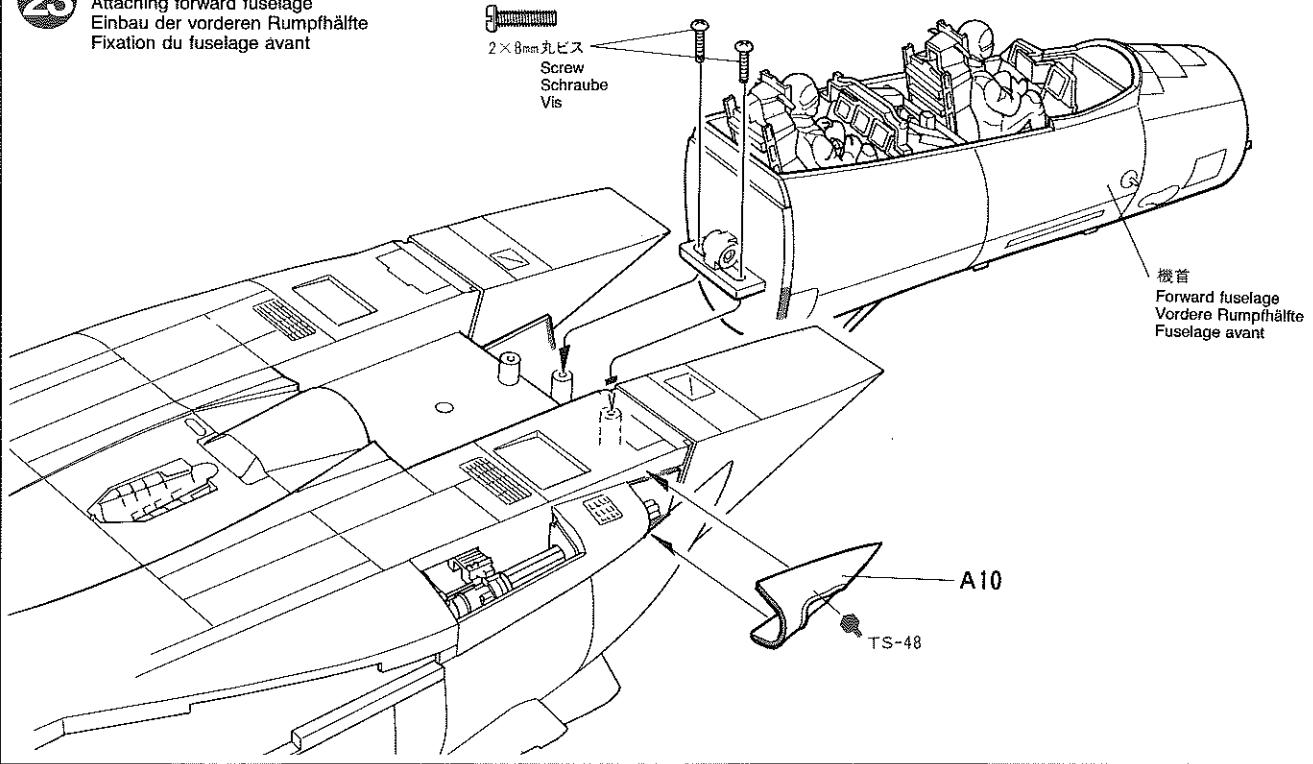

機首
Forward fuselage
Vordere Rumpfhälfte
Fuselage avant

A10

TS-48

24

脚カバーのとりつけ
Landing gear doors
Fahrgestell-Klappen
Trappes des trains

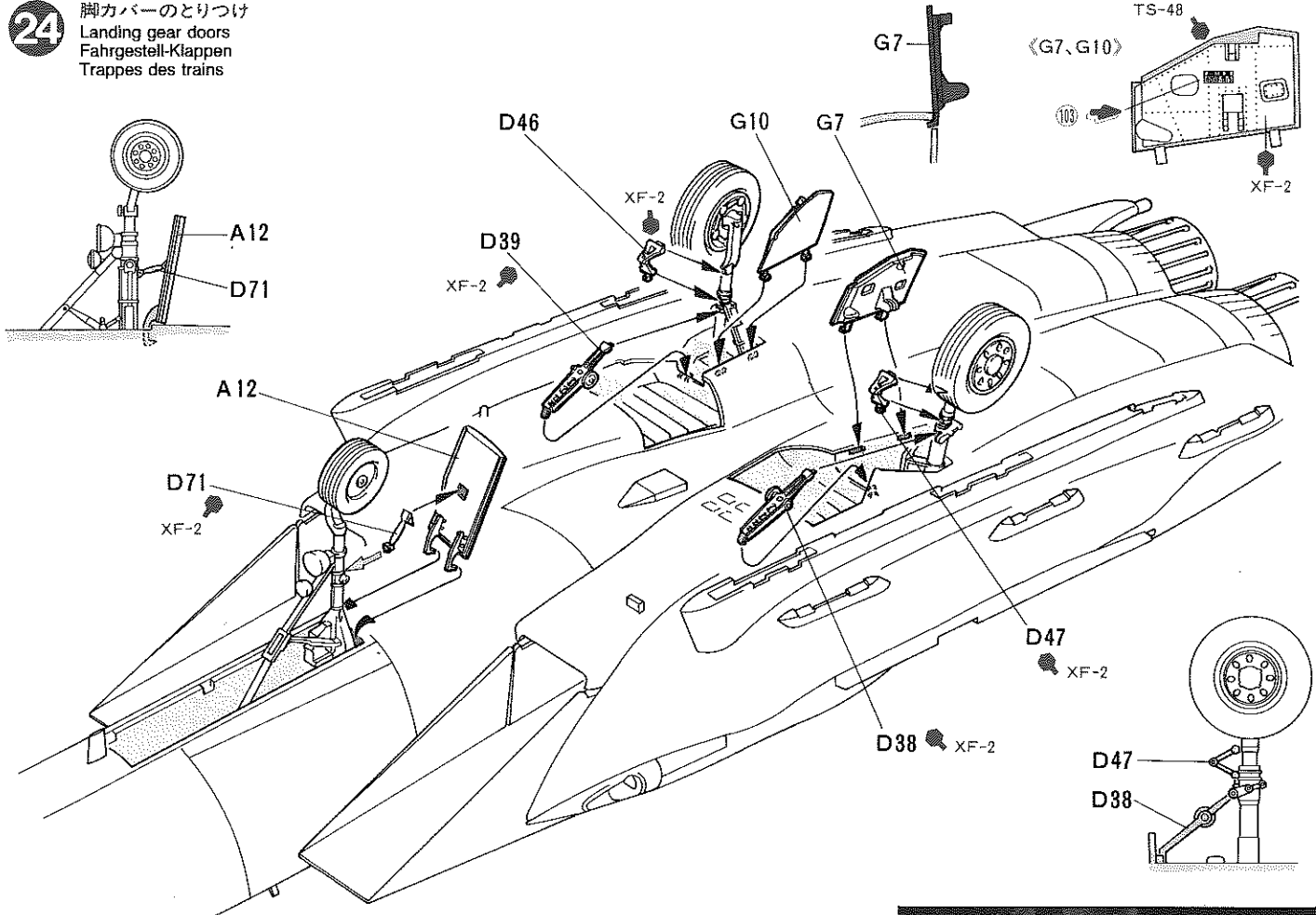

TS-48

《G7, G10》

103

XF-2

D46

G10

G7

XF-2

D39

XF-2

A12

D71

XF-2

D47

XF-2

D38

XF-2

D47

D38

《A12》 TS-48

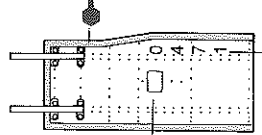

XF-2

- 55 第334戦闘飛行隊所属機
334th Fighter Squadron
- 52 第335戦闘飛行隊(第4航空団司令機)
335th Fighter Squadron (4th Wing commander's aircraft)
- 53 第335戦闘飛行隊所属機
335th Fighter Squadron
- 54 第336戦闘飛行隊所属機
336th Fighter Squadron
- 51 第336戦術戦闘飛行隊(湾岸戦争時)
336th Tactical Fighter Squadron (Jan. 1991)

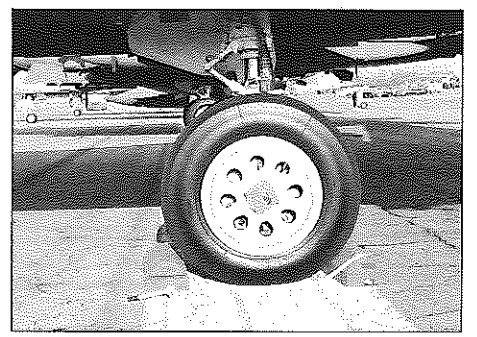

25

《脚カバー閉状態》

Closed doors
Klappen geschlossen
Trappes fermées

★脚カバーは開状態と閉状態のどちらかを選べます。実機では防じんのために閉じている場合が多いようです。

★Select either open or closed landing gear doors. Doors are normally kept closed to keep out foreign objects.

★Fahrgestell-Klappen offen oder geschlossen auswählen. Die Fahrgestell-Klappen sind normalerweise verschlossen, um Fremdoobjekte fernzuhalten.

★Choisir les trappes soit ouvertes ou fermées. Les trappes sont habituellement fermées pour protéger les logements de train.

《前脚カバーリンク》

Nose gear door actuator
Bugradklappen-Verbindungsglied
Mécanisme de trappe de train avant

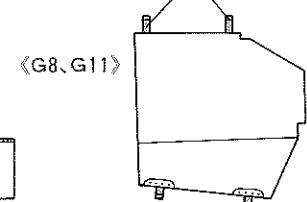
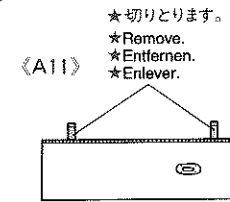
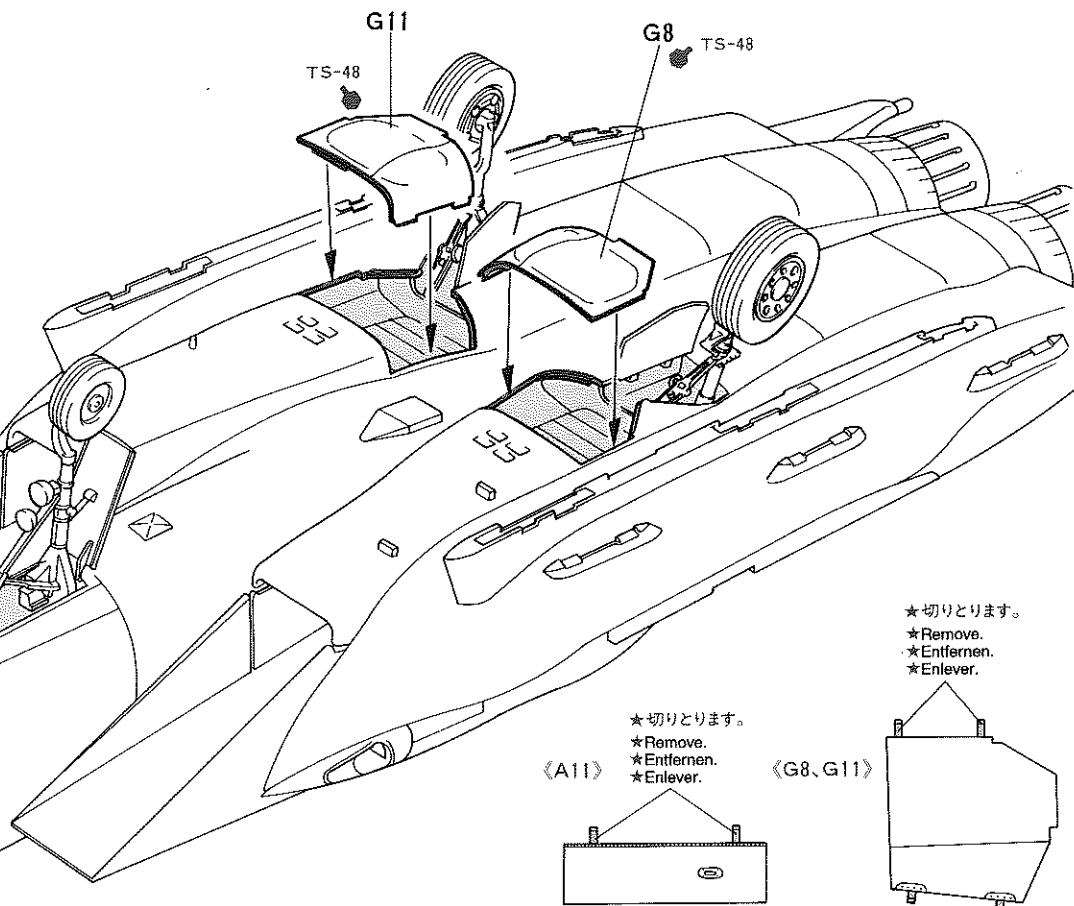
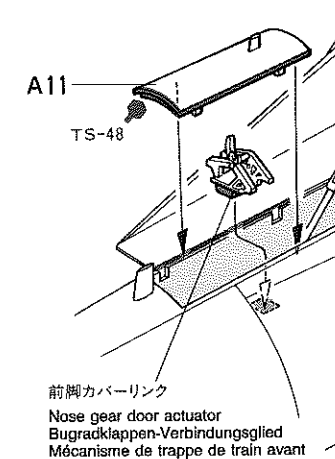
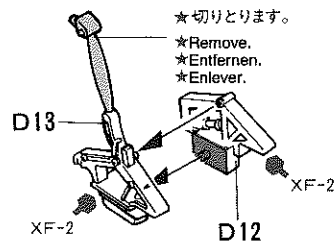

《脚カバー開状態》

Open doors
Klappen geöffnet
Trappes ouvertes

《前脚カバーリンク》

Nose gear door actuator
Bugradklappen-Verbindungsglied
Mécanisme de trappe de train avant

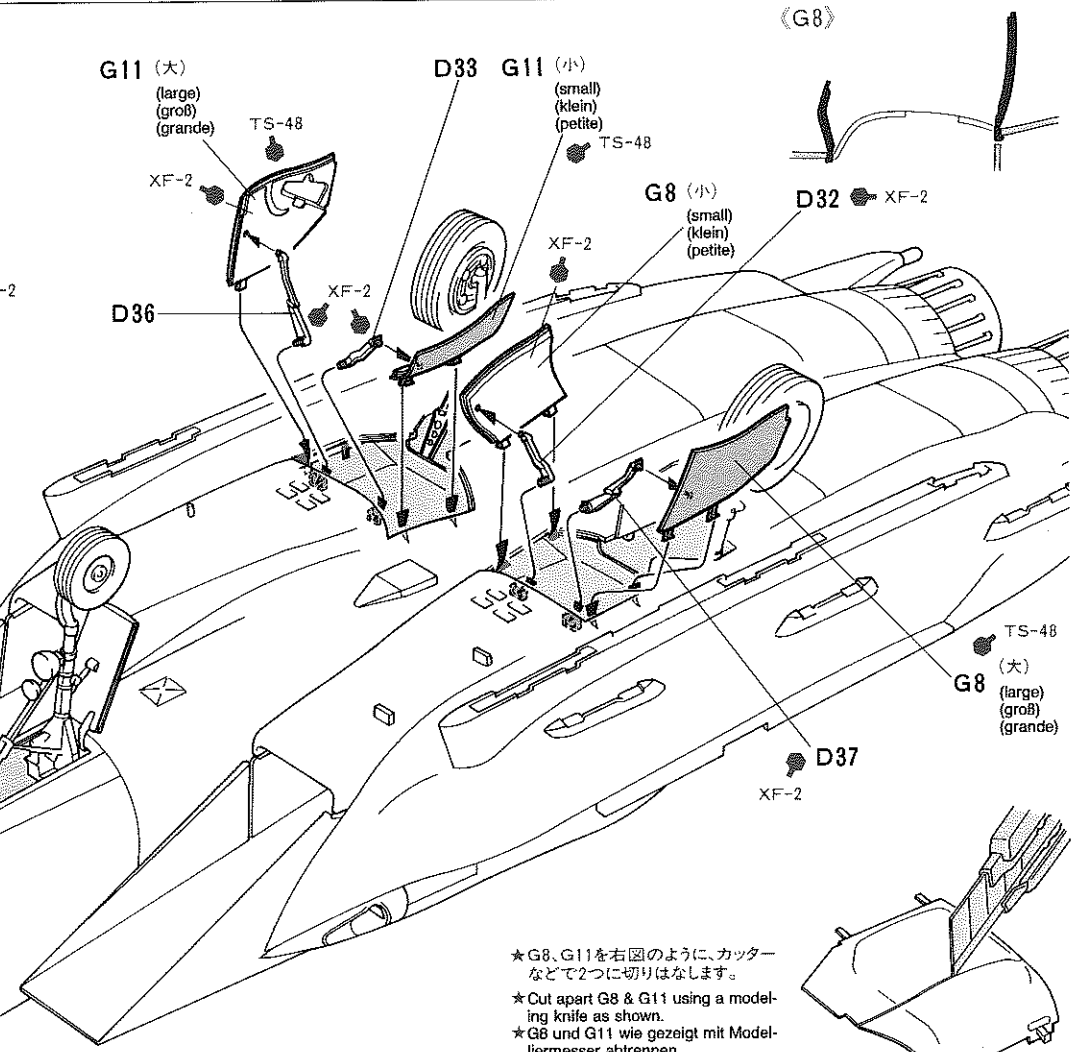
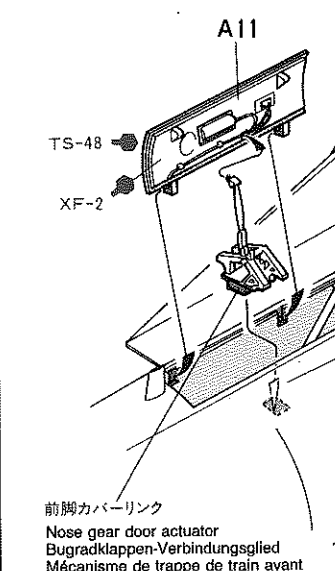
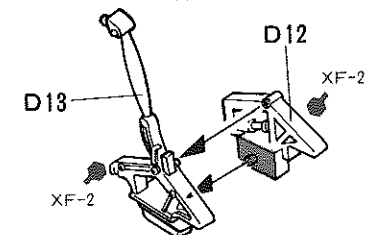

★G8、G11を右図のように、カッターなどで2つに切りはなします。
★Cut apart G8 & G11 using a modeling knife as shown.
★G8 und G11 wie gezeigt mit Modelliermesser abtrennen.
★Couper G8 et G11 à l'aide d'un cutter comme indiqué.

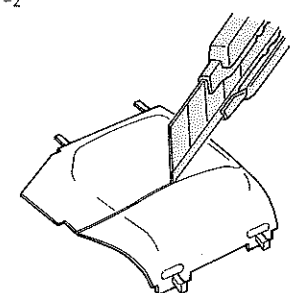

26 主翼のくみため
Wing assembly
Flügel-Einbau
Assemblage des ailes

《左主翼》
Left wing
Flügel links
Aile gauche

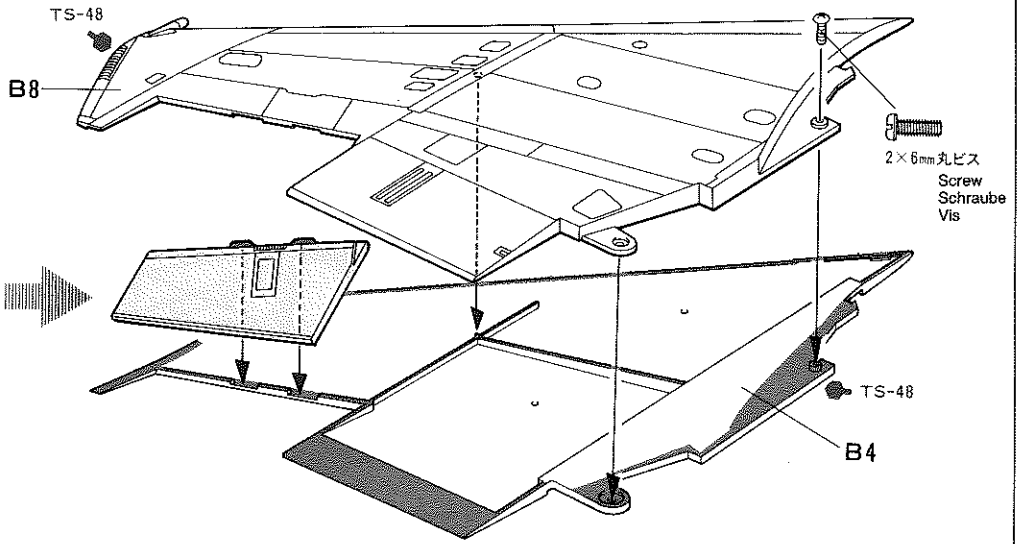
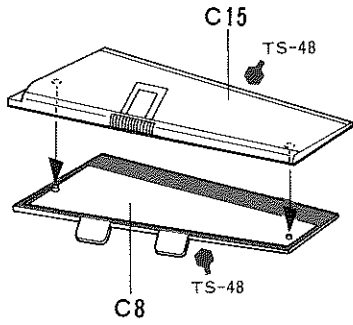

《右主翼》
Flight wing
Flügel rechts
Aile droite

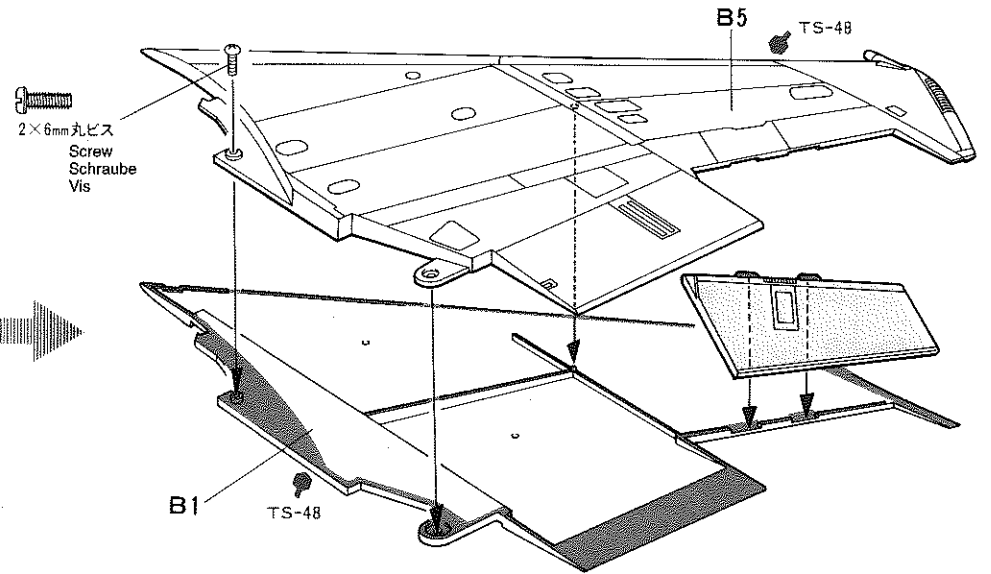
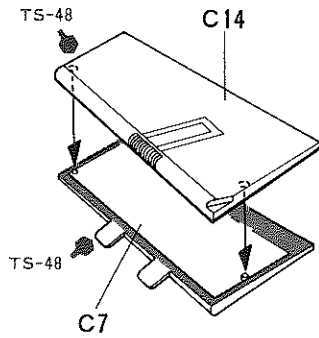

27 《翼下面パイロン》
Wing pylons
Tragflächenträger
Pylônes d'ailes

★2個作ります。
★Make 2.
★2 Sätze machen.
★Faire 2 jeux.

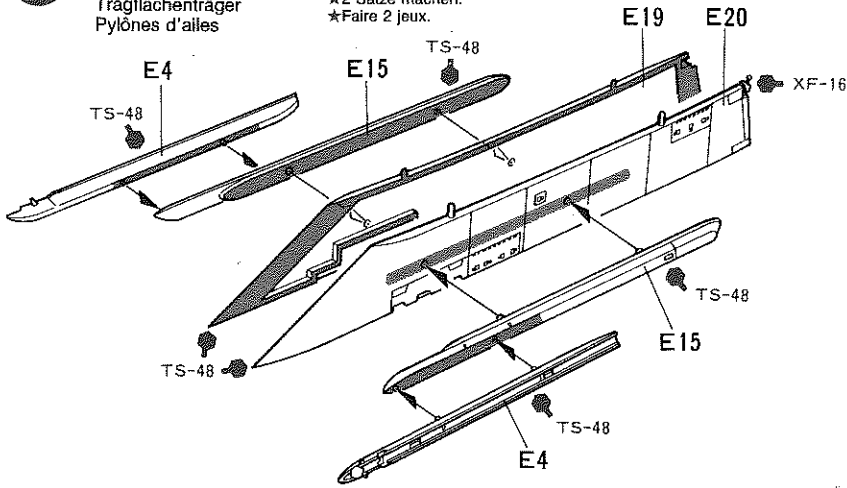

《ランタン》
LANTIRN
(AN/AAQ-13)

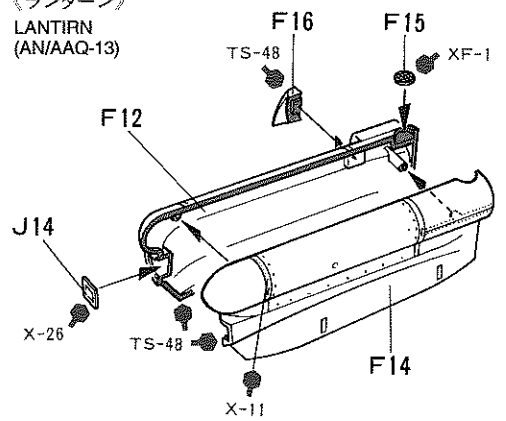

《機体下面パイロン》
Centerline pylon
Mittlerer Raketen­träger
Pylône central

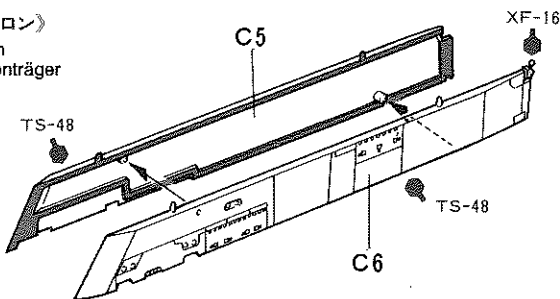

《ランタン》
LANTIRN
(AN/AAQ-14)

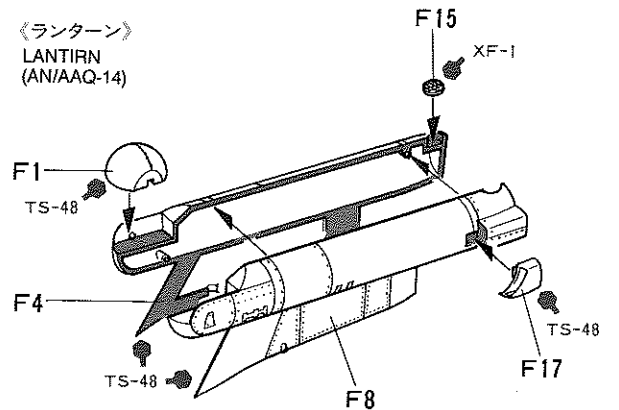

28

主翼のとりつけ
Attaching wings
Tragflächen-Einbau
Fixation des ailes

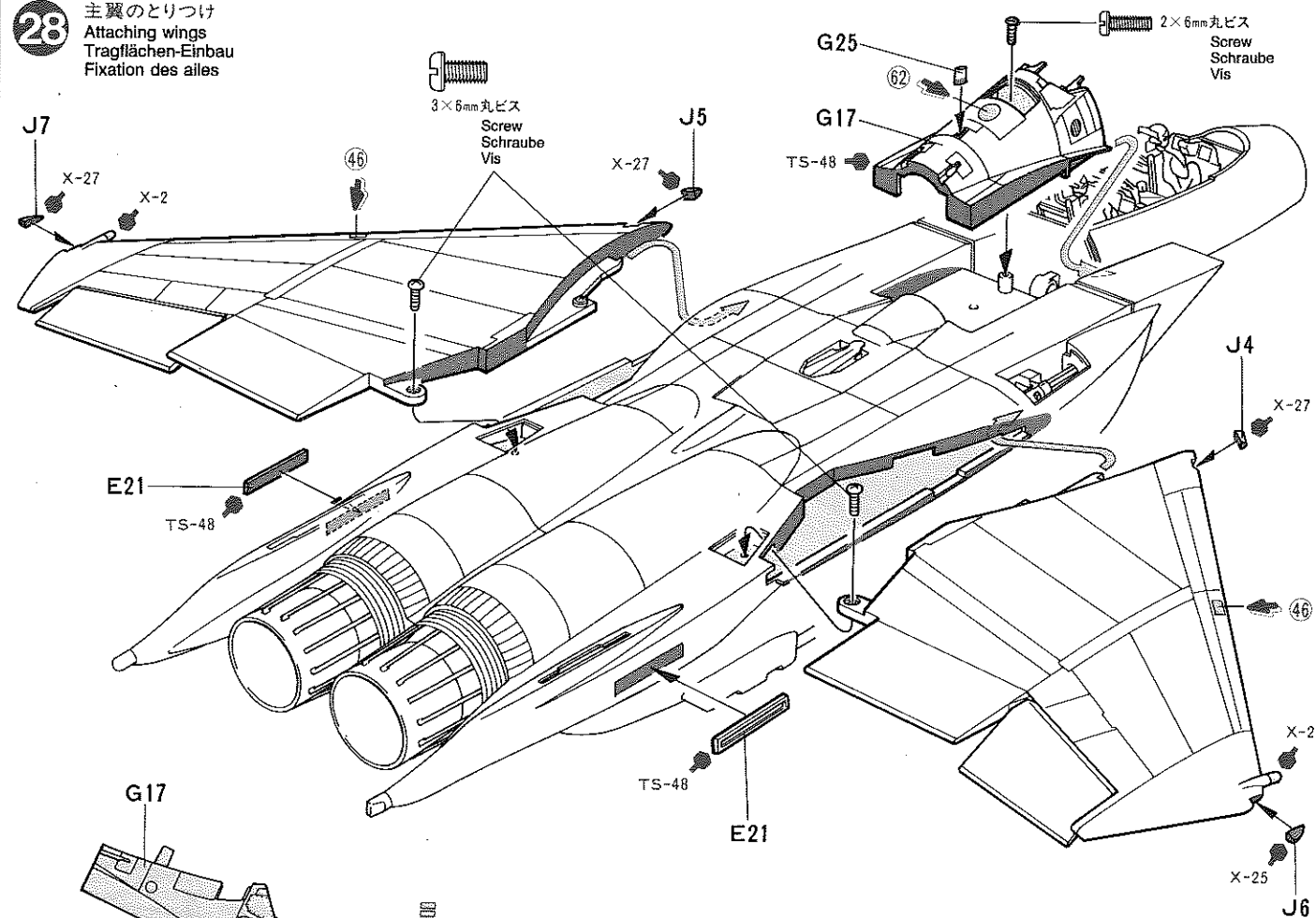

★G17は、機首を下へ少し傾むけてはめ込んで下さい。
★Attach G17 as shown.
★G17 wie gezeigt einbauen.
★Installer G17 comme indiqué.

<G17>

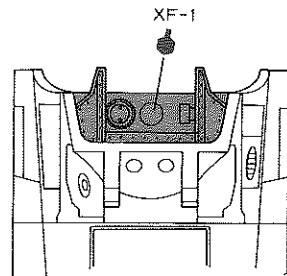

29

パイロンのとりつけ
Attaching pylons
Träger einbau
Fixation des pylônes

★とりつける前にP26を参考に機体下面のマーキングをします。 ★Before attaching external stores, apply decals to fuselage referring to page 26.
★Bevor die äußere Raketen fixiert werden, die Abziehbilder an den Rumpf anbringen (siehe S.26).
★Avant d'installer les charges externes, apposer les décals sur le fuselage (voir page 26).

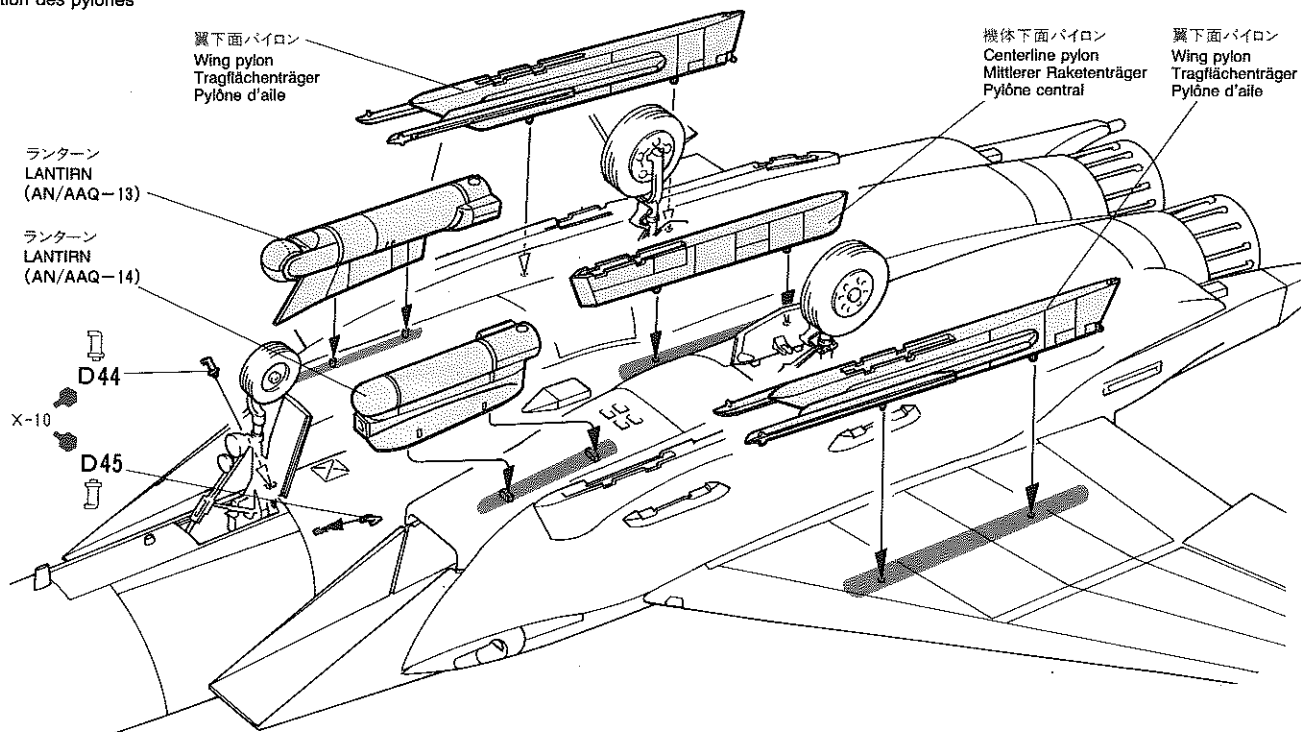

30

★20ページの兵器搭載パターンとマーキング図を参考に、必要な数だけの搭載物を作って下さい。

★Hang desired external stores referring to page 20.

★Äußere Raketen (siehe S.20) zusammenbauen.

★Assembler les charges externes requises, voir page 20.

《GBU-10 レーザー誘導爆弾》

GBU-10 laser-guided bomb
GBU-10 lasergelenkte Bombe
Bombe GBU-10 à guidage laser

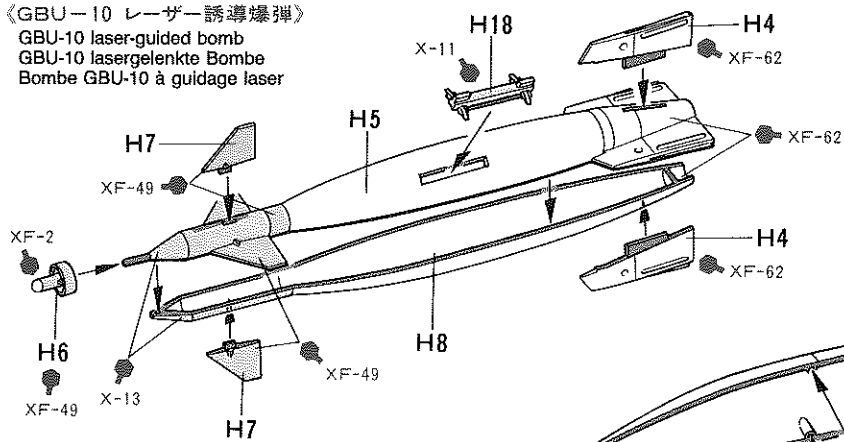

《610ガロンドロップタンク》

610 gallon fuel tank
2.773 l Treibstofftank
Réservoir 610 gallons

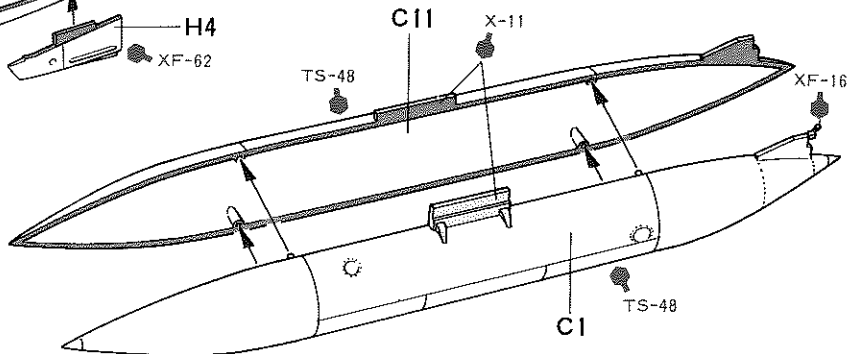

《MK-20 ロックアイ》

Mk.20 Rockeye

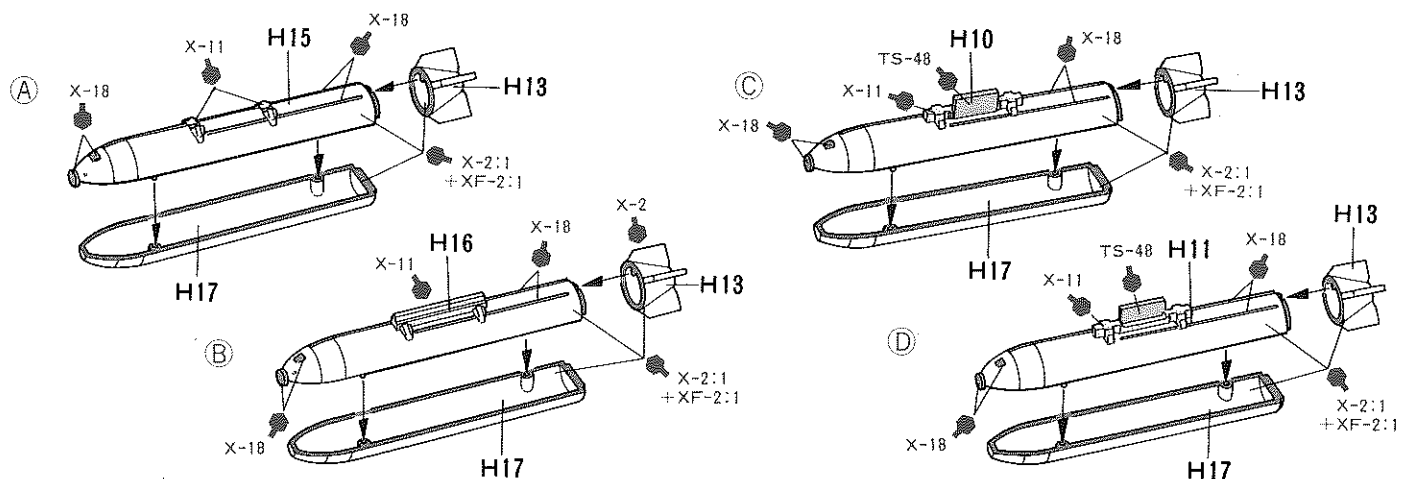

《AIM-9L サイドワインダー》

AIM-9L Sidewinder
Missile AIM-9L Sidewinder

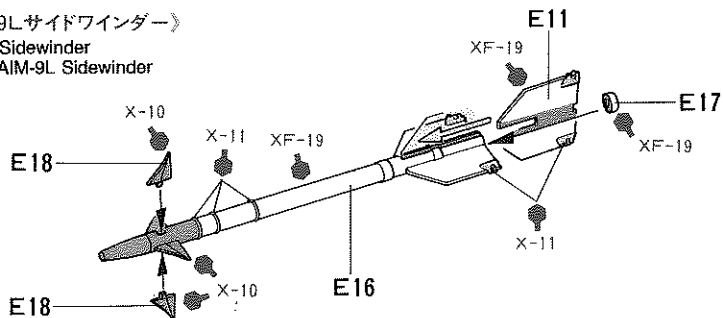

《とりつけ位置》

Positioning of AIM-9L
Position von AIM9-L
Positions des AIM9-L

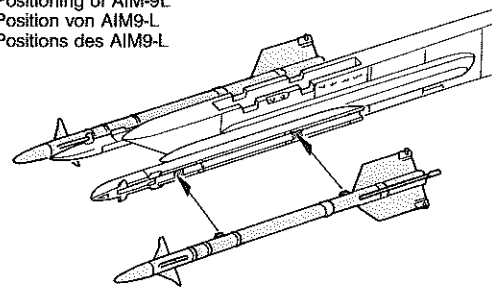

《マルチエジェクターラック》

Multi-ejector rack
Abschubrampe
Rack à éjecteurs multiples

★3タイプ作ります。

★Make left, right and center.

★Links, rechts und mittel machen.

★Faire gauche, droit et central.

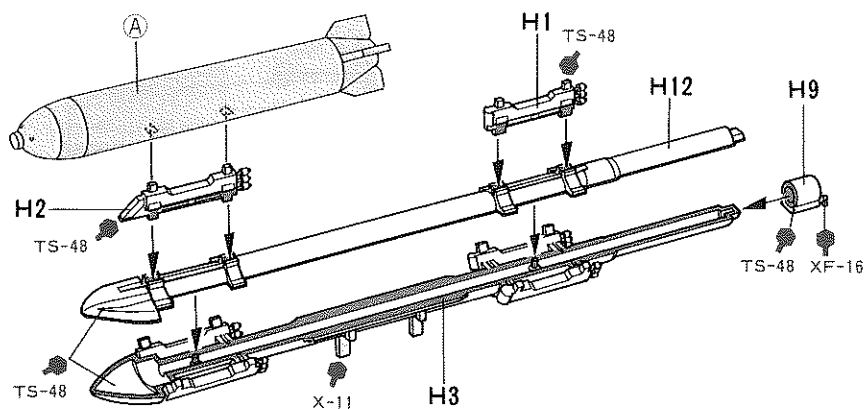

左側 / Left
Links / Gauche

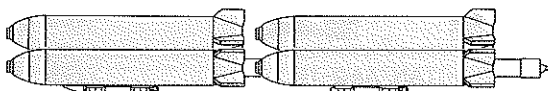

中央 / Center
Mittel / Central

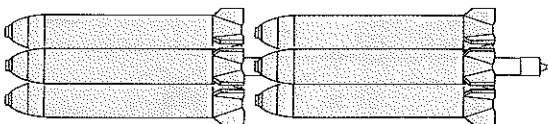

右側 / Right
Rechts / Droit

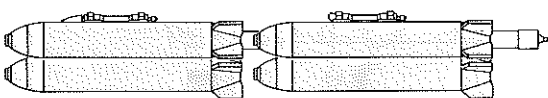

31 兵器の搭載パターン
External stores
Äußere Raketen
Charges externes

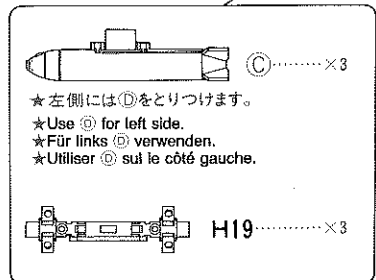
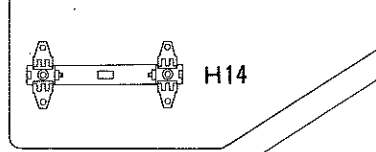
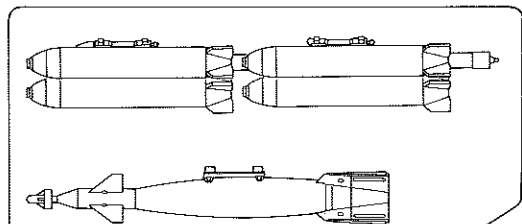
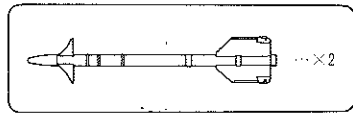

★左側には①をとりつけます。
★Use ① for left side.
★Für links ① verwenden.
★Utiliser ① sur le côté gauche.

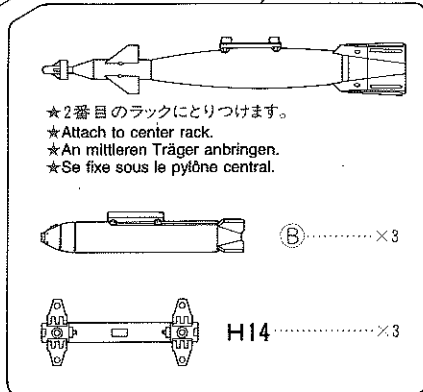

★2番目のラックにとりつけます。
★Attach to center rack.
★An mittleren Träger anbringen.
★Se fixe sous le pylône central.

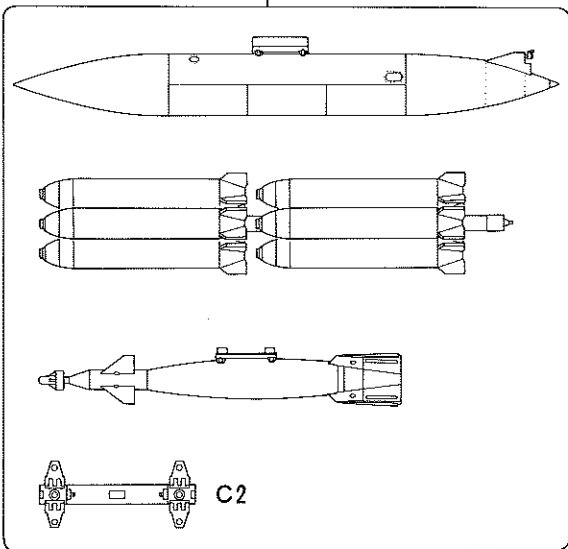

《兵器の搭載について》
●上図を参考にして各パイロンにとりつけることができる兵器をそれぞれの枠から1種類ずつ選び、自分の好きな組み合わせ、またはお手持ちの資料などを参考に搭載して下さい。
●機体下面の左半面にとりつける兵器は、右半面と同じ兵器を搭載して下さい。
●①は右側、②は左側にとりつけて下さい。
●C2、H14、H19はラックの基部です。兵器を搭載しないときや、爆弾などを投下した後を再現するときにとりつけて下さい。

EXTERNAL STORES
●Illustration shows external stores and corresponding installation position. Choose desired one and attach.
●External stores are attached symmetrically for left and right.
●Use C2, H14 or H19 for clear rack.
ÄUSSERE RAKETEN
●Die Abbildung zeigt die äußeren Raketen und ihre entsprechende Einbauposition. Wählen Sie für den Einbau eine davon.
●Die äußeren Raketen werden symmetrisch links

und rechts angebracht.
●Verwenden Sie für leeren Raketenträger C2, H14 oder H19.
CHARGES EXTERNES
●Les illustrations montrent les diverses charges externes et leurs positionnements respectifs. Choisir la configuration que l'on souhaite réaliser.
●Les charges externes sont installées symétriquement par rapport à l'axe longitudinal de l'appareil.
●Utiliser C2, H14 et H19 sur les pylônes sans charges accrochées.

APPLYING DECALS

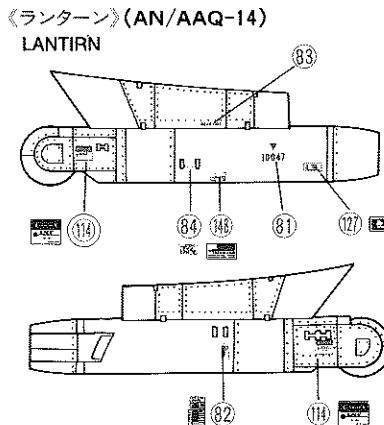
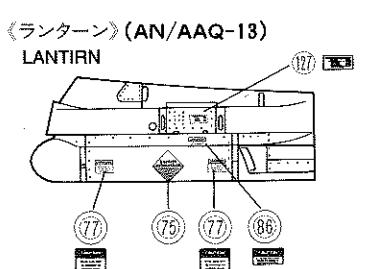

●★2重マルのマークは左右同じ位置にはります。★Bringen Sie an beide Seiten das Kreisabziehbild mit der doppelten Linie an.
★Apply double circled decals to both sides. ★Apposer les décals à double cercle des deux côtés.

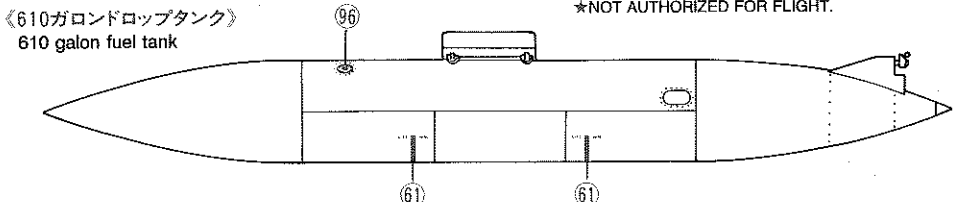
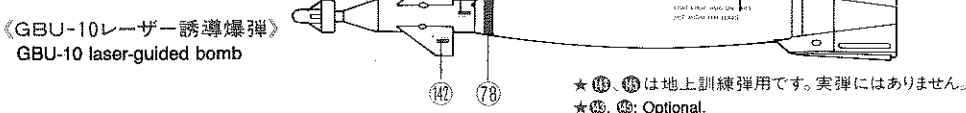
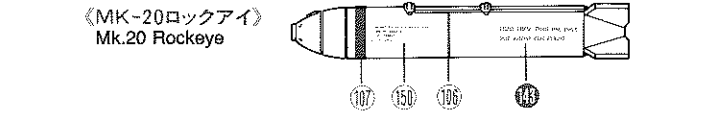
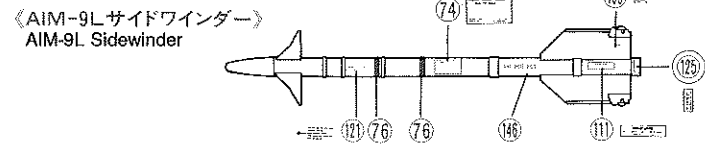
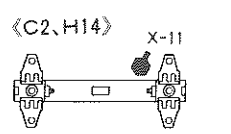
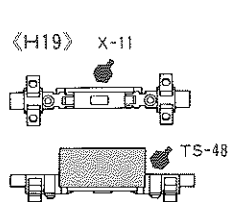

★⑬、⑭は地上訓練弾用です。実弾にはありません。
★⑮、⑯: Optional.
★LOADING CREW TRAINING USE ONLY.
★NOT AUTHORIZED FOR FLIGHT.

32 垂直尾翼のくみため
Vertical fins & rudders
Schwanz
Empennage vertical

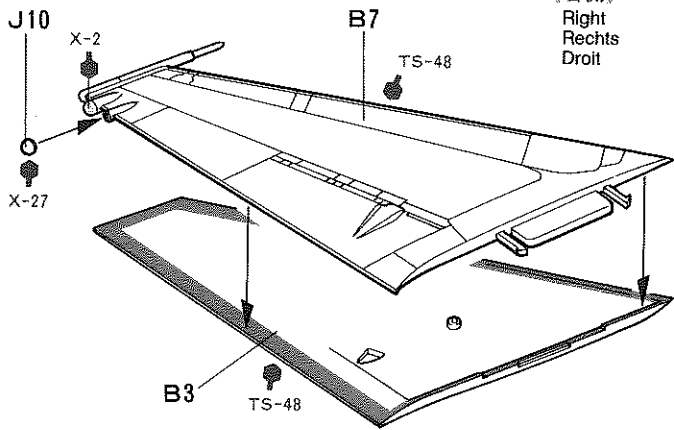

《左側》
Left
Links
Gauche

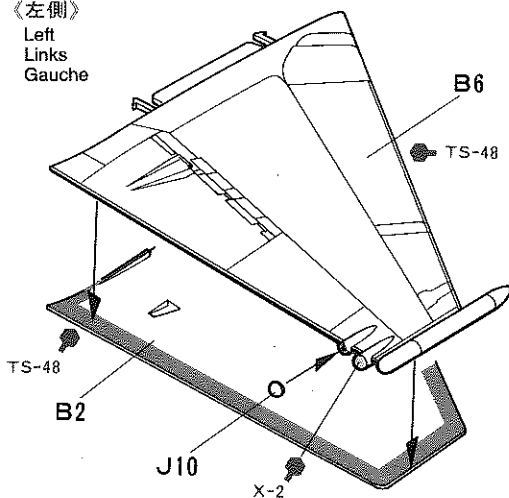

《右側》
Right
Rechts
Droit

《右側》
Right
Rechts
Droit

33 垂直尾翼のとりつけ
Attaching vertical & horizontal stabilizers
Stabilisatoren + Schwanz-Einbau
Fixation des empennages

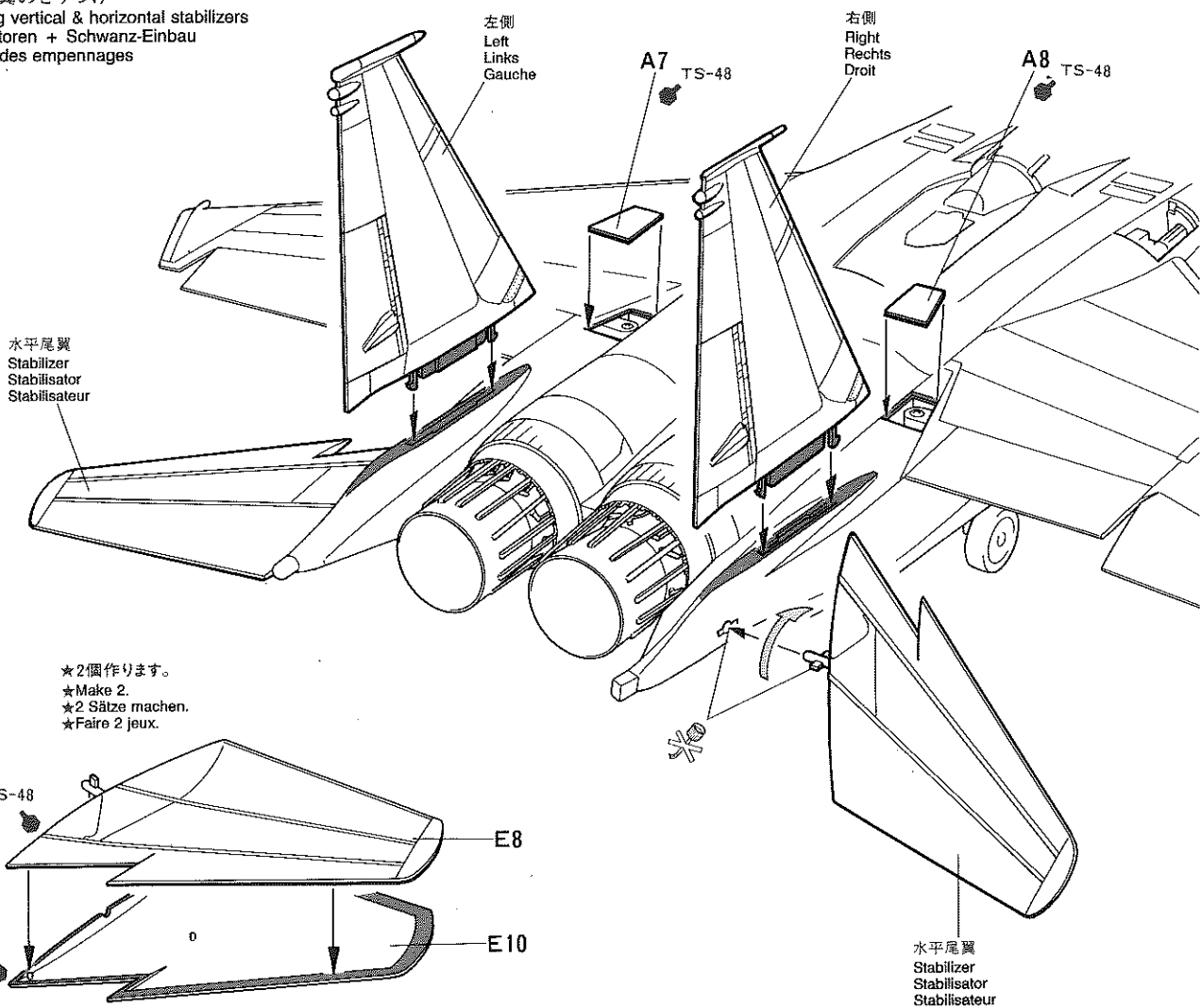

《水平尾翼》
Stabilizer
Stabilisator
Stabilisateur

★2個作ります。
★Make 2.
★2 Sätze machen.
★Faire 2 jeux.

34 AN/APG-70レーダーのくみため
AN/APG-70 Radar
Radar AN/APG-70

《レーダーパネル》
Radar antenna
Radar-Antenne
Antenne radar

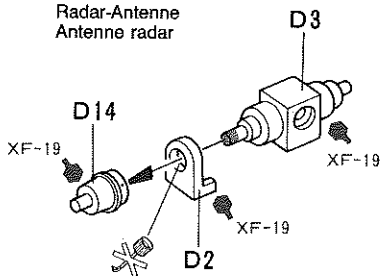

《レーダー基部》
Antenna mount
Antennenbefestigung
Support d'antenne

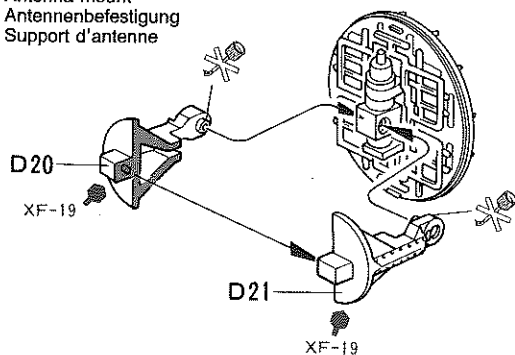

35

《AN/APG-70レーダー》
AN/APG-70 Radar
Radar AN/APG-70

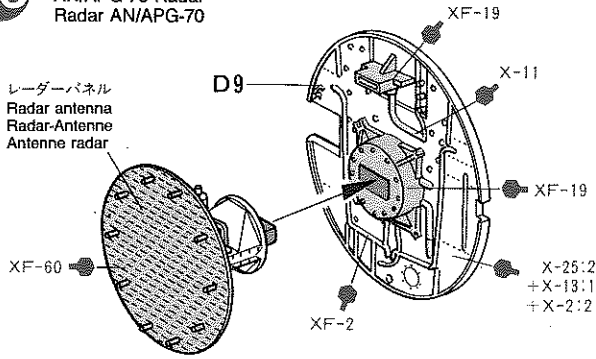

《ノーズコーン》
Nose cone
Nasenkeil
Radome

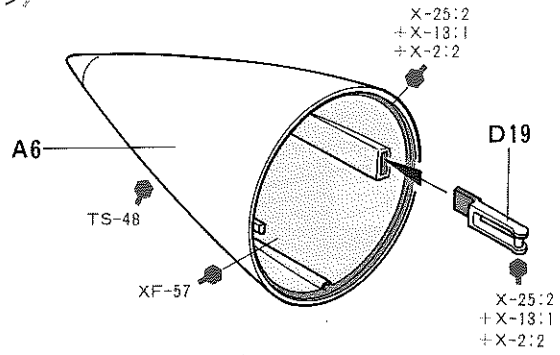

《グレアシールド》
Glare shield & HUD
Blendschutz + HUD
Affichage tête haute

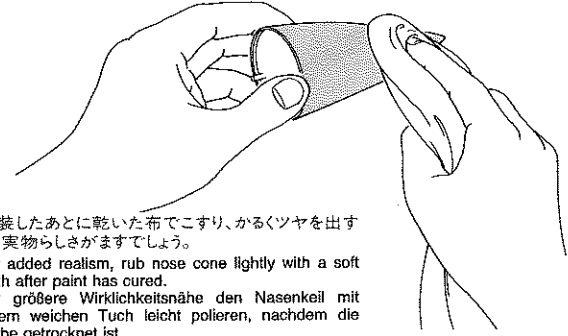
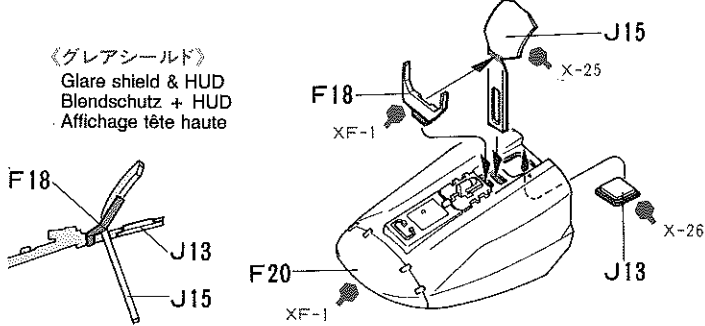

★塗装したあとに乾いた布でこすり、かるくツヤを出すと、実物らしさがますますでしょう。
★For added realism, rub nose cone lightly with a soft cloth after paint has cured.
★Für größere Wirklichkeitsnähe den Nasenkeil mit einem weichen Tuch leicht polieren, nachdem die Farbe getrocknet ist.
★Pour plus de réalisme, frotter légèrement le radome avec un tissu doux après séchage de la peinture.

36

ノーズコーンのとりつけ
Attaching nose cone
Nasenkeil-Einbau
Fixation du radome

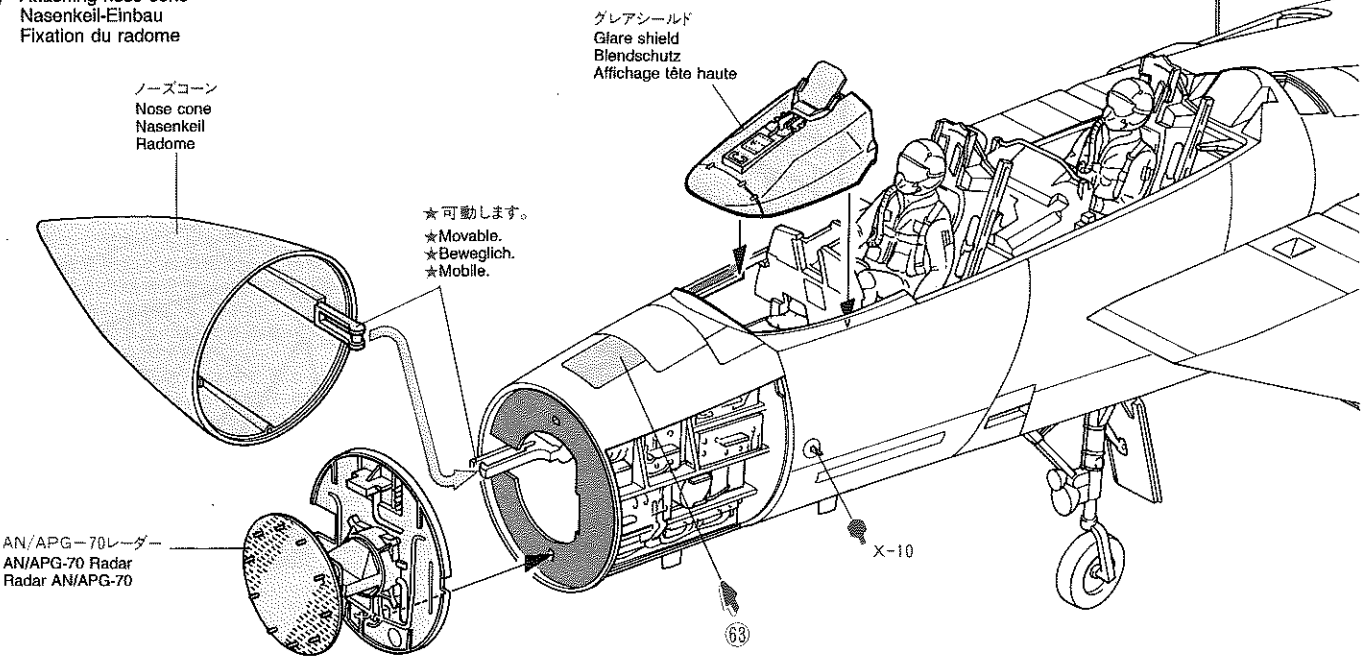

《ノーズコーン開状態》
Nose cone open
Nasenkeil offen
Radome ouvert

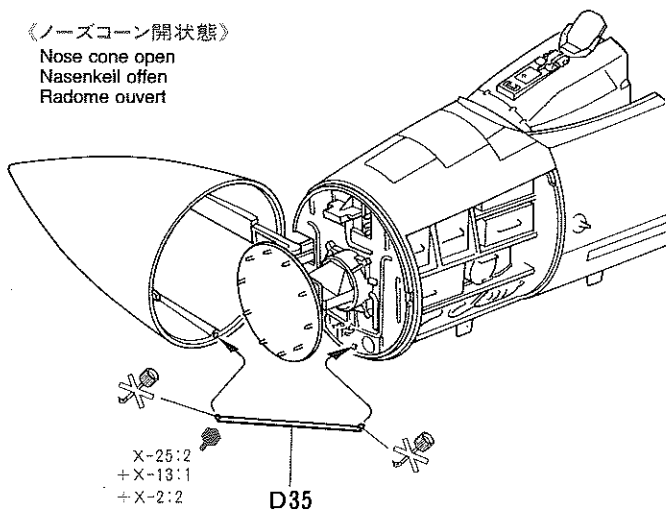

《ノーズコーンの閉め方》
How to close nose cone
Wie man den Nasenkeil schließt
Comment refermer le radome

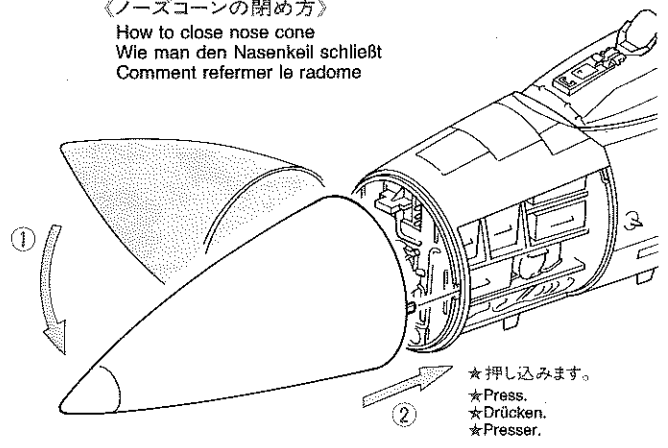

37 キャンピアーのくみため
Canopy
Kanzel
Canopée

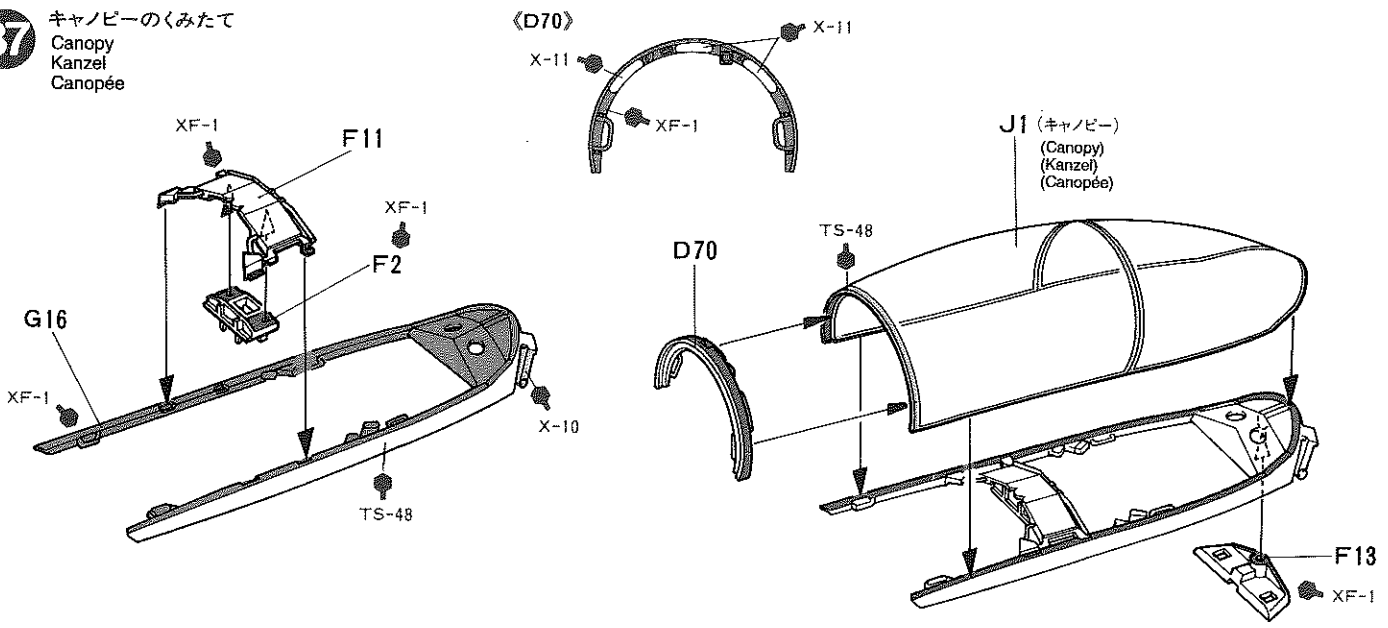

38 キャンピアーのとりつけ
Attaching canopy
Kanzel-Einbau
Fixation de la canopée

《キャンピアー開状態》
Canopy open
Kanzel offen
Canopée ouverte

《F5》
★整備する時に使うさえ棒です。
★Used during ground crew inspection.
★Für Überprüfung von der Boden-Crew verwenden.
★Utilisé lorsque l'inspection par le personnel au sol.

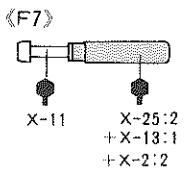
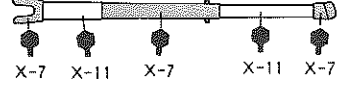

★とりつけ選択です
★Optional.
★Wenn gewünscht.
★Optionnel.

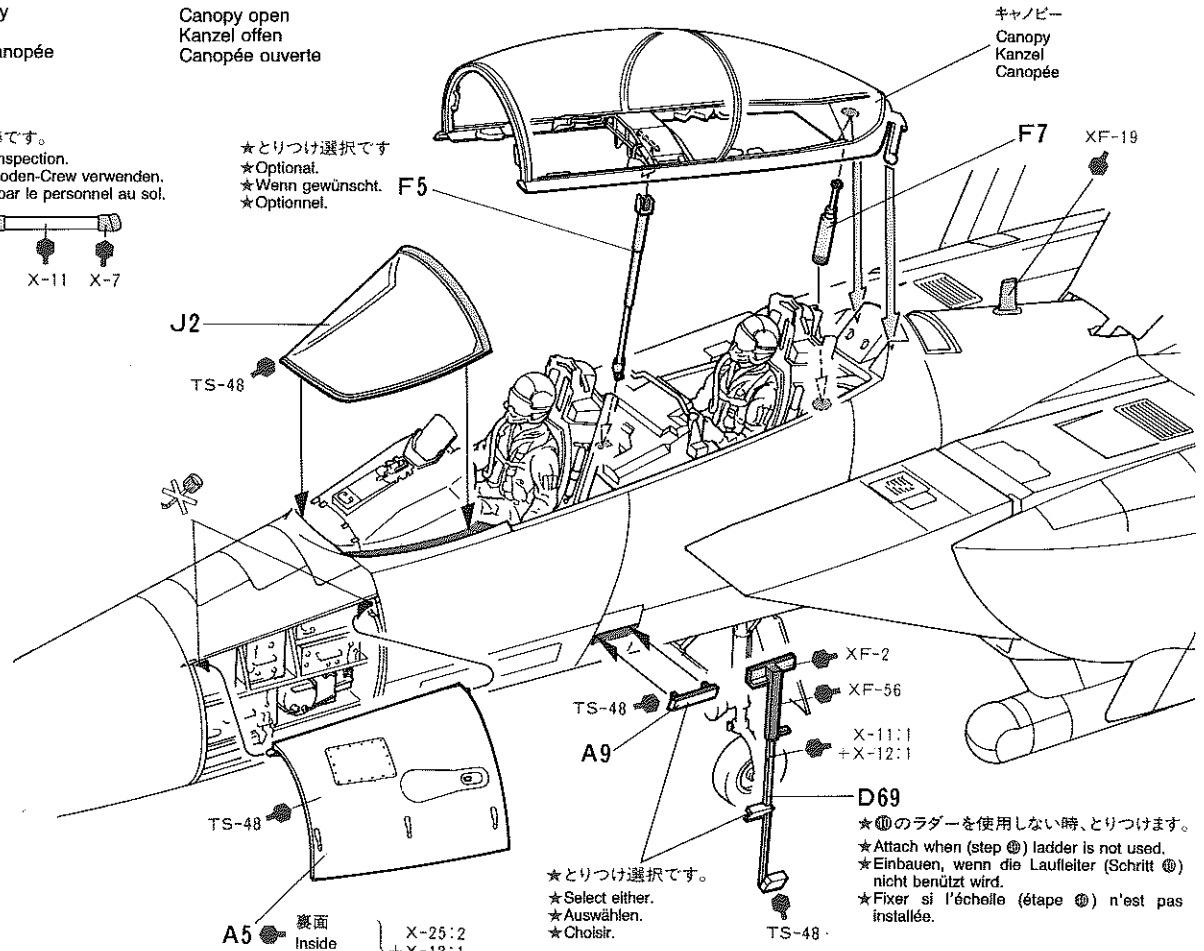

★①のラダーを使用しない時、とりつけます。
★Attach when (step ①) ladder is not used.
★Einbauen, wenn die Lauffeiler (Schritt ①) nicht benutzt wird.
★Fixer si l'échelle (étape ①) n'est pas installée.

★とりつけ選択です。
★Select either.
★Auswählen.
★Choisir.

《電子機器カバーの開状態》
Access bay open
Einstiegs Luke geöffnet
Panneau d'accès ouvert

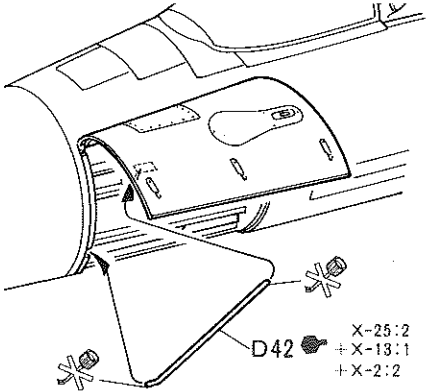

《キャンピアー閉状態》
Canopy closed
Kanzel geschlossen
Canopée fermée

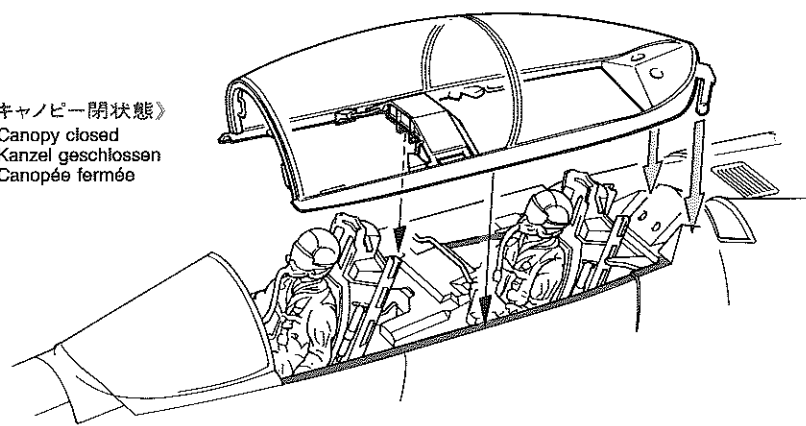

39

エアブレーキのとりつけ
Air brake
Luftbremse
Aérofrein

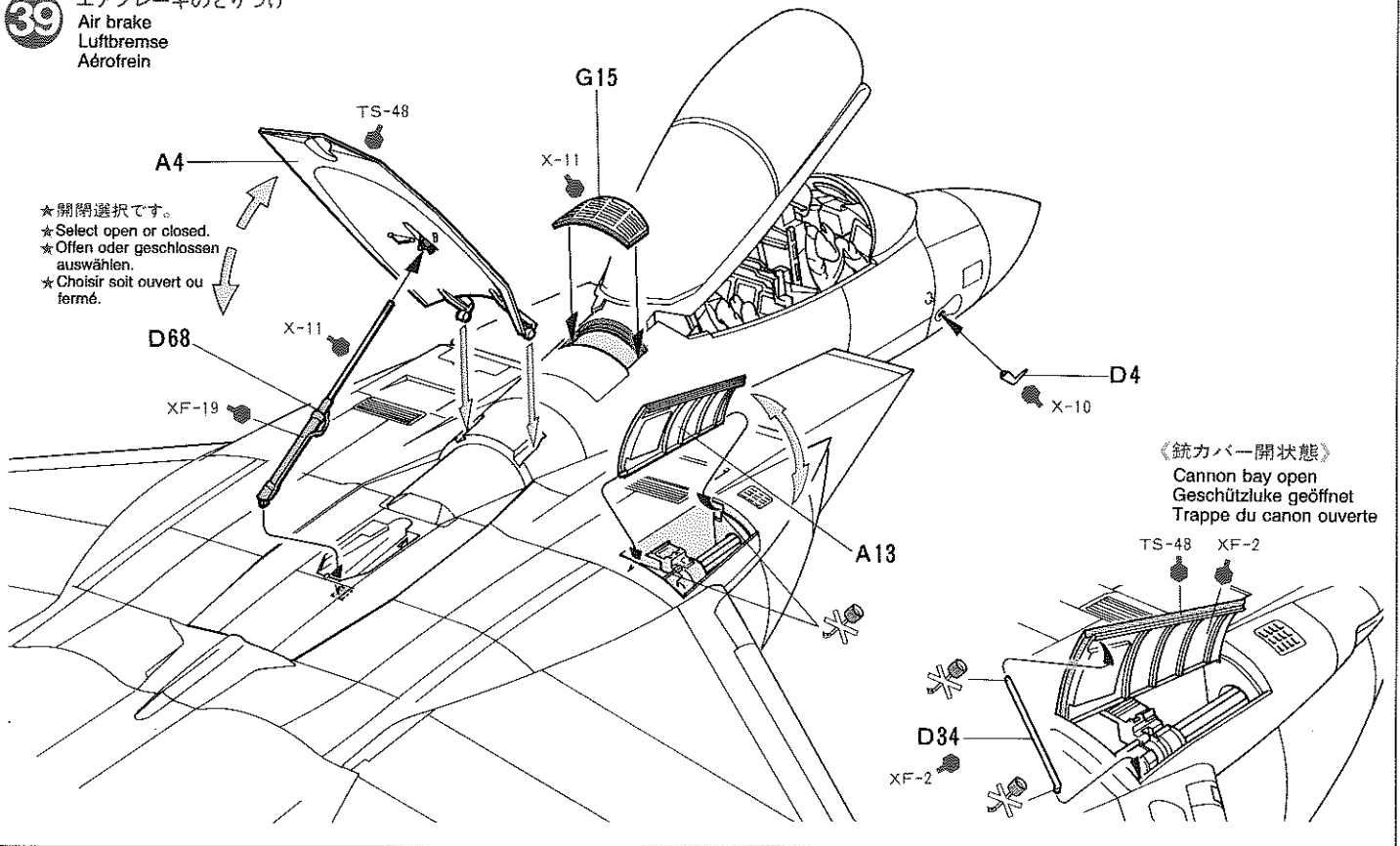

★開閉選択です。
★Select open or closed.
★Offen oder geschlossen
auswählen.
★Choisir soit ouvert ou
fermé.

《銃カバー開状態》
Cannon bay open
Geschützluke geöffnet
Trappe du canon ouverte

40

ラダーのくみため
Ladder
Laufleiter
Echelle

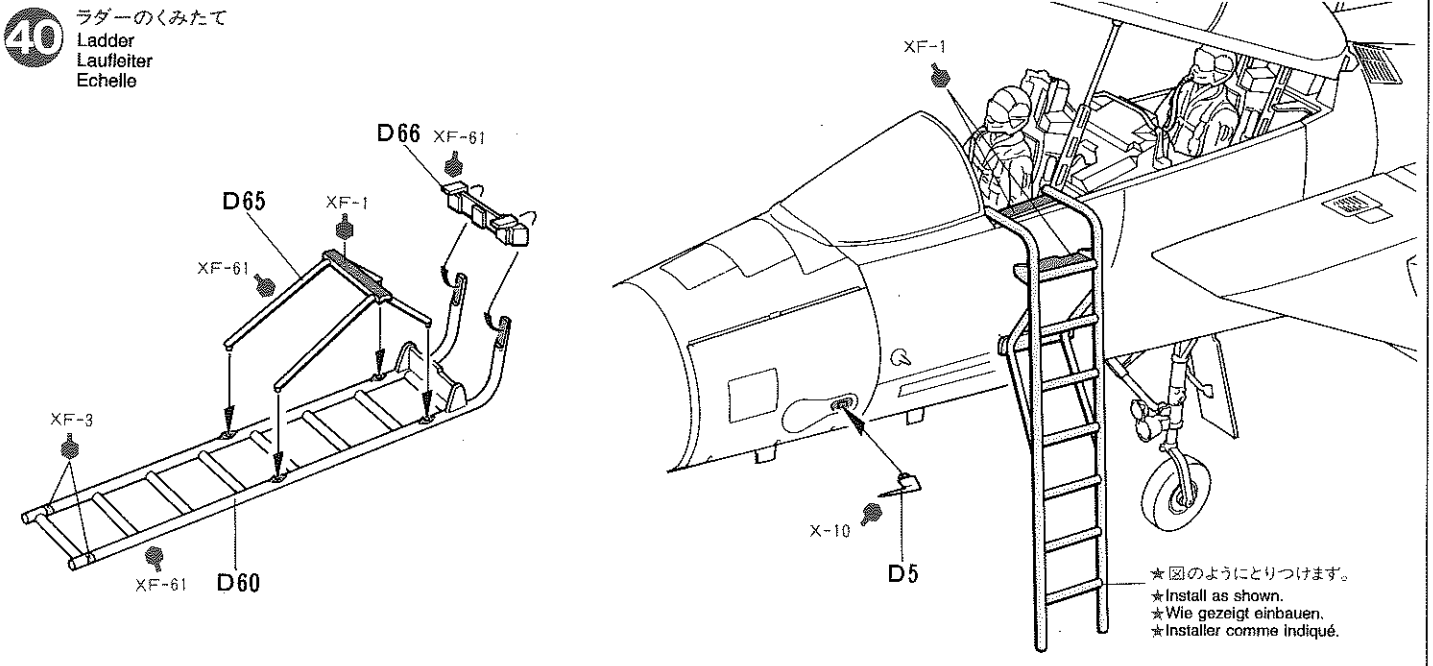

★図のようにとりつけます。
★Install as shown.
★Wie gezeigt einbauen.
★Installer comme indiqué.

41

車輪止めのくみため
Wheel chock
Sicherheits-Bremblock
Cales

★2個作ります。
★Make 2.
★2 Sätze machen.
★Faire 2 jeux.

★下図のように使用します。
★Use as shown.
★Wie gezeigt verwenden.
★Utiliser comme indiqué.

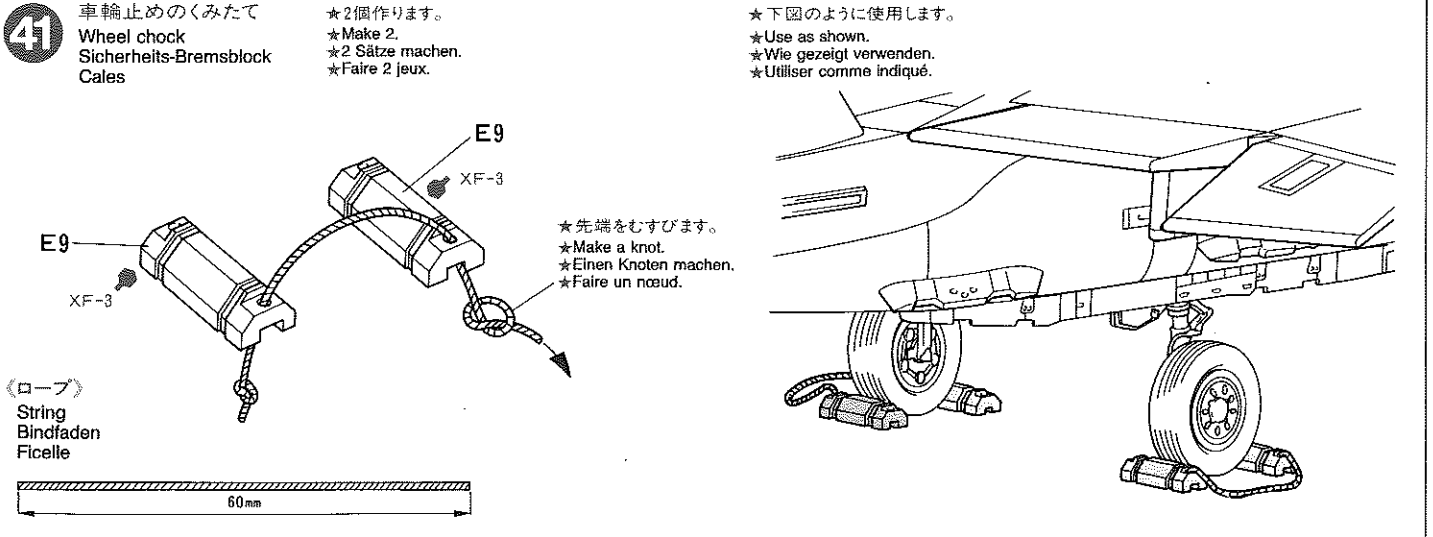

《ロープ》
String
Bindfaden
Ficelle

APPLYING DECALS

《スライドマークのはり方》

- ① はりたいマークをハサミで切りぬきます。
- ② マークをぬるま湯に10秒ほどひたしてからタオル等の上におきます。
- ③ 台紙のはしを手でもち、貼る所にマークをスライドさせてモデルに移して下さい。
- ④ 指に少し水をつけてマークをぬらしながら、正しい位置にずらしします。
- ⑤ やわらかい布でマーク内側の気泡をおし出しながら、おしつけるようにして水分をとります。マークが小さいので注意して貼して下さい。

DECAL APPLICATION

- ① Cut off decal from sheet.
- ② Dip the decal in tepid water for about 10 sec. and place on a clean cloth.
- ③ Hold the backing sheet edge and slide decal onto the model.
- ④ Move decal into position by wetting decal with finger.
- ⑤ Press decal gently down with a soft cloth until excess water and air bubbles are gone.

ANBRINGUNG DES ABZIEHBILDES

- ① Abziehbild vom Blatt ausschneiden.
- ② Das Abziehbild ungefähr 10 Sek. in lauwarmes Wasser tauchen, dann auf sauberen Stoff legen.
- ③ Die Kante der Unterlage halten und das Abziehbild auf das Modell schieben.

- ④ Das Abziehbild an die richtige Stelle schieben und dabei mit dem Finger das Abziehbild naßmachen.
- ⑤ Das Abziehbild mit weichem Stoff ganz andrücken, bis kein überflüssiges Wasser und keine Luftblasen mehr vorhanden sind.

APPLICATION DES DECALCOMANIES

- ① Découpez la décalcomanie de sa feuille.
- ② Plongez la décalcomanie dans de l'eau tiède pendant 10 secondes environ et poser sur un linge propre.
- ③ Retenez la feuille de protection par le côté et glissez la décalcomanie sur le modèle réduit.
- ④ Placez la décalcomanie à l'endroit voulu en la mouillant avec un de vos doigts.
- ⑤ Pressez doucement la décalcomanie avec un tissu doux jusqu'à ce que l'eau en excès et les bulles aient disparu.

《第4戦闘航空団司令機(第335戦闘飛行隊「チーフス」)》
4th Wing Commander's Aircraft (335th Fighter Squadron "Chiefs")

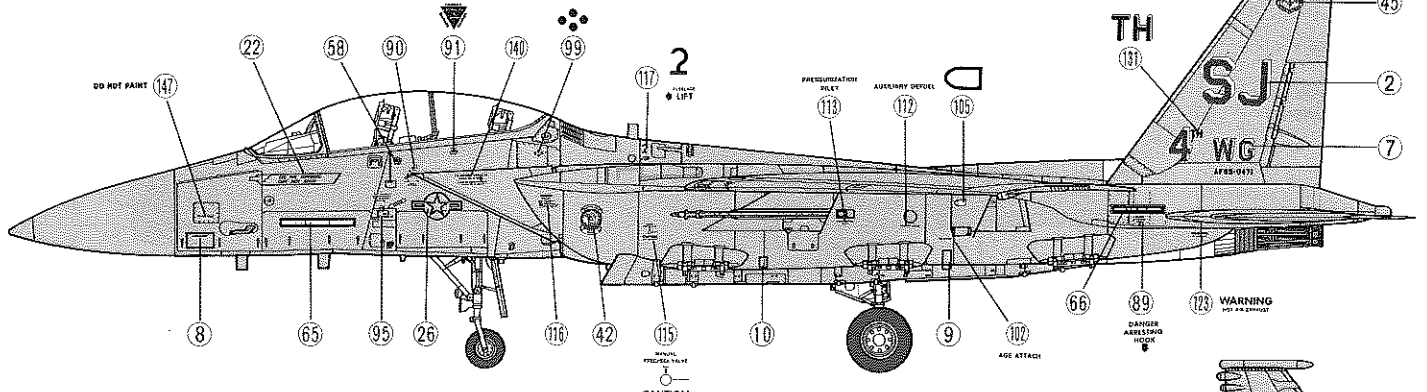

★垂直尾翼内側は各機共通です。
★Vertical fin inside (common marking)
★Schwanz-Innenseite (übliche Kennzeichen)
★Intérieur du empennage (marquage commun)

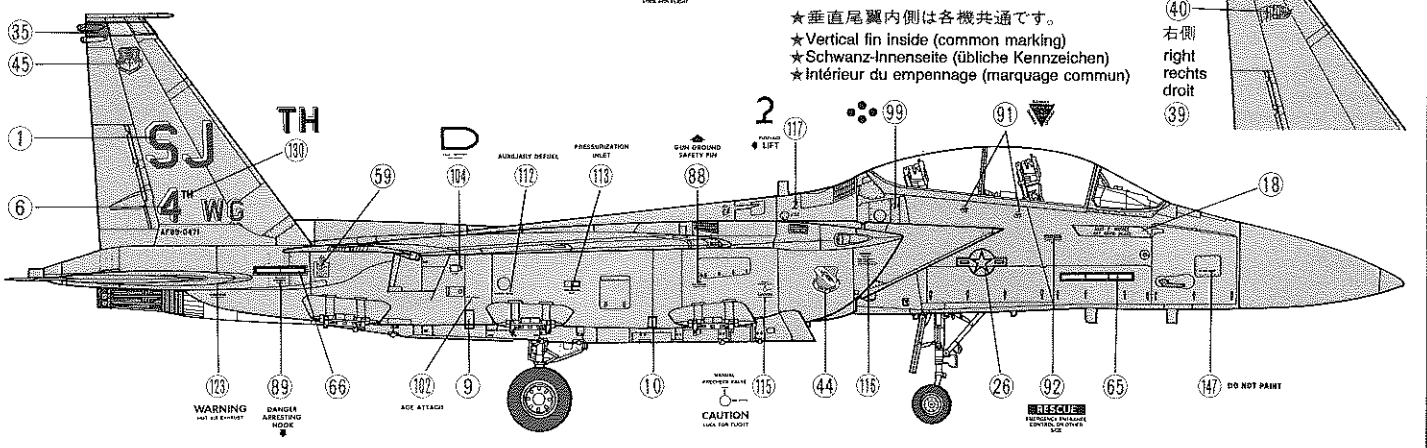

《第336戦術戦闘飛行隊「ロケットィアズ」(湾岸戦争時)》
4th Tactical Fighter Wing 336th Tactical Fighter Squadron "Rocketeers" (Jan. 1991)

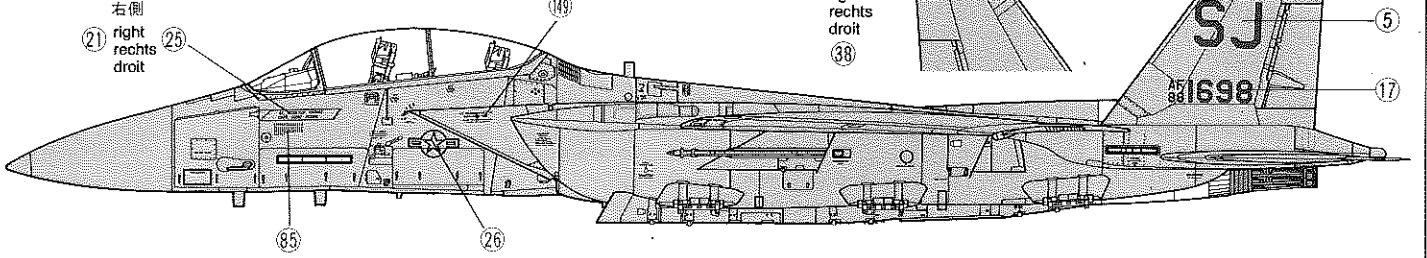

《第334戦闘飛行隊「イーグルス」》
334th Fighter Squadron "Eagles"

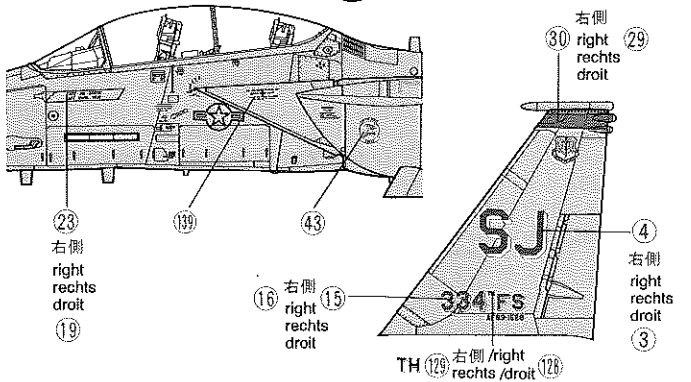

《第335戦闘飛行隊「チーフス」》
335th Fighter Squadron "Chiefs"

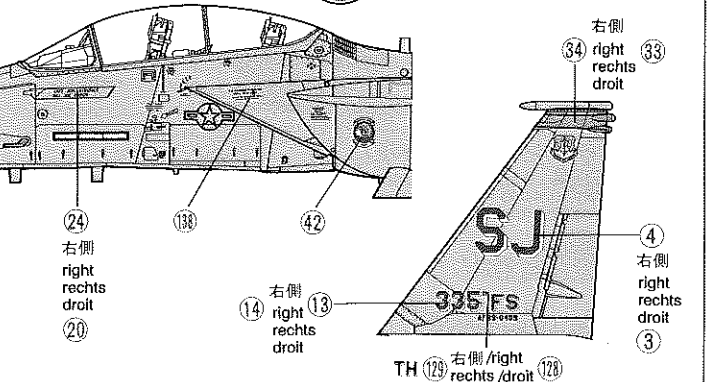

PARTS

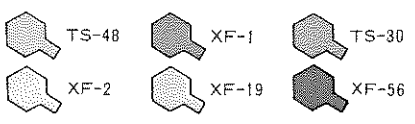

★細部の塗装は説明図中を参考にして下さい。
 ★Detail painting is called out during construction.
 ★Die Einzelteilbemalung sollte während des Zusammenbaus erfolgen.
 ★La peinture des détails doit s'effectuer lors de la construction.

A PARTS ×1

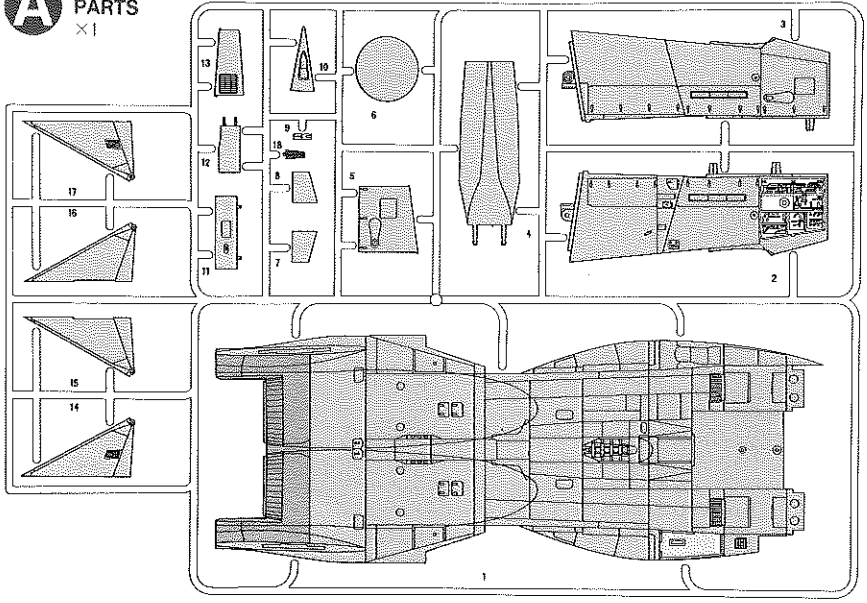

C PARTS ×1

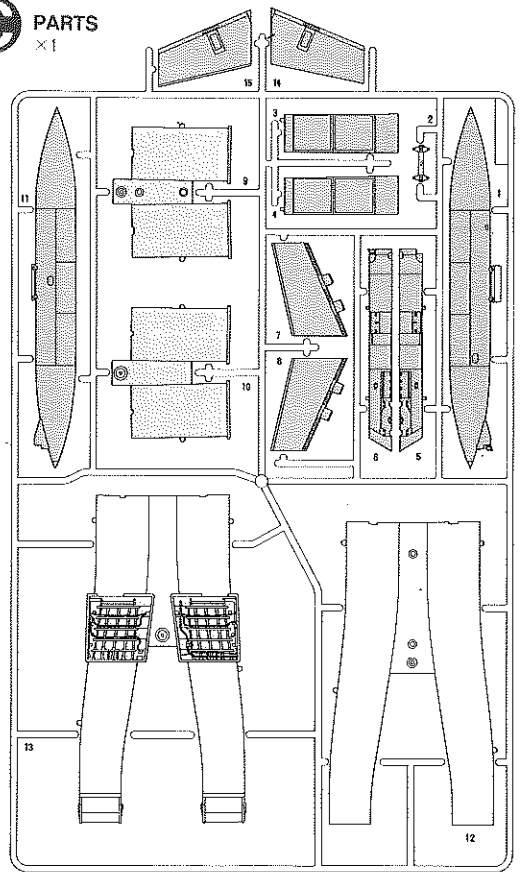

B PARTS ×1

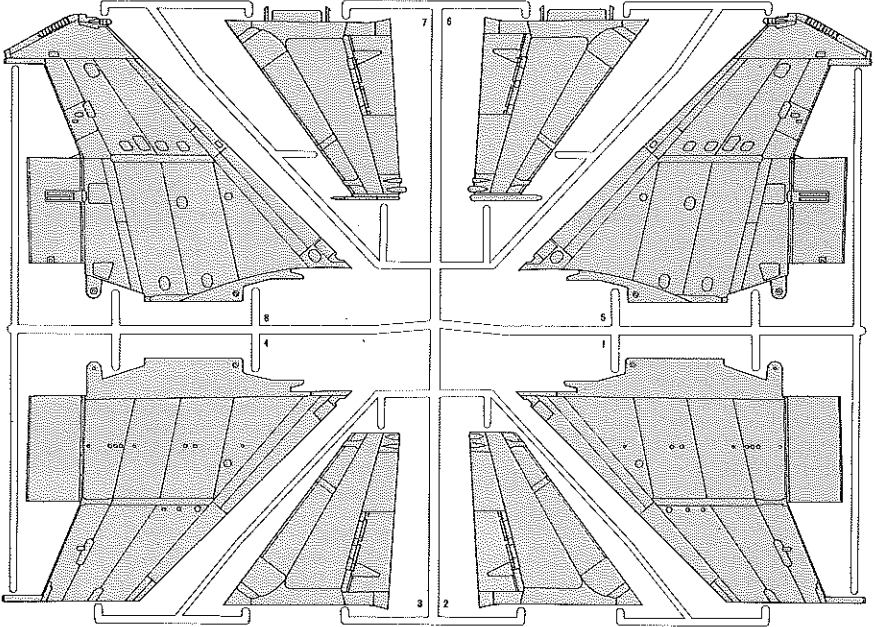

E PARTS ×2

予備部品.....E13×1
 Spare parts E14×1
 Ersatzteile
 Pièces supplémentaires

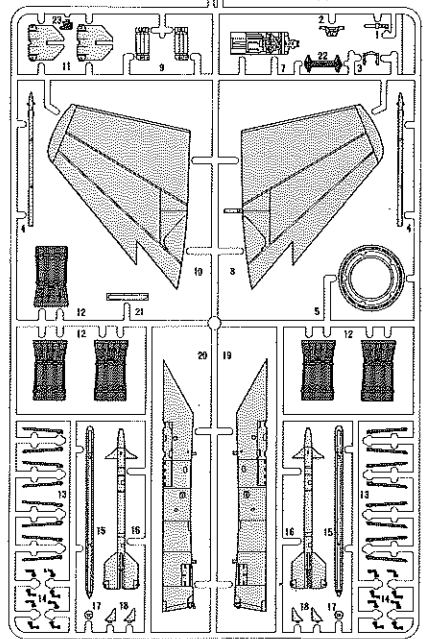

D PARTS ×1

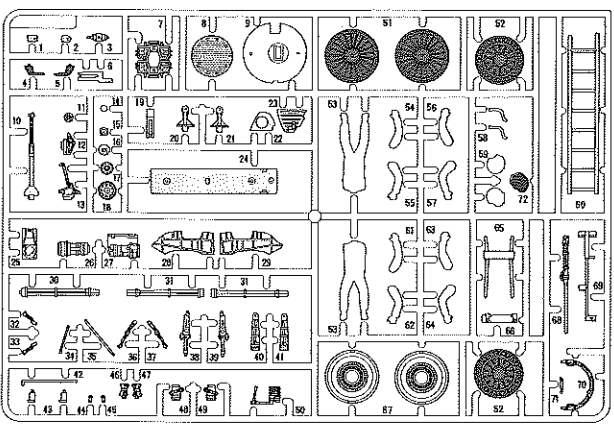

J PARTS ×1

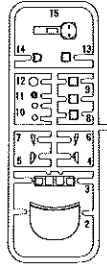

キャンピー(J1)
 Canopy
 Kanzel
 Canopée

■ 不要部品
 Not used.
 Nicht verwenden.
 Non utilisé.

F PARTS ×1

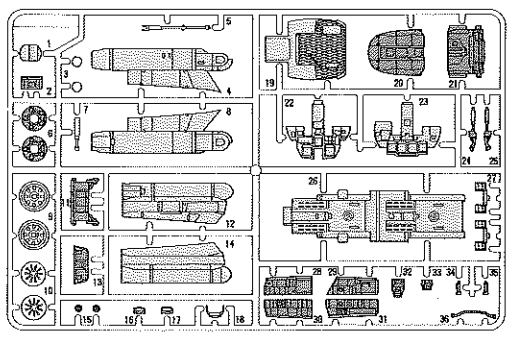

PARTS

G PARTS ×1

機体下部
Lower fuselage
Untere Rumpfhälfte
Fuselage inférieure

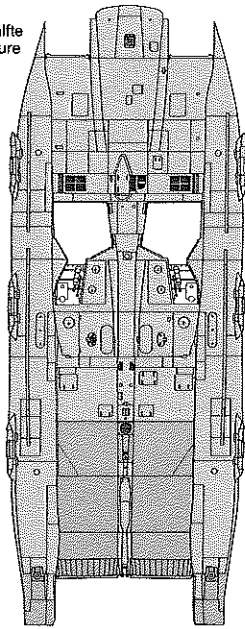
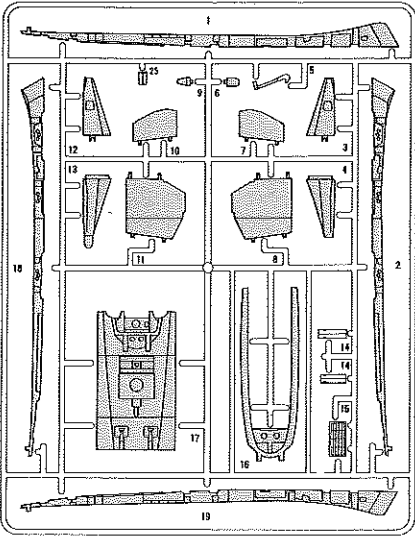

H PARTS ×3

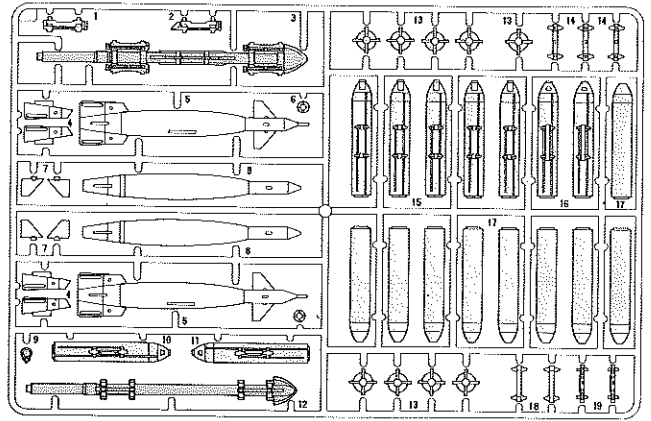

座席 (E6) ×2
Seat
Sitz
Siège

スライドマーク袋詰

DECAL BAG
ABZIEHBILDER-BEUTEL
SACHET DE DECALCOMANIES

スライドマーク a ×1
Decal sheet a
Abziehbild-Blatt a
Décalcomanies a

セーフティーピンタグ ×1
Safety-pin tag
Sicherheitsfähnchen
Repères des contrôles pré-vol

スライドマーク b ×1
Decal sheet b
Abziehbild-Blatt b
Décalcomanies b

金具袋詰

METAL PARTS BAG
METALLTEILE-BEUTEL
SACHET DE PIÉCES
METALLIQUES

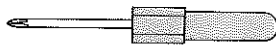

付属ドライバー
Screwdriver
Schraubenzieher
Tournevis
..... ×1



タイヤ(小)
Tire (small)
Reifen (klein)
Pneu (petit)
..... ×1

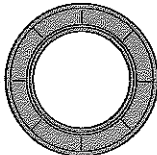

タイヤ(大)
Tire (large)
Reifen (groß)
Pneu (grand)
..... ×2

ロープ(15cm)
String
Bindfaden
Ficelle
..... ×1

脚柱プリスターパック

BLISTER PACK
BLISTER-VERPACKUNG
EMBALLAGE SOUS BLISTER

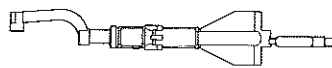

前脚 ×1
Nose gear strut
Bugradbein
Jambe de train avant

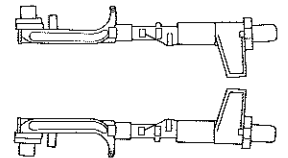

主脚 ×2(右、左)
Main gear strut
Fahrwerkbein
(left, right)
(links, rechts)
Jambe de train principal (gauche, droite)

ビス袋詰 / SCHRAUBENBEUTEL

SCREW BAG / SACHET DE VIS

1.4×3mm丸ビス ×1 Screw Schraube Vis	2×15mm丸ビス ×1 Screw Schraube Vis
1.6×3mm丸ビス ×2 Screw Schraube Vis	2×4mm皿ビス ×2 Screw Schraube Vis
2×6mm丸ビス ×11 Screw Schraube Vis	3×6mm丸ビス ×4 Screw Schraube Vis
2×8mm丸ビス ×2 Screw Schraube Vis	2mmナット ×2 Nut Mutter Eccrou

AFTER MARKET SERVICE CARD

When purchasing Tamiya replacement parts, please take or send this form to your local Tamiya dealer so that the parts required can be correctly identified and supplied. Please note that specifications, availability and price are subject to change without notice.

KUNDENNACHBETREUUNGS-KARTE

Wenn Sie TAMIYA-Ersatzteile kaufen möchten, nehmen Sie bitte zur Unterstützung dieses Formular mit zu Ihrem örtlichen Fachhändler. Bezüglich der Angaben, der Lagerhaltung der Artikel und der Preise sind Änderungen vorbehalten.

SERVICE APRES-VENTE

LISTE PIÉCES DETACHÉES
Afin de vous permettre de vous procurer des pièces de rechange Tamiya, Amenez cette liste à votre point de vente Tamiya qui ne manquera pas de vous renseigner. Veuillez noter que les caractéristiques, disponibilité et prix peuvent changer sans avis préalable.

PARTS CODE

9336020 Lower Fuselage
9006103 A Parts (A1-A17)
9006104 B Parts (B1-B8)
9006105 C Parts (C1-C15)
9006106 D Parts (D1-D70)
0006085 *1 E Parts (E1-E5, E7-E20, 1pc.)

PARTS CODE

9006108 F Parts (F1-F36)
9006109 G Parts (G1-G19)
0006088 *2 H Parts (H1-H19, 1pc.)
9116002 J Parts (J1-J15)
0446086 *1 Seat (E6, 1pc.)
9406046 Metal Parts Bag

PARTS CODE

1406065 Decal (a)
1406066 Decal (b)
1246006 Safety-Pin Tag
1056079 Instructions
*1 Requires 2 sets for one Model.
*2 Requires 3 sets for one Model.

★部品請求にはこのカードが必要です。

McDONNELL DOUGLAS F-15E STRIKE EAGLE



1/32 F-15E ストライクイーグル

部品をなくしたり、こわした方は、このカードの必要部品を○でかき、代金を現金書留または定額為替として一緒に田宮模型アフターサービス係にお申し込み下さい。なおご送金には郵便振替もご利用いただけます。(右記にある郵便振替ご利用の説明をご覧ください。送金手数料が安くすみます。)

《お問合せ電話番号》 03-3899-3765(東京)
054-283-0003(静岡)

《郵便振替のご利用方法》 郵便局の払込用紙の通信欄に、このカードを参考にITEM番号、スケール、製品名、部品名、数量を必ずご記入下さい。払込人住所欄には電話番号もお書きいただき、口座番号・00810-9-1118、加入者名・田宮模型でお払い込み下さい。

胴体下面★	1,070円
A部品★	1,520円
B部品	1,420円
C部品	1,320円
D部品	970円
E部品(1コ)	870円
F部品	820円
G部品	820円
H部品(1コ)	820円
J部品	520円
シート(1コ)	370円
金具袋詰	570円
マーク(a)	220円
マーク(b)	470円
セーフティーピンタグ	220円
説明図	420円

パーツの価格は予告なく変更することがあります。

☆ITEM 60302

For Japanese use only!

住所

□□□-□□

電話 () -

名前

1096



1/32 SCALE AIRCRAFT SERIES NO.12

BOEING F-15E STRIKE EAGLE™

w/BUNKER BUSTER

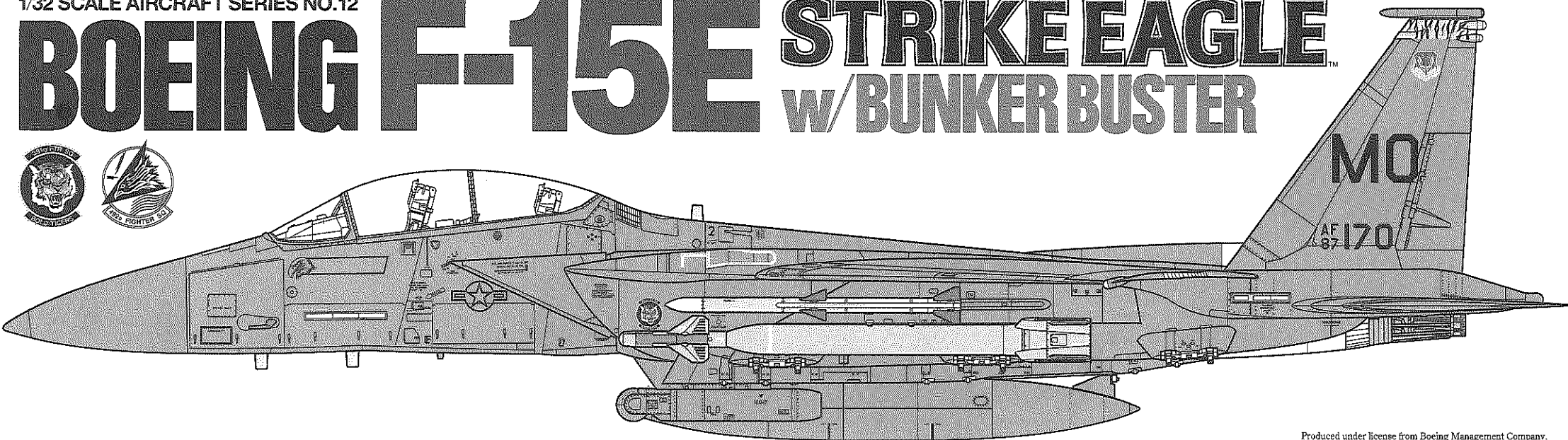

Produced under license from Boeing Management Company.
F-15E & McDonnell Douglas are among the trademarks owned by Boeing.

1/32 エアークラフトシリーズNO.12 ボーイング F-15E ストライクイーグル “バンカーバスター”

★WINGSPAN 404mm. FUSELAGE 600mm.



GBU-28 BUNKER BUSTER レーザー誘導爆弾 (バンカーバスター)

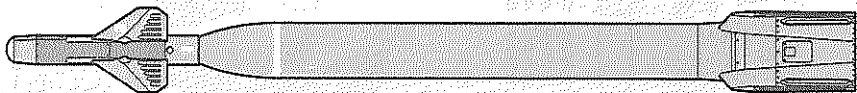

- 強固な構造の地下貯蔵などを破壊するために開発された精密誘導爆弾です。長さ3.6m、重量約2トンという巨大な弾頭にレーザー誘導装置を組み合わせ、厚さ約7mの強化コンクリートを貫通する威力を備えています。
- This Guided bomb has been developed to destroy strengthened underground bunkers. The GBU-28 consists of a laser guidance system mounted on an approx. 2-ton, 3.6m long bomb capable of penetrating 7m thick armored concrete.
- Diese Lenkbombe wurde entwickelt, um massive, unterirdische Bunker zu zerstören. Die GBU-28 besteht aus einem Laser-Leitsystem, das auf einer etwa 2 Tonnen schweren, 3,6m langen Bombe montiert ist, welche 7m dicken, armierten Beton durchschlagen kann.
- Cette bombe guidée a été développée pour détruire les places fortes enterrées. La GBU-28 est composée d'un système de guidage laser monté sur une bombe de 3,6m de long et de près de 2 tonnes et est capable de pénétrer une épaisseur de 7m de béton armé.

GBU-31 JDAM GPS誘導爆弾

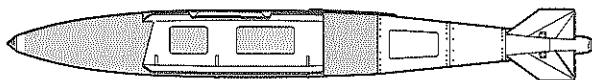

- 通常の2000ポンド爆弾に、GPS (全地球測位システム) とINS (慣性航法装置) を利用する誘導装置を取り付けた精密誘導爆弾。レーザー誘導爆弾に比べて悪天候による命中精度への影響が少なく、生産コストが低いことも特徴です。
- The GBU-31 consists of a standard 2,000lb bomb on which a GPS (Global Positioning System) and an INS (Inertial Navigation System) for guidance has been mounted. Whereas laser guided bombs could not be used in bad weather conditions, this guidance system allows this bomb to be used in any condition. Moreover, the GBU-31 production cost is lower.
- Die GBU-31 besteht aus einer normalen 2000Pfund Bombe, auf welcher zur Steuerung ein GPS (Satelliten-Navigations-System) und ein INS (Trägheits-Navigations-System) montiert ist. Während lasergesteuerte Bomben bei schlechten Wetterbedingungen nicht eingesetzt werden können, ermöglicht dieses Steuerungssystem den Einsatz der Bombe unter jeglichen Bedingungen. Darüber hinaus sind die Herstellungskosten der GBU-31 niedriger.
- La GBU-31 JDAM est une bombe standard de 2000 livres sur laquelle un GPS (système de positionnement par satellite) et un équipement INS (système de navigation inertiel) ont été montés. Alors que les bombes laser ne peuvent être utilisées par mauvaises conditions climatiques, la GBU-31 peut être employée par tous les temps. De plus, le coût de production a été réduit.

AGM-130 TV/赤外線画像誘導ミサイル

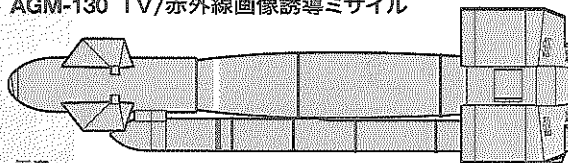

- 投下後、TV/赤外線画像で目標を認識して誘導を行う精密誘導爆弾がGBU-15で、それにロケットモーターを追加したものがAGM-130です。推力のないGBU-15に比べて射撃距離が倍になり、より安全に作戦を遂行できるようになりました。
- The AGM-130 is the rocket-propelled version of the GBU-15, which uses television or an imaging infrared seeker to aim at a target. Thanks to its thrust, the range of the AGM-130 is twice that of the GBU-15, increasing the safety of launcher aircraft crew.
- Die AGM-130 ist die raketengetriebene Version der GBU-15, welche einen Fernseh- oder Infrarotbild-Sucher zur Zielensteuerung verwendet. Dank ihrer eigenen Schubkraft ist die Reichweite der AGM-130 zweimal so weit wie die der GBU-15, was die Sicherheit der abschießenden Flugzeugbesatzung erhöht.
- L'AGM-130 est la version équipée d'un moteur-fusée de la bombe guidée par vidéo et imagerie infrarouge GBU-15. Grâce à sa propulsion, la portée de l'AGM-130 est double par rapport à celle de la GBU-15 afin que l'équipage de l'avion délivre sa charge dans un environnement plus sûr.

AIM-120 AMRAAM 中距離空対空ミサイル

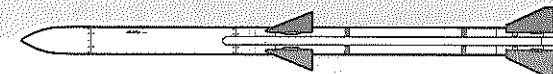

- 中距離空対空ミサイルAIM-7スパローに代わるミサイルとして開発されたのがAIM-120です。アクティブ・レーダー誘導方式のため目標到達まで母機から誘導する必要がなく、敵機に対する柔軟性が高められています。
- The AIM-120 has been developed in order to replace the medium range air-to-air missile AIM-7 Sparrow. This missile affords more flexibility to air warfare as it is capable of hunting a target independently thanks to its active radar, making guidance control from the launcher aircraft unnecessary.
- Die AIM-120 wurde als Nachfolgermodell der Mittelstrecken-Luft-Luft-Rakete AIM-7 Sparrow entwickelt. Diese Lenkwaffe bietet im Luft-Luft-Kampf mehr Flexibilität, da sie in der Lage ist, ein Ziel mit aktivem Radar selbständig zu verfolgen, womit eine Überwachung der Steuerung vom abschießenden Flugzeug aus überflüssig wird.
- L'AIM-120 a été développé pour remplacer le missile air-air moyenne portée AIM-7 Sparrow. L'AMRAAM offre une plus grande flexibilité d'utilisation en combat aérien grâce à son radar actif qui lui permet de traquer une cible par ses propres moyens, rendant le guidage de la part de l'avion qui l'a lancé inutile.

注意

●工具の使用には十分注意してください。特にナイフ、ニッパーなどの刃物によるケガや事故に注意してください。●接着剤や塗料は使用する前にそれぞれの注意書きをよく読み、指示に従って正しく使用し、使用する時は換気に十分注意してください。●小さなお子様のいる所での作業はやめてください。小さな部品の飲み込みや、ビニール袋をかぶっての窒息などの危険な状況が考えられます。

CAUTION

●When assembling this kit, tools including knives are

used. Extra care should be taken to avoid personal injury. ●Read and follow the instructions supplied with paint and/or cement, if used (not included in kit). Use plastic cement and paints only. ●Keep out of reach of small children. Children must not be allowed to put any parts in their mouth, or pull vinyl bag over their heads.

VORSICHT

●Beim Zusammenbau dieses Bausatzes werden Werkzeuge einschließlich Messer verwendet. Zur Vermeidung von Verletzungen ist besondere Vorsicht angebracht. ●Wenn Sie Farben und/oder Kleber verwenden (nicht im Bausatz enthalten), beachten und befolgen Sie die dort beiliegenden Anweisungen. Nur Klebstoff und Farben für Plastik verwenden. ●Bausatz von kleinen

Kindern fernhalten. Verhüten Sie, daß Kinder irgendwelche Bauteile in den Mund nehmen oder Plastiktüten über den Kopf ziehen.

PRECAUTIONS

●L'assemblage de ce kit requiert de l'outillage, en particulier des couteaux de modélisme. Manier les outils avec précaution pour éviter toute blessure. ●Lire et suivre les instructions d'utilisation des peintures et ou de la colle, si utilisées (non incluses dans le kit). Utiliser uniquement une colle et des peintures spéciales pour le polystyrène. ●Garder hors de portée des enfants en bas âge. Ne pas laisser les enfants mettre en bouche ou sucer les pièces, ou passer un sachet vinyl sur la tête.

- 説明図本文中の③①と合わせて組み立て、取り付けを行ってください。
- Assemble and attach to aircraft referring to step ③① in the F-15E instruction manual.
- Zusammenbauen und entsprechend Bauschritt ③① in der F-15E Bauanleitung am Flugzeug befestigen.
- Assembler et fixer sur l'avion en se référant aux étapes ③① de la notice du F-15E.

《追加使用塗料》
PAINTS REQUIRED
ERFORDERLICHE FARBEN
PEINTURES A EMPLOYER

- XF-23 ●ライトブルー / Light blue / Hellblau / Bleu clair
- XF-52 ●フラットアース / Flat earth / Erdfarbe / Terre mate

30 《GBU-28 バンカーバスター》
 GBU-28 Bunker Buster

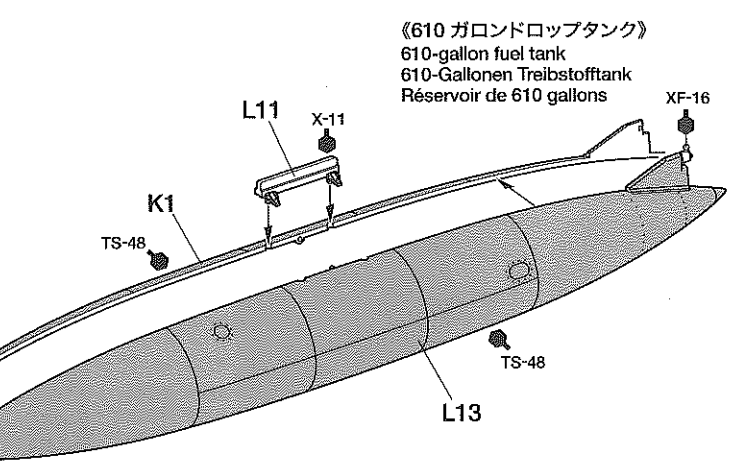
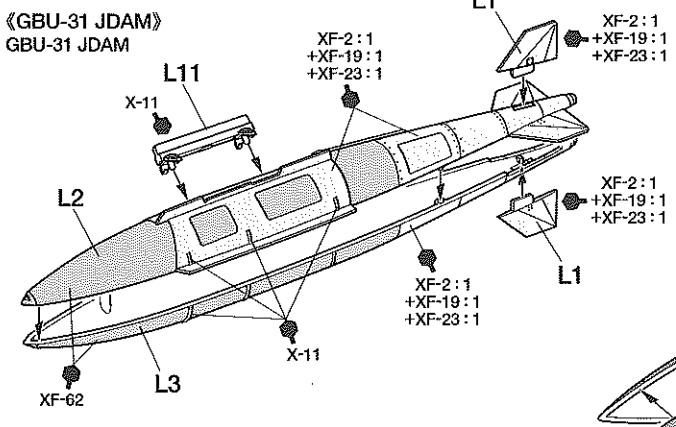
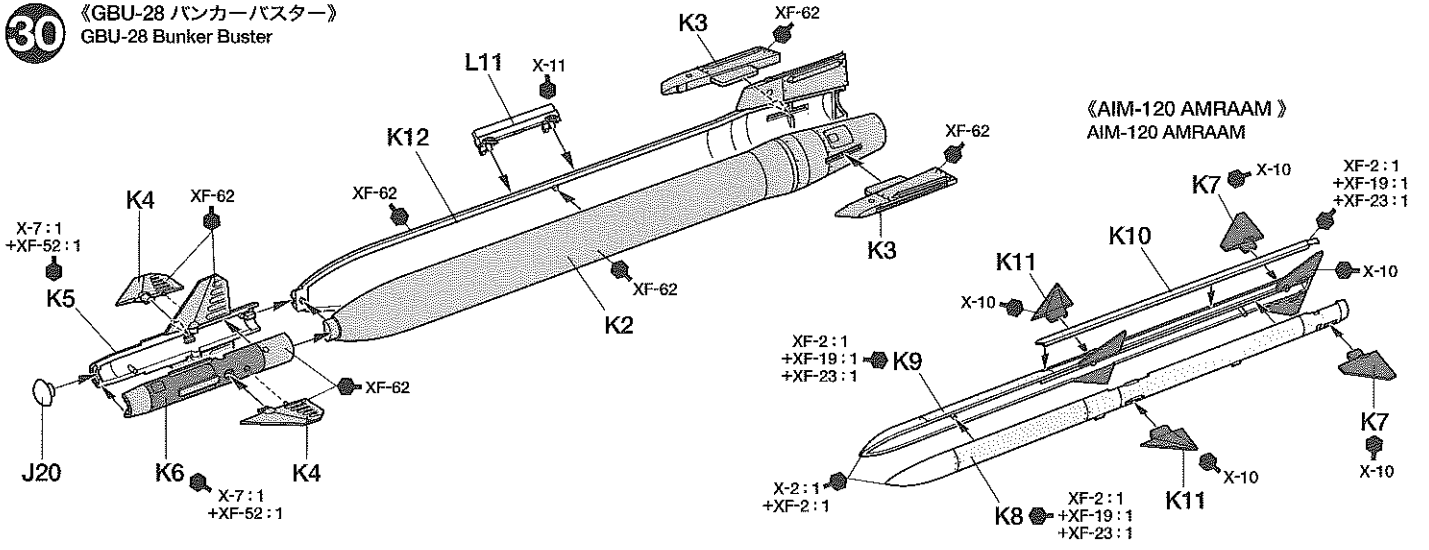

★GBU-15とAGM-130のどちらかを選んで組み立てます。
 ★Select GBU-15 or AGM-130.
 ★GBU-15 oder AGM-130 wählen.
 ★Choisir entre GBU-15 ou AGM-130.

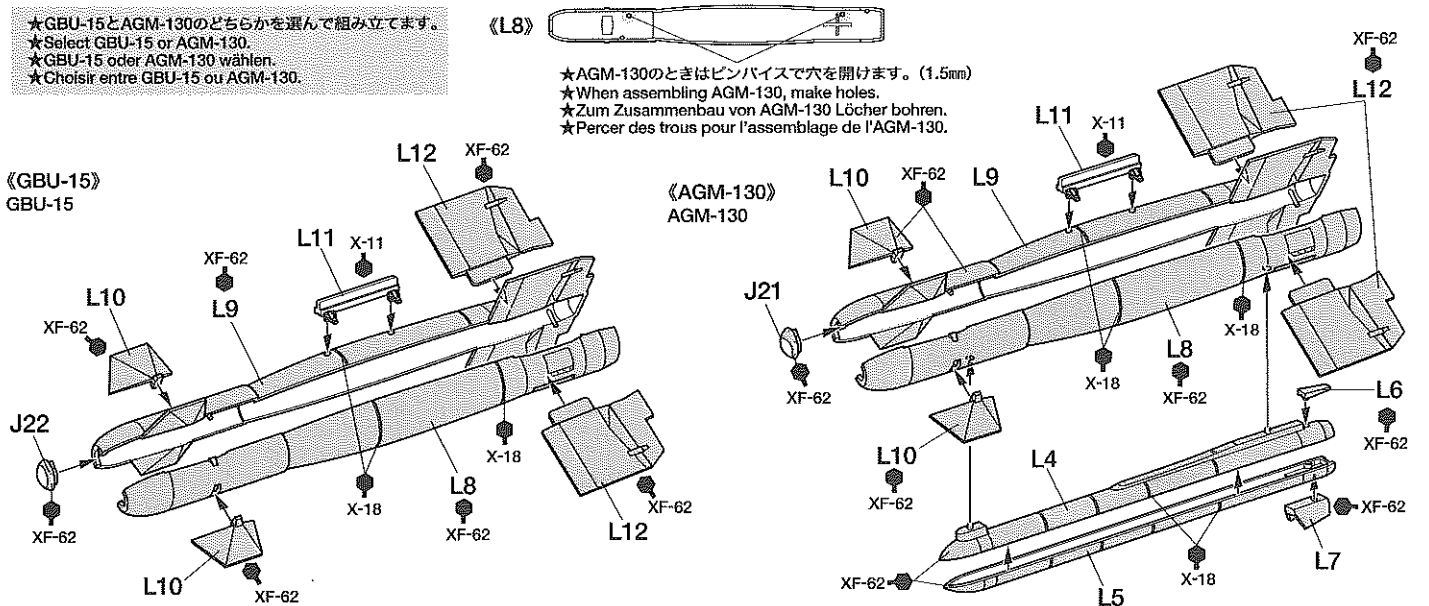

31

兵器の搭載パターン 2
External stores (2)
Äußere Raketen (2)
Charges externes (2)

★説明図本文中で搭載指示されている兵器と組み合わせてもよいでしょう。
★Realize your desired configuration using kit supplied armaments.
★Stellen Sie sich Ihre eigene Konfiguration zusammen, indem Sie die mit dem Bausatz gelieferten Waffen unter Verwendung anderer Nachweisquellen.
★Utiliser l'armement fourni et des références pour réaliser la configuration désirée.

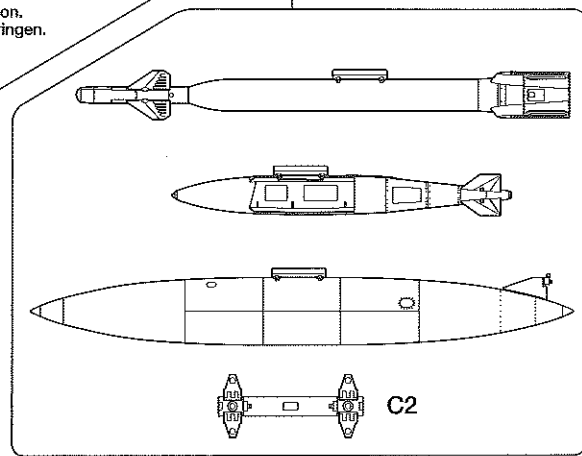
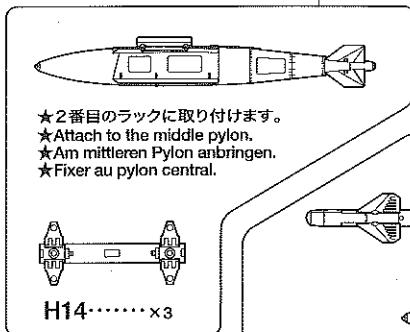
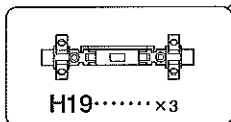
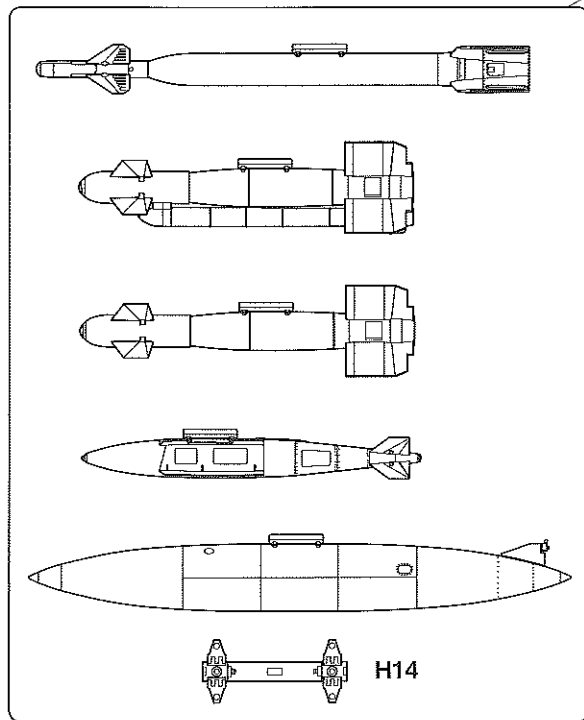
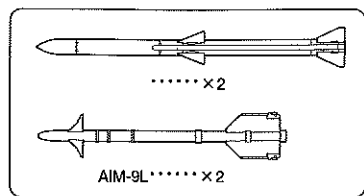

APPLYING DECALS

《GBU-28 バンカーバスター》
GBU-28 Bunker Buster

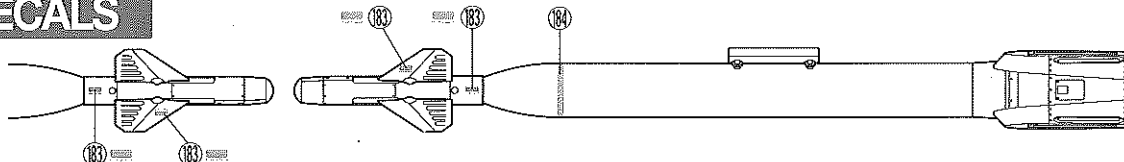

《AIM-120 AMRAAM》
AIM-120 AMRAAM

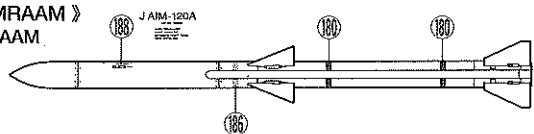

《GBU-31 JDAM》
GBU-31 JDAM

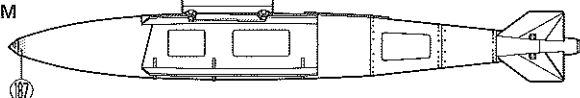

《GBU-15》
GBU-15

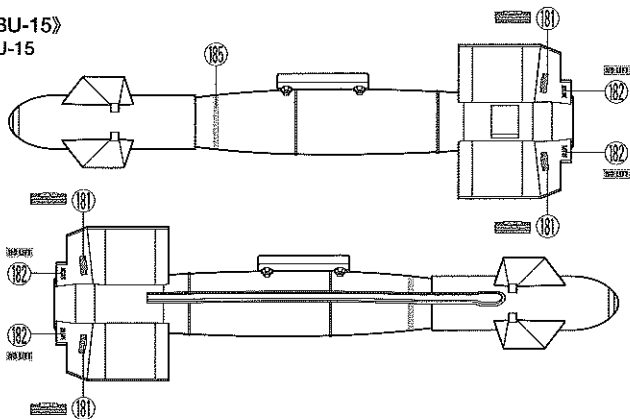

《AGM-130》
AGM-130

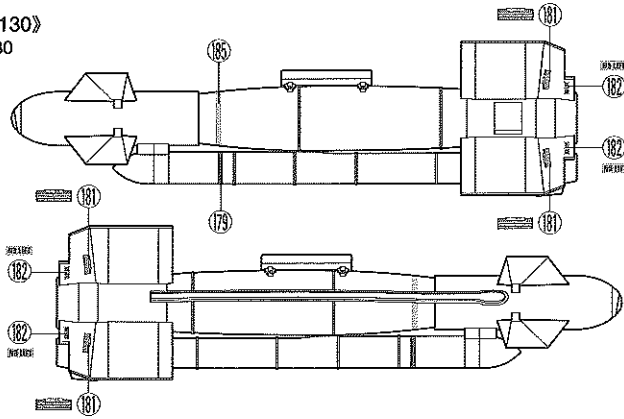

《A12》

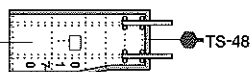

- ①7.....第366航空団 “ボールドタイガース”
366th WG, 391st FS “Bold Tigers”
- ①7.....第48戦闘航空団 “マッドハッターズ”
48th FW, 492nd FS “Madhatters”

《610 ガロンドロップタンク》
610-gallon fuel tank

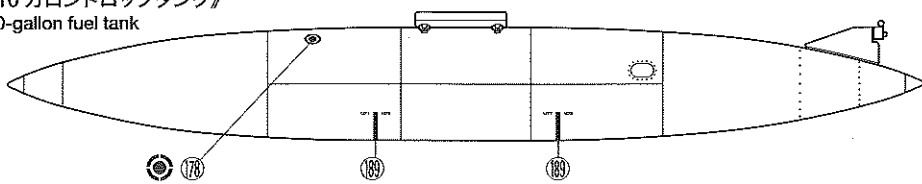

APPLYING DECALS

★細部のマーキングは説明図本文と同様です。P25, 26を参考にしてください。
 ★Refer to P25 and 26 of the F-15E instruction manual for placement of stencils.
 ★Bezüglich der Anordnung der Beschriftung S25 und 26 der F-15E Bauanleitung beachten.
 ★Se reporter aux pages 25 et 26 de la notice du F-15E pour le placement des marquages de servitude.

《第366航空団第391飛行隊“ボールド タイガース”》
 366th WG, 391st FS “Bold Tigers”

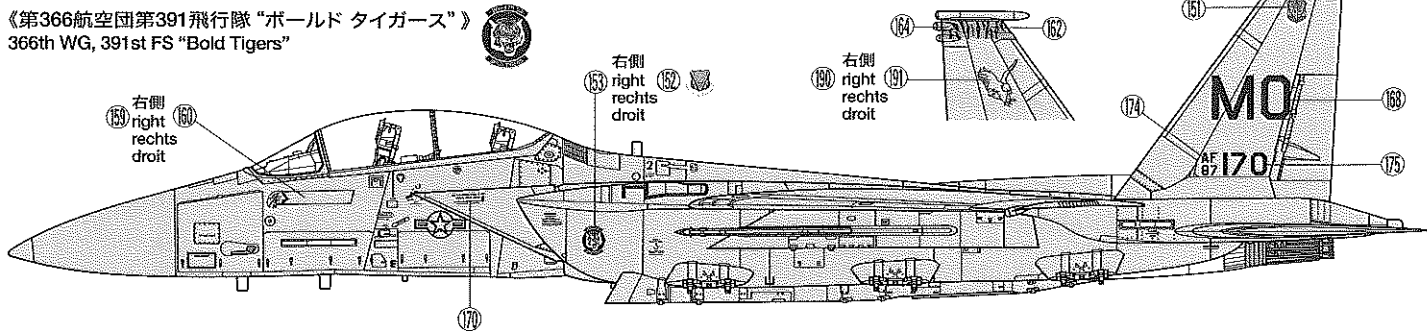

《第48戦闘航空団第492戦闘飛行隊“マッドハッターズ”》
 48th FW, 492nd FS “Madhatters”

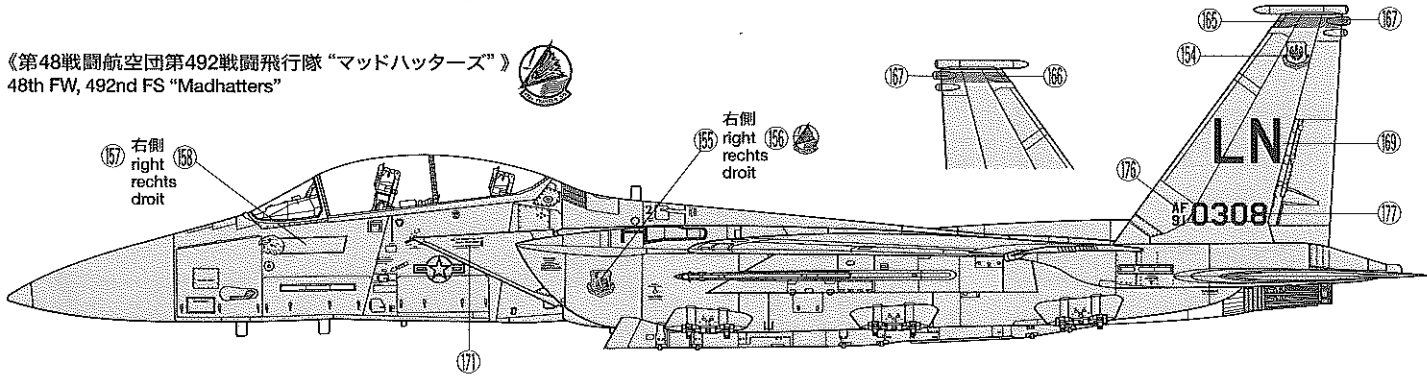

PARTS

部品請求について

K PARTS × 2
 0606186

スライドマークC.....×1
 Decal sheet C 1409195
 Abziehbild-Blatt C
 Décalcomanies C

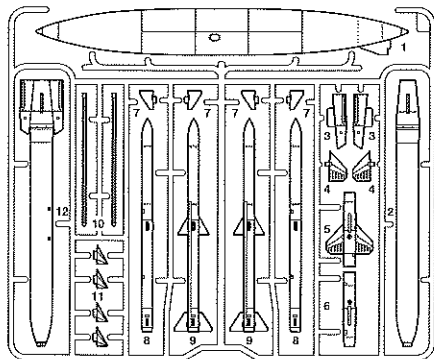

L PARTS × 2
 0606187

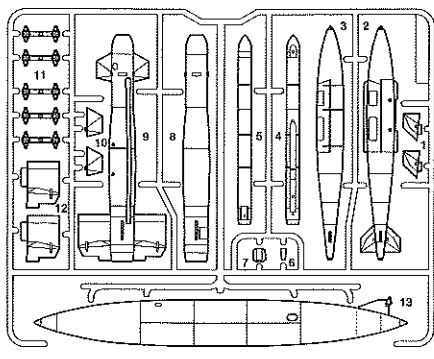

★部品をなくしたり、こわした方は、このステッカーが貼られたカスタマーサービス取次店でご注文いただけます。また、当社カスタマーサービスに直接ご注文する場合は、右記の方法でご注文することができます。詳しくは当社カスタマーサービスまでお問い合わせください。

タミヤカスタマーサービス取次店

パーツのお取り寄せに大変便利なお店です。

TAMIYA

①《現金書留のご利用法》
 下のカードにあなたの氏名、住所、郵便番号、電話番号をしっかりと記入してください。必要部品を○でかこみ、代金を現金書留または、定額小為替(100円以下は切手可)と一緒に申し込みにください。

②《郵便振替のご利用法》
 郵便局の払込用紙の通信欄に下のカードを参考にITEM番号、スケール、製品名、部品名、数量を必ずご記入ください。振込人住所欄には電話番号も書き添えていただき、口座番号-00810-9-1118、加入者名・田宮模造でお振込ください。

③《電話でのご注文もご利用いただけます》
 パーツ代金に加えて代引き手数料(315円)をご負担いただければ、代金着払いにより電話でのご注文も承ります。

《お問い合わせ番号》 静岡 054-283-0003
 東京 03-3899-3765 (静岡へ自動転送)
 営業時間/平日(月~金曜日)▶ 8:00-20:00
 土、日、祝日▶ 8:00-17:00

●タミヤのホームページには豊富な情報が満載です。ぜひご覧ください。 www.tamiya.com

BOEING F-15E STRIKE EAGLE w/ BUNKER BUSTER

1/32 ボーイング F-15E ストライクイーグル “バンカーバスター”

胴体下面.....	1,070円	9336020
Aパーツ.....	1,520円	9006103
Bパーツ.....	1,420円	9006104
Cパーツ.....	1,320円	9006105
Dパーツ.....	970円	9006106
Eパーツ(1枚).....	870円	006085
Fパーツ.....	820円	9006108
Gパーツ.....	820円	9006109
Hパーツ(1枚).....	820円	006088
Jパーツ.....	520円	9116002
Kパーツ(1枚).....	870円	0606186
Lパーツ(1枚).....	870円	0606187
シート(1個).....	370円	0446086
金具袋詰.....	570円	9406046
マーク(a).....	220円	1406065
マーク(b).....	470円	1406066
マーク(c).....	450円	1409195
セイフティーピンタグ.....	220円	1246006

For Japanese use only! ITEM 60312

住所

電話 () -

氏名

★価格は予告なく変更となる場合があります。



AFTER MARKET SERVICE CARD

When purchasing Tamiya replacement parts, please take or send this form to your local Tamiya dealer so that the parts required can be correctly identified and supplied. Please note that specifications, availability and price are subject to change without notice.

KUNDENNACHBETREUUNGS-KARTE

Wenn Sie TAMIYA-Ersatzteile kaufen möchten, nehmen Sie bitte zur Unterstützung dieses Formular mit zu Ihrem örtlichen Fachhändler. Bezüglich der Angaben, der Lagerhaltung der Artikel und der Preise sind Änderungen vorbehalten.

SERVICE APRES-VENTE LISTE PIECES DETACHEES

Afin de vous permettre de vous procurer des pièces de rechange Tamiya, Amenez cette liste à votre point de vente Tamiya qui ne manquera pas de vous renseigner. Veuillez noter que les caractéristiques, disponibilité et prix peuvent changer sans avis préalable.

PARTS CODE

9336020 Lower Fuselage
 9006103 A Parts
 9006104 B Parts
 9006105 C Parts
 9006106 D Parts
 006085 *1 E Parts (1 pc.)
 9006108 F Parts

9006109 G Parts
 006088 *2 H Parts (1 pc.)
 9116002 J Parts
 0606186 *1 K Parts (1 pc.)
 0606187 *1 L Parts (1 pc.)
 0446086 *1 Seat (E6, 1 pc.)
 9406046 Metal Parts Bag
 1406065 Decal (a)

1406066 Decal (b)
 1409195 Decal (c)
 1246006 Safety-Pin Tag
 1056079 Instructions
 1056288 Additional Instructions

*1 Requires 2 sets for one model.
 *2 Requires 3 sets for one model.