

Mikoyan MiG29 FULCRUM Slovakian Air Force

1/72SCALE
SERIES No.

F-52

MiG 29ファルクラム
“スロバキア共和国防空軍”

※スロバキア共和国防空軍 第31戦闘航空団第2戦闘飛行隊所属機



Photo: Takashi Hashimoto

MiG-29「ファルクラム」は、その存在を1977年頃から噂されていましたが、1986年7月1日に6機がフィンランドを訪問し、初めてその洗練された姿を外国に明らかにしました。

MiG-29の最大の特徴は、可動式のエアインテークカバーと、前縁ストレーキ上面にブラインド状の補助エアインテークを装備していることで、この装置は前縁近くなどの誤装されていない滑走路を使用する際に問題となるエンジンの異物吸入を防ぐためのものです。

つまり離陸の際にはエアインテークカバーを閉じ補助エアインテークを開いて、エンジンに空気を送り、離陸後はエアインテークカバーを開いて普通のジェット機と同じように飛行するという大変ユニークなもので、このため運用範囲が、かなり広がるといわれています。大きさは米軍のF-18と同程度と言われています。

全幅12.0m 全長15.5m 全高5.25m
自重11.5t 総重量14-16.3t エンジン推力8.5t×2
最大速度マッハ2.3 武装23mm機関砲×1
AAM8×6 AAM10×2

The MiG-29 "Fulcrum", the existence of which had been rumored since 1977, visited Finland on the 1st of July, 1986 and was unveiled to the Western countries. The most unique feature of the MiG-29 is the variable Air intake covers. (baffles inside the intake), and lower like auxiliary air intakes on the leading strike. This system is designed to prevent sucking in foreign articles when using unimproved runways in front line conditions. During take off and landing, the air intake covers are closed and the auxiliary air intakes are opened. After take off, the main air intakes will re-open and this enables the aircraft to maneuver the same as normal jet fighters. Thanks to this system, the operating range of the MiG-29 is said to be the same as the F-18, and the maneuverability is also said to be equal to the F-16 and F-18 as a "Dog Fighter".

Technical Data—Width: 12.0m Length: 15.5m Height: 5.25m
Weight: 11.5ton Max. Weight: 14-16.3 ton Power Plant: Twin Tumansky R-33D turbofan Engine thrust: 8.5t x 2 Max. Speed: Mach 2.3 Armament: 6 barrel 23mm Cannon x 1, AAM 8 x 6, AAM 10 x 2

フジミの最新情報は
ホームページをご覧ください。

<http://fujimimokei.com>

■ パーツを注文される時は

●部品を破損、損失された方は、お詫の必要な部品を○でかこみ、住所、氏名郵便番号を明記の上、このカードと代金を現金書留、又は郵便為替にて当社までお送りください。

送り先 〒422-8033 静岡県静岡市駿河区登呂4-21-1 フジミ模型株式会社「アフターサービス係」
TEL 054-286-0348 FAX 054-286-0349

郵便振替の御利用方法

●部品の郵便振替の送金方法として定額引替、現金書留の他、郵便振替もご利用出来ます。郵便局窓口にて郵便振替用紙を入手し、下記事項を記入の上、窓口にて代金をお払込み下さい。

- 口座番号欄 00800-1-121953
 - 加入者名欄 フジミ模型株式会社
 - 送付欄 郵便文のシリーズ名、シリーズNo.、バーコードNo.、製品名称、部品名、数量
 - 払込人住所氏名欄 お客様の住所、氏名、電話番号、郵便番号。
 - 金額欄 部品代、消費税、送料を含む代金総額。
- ★お振替は郵便振替の場合、1週間～10日単位がかかります。
★郵便振替を御利用の場合は部品請求カードの送付は必要ありません。

複数の部品を御購入の場合、送料がお安くなる場合があります。
係まで御確認下さい。

部品請求カード

1/72 Mikoyan MiG29ファルクラム
スロバキア共和国防空軍

(部品名) (部品代+消費税+送料)

A部品	555円
B部品	608円
C部品	608円
D部品	608円
E部品	608円
F部品	410円
デカール	875円
説明書	225円

FUJIMI

2006年1月印刷 72189

FUJIMI

フジミ模型株式会社 〒422-8033静岡県静岡市駿河区登呂4-21-1 TEL054-286-0346/FAX054-286-0349
FUJIMI MOKEI CO. LTD. 4-21-1TORO SURUGAKU SHIZUOKA CITY422-8033.JAPAN

OJA6CS

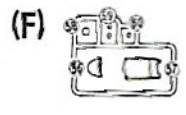
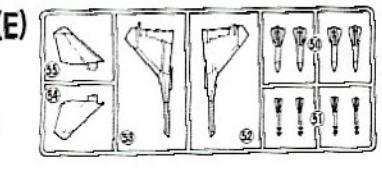
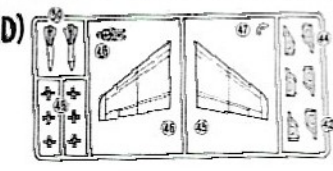
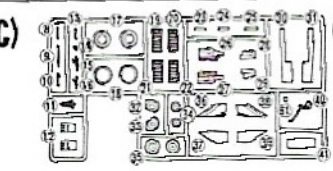
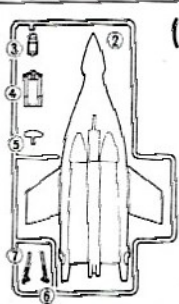
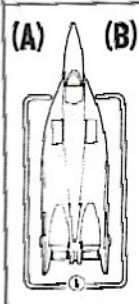
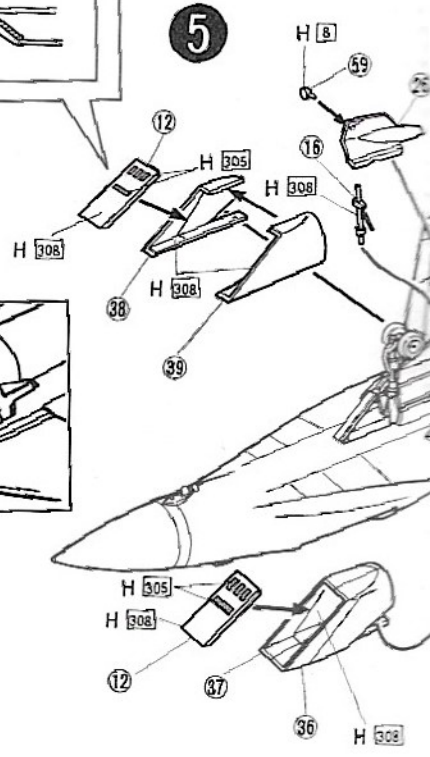
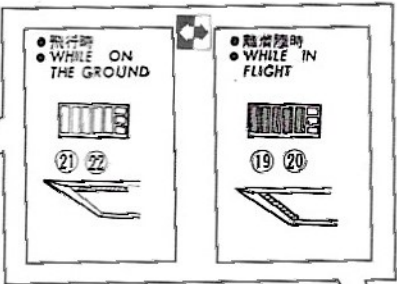
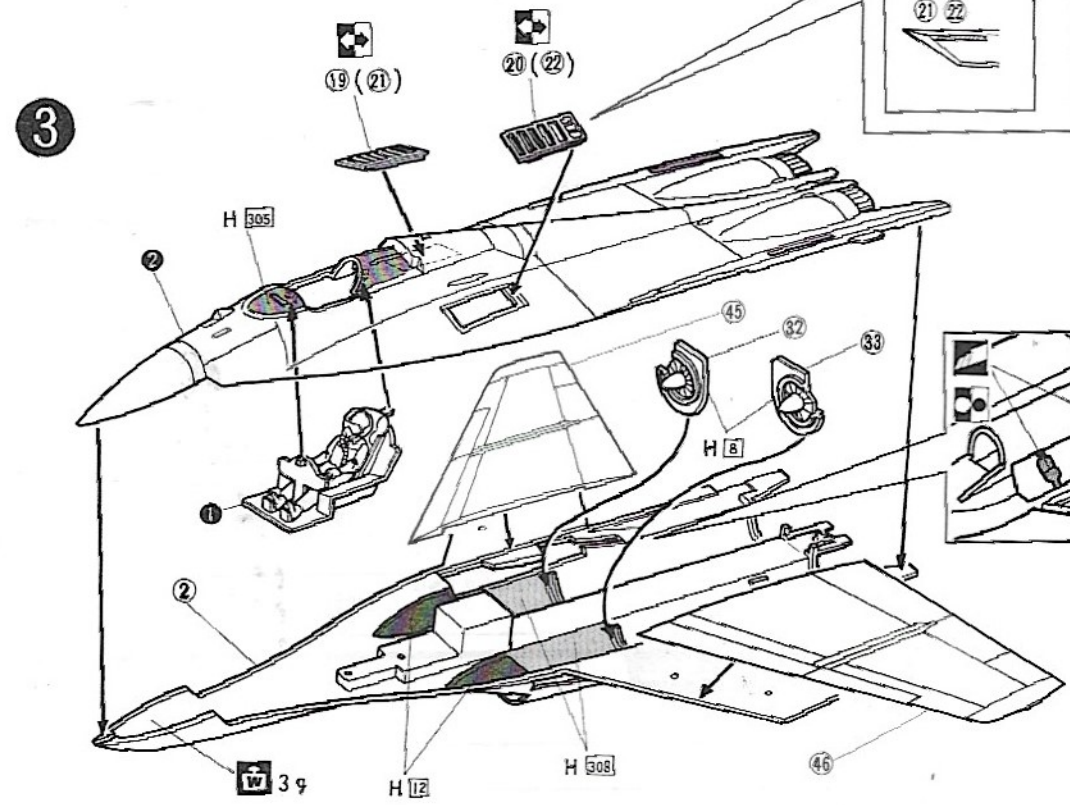
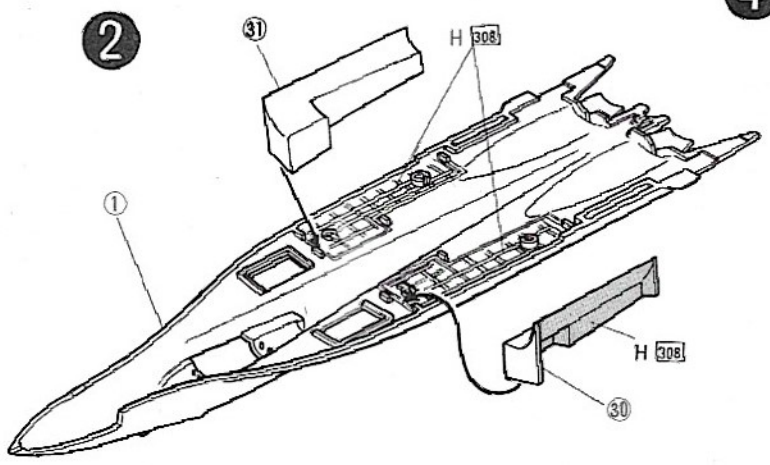
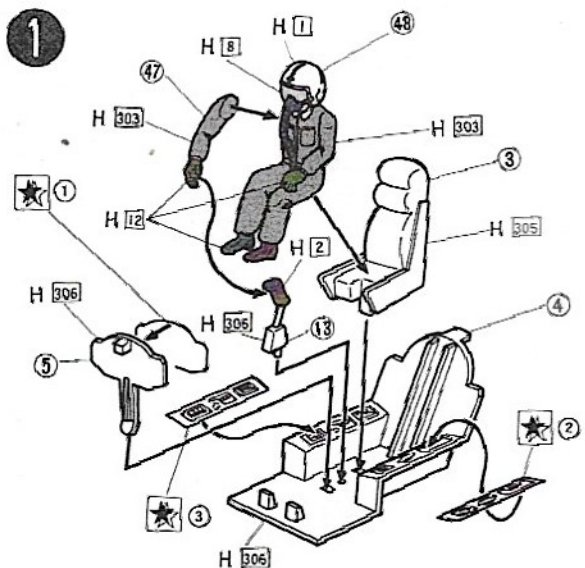

ATTENTION 組み立て前の注意
 組み立てには特に指示がある場合を除いて接着剤を使用して下さい。
 USE GLUE TO ATTACH PARTS UNLESS OTHERWISE INDICATED

- キットの指定塗色
 - H□は、「水性カラー」
 - キットの指定塗色
- | | | |
|------|----|----|
| H 1 | 1 | ホウ |
| H 2 | 2 | プラ |
| H 8 | 8 | シル |
| H 12 | 33 | つや |
| H 18 | 28 | 黒鉛 |

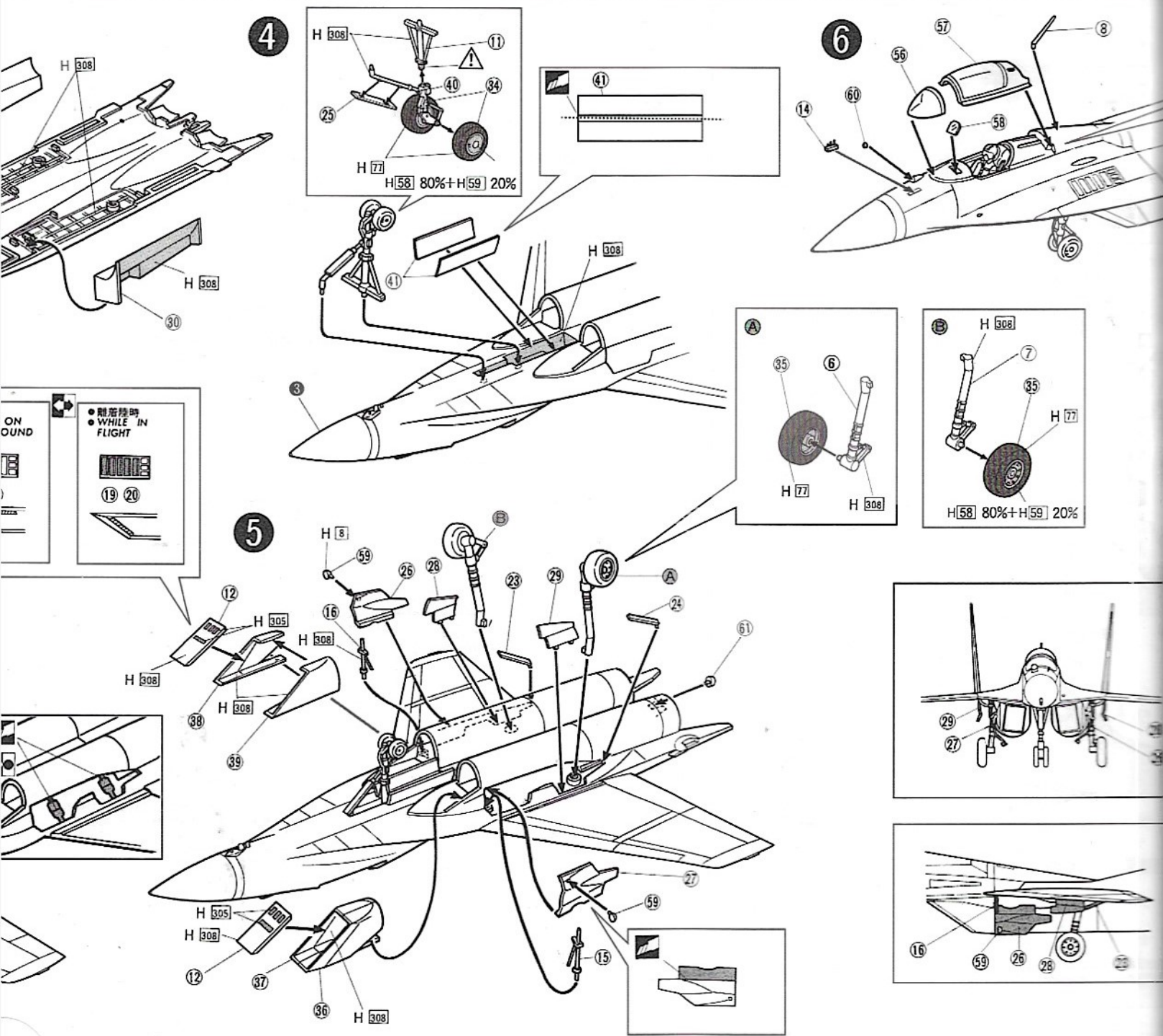

ON GROUND
WHILE IN FLIGHT

● 離陸時
● WHILE IN FLIGHT

19 20

5

6

4

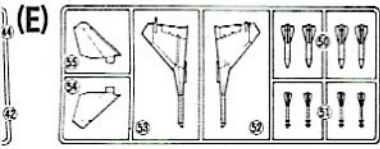

- ・キットの指定塗料は、『株式会社GSIクレオス』社製です。
- ・H□は、「水性ホビーカラー」 ■は、「Mr.カラー」の塗料番号です。
- ・キットの指定塗料番号は参考にご利用下さい。

H 1	1	ホワイト	WHITE	H 58	24	機体内部色	INTERIOR GREEN	H 93	50	クリアブルー
H 2	2	ブラック	BLACK	H 59	15	濃緑色(暗緑色) (1)	IJN GREEN	H 303	303	グレーFS34102
H 8	8	シルバー	SILVER	H 76	61	焼鉄色	BURNT IRON	H 305	305	グレーFS36118
H 12	33	つや消しブラック	FLAT BLACK	H 77	137	タイヤブラック	TYRE BLACK	H 306	306	グレーFS36270
H 18	28	黒鉄色	STEEL	H 90	47	クリアレッド	CLEAR RED	H 308	308	グレーFS36375

示がある場合を除いて接着剤を使用して下さい。
PARTS UNLESS OTHERWISE INDICATED.

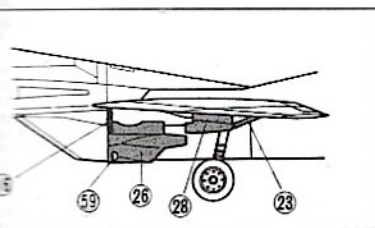
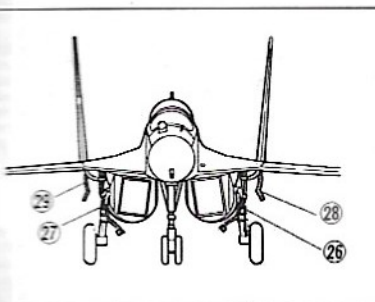
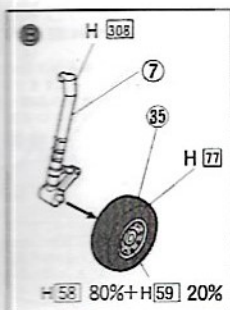
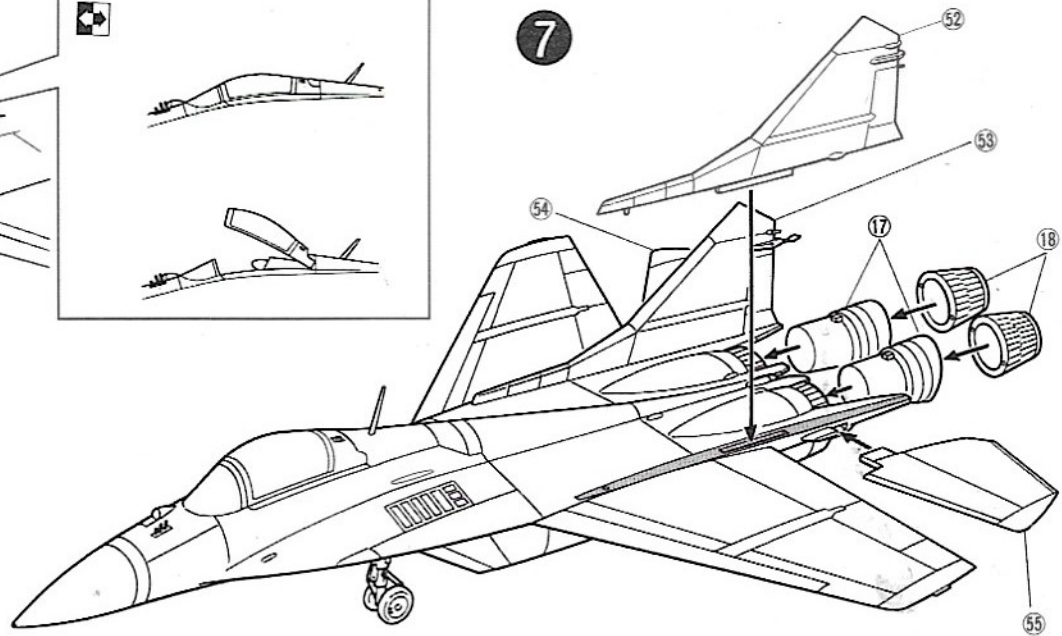
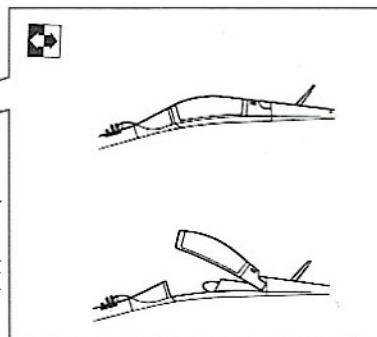
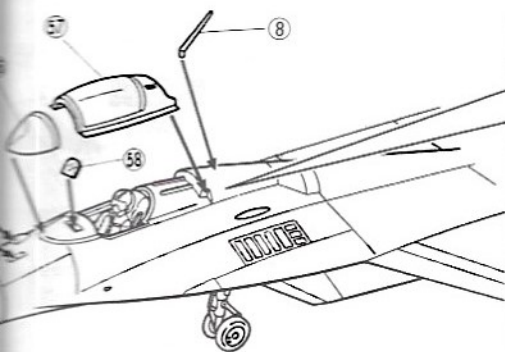

8

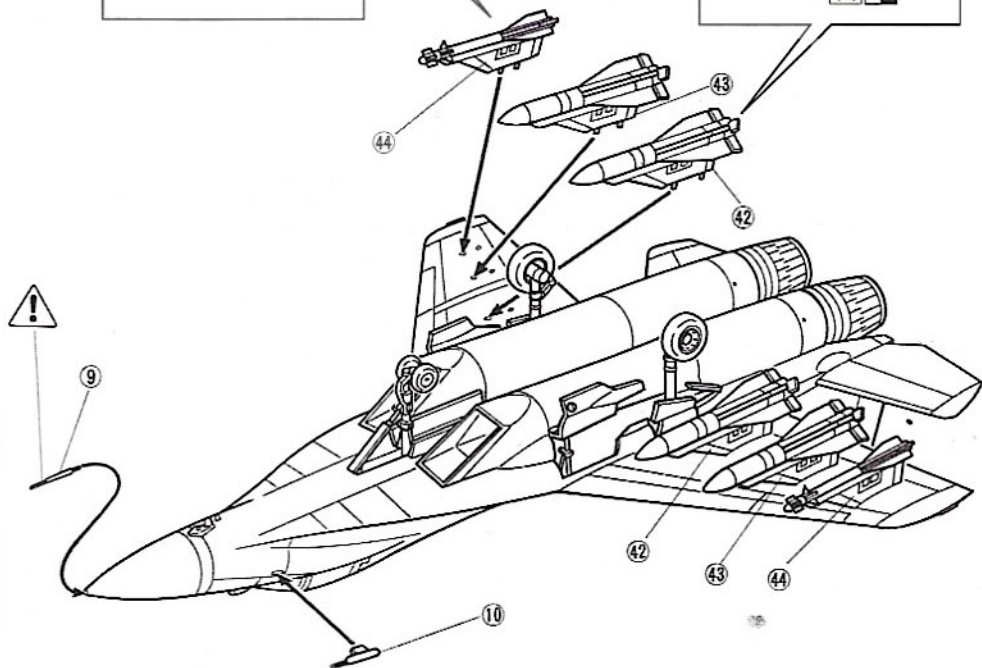
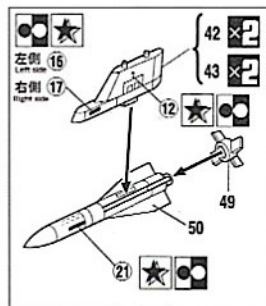
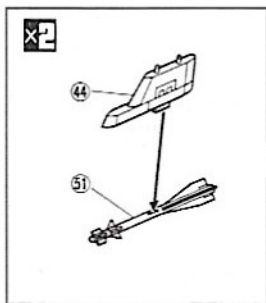

GREEN	H 93	50	クリアブルー	CLEAR BLUE
GREEN	H 303	303	グレーFS34102	GRAY FS34102
IRON	H 305	305	グレーFS36118	GRAY FS36118
BLACK	H 306	306	グレーFS36270	GRAY FS36270
RED	H 308	308	グレーFS36375	GRAY FS36375

Painting & Marking

※1 スロバキア共和国防空軍
第31戦闘航空団第2戦闘飛行隊所属機

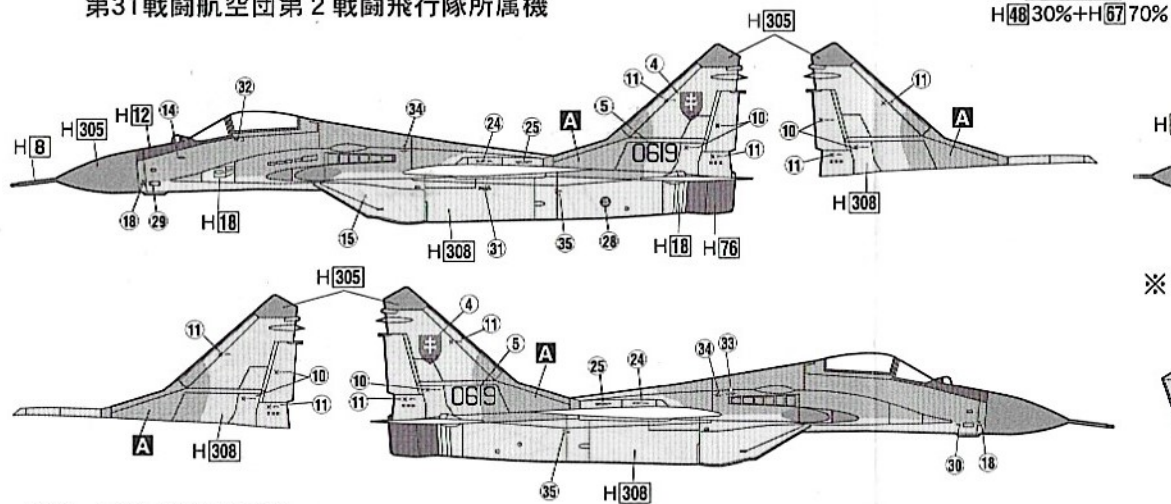

※2 ブルガリア空軍
第5戦闘航空基地第1飛行隊所属機

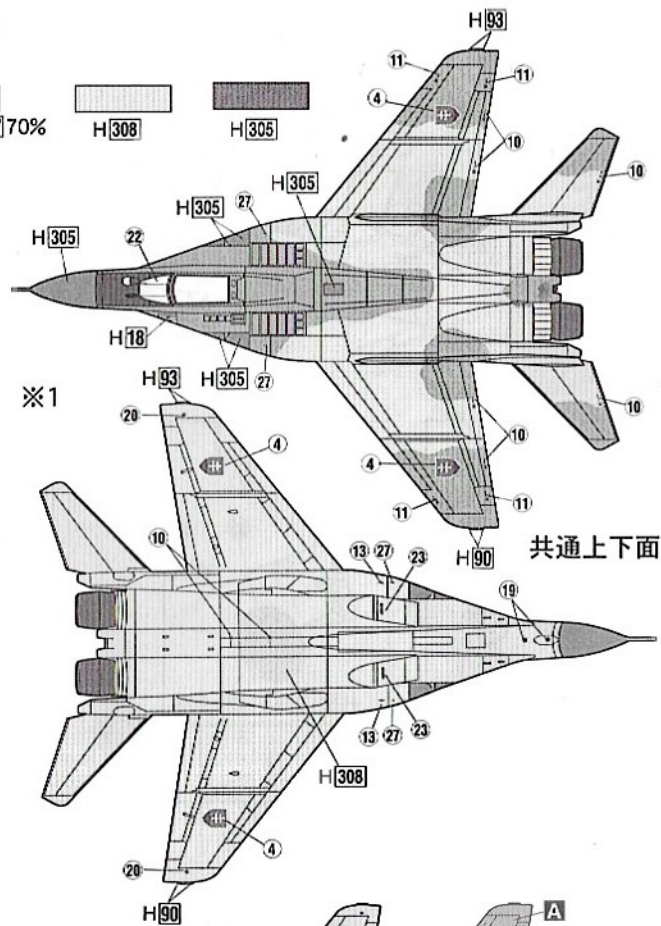
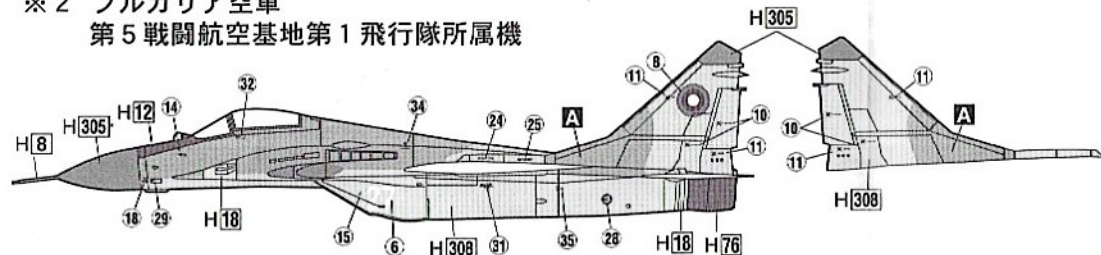

※2 ブルガリア空軍

第5戦闘航空基地第1飛行隊所属機

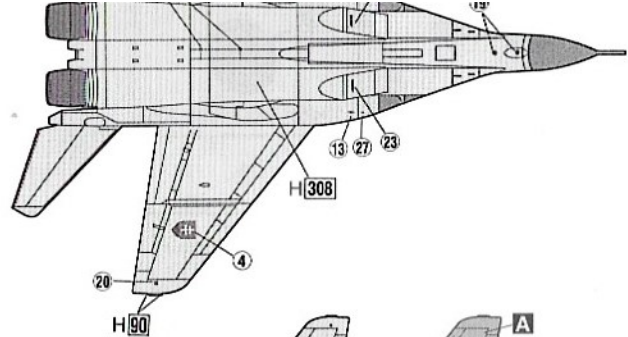
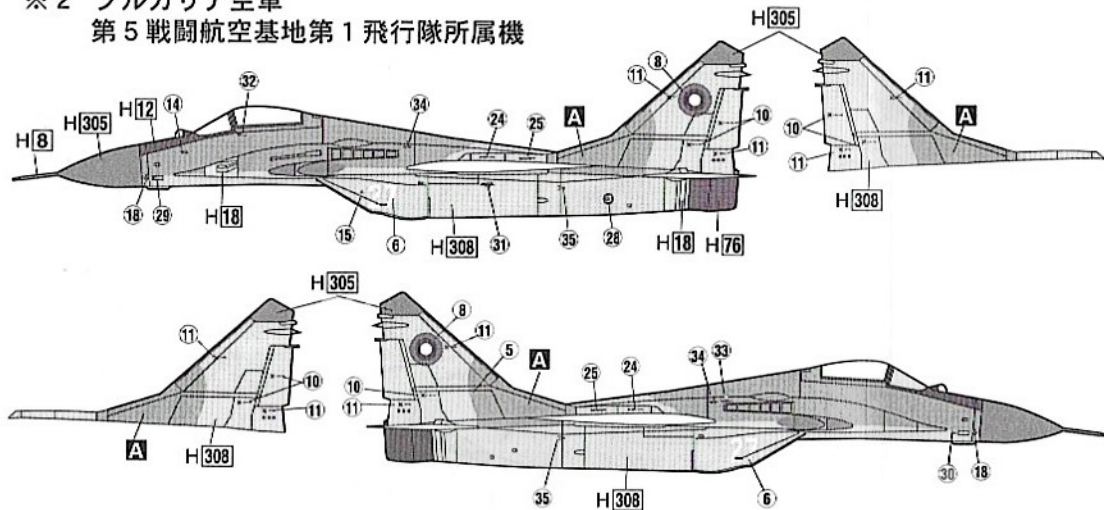

※2

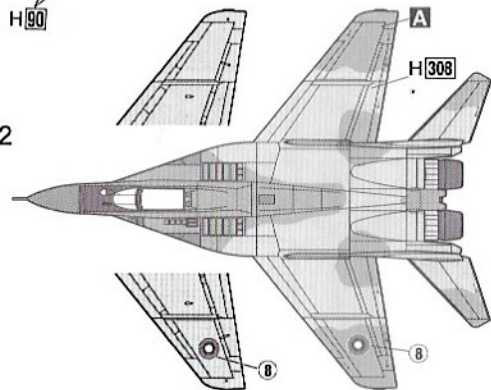

※3 ハンガリー空軍 第59戦闘機部隊所属機

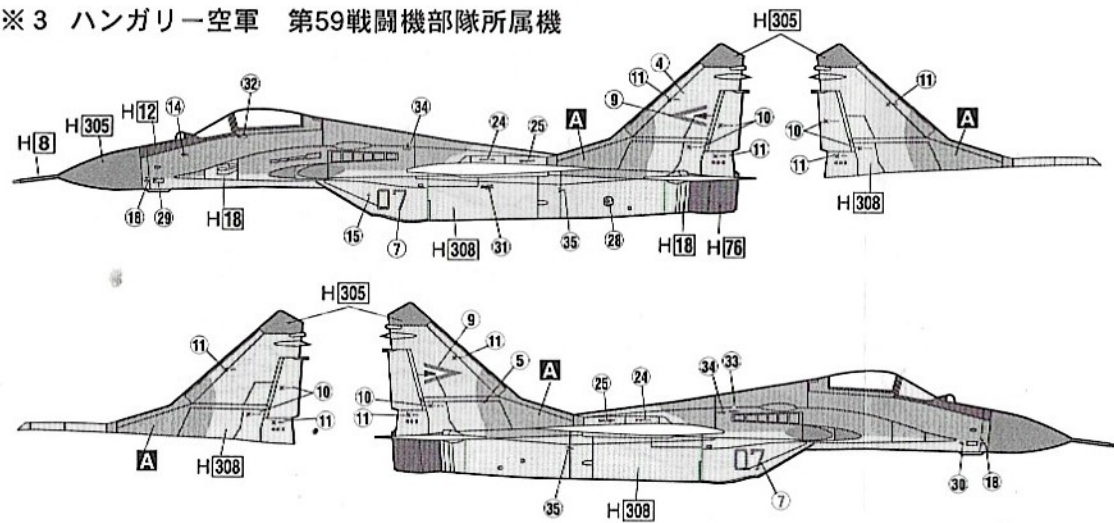

※3

